



PROJECTE BÀSIC I D'EXECUCIÓ

**REHABILITACIÓ DE L'EDIFICI DE L'ANTIGA CENTRAL ELÈCTRICA "LA CATALINA"  
D'ALMENAR (LLEIDA). FASE I.**

POLÍGON 6 PARCEL·LA 622

Promotor:



AJUNTAMENT D'ALMENAR

Redactor:

XAVIER GELONCH PIFARRÉ ARQUITECTE Col·legiat 43890-1

NOVEMBRE DE 2016

## **ÍNDEX DEL PROJECTE**

### **I. MEMÒRIA**

1. Dades generals
2. Memòria descriptiva
3. Memòria constructiva
4. Normativa aplicada
5. Annexos a la Memòria.
  - 5.1. Fitxes justificatives del CTE i altres normatives.
  - 5.2. Justificació Estudi Geotècnic.

### **II. CONTROL DE QUALITAT DELS MATERIALS. PLA DE CONTROL DEL QUALITAT D375/1988.**

### **III. PLEC DE CONDICIONS**

### **IV. MANUAL D'ÚS I MANTENIMENT**

### **V. ESTUDI BÀSIC DE SEGURETAT I SALUT**

### **VI. AMIDAMENTS**

### **VII. PRESSUPOST**

### **VIII. PLÀNOLS**

## **I. MEMÒRIA**

# 1. DADES GENERALS

## DG Dades generals

### 1. Identificació i agents del projecte

<b>Projecte:</b>	<b>Projecte Bàsic i d'Execució de rehabilitació de l'antiga Central Elèctrica "La Catalina" d'Almenar</b>
<b>Tipus d'intervenció:</b>	Rehabilitació
<b>Emplaçament:</b>	Polígon 20 Parcel·la 622
<b>Municipi:</b>	Almenar, comarca del Segrià
<b>Promotor:</b>	Ajuntament d'Almenar CIF: P2502100G
<b>Arquitecte:</b>	Xavier Josep Gelonch Pifarré Nº col·legiat: 43.890-1

### 2. Relació de projectes parcials, documents complementaris i altres tècnics

<b>Estudi geotècnic:</b>	Es justifica la no aplicació en annexes.
<b>Projecte/es d'instal·lacions tèrmiques:</b>	No és d'aplicació
<b>Certificació energètica:</b>	No és d'aplicació
<b>Estudi Bàsic de Seguretat i Salut:</b>	Redactat pel mateix arquitecte projectista
<b>Estudi de gestió de residus de la construcció:</b>	Redactat pel mateix arquitecte projectista

## **2. MEMÒRIA DESCRIPTIVA**

### **Memòria descriptiva**

#### **1. Objecte del projecte**

Es tracta d'un projecte de rehabilitació d'un edifici aïllat que fou l'antiga central elèctrica, anomenada "La Catalina", per adequar-lo a unes condicions correctes de salubritat i seguretat estructural.

L'edifici es situa al Polígon 6 parcel·la 622 en sòl no urbanitzable, del municipi d'Almenar, comarca del Segrià (Lleida), entre el Canal de Pinyana per un costat i un camí municipal per l'altre, en la banda est del municipi.

L'edifici actualment està en desús i mig abandonat amb restes de runa en els seus interior i exteriors, i es vol rehabilitar per evitar-ne la contínua degradació i desaparició.

Aquest edifici presenta gran valor històric pel municipi, ja que fou la primera central elèctrica de la zona (inagurada el 20 de setembre de 1925) per tal de produir energia a partir de la força hidràulica.

L'actuació es basarà en una primera fase en actuacions prioritàries de desenrunament, adequacions estructurals, de salubritat, accessibilitat i tancament de l'edifici...abans d'una sèrie de treballs posteriors (que s'executaran en fases posteriors) que s'hauran d'anar realitzant si es vol adequar l'edifici a un edifici tipus "museu" o de pública concurrència (instal·lacions, acticitat, etc), per a que sigui vistable i sigui imatge del que fou aquell edifici de l'antiga central elèctrica de principis de segle XX.

#### **2. Antecedents**

##### **MD 2.1 Requisits normatius**

Urbanísticament, el projecte s'ha resolt seguint les directrius del Pla d'Ordenació Urbanística Municipal (POUM) d'Almenar.

Pel que fa a les seves prestacions l'edifici compleix els requisits bàsics de qualitat establerts per la Llei d'Ordenació d'Edificació (LOE llei 38/1999) i desenvolupats principalment pel Codi Tècnic de l'Edificació (CTE RD. 314/2006).

Igualment es dóna compliment a la resta de normativa tècnica, d'àmbit estatal, autonòmic i municipal que li sigui d'aplicació.

##### **MD 2.2 Condicions de l'emplaçament i de l'entorn físic**

El municipi d'Almenar, ubicat a la comarca del Segrià, té una alçada topogràfica de 329m.

Es tracta d'un edifici en el sòl no urbanitzable del municipi, de geometria regular, amb un entorn de camps de conreu i al costat del pas del Canal de Pinyana pel municipi.

#### **MD 3. Descripció del projecte**

##### **MD 3.1 Descripció general.**

Tal i com s'ha comentat, es tracta d'un projecte de rehabilitació d'un edifici que havia estat una antiga central elèctrica per adequar-lo a unes condicions correctes de salubritat i accessibilitat, tot treient el perill de caiguda o ensorrament d'alguns elements estructurals, cobriment de la teulada, permetre l'accessibilitat peatonal a l'interior, etc...fruit de la no intervenció de cap tipus en aquest edifici en anys.

L'edifici presenta les següents estances interiors:

Planta soterrani: Sala.

Planta baixa. Sala.

El present projecte, inclòs en la Fase 1, actua en zones interiors i exteriors.

### MD 3.2 Justificació del compliment de la normativa urbanística

El POUM vigent qualifica la zona on s'ubica l'edifici de l'antiga central elèctrica "La Catalina" i tot el canal o sèquia (actualment Canal de Pinyana), com a Sistema d'Espais Lliures, Sistema Hidrogràfic, definit a les normes urbanístiques del POUM a l'art.66 **Sistema Hidrogràfic, clau SH.**

### MD 3.3 Descripció del programa funcional, usos i relació de superfícies

A continuació es fa una descripció de les principals característiques de l'actuació:

L'edifici un cop realitzada la rehabilitació, presentarà les següents estances interiors:

Planta soterrani: Sala.

Planta baixa. Sala.

Exteriorment l'accés a l'edifici es resol amb una escala metàl·lica i barana metàl·lica d'acer.

#### 3.3.1. Relació de superfícies

##### **ESTAT ACTUAL**

PLANTA SOTERRANI:

Sup.útil: 46,35 m<sup>2</sup>

Sup.construïda: 59,69 m<sup>2</sup>

PLANTA BAIXA:

Sup.útil: 46,35 m<sup>2</sup>

Sup.construïda: 59,69 m<sup>2</sup>

##### **PROPOSTA**

PLANTA SOTERRANI:

Sup.útil: 46,35 m<sup>2</sup>

Sup.construïda: 59,69 m<sup>2</sup>

PLANTA BAIXA:

Sup.útil: 46,35 m<sup>2</sup>

Sup.construïda: 59,69 m<sup>2</sup>

#### 3.3.2. Pressupost.

Pressupost d'execució material	19.242,49 €
Despeses generals 13%	2.501,52 €
Benefici industrial 6%	1.154,55 €
<hr/>	
Subtotal	22.898,56 €
IVA 21%	4.808,70 €
<hr/>	
<b>TOTAL PRESSUPOST EXECUCIÓ PER CONTRACTA</b>	<b>27.707,26 €</b>

El pressupost d'execució per contracte puja la quantitat de: **Vint-i-set mil set-cents set euros amb vint-i-sis cèntims.**

Almenar, Novembre de 2016

Xavier Gelonch Pifarré

Arquitecte

Col·legiat COAC 43890-1

### 3. MEMÒRIA CONSTRUCTIVA

#### MC 1. Enderrocs i desenrurament

Es procedirà a l'enderroc dels tancaments de les obertures amb obra ceràmica per tal de deixar les obertures existents i col·locar-hi un tancament metàl·lic a mode de finestra per evitar l'entrada des de l'exterior.

Es procedirà al desenrurament interior de planta soterrani i baixa de l'edifici així com al desenrurament exterior, tot traient material d'obra dels seus interiors i exteriors.

També es procedirà al desmuntatge de teules amb mitjans manuals i aplec per a posterior aprofitament. A més, es procedirà a la retirada de cabirons de fusta en mal estat.

Les parets existents es repicaran per tal de treure tot l'enguixat interior en mal estat.

#### MC 2. Sistema estructural

Estructuralment es realitzaran les següents actuacions:

-Es repararà el cap d'una encavallada en mal estat amb perfils metàl·lics laminats en calent d'acer S275JR, amb placa d'acer d'ancoratge soldada en un extrem amb quatre forats, fixat al suport amb tac d'acer químic i reblert i ataconat del perfil amb la bigueta amb morter polimèric de reparació fluid i de retracció controlada.

- Es procedirà al tractament curatiu per a bigues de fusta (encavallades i biguetes) de 10 a 20 cm de gruix, amb protector químic insecticida-fungicida per a fusta (TP8), aplicat mitjançant injecció i polvorització en caps i tota la longitud de l'element.

- Es col·locaran noves biguetes de fusta (algunes en mal estat, algunes trencades i algunes inexistentes) mitjançant cabirons de fusta d'avet C24 acabat a tall de serra, treballades al taller i amb tractament insecticida-fungicida amb un nivell de penetració NP2 (UNE-EN 351-1) , col·locat clavat.

- Es realitzarà la reparació d'esquerdes en paret d'obra de ceràmica amb repicat i sanejament previ de la zona afectada, formació de regates transversal per allotjar les grapes de cosit, col·locació de grapes amb acer en barres corrugades B500S de diàmetre 10 mm, separades entre 30 i 50cm, reblert amb morter sintètic epoxi de resines epoxi, càrrega manual de runa sobre contenidor. Inclòs acabat de superfície.

#### MC 3. Sistemes envoltent exterior, compartimentació interior i acabats

Es garanteixen les diferents exigències bàsiques mitjançant el compliment dels Documents Bàsics del CTE.

Per a cada subsistema s'especifica la seva composició així com les seves característiques i prestacions segons els Documents Bàsics del CTE que li siguin d'aplicació. Sovint, l'aplicació inicial d'alguns DBs en els sistemes constructius (fonamentalment l'HR i en un segon estadi l'HE1) fa que aquestos superin amb escreix altres requeriments (SI). Les solucions que no tenen alguna exigència no tenen reflectida la seva prestació.

En general, s'ha intentat unificar en lo possible els gruixos dels aïllaments per tal d'evitar confusions en l'obra.

##### MC 3.1 Façanes

Es procedirà a la reparació d'elements ornamentals de façana com la reparació de cornises i ampits amb el repicat de revestiments, substitució de peces trencades i soltes, repàs de junts, i arrebossat amb morter mixt, reglejat i remolinat a les cares frontal i inferior.

Es procedirà a la reparació superficial del parament exterior d'arrebossat amb nou arrebossat a bona vista amb morter de calç.

##### MC 3.2 Obertures i portes

Les noves finestres o tancaments seran fixes i aniran totes amb la configuració següent: Marc tubular d'acer per oxidar a taller en el que s'hi soldarà una malla electrosoldada d'acer que permeti la ventil·lació de l'interior de l'edifici i faci de reixa per evitar l'entrada a l'edifici i vandalisme (veure plànols de projecte).

### **MC 3.3 Cobertes**

#### **Coberta inclinada:**

Es rehabilitarà la coberta inclinada existent amb la reposició de noves teules àrabs de color vermell, col·locades a llata per canal, amb la pendent existent ja a l'edifici.

### **MC 4. Acabats interiors**

#### **Arrebossat**

Es realitzarà un arrebossat interior de les parets amb morter de calç i perlita vermiculita impermeable.

## **4. NORMATIVA APLICABLE**

## **4.1. Normativa d'obligat compliment**

El Decret 462/1971 del *Ministerio de la Vivienda* (BOE: 24/3/71): "*Normas sobre redacción de proyectos y dirección de obras de edificación*", estableix que en la memòria i en el plec de prescripcions tècniques particulars de qualsevol projecte d'edificació es faci constar expressament l'observança de les *normas de la presidencia del gobierno i les del ministerio de la vivienda* sobre la construcció vigents.

És per això convenient que en la memòria figuri un paràgraf que faci al·lusió a l'esmentat decret i especifiqui que en el projecte s'han observat les normes vigents aplicables sobre construcció.

Així mateix, en el plec de prescripcions tècniques particulars s'inclourà una relació de les normes vigents aplicables sobre construcció i es remarcarà que en l'execució de l'obra s'observaran les mateixes.

El marc normatiu actual de l'edificació es basa en la Llei d'Ordenació de l'Edificació, que es desplega amb el Codi tècnic de l'Edificació, CTE, i es complementa amb la resta de reglaments i disposicions d'àmbit estatal, autonòmic i local. També, cal tenir present que, en molts casos, el text legal remet a altres normes, com UNE-EN, UNE, CEI, CEN.

Paral·lelament, per garantir les exigències de qualitat de l'edificació, les característiques tècniques dels productes, equips i sistemes que s'incorporin amb caràcter permanent als edificis, hauran de dur el marcatge CE, de conformitat amb la Directiva 89/106/CEE de productes de construcció, i els Decrets i normes harmonitzades que la despleguen.

En aquest document d'ajuda la normativa tècnica s'ha estructurat en relació als capítols del projecte per facilitar la seva aplicació. S'ordena en aspectes generals, requisits generals de l'edifici, sistemes constructius i, finalment, documentació complementària del projecte com la certificació energètica o el control de qualitat. S'identifica en color negre la normativa d'àmbit estatal, en color vermell la normativa de l'àmbit català i en color blau es preveuen les possibles ordenances i disposicions municipals.

Aquesta relació de normativa tècnica té caràcter genèric i caldrà adequar-la i completar-la en cada projecte en funció del seu abast i dels usos previstos.

Nota:

*Color negre: legislació d'àmbit estatal*

*Color granate: legislació d'àmbit autonòmic*

*Color blau: legislació d'àmbit municipal*

## **NORMATIVA TÈCNICA GENERAL D'EDIFICACIÓ**

### **Aspectes generals**

#### **Ley de Ordenación de la Edificación, LOE**

Ley 38/1999 (BOE: 06/11/99), modificació: Ley 52/2002, (BOE 31/12/02). Modificada pels Pressupostos generals de l'estat per a l'any 2003. art. 105 i la Ley 8/2013 (BOE 27/6/2013)

#### **Código Técnico de la Edificación, CTE**

14/2006, de 17 de març de 2006 (BOE 28/03/2006) modificat per RD 1371/2007 (BOE 23/10/2007), Orden VIV 984/2009 (BOE 23/4/2009) i les seves correccions d'errades (BOE 20/12/2007 i 25/1/2008). RD 173/10 pel que es modifica el Codi tècnic de l'edificació, en matèria d'accessibilitat i no discriminació a persones con discapacitat. (BOE 11.03.10), la Ley 8/2013 (BOE 27/6/2013) i la Orden FOM/ 1635/2013, d'actualització del DB HE (BOE 12/09/2013) amb correcció d'errades (BOE 08/11/2013)

#### **Desarrollo de la Directiva 89/106/CEE de productos de la construcción**

RD 1630/1992 modificat pel RD 1328/1995. (*marcatge CE dels productes, equips i sistemes*)

#### **Normas para la redacción de proyectos y dirección de obras de edificación**

D 462/1971 (BOE: 24/3/71) modificat pel RD 129/85 (BOE: 7/2/85)

#### **Normas sobre el libro de Ordenes y asistencias en obras de edificación**

O 9/6/1971 (BOE: 17/6/71) correcció d'errors (BOE: 6/7/71) modificada per l'O. 14/6/71 (BOE: 24/7/91)

#### **Libro de Ordenes y visitas**

D 461/1997, de 11 de març

#### **Certificado final de dirección de obras**

D 462/1971 (BOE: 24/3/71)

## **REQUISITS BÀSICS DE QUALITAT DE L'EDIFICACIÓ**

### **Ús de l'edifici**

#### **Habitatge**

##### **Llei de l'habitatge**

Llei 18/2007 (DOGC: 9/1/2008) i correcció errades (DOGC 7/2/2008)

##### **Condicions mínimes d'habitabilitat dels habitatges i la cèdula d'habitabilitat**

D 141/2012 (DOGC 2/11/2012). Incorpora condicions d'accessibilitat per als edificis d'habitatge, tant elements comuns com a l'interior de l'habitatge.

##### **Acreditació de determinats requisits prèviament a l'inici de la construcció dels habitatges**

D 282/91 (DOGC:15/01/92) Requisits documentals per iniciar les obres.

#### **Llocs de treball**

##### **Disposiciones mínimas de seguridad y salud en los lugares de trabajo**

RD 486/1997, de 14 d'abril (BOE: 24/04/97). Modifica i deroga alguns capítols de la "Ordenanza de Seguridad y Higiene en el trabajo". (O. 09/03/1971)

#### **Altres usos**

**Segons reglamentacions específiques**

## **Accessibilitat**

### **Condiciones básicas de accesibilidad y no discriminación de las personas con discapacidad para el acceso y utilización de los espacios públicos urbanizados y edificaciones**

RD 505/2007 (BOE 113 de l'11/5/2007). Desarrollo de la LIONDAU, Ley de Igualdad de oportunidades y no discriminación y acceso universal.

**CTE Part I Exigències bàsiques de seguretat d'utilització i accessibilitat, SUA**

**CTE DB Document Bàsic SUA Seguretat d'utilització i accessibilitat**

RD 314/2006 (BOE 28/03/2006) i les seves modificacions

**Llei d'accessibilitat**

Llei 13/2014 (DOGC 4/11/2014)

**Codi d'accessibilitat de Catalunya, de desplegament de la Llei 20/91**

D 135/95 (DOGC 24/3/95)

## **Seguretat estructural**

**Part I Exigències bàsiques de Seguretat Estructural, SE**

SE Document Bàsic Seguretat Estructural, Bases de càlcul

SE AE Document Bàsic Accions a l'edificació

RD 314/2006 (BOE 28/03/2006) i les seves modificacions

## **Seguretat en cas d'incendi**

**CTE Part I Exigències bàsiques de seguretat en cas d'incendi, SI**

**CTE DB SI Document Bàsic Seguretat en cas d'Incendi**

RD 314/2006 (BOE 28/03/2006) i les seves modificacions

**CTE DB SI Document Bàsic Seguretat en cas d'Incendi**

**Reglamento de seguridad en caso de incendios en establecimientos industriales, RSCIEI**

RD 2267/2004, (BOE: 17/12/2004)

**Prevençió i seguretat en matèria d'incendis en establiments, activitats, infraestructures i edificis.**

Llei 3/2010 del 18 de febrer (DOGC: 10.03.10), *entra en vigor 10.05.10.*

**Instruccions tècniques complementàries, SPs (DOGC 26/10/2012)**

**Ordenança Municipal de protecció en cas d'incendi de Barcelona, OMCPi 2008** (només per projectes a Barcelona)

## **Seguretat d'utilització i accessibilitat**

**CTE Part I Exigències bàsiques de seguretat d'utilització i accessibilitat, SUA**

**CTE DB SUA Document Bàsic Seguretat d'Utilització i Accessibilitat**

**SUA-1 Seguretat enfront al risc de caigudes**

**SUA-2 Seguretat enfront al risc d'impacte o enganxades**

**SUA-3 Seguretat enfront al risc "d'aprisionament"**

**SUA-5 Seguretat enfront al risc causat per situacions d'alta ocupació**

**SUA-6 Seguretat enfront al risc d'ofegament**

**SUA-7 Seguretat enfront al risc causat per vehicles en moviment**

**SUA-8 Seguretat enfront al risc causat pel llamp**

**SUA-9 Accessibilitat**

RD 314/2006 (BOE 28/03/2006) i les seves modificacions

## **Salubritat**

**CTE Part I Exigències bàsiques d'Habitabilitat Salubritat, HS**

**CTE DB HS Document Bàsic Salubritat**

**HS 1 Protecció enfront de la humitat**

**HS 2 Recollida i evacuació de residus**

**HS 3 Qualitat de l'aire interior**

**HS 4 Subministrament d'aigua**

**HS 5 Evacuació d'aigües**

RD 314/2006 (BOE 28/03/2006) i les seves modificacions

**Es regula l'adopció de criteris ambientals i d'ecoeficiència en els edificis**

D 21/2006 (DOGC: 16/02/2006) i D 111/2009 (DOGC:16/7/2009)

**Protecció enfront del soroll**

**CTE Part I Exigències bàsiques d'Habitabilitat Protecció davant del soroll, HR**

**CTE DB HR Document Bàsic Protecció davant del soroll**

RD 314/2006 (BOE 28/03/2006) i les seves modificacions

**Ley del ruido**

Ley 37/2003 (BOE 276, 18.11.2003)

**Zonificación acústica, objetivos de calidad y emisiones acústicas**

RD 1367/2007 (BOE 23/10/2007)

**Llei de protecció contra la contaminació acústica**

Llei 16/2002 (DOGC 3675, 11.07.2002)

**Reglament de la Llei 16/2002 de protecció contra la contaminació acústica**

Decret 176/2009 (DOGC 5506, 16.11.2009)

**Es regula l'adopció de criteris ambientals i d'ecoeficiència en els edificis**

D 21/2006 (DOGC: 16/02/2006) i D 111/2009 (DOGC:16/7/2009)

[Ordenances municipals](#)

**Estalvi d'energia**

**CTE Part I Exigències bàsiques d'estalvi d'energia, HE**

**CTE DB HE Document Bàsic Estalvi d'Energia**

**HE-0 Limitació del consum energètic**

**HE-1 Limitació de la demanda energètica**

**HE-2 Rendiment de les Instal·lacions Tèrmiques**

**HE-3 Eficiència energètica de les instal·lacions d'il·luminació**

**HE-4 Contribució solar mínima d'aigua calenta sanitària**

**HE-5 Contribució fotovoltaica mínima d'energia elèctrica**

RD 314/2006 (BOE 28/03/2006) i les seves modificacions. Actualització DB HE: Orden FOM/ 1635/2013, (BOE 12/09/2013) amb correcció d'errades (BOE 08/11/2013)

**Es regula l'adopció de criteris ambientals i d'ecoeficiència en els edificis**

D 21/2006 (DOGC: 16/02/2006) i D 111/2009 (DOGC:16/7/2009)

## NORMATIVA DELS SISTEMES CONSTRUCTIUS DE L'EDIFICI

### Sistemes estructurals

CTE DB SE Document Bàsic Seguretat Estructural, Bases de càlcul

CTE DB SE AE Document Bàsic Accions a l'edificació

CTE DB SE C Document Bàsic Fonaments

CTE DB SE A Document Bàsic Acer

CTE DB SE M Document Bàsic Fusta

CTE DB SE F Document Bàsic Fàbrica

CTE DB SI 6 Resistència al foc de l'estructura i Annexes C, D, E, F

RD 314/2006 (BOE 28/03/2006) i les seves modificacions.

NCSE-02 Norma de Construcción Sismorresistente. Parte general y edificación

RD 997/2002, de 27 de setembre (BOE: 11/10/02)

EHE-08 Instrucción de hormigón estructural

RD 1247/2008 , de 18 de juliol (BOE 22/08/2008)

Instrucció d'Acer Estructural EAE

RD 751/2011

(BOE

23/6/2011)

*El RD especifica que el seu àmbit d'aplicació és per a totes les estructures i elements d'acer estructural, tant d'edificació com d'enginyeria civil i que en obres d'edificació es pot fer servir indistintament aquesta Instrucció i el DB SE-A Acer del Codi Tècnic de l'Edificació.*

**NRE-AEOR-93 Norma reglamentària d'edificació sobre accions en l'edificació en les obres de rehabilitació estructural dels sostres d'edificis d'habitatges**

O 18/1/94 (DOGC: 28/1/94)

### Sistemes constructius

CTE DB HS 1 Protecció enfront de la humitat

CTE DB HR Protecció davant del soroll

CTE DB HE 1 Limitació de la demanda energètica

CTE DB SE AE Accions en l'edificació

CTE DB SE F Fàbrica i altres

CTE DB SI Seguretat en cas d'incendi, SI 1 i SI 2, Annex F

CTE DB SUA Seguretat d'Utilització i Accessibilitat, SUA 1 i SUA 2

RD 314/2006 (BOE 28/03/2006) i les seves modificacions.

**Codi d'accessibilitat de Catalunya, de desplegament de la Llei 20/91**

D 135/95 (DOGC: 24/3/95)

**Es regula l'adopció de criteris ambientals i d'ecoeficiència en els edificis**

D 21/2006 (DOGC: 16/02/2006) i D 111/2009 (DOGC:16/7/2009)

**Sistema de condicionaments, instal·lacions i serveis**

**Instal·lacions d'ascensors**

**Disposiciones de aplicación de la Directiva del Parlamento Europeo y del Consejo, 95/16/CE, sobre ascensores**

RD 1314/97 (BOE: 30/9/97) (BOE 28/07/98)

**Reglamento de aparatos elevadores**

O 30/6/66 (BOE: 26/7/66) correcció d'errades (BOE: 20/9/66) modificacions (BOE: 28/11/73; 12/11/75; 10/8/76; 13/3/81; 21/4/81; 25/11/81)

**Reglamento de aparatos de elevación y su manutención. Instrucciones Técnicas Complementarias**

RD 2291/85 (BOE: 11/12/85) regulació de l'aplicació (DOGC: 19/1/87) modificacions (DOGC: 7/2/90). Derogat pel RD 1314/1997, excepte els articles 10, 11, 12, 13, 14, 15, 19 i 23.

**Instrucción Técnica Complementaria AEM 1 "Ascensores" del Reglamento de aparatos de elevación y manutención,**

RD 88/2013 (BOE 22/2/2013)

**Prescripciones Técnicas no previstas a la ITC-MIE-AEM-1 y aprobación de prescripciones técnicas derogada pel RD 1314/1997 llevat dels articles que remeten als articles vigents del reglament anteriorment esmentats**

Resolución 27/04/92 (BOE: 15/05/92)

**Condiciones técnicas mínimas exigibles a los ascensores y normas para realizar las inspecciones periódicas**

O. 31/03/81 (BOE: 20/04/81)

**Se autoriza la instalación de ascensores sin cuarto de máquinas**

Resolución 3/4/97 (BOE: 23/4/97) correcció d'errors (BOE: 23/5/97)

**Se autoriza la instalación de ascensores con máquinas en foso**

Resolución 10/09/98 (BOE: 25/9/98)

**Prescripciones para el incremento de la seguridad del parque de ascensores existentes**

RD 57/2005 (BOE: 4/2/2005)

**Normes per a la comercialització i posada en servei de les màquines**

RD 1644/08 de 10 d'octubre (BOE 11.10.08)

**Aplicació del RD 1314/1997, de disposicions d'aplicació de la Directiva del Parlament Europeu i del Consell 95/16/CE, sobre ascensors**

O 31/06/99 (DOGC: 11/06/99), correcció d'errades (DOGC: 05/08/99)

**Aplicació per entitats d'inspecció i control de condicions tècniques de seguretat i inspecció periòdica**

Resolució 22/06/87 (DOGC 20/07/87)

**Condicions tècniques de seguretat als ascensors**

O. 9/4/84 (DOGC: 30/5/84) ampliació de terminis del DOGC: 4/2/87 i 7/2/90)

**Aclariments de diferents articles del "Reglamento de aparatos elevadores"**

O 23/12/81 (DOGC: 03/02/82)

**Plataformas elevadores verticales per a ús de persones amb mobilitat reduïda.**

Instrucció 6/2006

**Aplicació a Catalunya del Reial Decret 88/2013, de 8 de febrer, pel qual s'aprova la Instrucció tècnica complementària AEM 1 "Ascensores" del Reglament d'aparells d'elevació i manutenció, aprovat pel RD 2291/1985, de 8 de novembre**

Ordre EMO/254/2013 (DOGC 23/10/2013)

---

#### **Instal·lacions de recollida i evacuació de residus**

##### **CTE DB HS 2 Recollida i evacuació de residus**

RD 314/2006 (BOE 28/03/2006) i les seves modificacions

[Ordenances municipals](#)

---

#### **Instal·lacions d'aigua**

##### **CTE DB HS 4 Subministrament d'aigua**

RD 314/2006 (BOE 28/03/2006) i les seves modificacions.

##### **CTE DB HE 4 Contribució solar mínima d'aigua calenta sanitària**

RD 314/2006 (BOE 28/03/2006) i les seves modificacions.

##### **Criterios sanitarios del agua de consumo humano**

RD 140/2003 (BOE 21/02/2003)

##### **Criterios higiénico-sanitarios para la prevención y control de la legionelosis.**

RD 865/2003 (BOE 18/07/2003)

##### **Reglamento d'equips a pressió. Instruccions tècniques complementàries**

RD 2060/2008 (BOE 05/02/2009)

##### **Es regula l'adopció de criteris ambientals i d'ecoeficiència en els edificis**

D 21/2006 (DOGC 16/02/2006) I D111/2009 (DOGC:16/7/2009)

##### **Condicions higienicosanitàries per a la prevenció i el control de la legionel·losi**

D 352/2004 (DOGC 29/07/2004)

**Mesures de foment per a l'estalvi d'aigua en determinats edificis i habitatges** (d'aplicació obligatòria als edificis destinats a serveis públics de la Generalitat de Catalunya, així com en els habitatges finançats amb ajuts atorgats o gestionats per la Generalitat de Catalunya)

D 202/98 (DOGC 06/08/98)

[Ordenances municipals](#)

---

#### **Instal·lacions d'evacuació**

##### **CTE DB HS 5 Evacuació d'aigües**

RD 314/2006 (BOE 28/03/2006) i les seves modificacions

##### **Es regula l'adopció de criteris ambientals i d'ecoeficiència en els edificis**

D 21/2006 (DOGC 16/02/2006) I D111/2009 (DOGC:16/7/2009)

[Ordenances municipals](#)

---

#### **Instal·lacions tèrmiques**

##### **CTE DB HE 2 Rendiment de les Instal·lacions Tèrmiques** (remet al RITE)

RD 314/2006 (BOE 28/03/2006) i les seves modificacions. Actualització DB HE: Orden FOM/ 1635/2013, (BOE 12/09/2013) amb correcció d'errades (BOE 08/11/2013)

##### **RITE Reglamento de Instalaciones Térmicas en los Edificios**

RD 1027/2008 (BOE: 29/8/2007) i les seves posteriors correccions d'errades i modificacions

##### **Requisits de disseny ecològic aplicables als productes que utilitzen energia**

RD 1369/2007 (BOE 23.10.2007)

##### **Criterios higiénico-sanitarios para la prevención y control de la legionelosis**

RD 865/2003 (BOE 18/07/2003)

**Reglamento d'equips a pressió. Instruccions tècniques complementàries**

RD 2060/2008 (BOE: 05/02/2009)

**Condicions higienicosanitàries per a la prevenció i el control de la legionel·losi**

D 352/2004 (DOGC 29/07/2004)

**Instal·lacions de ventilació**

---

**CTE DB HS 3 Calidad del aire interior**

RD 314/2006 (BOE 28/03/2006) i les seves modificacions.

**RITE Reglamento de Instalaciones Térmicas en los Edificios**

RD 1027/2008 (BOE: 29/8/2007 i les seves correccions d'errades (BOE 28/2/2008)

**CTE DB SI 3.7 Control de humos**

RD 314/2006 (BOE 28/03/2006) i les seves modificacions.

**Reglamento de seguridad en caso de incendios en establecimientos industriales, RSCIEI**

RD 2267/2004, (BOE: 17/12/2004)

**Instal·lacions de combustibles**

---

**Gas natural i GLP**

---

**Reglamento técnico de distribución y utilización de combustibles gaseosos y sus instrucciones técnicas complementarias.**

ITC-ICG 03 Instalaciones de almacenamiento de gases licuados del petróleo (GLP) en depósitos fijos

**ITC-ICG 06 Instalaciones de almacenamiento de gases licuados del petróleo (GLP) para uso propio**

**ITC-ICG 07 Instalaciones receptoras de combustibles gaseosos**

RD 919/2006 (BOE: 4/9/2006)

**Reglamento general del servicio público de gases combustibles**

D 2913/1973 (BOE: 21/11/73) modificació (BOE: 21/5/75; 20/2/84), derogat en tot allò que contradiguin o s'oposin al que es disposa al "Reglamento técnico de distribución y utilización de combustibles gaseosos y sus instrucciones técnicas complementarias", aprovat pel RD 919/2006

**Reglamento de redes y acometidas de combustibles gaseosos e instrucciones**

O 18/11/74 (BOE: 6/12/74) modificació (BOE: 8/11/83; 23/7/84), derogat en tot allò que contradiguin o s'oposin al que es disposa al "Reglamento técnico de distribución y utilización de combustibles gaseosos y sus instrucciones técnicas complementarias", aprovat pel RD 919/2006

**Gas-oil**

---

**Instrucción Técnica Complementaria MI-IP-03 "Instalaciones Petrolíferas para uso propio"**

RD 1523/1999 (BOE: 22/10/1999)

**Instal·lacions d'electricitat**

---

**REBT Reglamento electrotécnico para baja tensión. Instrucciones Técnicas Complementarias**

RD 842/2002 (BOE 18/09/02)

**Instrucción Técnica complementaria (ITC) BT 52 "Instalaciones con fines especiales. Infraestructura para la recarga de vehículos eléctricos", del Reglamento electrotécnico de baja tensión, y se modifican otras instrucciones técnicas complementarias del mismo.**

RD 1053/2014 (BOE 31/12/2014)

**CTE DB HE-5 Contribució fotovoltaica mínima d'energia elèctrica**

RD 314/2006 (BOE 28/03/2006) i les seves modificacions.

**Actividades de transporte, distribución, comercialización, suministro y procedimientos de autorización de instalaciones de energía eléctrica**

**PROJECTE BÀSIC I D'EXECUCIÓ DE REHABILITACIÓ DE L'EDIFICI DE L'ANTIGA CENTRAL ELÈCTRICA "LA CATALINA"  
D'ALMENAR (LLEIDA). FASE I**

RD 1955/2000 (BOE: 27/12/2000). Obligació de centre de transformació, distàncies línies elèctriques

**Reglamento de condiciones técnicas y garantías de seguridad en líneas eléctricas de alta tensión y sus instrucciones técnicas complementarias, ITC-LAT 01 a 09**

RD 223/2008 (BOE: 19/3/2008). En vigor a partir del 19.03.2008.

**Reglamento sobre condiciones técnicas y garantías de seguridad en centrales eléctricas y centros de transformación**

RD 3275/1982 (BOE: 1/12/82) correcció d'errors (BOE: 18/1/83)

**Normas sobre ventilación y acceso de ciertos centros de transformación**

Resolució 19/6/1984 (BOE: 26/6/84)

**Connexió d'instal·lacions fotovoltaïques a la xarxa de baixa tensió**

RD 1663/2000, de 29 de setembre (BOE: 30.09.00)

**Procediment administratiu aplicable a les instal·lacions solars fotovoltaïques connectades a la xarxa elèctrica**

D 352/2001, de 18 de setembre (DOGC 02.01.02)

**Normes Tècniques particulars de FECSA-ENDESA relatives a les instal·lacions de xarxa i a les instal·lacions d'enllaç**

Resolució ECF/4548/2006 (DOGC 22/2/2007)

**Condicions de seguretat en les instal·lacions elèctriques de baixa tensió d'habitatges**

Instrucció 9/2004, de 10 de maig, Direcció General de Seguretat industrial

**Es fixa un termini provisional per a la inscripció de les instal·lacions d'energia elèctrica de baixa extensió ja existents, sotmeses al règim d'inspecció periòdica.**

Instrucció 10/2005, de 16 de desembre de la Direcció General d'Energia i Mines

**Es prorroguen els terminis establerts a la Instrucció 10/2005, de 16 de desembre, relativa a la inscripció de les instal·lacions d'energia elèctrica de baixa extensió ja existents, sotmeses al règim d'inspecció periòdica**

Instrucció 3/2010, de 16 de desembre de la Direcció General d'Energia i Mines

**Certificat sobre compliment de les distàncies reglamentàries d'obres i construccions a línies elèctriques**

Resolució 4/11/1988 (DOGC 30/11/1988)

#### **Instal·lacions d'il·luminació**

---

##### **CTE DB HE-3 Eficiència energètica de las instalaciones de iluminación**

RD 314/2006 (BOE 28/03/2006) i les seves modificacions. Actualització DB HE: Orden FOM/ 1635/2013, (BOE 12/09/2013) amb correcció d'errades (BOE 08/11/2013)

##### **CTE DB SUA-4 Seguretat enfront al risc causat per il·luminació inadequada**

RD 314/2006 (BOE 28/03/2006) i les seves modificacions.

##### **REBT ITC-28 Instal·lacions en locals de pública concurrència**

RD 842/2002 (BOE 18/09/02)

##### **Llei d'ordenació ambiental de l'enllumenament per a la protecció del medi nocturn**

Llei 6/2001 (DOGC 12/6/2001) i les seves modificació

#### **Instal·lacions de telecomunicacions**

---

##### **Infraestructuras comunes en los edificios para el acceso a los servicios de telecomunicación**

RD Ley 1/98 de 27 de febrero (BOE: 28/02/98); modificació Ley 10/2005 (BOE 15/06/2005); modificació Ley 38/99 (BOE 6/11/99).

##### **Reglamento regulador de las infraestructuras comunes de telecomunicaciones para el acceso a los servicios de telecomunicación en el interior de las edificaciones**

RD 346/2011 (BOE 1/04/2011)

##### **Orden CTE/1296/2003, por la que se desarrolla el reglamento regulador de las infraestructuras comunes de telecomunicaciones para el acceso a los servicios de telecomunicación en el interior de los edificios y de la actividad de instalación de equipos y sistemas de telecomunicaciones, aprobado por el real decreto 401/2003.**

Orden CTE/1296/2003, de 14 de mayo. (BOE 27.06.2003)

##### **Procedimiento a seguir en las instalaciones colectivas de recepción de televisión en el proceso de su adecuación para la recepción de TDT y se modifican determinados aspectos administrativos y técnicos de las infraestructuras comunes de telecomunicación en el interior de los edificios**

Ordre ITC/1077/2006 (BOE: 13/4/2006)

#### **Instal·lacions de protecció contra incendis**

---

##### **RIPCI Reglamento de Instalaciones de Protección Contra Incendios**

RD 1942/93 (BOE 14/12/93), modificacions per O. 16.04.98 (BOE 28.04.98)

##### **Normas de procedimiento y desarrollo del RD 1942/93 y es revisa el Anejo y sus apéndices**

O 16.04.98 (BOE: 20.04.98)

##### **CTE DB SI 4 Instal·lacions de protecció en cas d'incendi**

RD 314/2006 (BOE 28/03/2006) i les seves modificacions.

##### **Reglamento de seguridad en caso de incendios en establecimientos industriales, RSCIEI**

RD 2267/2004, (BOE: 17/12/2004)

#### **Instal·lacions de protecció al llamp**

---

##### **CTE DB SUA-8 i Annex B Seguretat enfront al risc causat per l'acció del llamp**

RD 314/2006 (BOE 28/03/2006) i les seves modificacions.

## **Certificació energètica dels edificis**

### **Procedimiento Básico para la certificación energética de los edificios**

Real Decreto 235/2013 (BOE 13/4/2013)

## **Control de qualitat**

### **Marc general**

#### **Código Técnico de la Edificación, CTE**

RD 314/2006 (BOE 28/03/2006) i les seves modificacions. Actualització DB HE: Orden FOM/ 1635/2013, (BOE 12/09/2013) amb correcció d'errades (BOE 08/11/2013)

#### **EHE-08 Instrucción de hormigón estructural. Capítulo 8. Control**

RD 1247/2008 , de 18 de julio (BOE 22/08/2008)

#### **Control de qualitat en l'edificació d'habitatges**

D 375/1988 (DOGC: 28/12/88) correcció d'errades (DOGC: 24/2/89) desplegament (DOGC: 24/2/89, 11/10/89, 22/6/92 i 12/9/94)

### **Normatives de productes, equips i sistemes (no exhaustiu)**

#### **Disposiciones para la libre circulación de los productos de construcción**

RD 1630/1992, de 29 de desembre, de transposició de la Directiva 89/106/CEE, modificat pel RD 1329/1995.

#### **Clasificación de los productos de construcción y de los elementos constructivos en función de sus propiedades de reacción y de resistencia frente al fuego**

RD 312/2005 (BOE: 2/04/2005) i modificació per RD 110/2008 (BOE: 12.02.2008)

#### **Actualización de las fichas de autorización de uso de sistemas de forjados**

R 30/1/1997 (BOE: 6/3/97). *Sempre que no hagin de disposar de marcatge CE, segons estableix l'EHE-08.*

#### **RC-92 Instrucción para la recepción de cales en obras de rehabilitación de suelos**

O 18/12/1992 (BOE: 26/12/92)

#### **UC-85 recomendaciones sobre l'ús de cendres volants en el formigó**

O 12/4/1985 (DOGC: 3/5/85)

#### **RC-08 Instrucción para la recepción de cementos**

RD 956/2008 (BOE: 19/06/2008), correcció d'errades (BOE: 11/09/2008)

#### **Criteris d'utilització en l'obra pública de determinats productes utilitzats en l'edificació**

R 22/6/1998 (DOGC 3/8/98)

## **Gestió de residus de construcció i enderross**

### **Text refós de la Llei reguladora dels residus**

Decret Legislatiu 1/2009, de 21 de juliol (DOGC 28/7/2009)

### **Regulador de la producción y gestión de los residuos de construcción y demolición**

RD 105/2008, d'1 de febrer (BOE 13/02/2008)

**Programa de gestió de residus de la construcció de Catalunya (PROGROC), es regula la producció i gestió de residus de la construcció i demolició, i el cànon sobre la deposició controlada dels residus de la construcció.**

D 89/2010, 26 juliol, (DOGC 6/07/2010)

### **Operaciones de valorización y eliminación de residuos y la lista europea de residuos**

O MAM/304/2002, de 8 febrer (BOE 16/3/2002)

### **Residuos y suelos contaminados**

Llei 22/2011 , de 28 de juliol (BOE 29/7/2011)

**PROJECTE BÀSIC I D'EXECUCIÓ DE REHABILITACIÓ DE L'EDIFICI DE L'ANTIGA CENTRAL ELÈCTRICA "LA CATALINA"  
D'ALMENAR (LLEIDA). FASE I**

**Llibre de l'edifici**

**Ley de Ordenación de la Edificación, LOE**

Llei 38/1999 (BOE 06/11/99); Modificació: Llei 52/2002,(BOE 31/12/02); Modificació pels Pressupostos generals de l'estat per a l'any 2003. art. 105

**Código Técnico de la Edificación, CTE**

RD 314/2006 (BOE 28/03/2006) i les seves modificacions

**Llibre de l'edifici per edificis d'habitatge**

D 67/2015 (DOGC 7/8/2015)

## **5. ANNEXES A LA MEMÒRIA**

## **5.1. FITXES JUSTIFICATIVES DEL CTE I ALTRES NORMATIVES**

**5.1.1. ANNEX 1 – Llei d'Accessibilitat D.135/1995 i CTE SU-9.**

D. 135/1995 Codi d'accessibilitat

CTE DB SUA: SUA-9 Accessibilitat

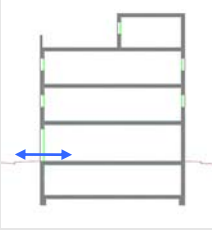
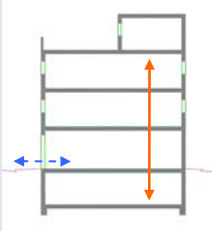
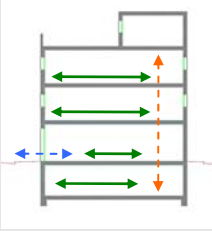
<p><b>ACCESSIBILITAT EXTERIOR</b></p>  <p>Comunicació de l'edificació amb: - via pública - zones comunes ext, elements annexos.</p>	<p><b>EDIFICIS D'ÚS NO HABITATGE</b></p> <p><b>Edificis o establiments d'ús públic:</b></p> <p>→ <b>Itinerari adaptat o practicable</b> * segons ús de l'edifici → taula d'usos públics</p> <p><b>Edificis o establiments d'ús privat:</b></p> <p>→ <b>Itinerari practicable</b> * edificis ≥ PB + 2PP * edificis amb obligatorietat de col·locació d'ascensor</p> <p>→ <b>Itinerari adaptat</b> * edificis amb habitatges adaptats</p>	<p><b>EDIFICIS D'ÚS NO HABITATGE</b></p> <p>→ <b>Itinerari accessible per a tots els edificis</b> (s'exclouen els habitatges unifamiliars aïllats i adossats sense elements comuns)</p>
<p><b>ACCESSIBILITAT VERTICAL</b></p> <p>Mobilitat entre plantes (necessitat d'ascensor o previsió del mateix)</p>  <p>Comunicació de les entitats amb: - planta accés (via pública) - espais, instal·lacions i dependències d'ús comunitari</p>	<p><b>EDIFICIS D'ÚS NO HABITATGE</b></p> <p><b>Edificis o establiments d'ús públic:</b></p> <p>→ <b>Itinerari adaptat o practicable</b> * segons ús de l'edifici → taula d'usos públics</p> <p><b>Edificis o establiments d'ús privat:</b></p> <p>→ <b>Itinerari practicable:</b> * edificis ≥ PB + 2PP que no disposin d'ascensor * edificis amb obligatorietat de col·locació d'ascensor * aparcaments &gt; 40places</p>	<p><b>EDIFICIS D'ÚS NO HABITATGE</b></p> <p>→ <b>Itinerari accessible amb ascensor accessible o rampa accessible, en els següents supòsits:</b></p> <ul style="list-style-type: none"> <li>* edificis &gt; PB + 2PP</li> <li>* edificis / establiments amb Su &gt; 200 m<sup>2</sup> (excloua planta accés)</li> <li>* plantes amb zones d'ús públic amb Su &gt; 100 m<sup>2</sup></li> <li>* plantes amb elements accessibles</li> </ul>
<p><b>ACCESSIBILITAT HORIZONTAL</b></p> <p>Mobilitat en una mateixa planta</p>  <p>Comunicació punt d'accés a la planta amb: - les entitats o espais - instal·lacions i dependències d'ús comunitari</p>	<p><b>EDIFICIS D'ÚS NO HABITATGE</b></p> <p><b>Edificis o establiments d'ús públic:</b></p> <p>→ <b>Itinerari adaptat o practicable</b> que comuniqui el punt d'accés de la planta amb: * elements adaptats → taula d'usos públics</p> <p><b>Edificis o establiments d'ús privat:</b></p> <p>→ <b>Itinerari practicable</b> que comuniqui el punt d'accés de la planta amb: * entitats o espais * dependències d'ús comunitari</p>	<p><b>EDIFICIS D'ÚS NO HABITATGE</b></p> <p>→ <b>Itinerari accessible</b> que comuniqui el punt d'accés de la planta amb:</p> <ul style="list-style-type: none"> <li>* zones d'ús públic</li> <li>* origen d'evacuació de les zones d'ús privat</li> <li>* tots els elements accessibles</li> </ul>

## Itineraris

## ADAPTAT (D.135/1995)

## ACCESSIBLE (DB SUA)

## PRACTICABLE (D.135/1995)

PARÀMETRES GENERALS			
PORTES garantiran	<p>- <b>Amplada:</b> <math>\geq 0,90</math> m</p> <p>- <b>Alçada:</b> <math>\geq 2,10</math> m, lliure d'obstacles en tot el seu recorregut</p> <p>- <b>Canvis de direcció:</b> l'amplada de pas ha de permetre inscriure un <math>\varnothing 1,20</math> m</p> <p>- <b>Espai lliure de gir</b> a cada planta on es pugui inscriure un cercle de <math>\varnothing 1,50</math>m.</p> <p>- <b>Paviment:</b> és no lliscant</p>	<p>- <b>Amplada:</b> <math>\geq 1,20</math> m S'admet estretaments puntuals: <math>A \geq 1,00</math>m per a longitud <math>\leq 0,50</math>m i separat <math>0,65</math>m de canvis direcció /forats de pas</p> <p>- <b>Alçada:</b> <math>\geq 2,20</math> m en general (<math>2,10</math>m per a ús restringit)</p> <p>- <b>Canvis de direcció:</b> no es contempla (amplada pas <math>1,20</math> m)</p> <p>- <b>Espai de gir:</b> <math>\varnothing \geq 1,50</math> m (lliure d'obstacles) * al vestíbul d'entrada (o portal), * al fons de passadissos de <math>&gt;10</math>m, * davant ascensors accessibles o espai per a previsió</p> <p>- <b>Paviment:</b> grau de lliscament segons ús i ubicació (SUA-1) * no conté elements ni peces soltes (graves i sorres) pelfuts-moquetes: encastats o fixats al terra * sols resistents a la deformació (permeten circulació i arrastrada d'elements pesats, cadires roda, etc,</p> <p>- <b>Pendent:</b> <math>\leq 4\%</math> (longitudinal) <math>\leq 2\%</math> (transversal)</p> <p>- <b>Senyalització dels itineraris accessibles:</b> <b>mitjançant símbol internacional d'accessibilitat, SIA i fletxes direccionals</b>, si es fa necessari en edificis d'ús privat quan hi hagi varis recorreguts alternatius. sempre en edificis d'ús públic <b>amb bandes de senyalització visuals i tàctil</b> sempre en edificis d'ús públic per a l'itinerari accessible que comunica la via pública amb els punts d'atenció o "crida" accessibles. (característiques segons SUA-9 2.2)</p>	<p>- <b>Amplada:</b> <math>\geq 0,90</math> m</p> <p>- <b>Alçada:</b> <math>\geq 2,10</math> m, lliure d'obstacles en tot el seu recorregut</p> <p>- <b>Canvis de direcció:</b> l'amplada de pas ha de permetre inscriure un cercle de <math>\varnothing 1,20</math> m.</p>
GRAONS	<p>- No hi ha d'haver cap escala ni graó aïllat.</p> <p>- <b>Accés a l'edifici:</b> S'admet un desnivell <math>\leq 2</math> cm que s'arrodonirà o s'aixamfranarà el cantell a un màxim de <math>45^\circ</math>.</p>	<p>- No s'admeten graons</p>	<p>- No inclou cap tram d'escala.</p> <p>- A les dues bandes d'un graó hi ha un espai lliure pla amb una fondària mínima de <math>1,20</math> m. L'alçada d'aquest graó és <math>\leq 14</math> cm.</p> <p>- <b>Accés a l'edifici:</b> En els edificis amb obligatorietat d'instal·lació d'ascensor, només s'admet l'existència d'un graó, d'alçada <math>\leq 12</math>cm, a l'entrada de l'edifici.</p>

## Itineraris

## ADAPTAT (D.135/1995)

<b>RAMPES</b>	<b>- Pendants</b>	<b>- longitudinal:</b> ≤ 12% trams < 3m de llargada ≤ 10% trams entre 3 i 10m de llargada ≤ 8% trams > 10m de llargada
		<b>- transversal:</b> S'admet ≤ 2% en rampes exteriors
	<b>- Trams:</b>	- La <b>llargada</b> de cada tram és ≤ 20 m. - En la <b>unió de trams</b> de diferent pendent es col·loquen replans intermedis. - A l' <b>inici i al final de cada tram</b> de rampa hi ha un replà de 1,50 m de llargada mínima.
	<b>- Replans:</b>	- Els <b>replans intermedis</b> tindran una llargada mínima de 1,50 m en la direcció de circulació.
	<b>- Barreres de protecció, Passamans i Elements protectors:</b>	<b>- Baranes:</b> a ambdós costats <b>- Passamans:</b> situats a una alçada entre 0,90 i 0,95m amb disseny anatòmic (permet adaptar la ma) i amb una <b>secció</b> igual o equivalent a la d'un tub rodó de Ø entre 3 i 5 cm, separat ≥ 4 cm dels paraments verticals. <b>- Element de protecció lateral:</b> es disposa longitudinalment amb una alçada ≥ 10 cm per sobre del terra (evitar la sortida accidental de rodes i bastons)

## ACCESSIBLE (DB SUA)

<b>- Pendants</b>	<b>- longitudinal:</b> ≤ 10% trams < 3m de llargada ≤ 8% trams < 6m de llargada 4 < p ≤ 6% trams < 9m de llargada
	<b>- transversal:</b> ≤ 2%
<b>- Trams:</b>	- <b>llargada</b> màxima tram ≤ 9 m. - <b>amplada</b> ≥ 1,20m - <b>rectes</b> o amb radi de curvatura ≥ 30m - a l' <b>inici i al final de cada tram</b> hi ha una superfície horitzontal ≥ 1,20m de long. en la direcció de la rampa
<b>- Replans:</b>	- entre <b>trams d'una mateixa direcció:</b> amplada ≥ la de la rampa longitud ≥ 1,50 m (mesurada a l'eix) - entre <b>trams amb canvi de direcció:</b> l'amplada de la rampa no es reduirà - els <b>passadissos</b> d'amplada < 1,20m i les portes es situen a > 1,50m de l'arrencada d'un tram
<b>- Barreres de protecció, Passamans i Elements protectors:</b>	<b>- Barrera protecció:</b> desnivell > 0,55m <b>- Passamans:</b> per a rampes amb: p ≥ 6% i desnivell > 18,5cm. * continus i als <b>dos costats</b> a una altura entre 0,90m - 1,10m, i * un altre a una altura entre 0,65 - 0,75m * trams de rampa de <b>l &gt; 3m</b> → <b>prolongació</b> horitzontal dels passamans <b>&gt; 0,30m</b> en els extrems * seran continus, fermes i es podran agafar fàcilment, separats del parament ≥ 0,04m i el sistema de subjecció no interfereix el pas continu de la ma <b>- Elements de protecció lateral:</b> per als costats oberts de les rampes amb p ≥ 6% i desnivell > 18,5cm i amb una alçada ≥ 10 cm

## PRACTICABLE (D.135/1995)

<b>- Pendants</b>	<b>- longitudinal:</b> ≤ 12% per a trams ≤ 10 m de llargada <b>- transversal:</b> s'admet ≤ 2% en rampes exteriors
<b>- Trams:</b>	- En els <b>dos extrems d'una rampa</b> hi ha un espai lliure amb una fondària de 1,20 m.
<b>- Replans:</b>	(als dos extrems d'una rampa hi ha un espai lliure amb una fondària de 1,20 m)
<b>- Barreres de protecció, Passamans i Elements protectors:</b>	<b>- Passamà:</b> com a mínim a un costat - El <b>passamà</b> està situat a una alçada entre 0,90 i 0,95 m.

**Itineraris**

**ADAPTAT** (D.135/1995)

**ACCESSIBLE** (DB SUA)

**PRACTICABLE** (D.135/1995)

<b>ASCENSOR</b>	<b>- Dimensions cabina</b>	- sentit d'accés ≥ 1,40 m - sentit perpendicular ≥ 1,10 m
	<b>- Portes</b>	- <b>de la cabina:</b> són automàtiques - <b>del recinte:</b> són automàtiques - <b>amplada:</b> ≥ 0,80 m. - davant de les portes es pot inscriure un Ø1,50 m.
	<b>- Botoneres:</b>	- <b>Alçada de col·locació:</b> entre 1,00 i 1,40 m respecte al terra. - Han de tenir la numeració en Braille o en relleu.
	<b>- Passamans:</b>	- La cabina en disposa a una <b>alçada</b> entre 0,90 i 0,95 m. - Han de tenir un <b>disseny</b> anatòmic (permet adaptar la ma) amb una <b>secció</b> igual o equivalent a la d'un tub rodó de diàmetre entre 3 i 5 cm, separat, com a mínim, 4 cm dels paraments verticals.
	<b>- Senyalització:</b>	- Indicació del nombre de cada planta amb número en alt relleu (dimensió ≥10 x 10 cm) i col·locat a una alçada d'1,40m des del terra (al costat de la porta de l'ascensor)

<b>- Dimensions cabina:</b>	- <b>Su ≤ 1000m<sup>2</sup></b> (exclosa planta accés) *1 porta o 2 enfrontades → 1,00 x 1,25m *2 portes en angle → 1,40 x 1,40m  - <b>Su &gt; 1000m<sup>2</sup></b> (exclosa planta accés) *1 porta o 2 enfrontades → 1,10 x 1,40m *2 portes en angle → 1,40 x 1,40m
<b>- Paràmetres generals:</b>	Compleix la norma UNE EN 81-70:2004 "Accesibilidad a los ascensores de personas, incluyendo personas con discapacidad".
<b>- Botoneres:</b>	- <b>Segons</b> norma UNE EN 81-70:2004 "Accesibilidad a los ascensores de personas, incluyendo personas con discapacidad".
<b>- Passamans:</b>	- <b>Segons</b> norma UNE EN 81-70:2004 "Accesibilidad a los ascensores de personas, incluyendo personas con discapacidad".
<b>- Senyalització:</b>	- mitjançant símbol internacional d'accessibilitat, SIA - indicació del nombre de la planta en Braille i aràbic en alt relleu col·locat a una alçada entre 0,80m i 1,20m (brancal dret en el sentit de sortida de la cabina)

<b>- Dimensions cabina:</b>	- sentit d'accés ≥ 1,20 m - sentit perpendicular ≥ 0,90 m - superfície ≥ 1,20 m <sup>2</sup>
<b>- Portes:</b>	- <b>de la cabina:</b> són automàtiques - <b>del recinte:</b> poden ser automàtiques o manuals - <b>amplada:</b> ≥ 0,80 m. - davant de les portes es pot inscriure un Ø1,20 m sense ser escombrat per l'obertura de la porta
<b>- Botoneres:</b>	- <b>Alçada de col·locació:</b> entre 1,00 i 1,40 m respecte al terra

## Escales. Configuració

## D'ÚS PÚBLIC (Adaptades) (D. 135/1995)

## D'ÚS PÚBLIC (DB SUA-1)

ESCALES	D'ÚS PÚBLIC (Adaptades) (D. 135/1995)	D'ÚS PÚBLIC (DB SUA-1)
	<p><b>- Amplada</b> <math>\geq 1,00</math> m</p> <p><b>- Altura de pas</b> <math>\geq 2,10</math> m</p> <p><b>- Graons:</b></p> <ul style="list-style-type: none"> <li>- frontal <math>F \leq 0,16</math>m</li> <li>- estesa, <math>E \geq 0,30</math>m (si la projecció en planta no és recta, l'estesa, <math>E \geq 0,30</math>m a 0,40m de la part interior)</li> <li>- l'estesa no presenta discontinuïtats quan s'uneix amb l'alçària (no tenen ressalts)</li> </ul> <p><b>- Trams:</b></p> <ul style="list-style-type: none"> <li>- nombre de graons seguits <math>\leq 12</math>.</li> </ul> <p><b>- Replans:</b></p> <ul style="list-style-type: none"> <li>- Els replans intermedis tindran una llargada <math>\geq 1,20</math> m.</li> </ul> <p><b>- Barreres de protecció, Passamans i Elements protectors:</b></p> <ul style="list-style-type: none"> <li>- <b>Passamans:</b> a ambdós costats a una altura entre 0,90 i 0,95m</li> <li>* disseny anatòmic (permet adaptar la ma) i amb una secció igual o equivalent a la d'un tub rodó de <math>\varnothing</math> entre 3 i 5 cm, separat <math>\geq 4</math> cm dels paraments verticals.</li> </ul>	<p><b>- Amplada</b></p> <ul style="list-style-type: none"> <li>- en funció de l'ús i del nombre de persones, taula 4.1 SUA-1</li> <li>- <math>\geq 1,00</math>m si comunica amb una zona accessible</li> </ul> <p><b>- Altura de pas</b> <math>\geq 2,20</math> m</p> <p><b>- Graons:</b></p> <ul style="list-style-type: none"> <li>- frontal <math>0,13 \leq F \leq 0,175</math>m</li> <li>- estesa, <math>E \geq 0,28</math>m</li> <li>- <math>0,54\text{m} \leq 2F + E \leq 0,70\text{m}</math> (al llarg de tota l'escala)</li> <li>- la mesura de l'estesa no inclou la projecció vertical de l'estesa del graó superior</li> <li>- els graons no tenen ressalts (bocel)</li> <li>- graons amb frontal, vertical o formant un angle <math>\leq 15^\circ</math> amb la vertical, (per a edificis sense itinerari accessible alternatiu)</li> </ul> <p><b>- Trams:</b></p> <ul style="list-style-type: none"> <li>- salvarà una altura <math>\leq 2,25</math>m</li> <li>- podran ser rectes, corbats o mixtes (veure apartat 4.2.2 SUA-1, els usos pels quals només són rectes)</li> <li>- entre dues plantes consecutives d'una mateixa escala tots els graons tindran el mateix frontal</li> <li>- entre dos trams consecutius de plantes diferents el frontal podrà variar com a màxim <math>\pm 10</math>mm</li> <li>- tots els graons dels trams rectes tindran la mateixa estesa</li> </ul> <p><b>- Replans:</b></p> <ul style="list-style-type: none"> <li>- entre trams d'una mateixa direcció: amplada <math>\geq</math> la de l'escala longitud <math>\geq 1,00</math> m (mesurada a l'eix)</li> <li>- entre trams amb canvi de direcció: l'amplada de l'escala no es reduirà</li> <li>- els passadissos d'amplada <math>&lt; 1,20</math>m i les portes es situen a <math>\geq 0,40</math>m de l'arrencada d'un tram</li> <li>- replans de planta: <ul style="list-style-type: none"> <li>* senyalització visual i tàctil amb franja de paviment en l'arrencada dels trams. (0,80m de longitud en el sentit de la marxa; amplada la de l'itinerari i gravat direccional perpendicular a l'eix de l'escala)</li> <li>* portes i passadissos d'amplada <math>&lt; 1,20</math>m, es situen a 0,40m del primer graó d'un tram.</li> </ul> </li> </ul> <p><b>- Barreres de protecció, Passamans i Elements protectors:</b></p> <ul style="list-style-type: none"> <li>- col·locació 1 costat escales amb desnivell <math>&gt; 0,55</math>m i amplada <math>\leq 1,20</math>m</li> <li>- col·locació 2 costat escales amb desnivell <math>&gt; 0,55</math>m i amplada <math>&gt; 1,20</math>m</li> <li>- passamà intermedi: trams amplada <math>&gt; 4</math>m</li> <li>- altura de col·locació <math>\rightarrow 0,90\text{m} \div 1,10\text{m}</math></li> <li>- seran fermes i es podran agafar fàcilment, separats del parament <math>\geq 0,04</math>m i el sistema de subjecció no interferirà el pas continu de la ma.</li> </ul>

## **ACCESSIBILITAT A L'EDIFICACIÓ**

**Incidències de l'aplicació conjunta del D. 135/1995, del CTE DB SUA  
i del D. 55/2009**

**ÚS PÚBLIC I ÚS PRIVAT**

## ACCESSIBILITAT A L'EDIFICACIÓ

Incidències de l'aplicació conjunta del D. 135/1995, del CTE DB SUA i del D. 55/2009

### ÀMBIT D'APLICACIÓ

---

#### ▪ Edificis de nova construcció:

<b>D. 135/1995</b> Codi d'accessibilitat	<b>EDIFICIS D'ÚS PÚBLIC:</b> segons ús i superfície de l'edifici → taula d'usos públics <b>EDIFICIS D'ÚS PRIVAT:</b> → edificis ≥ PB + 2PP → edificis amb ascensor obligatori derivat d'altre reglamentació
<b>CTE DB SUA:</b> <b>SUA-9 Accessibilitat</b>	<b>EDIFICIS D'ÚS PÚBLIC:</b> Sempre <b>EDIFICIS D'ÚS PRIVAT:</b> Sempre s'exclouen els habitatges unifamiliars aïllats i adossats sense elements comuns
<b>Llei 18/2007</b> Dret a l'habitatge <b>D. 55/2009</b> Condicions d'habitabilitat	<b>EDIFICIS D'HABITATGES DE NOVA CONSTRUCCIÓ:</b> – itineraris dels edificis plurifamiliars – interiors dels habitatges

#### ▪ Intervencions en edificis existents:

<b>D. 135/1995</b> Codi d'accessibilitat	→ <b>obres de reforma d'espais destinats a ús públic</b> Quan les obres afecten la configuració d'algun dels elements d'edificació referits a la taula d'usos públics (Annex 2.1.) → com a mínim s'adapten els elements, la configuració dels quals quedi afectada Quan sigui obligatori disposar un itinerari adaptat, però el cost de l'itinerari adaptat sigui > 1,5 x cost itinerari practicable → Es pot substituir l'itinerari adaptat per un de practicable justificant la diferència de cost en el projecte previ
	→ <b>obres d'ampliació d'espais destinats a ús públic</b> Quan les obres afecten al 10% o més de la superfície inicial de l'edifici (computant les obres d'aquesta naturalesa efectuades durant els cinc anys anteriors a la sol·licitud de la llicència corresponent), s'assimilen als exigits en edificis de nova construcció → taula d'usos públics (Annex 2.1.)
	→ <b>canvi d'ús d'espais / edificis destinats a ús públic</b> S'assimilen als exigits en edificis de nova construcció → taula d'usos públics (Annex 2.1.)
	→ <b>obres de remunta</b> en edificis <b>d'ús privat</b> que, com a mínim, siguin de <b>PB + 1PP</b> , construïts abans del 5-12-1991 (entrada en vigor de la Llei 20/1991) i que es produeixi un <u>canvi d'ús</u> en alguna entitat situada per sobre la PB.

## CTE DB SUA: SUA-9 Accessibilitat

### Edificis d'ús públic o privat

- **reforma en la que es manté l'ús:** aplicació del DB als elements modificats per la reforma (sempre que suposi una millor adequació a les condicions de seguretat que fixa el DB)
- **canvi d'ús d'una part de l'edifici:** aplicació del DB només a la part afectada i es disposarà quan sigui exigible per DB SUA-9, com a mínim, d'un itinerari accessible que comuniqui la part afectada pel canvi d'ús amb la via pública.
- **ampliació d'un edifici existent:** aplicació del DB només a la part afectada i es disposarà quan sigui exigible per DB SUA-9, com a mínim, d'un itinerari accessible que comuniqui la part ampliada amb la via pública.

Quan l'aplicació de les condicions no sigui tècnica o econòmicament viables, o sigui incompatible amb el grau de protecció, es podran aplicar solucions alternatives (basades en elements i dispositius mecànics capaces de complir la mateixa funció) que permetin la major adequació possible a les condicions.

## D. 55/2009 Condicions d'habitabilitat dels habitatges

### Amb consideració d'edificis de nova construcció:

- **canvi d'ús:** edificis plurifamiliars resultants de la reconversió d'un edifici existent quan el canvi d'ús a habitatge afecti a més del 50% de la superfície sobre rasant.
- edificis resultants d'obres de **gran rehabilitació**, entès com el conjunt d'obres que consisteixen en l'enderrocament d'un edifici, salvant-ne únicament les façanes.

### Amb consideració d'habitatges de nova construcció:

- **canvi d'ús:** els habitatges dels edificis plurifamiliars resultants de la reconversió d'un edifici existent quan el canvi d'ús afecti a  $\leq 50\%$  de la superfície sobre rasant a habitatge.
- **divisió d'un habitatge:** tots els habitatges resultants menys un.

CONDICIONS ACCESSIBILITAT

D. 135/1995 Codi d'accessibilitat

CTE DB SUA: SUA-9 Accessibilitat

ACCESSIBILITAT EXTERIOR

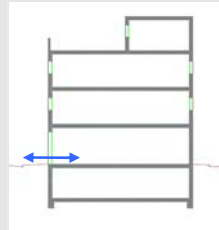

Comunicació de l'edificació amb:  
 - via pública  
 - zones comunes exteriors, elements annexos.

EDIFICIS D'ÚS PÚBLIC:

→ Itinerari adaptat o practicable  
 \* segons ús de l'edifici → taula d'usos públics

EDIFICIS D'ÚS PRIVAT:

→ Itinerari practicable  
 \* edificis ≥ PB + 2PP  
 \* edificis amb obligatorietat de col·locació d'ascensor

→ Itinerari adaptat  
 \* edificis amb habitatges adaptats

EDIFICIS D'ÚS PÚBLIC I ÚS PRIVAT:

→ Itinerari accessible per a tots els edificis  
 (s'exclouen els habitatges unifamiliars aïllats i adossats sense elements comuns)

ACCESSIBILITAT VERTICAL

Mobilitat entre plantes (necessitat d'ascensor o previsió del mateix)

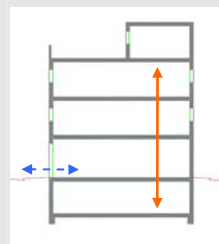

Comunicació de les entitats amb:  
 - planta accés (via pública)  
 - espais, instal·lacions i dependències d'ús comunitari

EDIFICIS D'HABITATGES

→ Itinerari adaptat:  
 \* existència d'habitatges adaptats

→ Itinerari practicable:  
 \* edificis amb obligatorietat de col·locació d'ascensor  
 Llei 17/2008 i D. 55/2009:  
 tots els edificis plurifamiliars han de disposar d'un itinerari practicable per accedir a cadascun dels habitatges → obligatorietat de col·locació d'ascensor si els habitatges no són directament accessibles (cas particular plataforma elevadora)

EDIFICIS D'HABITATGES

→ Itinerari accessible amb ascensor accessible o rampa accessible, en els següents supòsits:  
 \* edificis > PB + 2PP  
 \* > 12 habitatges (exclosa planta accés)  
 \* plantes amb habitatges accessibles  
 \* plantes amb elements associats als habitatges accessibles

→ Itinerari accessible amb previsió en el projecte d'ascensor accessible, en els següents supòsits:  
 \* edificis ≤ PB + 2PP  
 \* ≤ 12 habitatges (exclosa planta accés)  
 (En aquests supòsits es condiona la configuració dels graons de l'escala)

EDIFICIS D'ALTRES USOS

Edificis o establiments d'ús públic:  
 → Itinerari adaptat o practicable  
 \* segons ús de l'edifici → taula d'usos públics

Edificis o establiments d'ús privat:  
 → Itinerari practicable:  
 \* edificis ≥ PB + 2PP que no disposin d'ascensor  
 \* edificis amb obligatorietat de col·locació d'ascensor  
 \* aparcaments > 40places

EDIFICIS D'ALTRES USOS

→ Itinerari accessible amb ascensor accessible o rampa accessible, en els següents supòsits:  
 \* edificis > PB + 2PP  
 \* edificis / establiments amb Su > 200 m<sup>2</sup> (exclosa planta accés)  
 \* plantes amb zones d'ús públic amb Su > 100 m<sup>2</sup>  
 \* plantes amb elements accessibles

D. 135/1995 Codi d'accessibilitat

CTE DB SUA: SUA-9 Accessibilitat

**ACCESSIBILITAT HORIZONTAL**

Mobilitat en una mateixa planta

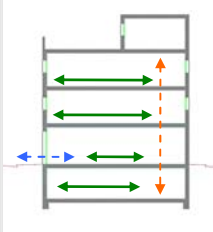

Comunicació punt d'accés a la planta amb:  
 - les entitats o espais  
 - instal·lacions i dependències d'ús comunitari

**EDIFICIS D'HABITATGES**

- **Itinerari adaptat** que comuniqui el punt d'accés de la planta amb:
  - \* els habitatges adaptats
  - \* zones d'ús comunitari
  - \* els elements associats als habitatges adaptats
- **Itinerari practicable** que comuniqui el punt d'accés de la planta amb:
  - \* els habitatges
  - \* dependències d'ús comunitari al servei dels habitatges

**EDIFICIS D'ALTRES USOS**

**Edificis o establiments d'ús públic:**

- **Itinerari adaptat o practicable** que comuniqui el punt d'accés de la planta amb:
  - \* elements adaptats → taula d'usos públics

**Edificis o establiments d'ús privat:**

- **Itinerari practicable** que comuniqui el punt d'accés de la planta amb:
  - \* entitats o espais
  - \* dependències d'ús comunitari

**EDIFICIS D'HABITATGES**

- **Itinerari accessible** que comuniqui el punt d'accés de la planta amb:
  - \* els habitatges
  - \* zones d'ús comunitari
  - \* els elements associats als habitatges per a persones amb cadira de rodes (habitatges accessibles)

**EDIFICIS D'ALTRES USOS**

- **Itinerari accessible** que comuniqui el punt d'accés de la planta amb:
  - \* zones d'ús públic
  - \* origen d'evacuació de les zones d'ús privat
  - \* tots els elements accessibles

## ITINERARIS

### ITINERARI ADAPTAT (D. 135/1995)

<b>PARÀMETRES GENERALS</b>	<ul style="list-style-type: none"> <li>- <b>Amplada:</b> <math>\geq 0,90</math> m</li> <li>- <b>Alçada:</b> <math>\geq 2,10</math> m, lliure d'obstacles en tot el seu recorregut</li> <li>- <b>Canvis de direcció:</b> l'amplada de pas ha de permetre inscriure un <math>\varnothing 1,20</math> m</li> <li>- <b>Espai lliure de gir</b> a cada planta on es pugui inscriure un cercle de <math>\varnothing 1,50</math>m.</li> <li>- <b>Paviment</b> és no lliscant</li> </ul>
----------------------------	----------------------------------------------------------------------------------------------------------------------------------------------------------------------------------------------------------------------------------------------------------------------------------------------------------------------------------------------------------------------------------------------------------------------------------------------------------------------------------

<b>PORTES</b> garantiran	<ul style="list-style-type: none"> <li>- <b>Amplada:</b> <math>\geq 0,80</math> m les portes de 2 o més fulles, una d'elles serà <math>\geq 0,80</math> m</li> <li>- <b>Alçada:</b> <math>\geq 2,00</math> m</li> <li>- <b>Espai lliure de gir,</b> a les dues bandes d'una porta es pot inscriure un <math>\varnothing 1,50</math> m. (sense ser escombrat per l'obertura de la porta). S'exceptua a l'interior de la cabina de l'ascensor</li> <li>- <b>Manetes:</b> s'accionen mitjançant mecanismes de pressió o palanca.</li> </ul> <p><b>- Portes de vidre:</b></p> <ul style="list-style-type: none"> <li>* tindran un sòcol inferior <math>\geq 0,30</math>m d'alçada, llevat de que el vidre sigui de seguretat.</li> <li>* visualment tindran una franja horitzontal d'amplada <math>\geq 0,05</math> m, a 1,50 m d'alçada i amb marcat contrast de color.</li> </ul>
-----------------------------	-------------------------------------------------------------------------------------------------------------------------------------------------------------------------------------------------------------------------------------------------------------------------------------------------------------------------------------------------------------------------------------------------------------------------------------------------------------------------------------------------------------------------------------------------------------------------------------------------------------------------------------------------------------------------------------------------------------------------------------------------------------------------------------------------------------------------------------------------------------------------------------

<b>GRAONS</b>	<ul style="list-style-type: none"> <li>- No hi ha d'haver cap escala ni graó aïllat.</li> </ul> <p><b>- Accés a l'edifici:</b> S'admet un desnivell <math>\leq 2</math> cm que s'arrodonirà o s'aixamfranarà el cantell a un màxim de 45°.</p>
---------------	----------------------------------------------------------------------------------------------------------------------------------------------------------------------------------------------------------------------------------------------------

### ITINERARI ACCESSIBLE (DB SUA)

<ul style="list-style-type: none"> <li>- <b>Amplada:</b> <math>\geq 1,20</math> m S'admet estretaments puntuals: A <math>\geq 1,00</math>m per a longitud <math>\leq 0,50</math>m i separat 0,65m de canvis direcció /forats de pas</li> <li>- <b>Alçada:</b> <math>\geq 2,20</math> m en general (2,10m per a ús restringit)</li> <li>- <b>Canvis de direcció:</b> no es contempla (amplada pas 1,20 m)</li> <li>- <b>Espai de gir:</b> <math>\varnothing \geq 1,50</math> m (lliure d'obstacles) <ul style="list-style-type: none"> <li>* al vestíbul d'entrada (o portal),</li> <li>* al fons de passadissos de <math>&gt;10</math>m,</li> <li>* davant ascensors accessibles o espai per a previsió</li> </ul> </li> <li>- <b>Paviment:</b> grau de lliscament segons ús i ubicació (SUA-1) <ul style="list-style-type: none"> <li>* no conté elements ni peces soltes (graves i sorres)</li> <li>* pelfuts-moquetes: encastats o fixats al terra</li> <li>* sols resistents a la deformació (permeten circulació i arastrada d'elements pesats, cadires roda, etc,</li> </ul> </li> <li>- <b>Pendent:</b> <math>\leq 4\%</math> (longitudinal) <math>\leq 2\%</math> (transversal)</li> <li>- <b>Senyalització dels itineraris accessibles:</b> <b>mitjançant símbol internacional d'accessibilitat, SIA i fletxes direccionals,</b> si es fa necessari en edificis d'ús privat quan hi hagi varis recorreguts alternatius. sempre en edificis d'ús públic <b>amb bandes de senyalització visuals i tàctil</b> sempre en edificis d'ús públic per a l'itinerari accessible que comunica la via pública amb els punts d'atenció o "crida" accessibles. (característiques segons SUA-9 2.2)</li> </ul>	<p>A</p> <p>s2</p> <p>A</p> <p>s1- A</p> <p>A</p> <p>s9</p>
-----------------------------------------------------------------------------------------------------------------------------------------------------------------------------------------------------------------------------------------------------------------------------------------------------------------------------------------------------------------------------------------------------------------------------------------------------------------------------------------------------------------------------------------------------------------------------------------------------------------------------------------------------------------------------------------------------------------------------------------------------------------------------------------------------------------------------------------------------------------------------------------------------------------------------------------------------------------------------------------------------------------------------------------------------------------------------------------------------------------------------------------------------------------------------------------------------------------------------------------------------------------------------------------------------------------------------------------------------------------------------------------------------------------------------------------------------------------------------------------------------------------------------------------------------------------------------------------------------------------------------------------------------------------------------------------------------------------------------------	-----------------------------------------------------------------

<ul style="list-style-type: none"> <li>- <b>Amplada:</b> <math>\geq 0,80</math> m (mesurada en el marc i aportada per 1 fulla) (en posició de màx. obertura → amplada lliure de pas reduït el gruix de la fulla <math>\geq 0,78</math> m)</li> <li>- <b>Alçada:</b> <math>\geq 2,00</math> m</li> <li>- <b>Espai de gir:</b> a les dues bandes d'una porta hi ha un espai horitzontal <math>\varnothing 1,20</math> m. (sense ser escombrat per l'obertura de la porta)</li> <li>- <b>Mecanismes d'obertura i tancament:</b> <ul style="list-style-type: none"> <li>* altura de col·locació : 0,80m ÷ 1,20m</li> <li>* funcionament a pressió o palanca i maniobrables amb una sola ma, o bé són automàtics</li> <li>* distància del mecanisme d'obertura a cantonada <math>\geq 0,30</math>m</li> </ul> </li> <li>- <b>Portes de vidre:</b> <ul style="list-style-type: none"> <li>* classificació a impacte, com a mínim, (3 - B/C - 3)</li> <li>* si no disposen d'elements que permetin la seva identificació (portes, marcs) es senyalitzaran segons apartat 1.4 (DB SUA-2)</li> </ul> </li> </ul>	<p>A</p> <p>s2</p> <p>A</p> <p>s1- A</p> <p>s2</p>
-------------------------------------------------------------------------------------------------------------------------------------------------------------------------------------------------------------------------------------------------------------------------------------------------------------------------------------------------------------------------------------------------------------------------------------------------------------------------------------------------------------------------------------------------------------------------------------------------------------------------------------------------------------------------------------------------------------------------------------------------------------------------------------------------------------------------------------------------------------------------------------------------------------------------------------------------------------------------------------------------------------------------------------------------------------------------------------------------------------	--------------------------------------------------------

<ul style="list-style-type: none"> <li>- No s'admeten graons</li> </ul>	<p>A</p>
-------------------------------------------------------------------------	----------

### ITINERARI PRACTICABLE (D. 135/1995)

<ul style="list-style-type: none"> <li>- <b>Amplada:</b> <math>\geq 0,90</math> m</li> <li>- <b>Alçada:</b> <math>\geq 2,10</math> m, lliure d'obstacles en tot el seu recorregut</li> <li>- <b>Canvis de direcció:</b> l'amplada de pas ha de permetre inscriure un cercle de <math>\varnothing 1,20</math> m.</li> </ul>
----------------------------------------------------------------------------------------------------------------------------------------------------------------------------------------------------------------------------------------------------------------------------------------------------------------------------

<ul style="list-style-type: none"> <li>- <b>Amplada:</b> <math>\geq 0,80</math> m</li> <li>- <b>Alçada:</b> <math>\geq 2,00</math> m</li> <li>- <b>Espai lliure de gir,</b> a les dues bandes d'una porta es pot inscriure un cercle de <math>\varnothing 1,20</math> m, sense ser escombrat per l'obertura de la porta . (S'exceptua a l'interior de la cabina de l'ascensor)</li> <li>- <b>Manetes:</b> s'accionen mitjançant mecanismes de pressió o palanca.</li> </ul>
-----------------------------------------------------------------------------------------------------------------------------------------------------------------------------------------------------------------------------------------------------------------------------------------------------------------------------------------------------------------------------------------------------------------------------------------------------------------------------

<ul style="list-style-type: none"> <li>- No inclou cap tram d'escala.</li> <li>- A les dues bandes d'un graó hi ha un espai lliure pla amb una fondària mínima de 1,20 m. L'alçada d'aquest graó és <math>\leq 14</math> cm.</li> <li>- <b>Accés a l'edifici:</b> En els edificis amb obligatorietat d'instal·lació d'ascensor, només s'admet l'existència d'un graó, d'alçada <math>\leq 12</math>cm, a l'entrada de l'edifici.</li> </ul>
-------------------------------------------------------------------------------------------------------------------------------------------------------------------------------------------------------------------------------------------------------------------------------------------------------------------------------------------------------------------------------------------------------------------------------------------------

**ITINERARI ADAPTAT** (D. 135/1995)

<b>RAMPES</b>	<b>- Pendants</b>	<b>- longitudinal:</b> ≤ 12% trams < 3m de llargada ≤ 10% trams entre 3 i 10m de llargada ≤ 8% trams > 10m de llargada
		<b>- transversal:</b> S'admet ≤ 2% en rampes exteriors
	<b>- Trams:</b>	- La <b>llargada</b> de cada tram és ≤ 20 m. - En la <b>unió de trams</b> de diferent pendent es col·loquen replans intermedis. - A l' <b>inici i al final de cada tram</b> de rampa hi ha un replà de 1,50 m de llargada mínima.
	<b>- Replans:</b>	- Els <b>replans intermedis</b> tindran una llargada mínima de 1,50 m en la direcció de circulació.
	<b>- Barreres de protecció, Passamans i Elements protectors:</b>	<b>- Baranes:</b> a <b>ambdós costats</b> <b>- Passamans:</b> situats a una <b>alçada</b> entre 0,90 i 0,95m amb disseny anatòmic (permet adaptar la ma) i amb una <b>secció</b> igual o equivalent a la d'un tub rodó de Ø entre 3 i 5 cm, separat ≥ 4 cm dels paraments verticals. <b>- Element de protecció lateral:</b> es disposa longitudinalment amb una alçada ≥ 10 cm per sobre del terra (evitar la sortida accidental de rodes i bastons)

**ITINERARI ACCESSIBLE** (DB SUA)

<b>- Pendants</b>	<b>- longitudinal:</b> ≤ 10% trams < 3m de llargada ≤ 8% trams < 6m de llargada 4 < p ≤ 6% trams < 9m de llargada	s1
	<b>- transversal:</b> ≤ 2%	
<b>- Trams:</b>	- <b>llargada</b> màxima tram ≤ 9 m. - <b>amplada</b> ≥ 1,20m - <b>rectes</b> o amb radi de curvatura ≥ 30m - a l' <b>inici i al final de cada tram</b> hi ha una superfície horitzontal ≥ 1,20m de long. en la direcció de la rampa	s1
<b>- Replans:</b>	- entre <b>trams d'una mateixa direcció:</b> amplada ≥ la de la rampa longitud ≥ 1,50 m (mesurada a l'eix) - entre <b>trams amb canvi de direcció:</b> l'amplada de la rampa no es reduirà - els <b>passadissos</b> d'amplada < 1,20m i les portes es situen a > 1,50m de l'arrencada d'un tram	s1
<b>- Barreres de protecció, Passamans i Elements protectors:</b>	<b>- Barrera protecció:</b> desnivell > 0,55m <b>- Passamans:</b> per a rampes amb: p ≥ 6% i desnivell > 18,5cm. * continus i als <u>dos costats</u> a una altura entre 0,90m - 1,10m, i * un altre a una altura entre 0,65 - 0,75m * trams de rampa de <u>l &gt; 3m</u> → <u>prolongació</u> horitzontal dels passamans <u>&gt; 0,30m</u> en els extrems * seran continus, fermes i es podran agafar fàcilment, separats del parament ≥ 0,04m i el sistema de subjecció no interfereix el pas continu de la ma <b>- Elements de protecció lateral:</b> per als costats oberts de les rampes amb p ≥ 6% i desnivell > 18,5cm i amb una alçada ≥ 10 cm	s1

**ITINERARI PRACTICABLE** (D. 135/1995)

<b>- Pendants</b>	<b>- longitudinal:</b> ≤ 12% per a trams ≤ 10 m de llargada <b>- transversal:</b> s'admet ≤ 2% en rampes exteriors
<b>- Trams:</b>	- En els <b>dos extrems d'una rampa</b> hi ha un espai lliure amb una fondària de 1,20 m.
<b>- Replans:</b>	(als dos extrems d'una rampa hi ha un espai lliure amb una fondària de 1,20 m)
<b>- Barreres de protecció, Passamans i Elements protectors:</b>	<b>- Passamà:</b> com a mínim a un costat - El <b>passamà</b> està situat a una <b>alçada</b> entre 0,90 i 0,95 m.

ITINERARI ADAPTAT (D. 135/1995)

<b>ASCENSOR</b>	<b>- Dimensions cabina</b>	- sentit d'accés ≥ 1,40 m - sentit perpendicular ≥ 1,10 m
	<b>- Portes</b>	- <b>de la cabina:</b> són automàtiques - <b>del recinte:</b> són automàtiques - <b>amplada:</b> ≥ 0,80 m. - davant de les portes es pot inscriure un Ø1,50 m.
	<b>- Botoneres:</b>	- <b>Alçada de col·locació:</b> entre 1,00 i 1,40 m respecte al terra. - Han de tenir la numeració en Braille o en relleu.
	<b>- Passamans:</b>	- La cabina en disposa a una <b>alçada</b> entre 0,90 i 0,95 m. - Han de tenir un <b>disseny</b> anatòmic (permet adaptar la ma) amb una <b>secció</b> igual o equivalent a la d'un tub rodó de diàmetre entre 3 i 5 cm, separat, com a mínim, 4 cm dels paraments verticals.
	<b>- Senyalització:</b>	- Indicació del nombre de cada planta amb número en alt relleu (dimensió ≥10 x 10 cm) i col·locat a una alçada d'1,40m des del terra (al costat de la porta de l'ascensor)

ITINERARI ACCESSIBLE (DB SUA)

<b>- Dimensions cabina:</b>	- <b>Su ≤ 1000m<sup>2</sup></b> (exclosa planta accés) *1 porta o 2 enfrontades → 1,00 x 1,25m *2 portes en angle → 1,40 x 1,40m  - <b>Su &gt; 1000m<sup>2</sup></b> (exclosa planta accés) *1 porta o 2 enfrontades → 1,10 x 1,40m *2 portes en angle → 1,40 x 1,40m	A
<b>- Paràmetres generals:</b>	Compleix la norma UNE EN 81-70:2004 " <i>Accesibilidad a los ascensores de personas, incluyendo personas con discapacidad</i> ".	
<b>- Botoneres:</b>	- <b>Segons</b> norma UNE EN 81-70:2004 " <i>Accesibilidad a los ascensores de personas, incluyendo personas con discapacidad</i> ".	A
<b>- Passamans:</b>	- <b>Segons</b> norma UNE EN 81-70:2004 " <i>Accesibilidad a los ascensores de personas, incluyendo personas con discapacidad</i> ".	A
<b>- Senyalització:</b>	- mitjançant símbol internacional d'accessibilitat, SIA - indicació del nombre de la planta en Braille i aràbic en alt relleu col·locat a una alçada entre 0,80m i 1,20m (brancal dret en el sentit de sortida de la cabina)	s9

ITINERARI PRACTICABLE (D. 135/1995)

<b>- Dimensions cabina:</b>	- sentit d'accés ≥ 1,20 m - sentit perpendicular ≥ 0,90 m - superfície ≥ 1,20 m <sup>2</sup>
<b>- Portes:</b>	- <b>de la cabina:</b> són automàtiques - <b>del recinte:</b> podes ser automàtiques o manuals - <b>amplada:</b> ≥ 0,80 m. - davant de les portes es pot inscriure un Ø1,20 m sense ser escombrat per l'obertura de la porta
<b>- Botoneres:</b>	- <b>Alçada de col·locació:</b> entre 1,00 i 1,40 m respecte al terra

## DOTACIÓ D'ELEMENTS ADAPTATS / ACCESSIBLES

### Reserva d'HABITATGES ADAPTATS / ACCESSIBLES

	D. 135/1995	DB SUA-9
<b>Quan es demana</b> →	- En edificis que estiguin sotmesos al Règim general de l'habitatge amb protecció oficial	- Segons reglamentació específica
<b>Dotació</b> →	- 3% del volum total de les programacions anuals de l'habitatge	
<b>Condicions</b> →	<i>Veure apartat 2.4.7 de l'Annex 2</i>	<i>Veure annex A Terminologia</i>

### Reserva de PLACES D'APARCAMENT ADAPTADES / ACCESSIBLES

	D. 135/1995	DB SUA-9
<b>Quan es demana</b> → (art.26 i quadre Annex 2.1.)	- <b>Ús habitatge:</b> Edificis d'habitatges amb habitatges adaptats - <b>Ús públic:</b> garatges o aparcaments d'ús públic al servei d'establiments d'ús públic.	- <b>Ús habitatge:</b> Edificis d'habitatges amb habitatges accessibles - <b>Altres usos:</b> Edificis o establiments amb aparcament propi i $S_{const} > 100m^2$
<b>Dotació</b> →	- <b>En general:</b> de 10 a 70 places → 1 plaça adaptada de 71 a 100 places → 2 places adaptades de 101 a 150 places → 3 places adaptades de 151 a 200 places → 4 places adaptades per cada 200 places més → 1 plaça adaptada > 1000 places → 10 places adaptades  - A hospitals, clíniques, centres d'atenció primària, centres de rehabilitació i de dia que no disposin d'aparcament d'ús públic: 1 plaça adaptada reservada a la via pública	- <b>Ús residencial públic:</b> 1 plaça accessible → per a cada allotjament adaptat - <b>Ús comercial, pública concurrència o aparcament d'ús públic:</b> 1 plaça accessible → per a cada 33 places o fracció - <b>altres usos:</b> fins a 200 places → 1 plaça accessible per a cada 50 places o fracció > 200 places → 1 plaça accessible de més, per a cada 100 places addicionals o fracció  - en qualsevol cas, com a mínim, 1 plaça d'aparcament accessible per a cada plaça reservada per a usuaris de cadires de rodes
<b>Condicions</b> →	- Pròxima als accessos de vianants i degudament senyalitzada - <i>Veure apartat 2.4.1 de l'Annex 2</i>	<i>Veure annex A Terminologia</i>
<b>Senyalització</b> →	- Sí  Símbol d'Accessibilitat a terra i un senyal vertical en lloc visible amb la inscripció "reservat per a persones amb limitacions"	- <b>En zones d'ús públic:</b> Sí - <b>En zones d'ús privat:</b> Sí s'exclouen, en l'ús habitatge les places vinculades a un resident  Símbol Internacional d'Accessibilitat (SIA) i, si s'escau, fletxes direccionals

### Reserva de DORMITORIS ADAPTATS / ALLOTJAMENTS ACCESSIBLES

	D. 135/1995	DB SUA-9
<b>Quan es demana</b> → (art.24 i quadre Annex 2.1.)	- <b>Ús residencial públic:</b> hotels, apart-hotels, residències estudiantis, càmpings, etc. - <b>Ús sanitari i assistencial:</b> hospitals i clíniques; centres residencials > 25 places, centres socio-sanitaris de llarga estada i assistits	- <b>Establiments d'ús residencial públic:</b> hotels, hostals, residències, pensions, apartaments turístics, etc.
<b>Dotació</b> →	- <b>Nombre de places adaptades:</b> de 50 a 100 places residencials → 2 places de 101 a 150 places residencials → 4 places de 151 a 200 places residencials → 6 places > 200 places residencials → 8 places	- <b>Nombre d'allotjaments accessibles:</b> de 5 a 50 allotjaments → 1 allotjament de 51 a 100 allotjaments → 2 allotjaments de 101 a 150 allotjaments → 4 allotjaments de 151 a 200 allotjaments → 6 allotjaments > 200 allotjaments → 8 allotjaments+ 1 per cada 50 allotjaments o fracció addicionals a 250
<b>Condicions</b> →	<i>Veure apartat 2.4.4 de l'Annex 2</i>	<i>Veure annex A Terminologia</i>
<b>Senyalització</b> →	- No	- No

Reserva de PLACES d'espectador per a usuari amb cadira de rodes / PLACES en espais amb seients fixes per al públic

D. 135/1995

DB SUA

**Quan es demana** → (art.25 i quadre Annex 2.1.)

- **Ús cultural:** teatres, cinemes, sales de congressos, auditoris, quan S > 200m<sup>2</sup>
- **Ús religiós:** centres religiosos, quan S > 500m<sup>2</sup>

- **Espais amb seients fixes per al públic:** cinemes, auditoris, sales d'actes, d'espectacles, etc.

**Dotació** →

- **Nombre de places adaptades:** ≥ 1

- **Nombre de places accessibles:**  
 \* per a cada 100 places o fracció → 1 plaça per a usuaris de cadires de rodes  
 \* espais > 50 seients fixes i amb l'activitat amb component auditiva:  
 per a cada 50 places o fracció → 1 plaça per a persones amb discapacitat auditiva

**Condicions** → *Veure apartat 2.4.6 de l'Annex 2*

*Veure annex A Terminologia*

**Senyalització** →

- No

- Sí (SIA i, si s'escau, fletxes direccionals)

ESCALA ADAPTADA / ESCALES "ÚS GENERAL" amb paràmetres específics deguts a l'ús

D. 135/1995

DB SUA

**Quan es demana** → (arts.20 i quadre Annex 2.1.)

En els edificis d'**ús públic** quan els hi correspongui un itinerari adaptat.:

- En zones d'**ús públic**

- **Ús residencial:** càmpings i centres penitenciaris, hotels, residències, albergs, etc. amb > 50 places
- **Ús comercial:** mercats municipals, establiments comercials quan S > 500m<sup>2</sup>, bars, restaurants amb > 50 places
- **Sanitari i Assistencial:** hospitals, clíniques, centres de rehabilitació i de dia, CAP, centres residencials (> 25 places) i centres socio-sanitaris de llarga estada i assistits
- **Esbarjo:** parcs d'atraccions i parcs temàtics, discoteques i bars musicals > 50 places
- **Esportiu:** centres esportius
- **Ús cultural:** museus, teatres, cinemes, sales de congressos, auditoris quan S > 200m<sup>2</sup>, biblioteques, centres cívics, sales d'exposicions quan S > 100m<sup>2</sup>
- **Ús administratiu:** centres de l'Administració, oficines obertes al públic quan S > 500m<sup>2</sup>
- **Ús docent:** centres docents quan S > 500m<sup>2</sup>
- **Ús religiós:** centres religiosos quan S > 500m<sup>2</sup>
- **Mitjans de transport:** estacions de mitjans de transport, àrees de serveis de carreteres, benzineres

*Ús públic (Annex A:terminologia) zones o elements de circulació susceptibles de ser utilitzats per al públic:*

**en ús residència pública:**

*les zones de circulació, l'accés a les zones comuns tals com menjadors, salons, etc. (accés per als usuaris)*

**en ús comercial:**

*els espais de venda, els espais comuns en centres comercials, etc.*

**en ús sanitari:**

*les consultes, les zones d'accés al públic, zones d'espera, etc.*

**en ús pública concurrència:**

*totes les zones excepte les restringides al públic*

**en ús administratiu:**

*els espais d'atenció al públic.*

**en ús docent:**

*les aules, les zones de circulació, la sala d'actes, biblioteca, etc.*

**en ús aparcament:**

*Els aparcaments públics o que serveixin a establiments públics.*

- Edificis que no disposin d'ascensor com a alternativa a l'escala

**Dotació** →

- les escales d'ús públic (1, totes??)

- les escales en zones d'**ús públic**, i  
 - edificis que no disposin d'ascensor com a alternativa a l'escala

**Condicions** → *Veure apartat 2.4.2 de l'Annex 2*

*Veure DB SUA-1 apartat 4.2*

**Senyalització** →

- No

- Sí, les escales en zones d'**ús públic** (SUA-1)  
 Als replans de planta es disposa una franja de paviment visual i tàctil en l'arrencada dels trams.  
franja → amplada: la de l'itinerari  
 → longitud: 0,80m (en el sentit de la marxa)  
 → gravat direccional: perpendicular a l'escala

<p><b>Quan es demana</b> → (arts.22 i 23 i quadre Annex 2.1.)</p>	<p>D. 135/1995</p> <p>En els serveis higiènics i en els vestidors <b>d'ús públic</b>:</p> <ul style="list-style-type: none"> <li>- <b>Ús residencial:</b> càmpings i centres penitenciaris → sempre hotels, residències, albergs, etc. amb &gt; 25 places</li> <li>- <b>Ús comercial:</b> mercats municipals → sempre establiments comercials quan S &gt; 100m<sup>2</sup> bars, restaurants amb &gt; 25 places</li> <li>- <b>Sanitari i Assistencial</b> hospitals, clíniques, centres de rehabilitació i de dia, CAP, centres residencials i centres socio-sanitaris de llarga estada i assistits → sempre</li> <li>- <b>Esbarjo:</b> parcs d'atraccions i parcs temàtics → sempre discoteques i bars musicals &gt; 50 places</li> <li>- <b>Esportiu:</b> centres esportius → sempre</li> <li>- <b>Ús cultural:</b> museus, teatres, cinemes, sales de congressos, auditoris quan S &gt; 200m<sup>2</sup> biblioteques, centres cívics, sales d'exposicions quan S &gt; 100m<sup>2</sup></li> <li>- <b>Ús administratiu:</b> centres de l'Administració i companyies subministradores de serveis públics → sempre oficines obertes al públic quan S &gt; 200m<sup>2</sup></li> <li>- <b>Ús docent:</b> centres docents quan S &gt; 100m<sup>2</sup></li> <li>- <b>Ús religiós:</b> centres religiosos quan S &gt; 100m<sup>2</sup></li> <li>- <b>Ús aparcament:</b> garatges i aparcaments amb &gt; 70 places</li> <li>- <b>Mitjans de transport:</b> estacions de mitjans de transport, àrees de serveis de carreteres, benzineres → sempre</li> </ul>	<p><b>DB SUA</b></p> <p>- Quan alguna reglamentació obligui a l'existència d'aseos o de vestidors</p>
<p><b>Dotació</b> →</p>	<p>- Nombre de <b>cambres higièniques</b> adaptades: ≥ 1</p>	<p>- <b>Nombre "d'aseos" accessibles:</b> per a cada 10 unitats o fracció d'inodors instal·lats → 1 "aseo" (pot ser d'ús compartit per ambdós sexes)</p> <p><i>Veure annex A Terminologia</i></p>
<p><b>Condicions</b> →</p>	<p>- <i>Veure apartat 2.4.3 de l'Annex 2</i></p>	<p>- Sí, en zones <b>d'ús públic</b> (SIA i, si s'escau, fletxes direccionals)</p>
<p><b>Senyalització</b> →</p>	<p>- Sí Indicadors de serveis homes o dones que permet la lectura tàctil sobre la maneta amb "H" o "D" en alt relleu</p>	

	D. 135/1995	DB SUA
<b>Quan es demana</b> → (arts.22 i 23 i quadre Annex 2.1.)	<p>En els serveis higiènic i en els vestidors d'ús públic:</p> <ul style="list-style-type: none"> <li>- <b>Ús residencial:</b> càmpings i centres penitenciaris → sempre hotels, residències, albergs, etc. amb &gt; 50 places</li> <li>- <b>Ús comercial:</b> mercats municipals → sempre establiments comercials quan S &gt; 100m<sup>2</sup></li> <li>- <b>Sanitari i Assistencial</b> hospitals, clíniques, centres de rehabilitació i de dia, CAP, centres residencials (&gt; 25 places) i centres socio-sanitaris de llarga estada i assistits → sempre</li> <li>- <b>Esbarjo:</b> parcs d'atraccions i parcs temàtics → sempre discoteques i bars musicals &gt; 50 places</li> <li>- <b>Esportiu:</b> centres esportius → sempre</li> <li>- <b>Ús cultural:</b> centres cívics quan S &gt; 100m<sup>2</sup></li> <li>- <b>Ús administratiu:</b> centres de l'Administració i companyies subministradores de serveis públics → sempre oficines obertes al públic quan S &gt; 500m<sup>2</sup></li> <li>- <b>Ús docent:</b> centres docents quan S &gt; 500m<sup>2</sup></li> <li>- <b>Ús religiós:</b> centres religiosos quan S &gt; 500m<sup>2</sup></li> <li>- <b>Ús aparcament:</b> garatges i aparcaments amb &gt; 70 places</li> <li>- <b>Mitjans de transport:</b> estacions de mitjans de transport, àrees de serveis de carreteres, benzineres → sempre</li> </ul>	- Quan alguna reglamentació obligui a l'existència d'aseos o de vestidors
<b>Dotació</b> →	- Nombre de vestidors adaptats: ≥ 1	- <b>Vestidors accessibles:</b> en cada vestidor i per a cada 10 unitats o fracció dels elements instal·lats → 1 cabina de vestidor accessible, 1 aseu accessible i 1 dutxa accessible (com a mínim hi haurà 1 cabina accessible quan el vestidor no estigui distribuït en cabines individuals)
<b>Condicions</b> →	Veure apartat 2.4.5 de l'Annex 2	Veure annex A Terminologia
<b>Senyalització</b> →	- Sí Indicadors de serveis homes o dones que permet la lectura tàctil sobre la maneta amb "H" o "D" en alt relleu	- Sí, en zones d'ús públic (SIA i, si s'escau, fletxes direccionals)

**PISCINES (accés al vas mitjançant un element adaptat)**

	D. 135/1995	DB SUA
<b>Quan es demana</b> →		<ul style="list-style-type: none"> <li>- <b>Ús habitatge:</b> quan hi hagi habitatges accessibles</li> <li>- <b>Ús residencial públic:</b> quan hi hagi allotjaments accessibles (establiments d'ús residencial públic amb nombre d'allotjaments accessibles &gt; 5)</li> <li>- <b>Piscines obertes al públic</b> No és d'aplicació per a piscines infantils</li> <li>- Algun accés al vas mitjançant grua per a piscina o altre element adaptat per aquesta finalitat</li> </ul>
<b>Dotació</b> →		
<b>Condicions</b> →	-	-
<b>Senyalització</b> →	- No	- No

ELEMENT DE MOBILIARI D'ÚS PÚBLIC / MOBILIARI FIX DE ZONES D'ATENCIÓ AL PÚBLIC

	D. 135/1995	DB SUA
<b>Quan es demana</b> → (art.25 i quadre Annex 2.1.)	A l'element de mobiliari per als següents <b>usos públics</b> : - <b>Ús residencial</b> : càmpings i centres penitenciaris → sempre hotels, residències, albergs, etc. amb > 50 places - <b>Ús comercial</b> : Bars i restaurant amb > 50 places - <b>Sanitari i Assistencial</b> hospitals, clíniques, centres de rehabilitació i de dia, CAP, centres residencials ( <i>vestidors</i> > 25 places) i centres socio-sanitaris de llarga estada i assistits → sempre - <b>Esbarjo</b> : parcs d'atraccions i parcs temàtics - <b>Esportiu</b> : centres esportius → sempre - <b>Ús cultural</b> : museus, teatres, cinemes, sales de congressos, auditoris quan S > 200m <sup>2</sup> biblioteques, centres cívics, sales d'exposicions quan S > 100m <sup>2</sup> - <b>Ús administratiu</b> : centres de l'Administració → sempre oficines obertes al públic quan S > 500m <sup>2</sup> - <b>Ús docent</b> : centres docents quan S > 500m <sup>2</sup> - <b>Ús religiós</b> : centres religiosos quan S > 500m <sup>2</sup> - <b>Mitjans de transport</b> : estacions de mitjans de transport, àrees de serveis de carreteres, benzineres → sempre	- Quan es disposi mobiliari fix en zones <b>d'atenció al públic</b> .
<b>Dotació</b> →	- <b>Element de mobiliari d'ús públic</b> : ≥ 1 per a cada ús diferenciat	- <b>Nombre de punts d'atenció accessibles</b> : ≥ 1 Alternativament, es pot disposar d'un <b>punt "criada" accessible</b> per a rebre assistència
<b>Condicions</b> →	<i>Veure apartat 2.4.6 de l'Annex 2</i>	<i>Veure annex A Terminologia</i>
<b>Senyalització</b> →	- No	- Sí, en zones <b>d'ús públic</b> : <b>el punt d'atenció accessible</b> , o bé <b>punt de "criada" accessible</b> <u>bandes de senyalització</u> → amplada: 0,40m → longitud: la de l'itinerari accessible que uneix el punt d'atenció accessible, o bé punt de "criada" accessible amb la via pública → gravat direccional: paral·lel a la marxa

MECANISMES ACCESSIBLES

	D. 135/1995	DB SUA
<b>Quan es demana</b> →	<i>Queda incorporat a la definició d'itinerari adaptat o elements adaptats</i>	- <b>sempre</b> excepte a l'interior de l'habitatge i a les zones d'ocupació nul·la
<b>Dotació</b> →		- <b>mecanismes accessibles</b> : els interruptors, els dispositius d'intercomunicació i els polsadors d'alarma
<b>Condicions</b> →	<i>Veure apartat específic</i>	<i>Veure apartat específic</i>

**NIVELL D'ACCESSIBILITAT EXIGIBLE PER A USOS PÚBLICS EN EDIFICIS DE NOVA CONSTRUCCIÓ**

Annex 2. D 135/1995 Codi d'accessibilitat de Catalunya

Usos de l'edificació	Superfície o capacitat	Itinerari		Element adaptat ,si n'hi ha.					
		Adaptat 2.2	practicable 2.3	Aparcament 2.4.1	Escales 2.4.2	Cambrà higiènica 2.4.3	Dormitoris 2.4.4	Vestidors 2.4.5	Mobiliari 2.4.6
<b>Residencial</b>									
Hotels i apart-hotels	De 25 a 50 places més de 50 places	A	P	A	A	A	A	A	A
Residències d'estudiants, albergs de joventut i cases de colònies	De 25 a 50 places més de 50 places	A	P	A	A	A	A	A	A
Càmpings	Tots	A		A	A	A		A	A
Centres penitenciaris	Tots	A		A	A	A	A	A	A
<b>Comercial</b>									
Mercats municipals	Tots	A		A	A	A		A	
Establiments comercials	Més de 500 m2 De 100 a 500 m2	A		A	A	A		A	
Bars i restaurants	Més de 50 places	A	P	A	A	A			A
<b>Sanitari i Assistencial</b>									
Hospitals i clíniques	Tots	A		A	A	A	A	A	A
Atenció Primària	Tots	A		A	A	A		A	A
Centres de rehabilitació i dia	Tots	A		A	A	A		A	A
Farmàcies, centres de serveis	Tots		P						
Centres residencials	Més de 25 places Menys de 25 places	A		A	A	A	A	A	A
Centres socio-sanitari de llarga estada i assistits	Tots	A	P	A		A		A	A
<b>Esbarjo</b>									
Discoteques i bars musicals	Més de 50 places	A		A	A	A			
Parcs d'atraccions i parcs temàtics	Tots	A		A	A	A			A
<b>Esportiu</b>									
Centres esportius	Tots	A		A	A	A		A	A
<b>Cultural</b>									
Museus	Més de 200 m2	A		A	A	A			A
Teatres i cinemes	Més de 200 m2	A		A	A	A			A
Sales de congressos	Més de 200 m2	A		A	A	A			A
Auditoris	Més de 200 m2	A		A	A	A			A
Biblioteques	Més de 100 m2	A		A	A	A			A
Centres cívics	Més de 100 m2	A		A	A	A		A	A
Sales d'exposicions	Més de 100 m2	A		A	A	A			A
<b>Administratiu</b>									
Centres de l'Administració	Tots	A		A	A	A		A	A
Oficines de Companyies subministr. i de servei públics	Tots		P						
Oficines obertes al públic	Més de 500 m2 Més de 200 m2	A		A	A	A		A	A
			P			A			
<b>Docent</b>									
Centres docents	Més de 500 m2 Més de 100 m2	A		A	A	A		A	A
			P			A			
<b>Religió</b>									
Centres religiosos	Més de 500 m2 Més de 100 m2	A		A	A	A		A	A
			P			A			
<b>Aparcament</b>									
Garatges i aparcaments	De 10 a 70 places Més de 70 places	A	P	A		A			
<b>Mitjans de transports</b>									
Estacions de mitjans de transport	Totes	A		A	A	A		A	A
Àrees de servei carreteres	Totes	A		A	A	A		A	A
Betúnieres	Totes	A		A	A	A		A	A

Els establiments d'ús públic no inclosos en aquest llistat d'usos públics i que formin part d'un edifici d'ús privat, han d'ajustar-se a les previsions establertes pels edificis d'ús privat ( Art. 19.2).

## ESCALES. Configuració

### D'ÚS PÚBLIC (Adaptades) (D. 135/1995)

### D'ÚS PÚBLIC (DB SUA-1)

<b>ESCALES</b>	- <b>Amplada</b> $\geq 1,00$ m
	- <b>Altura de pas</b> $\geq 2,10$ m
	- <b>Graons:</b> <ul style="list-style-type: none"> <li>- frontal <math>F \leq 0,16</math>m</li> <li>- estesa, <math>E \geq 0,30</math>m (si la projecció en planta no és recta, l' estesa, <math>E \geq 0,30</math>m a <math>0,40</math>m de la part interior)</li> <li>- l'estesa no presenta discontinuïtats quan s'uneix amb l'alçària (no tenen ressalts)</li> </ul>
	- <b>Trams:</b> - nombre de graons seguits $\leq 12$ .
- <b>Replans:</b> - Els replans intermedis tindran una llargada $\geq 1,20$ m.	
- <b>Barreres protecció, Passamans i Elements protectors:</b>	- <b>Passamans:</b> a ambdós costats a una altura entre $0,90$ i $0,95$ m * disseny anatòmic (permet adaptar la ma) i amb una secció igual o equivalent a la d'un tub rodó de $\varnothing$ entre $3$ i $5$ cm, separat $\geq 4$ cm dels paraments verticals.

- <b>Amplada</b>	- en funció de l'ús i del nombre de persones, taula 4.1 SUA-1 <b><math>\geq 1,00</math>m si comunica amb una zona accessible</b>	s1
- <b>Altura de pas</b>	$\geq 2,20$ m	
- <b>Graons:</b>	<ul style="list-style-type: none"> <li>- frontal <math>0,13 \leq F \leq 0,175</math>m</li> <li>- estesa, <math>E \geq 0,28</math>m</li> <li>- <math>0,54\text{m} \leq 2F + E \leq 0,70\text{m}</math> (al llarg de tota l'escala)</li> <li>- la mesura de l'estesa no inclou la projecció vertical de l'estesa del graó superior</li> <li>- els graons no tenen ressalts (bocel)</li> <li>- graons amb frontal, vertical o formant un angle <math>\leq 15^\circ</math> amb la vertical, (per a edificis sense itinerari accessible alternatiu)</li> </ul>	
- <b>Trams:</b>	<ul style="list-style-type: none"> <li>- salvarà una altura <math>\leq 2,25</math>m</li> <li>- podran ser rectes, corbats o mixtes (veure apartat 4.2.2 SUA-1, els usos pels quals només són rectes)</li> <li>- entre dues plantes consecutives d'una mateixa escala tots els graons tindran el mateix frontal</li> <li>- entre dos trams consecutius de plantes diferents el frontal podrà variar com a màxim <math>\pm 10</math>mm</li> <li>- tots els graons dels trams rectes tindran la mateixa estesa</li> </ul>	s1
- <b>Replans:</b>	<ul style="list-style-type: none"> <li>- entre <b>trams d'una mateixa direcció:</b> amplada <math>\geq</math> la de l'escala longitud <math>\geq 1,00</math> m (mesurada a l'eix)</li> <li>- entre <b>trams amb canvi de direcció:</b> l'amplada de l'escala no es reduirà</li> <li>- els passadissos d'amplada <math>&lt; 1,20</math>m i les portes es situen a <math>\geq 0,40</math>m de l'arrencada d'un tram</li> </ul>	s1
- <b>Barreres de protecció, Passamans i Elements protectors:</b>	<ul style="list-style-type: none"> <li>- <b>replans de planta:</b> * senyalització visual i tàctil amb franja de paviment en l'arrencada dels trams. (<math>0,80</math>m de longitud en el sentit de la marxa; amplada la de l'itinerari i gravat direccional perpendicular a l'eix de l'escala)</li> <li>* portes i passadissos d'amplada <math>&lt; 1,20</math>m, es situen a <math>0,40</math>m del primer graó d'un tram.</li> <li>- col·locació 1 costat escales amb desnivell <math>&gt; 0,55</math>m i amplada <math>\leq 1,20</math>m</li> <li>- col·locació 2 costat escales amb desnivell <math>&gt; 0,55</math>m i amplada <math>&gt; 1,20</math>m</li> <li>- passamà intermedi: trams amplada <math>&gt; 4</math>m</li> <li>- altura de col·locació <math>\rightarrow 0,90\text{m} \div 1,10\text{m}</math></li> <li>- seran fermes i es podran agafar fàcilment, separats del parament <math>\geq 0,04</math>m i el sistema de subjecció no interferirà el pas continu de la ma.</li> </ul>	s1

## **5.1.2. ANNEX 2 - CTE SI**



**FITXA D'APLICACIÓ CTE. Condicions de protecció contra incendis**

RD 314/2006, de 17 de març, pel qual s'aprova el Codi Tècnic de l'Edificació. RD 1371/2007, de 19 d'octubre, pel qual es modifica el RD 314/2006. BOE n° 22 de 25/01/2008 Correcció d'errors i errades del RD 314/2006. ORDEN VIV/984/2009, de 15 d'abril, per la qual es modifiquen determinats documents bàsics del Codi Tècnic de l'Edificació. RD 173/2010, de 19 de febrer, pel qual es modifica el Codi Tècnic de l'Edificació, en matèria d'accessibilitat i no discriminació de les persones amb discapacitat.

**EDIFICIS D'ÚS PÚBLICA  
 CONCURRÈNCIA  
 Data 17/12/2010**

<b>ÀMBIT</b>	Edifici o establiment destinat a alguns dels següents usos: cultural (destinats a restauració, espectacles, reunions, esports, esbarjo, auditoris, jocs i similars), religió o de transport de persones.
--------------	----------------------------------------------------------------------------------------------------------------------------------------------------------------------------------------------------------

**1. ACCESSIBILITAT PER A BOMBERS (DB SI 5)**

<b>ENTORN</b>	Espais per a intervenció de bombers	Els edificis amb alçada d'evacuació > 9 m han de disposar d'un espai de maniobra amb les següents condicions: Amplada mínima lliure: 5 m Alçada lliure: la de l'edifici Separació màxima del vehicle a la façana de l'edifici: - Edificis fins 15 m d'alçada d'evacuació: 23 m - Edificis entre 15 i 20 m d'alçada d'evacuació: 18 m - Edificis de més de 20 m d'alçada d'evacuació: 10 m Distància màxima fins els accessos a l'edifici necessaris per poder arribar fins a totes les seves zones: 30 m Pendent màxima: 10% Resistència al punxonament : 100kN sobre 20 cm Ø
	Vials d'accés per als bombers	Els vials d'aproximació han de complir les següents condicions: Amplada mínima lliure: 3.5 m Alçada mínima lliure: 4.5 m Capacitat portant del vial: 20 kN/m <sup>2</sup>
	Forats en façana	Condicions que han de complir els forats en façana: Facilitar l'accés en façana a cada una de les plantes de l'edifici, l'alçada d'ampit respecte el nivell de planta a la que s'accedeix ≤ 1.20 m. Dimensions horitzontals i verticals han de ser almenys 0.80 m i 1.20 m. Distància màxima entre eixos verticals de 2 forats consecutius ≤ 25 m.

**2. LÍMITS A L'EXTENSIÓ DE L'INCENDI (DB SI 1, 2, 6)**

**2.1. Estructura: descripció i grau d'estabilitat al foc (forjats, bigues, suports i demés elements estructurals)**

Requeriments a garantir en funció de: - l'alçada d'evacuació de l'edifici (h) - situació de plantes sobre rasant o plantes soterrani.	Alçada d'evacuació de l'edifici (h)			
	Plantes soterrani	Plantes sobre rasant		
		h ≤ 15m	h ≤ 28	h > 28m
Estructura general	R120 (R180 si h > 28m)	R90	R120	R180
En escales protegides	▪ R-30. (no s'exigeix R a escales especialment protegides)			
Vestíbul d'independència	▪ Pareds EI 120 i portes amb la quarta part de la resistència al foc de l'element compartidor i com a mínim EI <sub>2</sub> 30-C5			
Cobertes lleugeres (G <sub>k</sub> ≤ 1kN/m <sup>2</sup> ) i els seus suports	▪ R- 30 en cobertes lleugeres no previstes per evacuació d'ocupants i amb h < 28 m sobre rasant			
Estructura sustentant d'elements tèxtils (carpes)	▪ R30 (excepte quan l'element s'acrediti de classe M2 i que a l'assaig es perfora).			

**2.2. Resistència al foc de les parets mitgeres, consideració de mur tallafoc**

Elements verticals separadors amb d'altres edificis	▪ EI-120
<b>FAÇANES</b>	A la trobada amb elements que compartimenten sectors d'incendi, zones de risc especial alt o escales protegides o passadissos protegits. • EI 60 en una franja de 1.00 m d'alçada per evitar propagació vertical. • EI 60 en una distància D en projecció horitzontal, en funció de l'angle α format pel pla de les façanes (taula punt 1.2 SI 2). En edificis diferents veïns, cada edifici complirà el 50% de D. • Materials que ocupen més del 10 %, classe B s3 d2 fins a 3,5 m d'alçada com a mínim i tota la façana quan tingui més de 18 m d'alçada.
<b>UBERTE</b>	A la trobada amb elements que compartimenten sectors d'incendi o zones de risc • Recrescut de 0.60 m per sobre de coberta; o bé: franja REI 60 de 0.50 m d'amplada mesurada des de el edifici adjacent i franja de 1.00 m d'amplada situada sobre la trobada amb la coberta. • Especificacions de distància entre elements amb EI < 60 en funció de la seva separació:



**FITXA D'APLICACIÓ CTE. Condicions de protecció contra incendis**

RD 314/2006, de 17 de març, pel qual s'aprova el Codi Tècnic de l'Edificació. RD 1371/2007, de 19 d'octubre, pel qual es modifica el RD 314/2006. BOE n° 22 de 25/01/2008 Correcció d'errors i errades del RD 314/2006. ORDEN VIV/984/2009, de 15 d'abril, per la qual es modifiquen determinats documents bàsics del Codi Tècnic de l'Edificació. RD 173/2010, de 19 de febrer, pel qual es modifica el Codi Tècnic de l'Edificació, en matèria d'accessibilitat i no discriminació de les persones amb discapacitat.

**EDIFICIS D'ÚS PÚBLICA  
 CONCURRÈNCIA  
 Data 17/12/2010**

especial alt	Horizontal (m)	>2,5	2,00	1,75	1,50	1,25	1,00	0,75	0,50	0	
	Vertical (m)	0	1,00	1,50	2,00	2,50	3,00	3,50	4,00	5,00	
Materials de revestiment o acabat exterior, lluernaris, claraboies, ventilacions...		<ul style="list-style-type: none"> <li>Reacció Broof (t1) quan ocupin més del 10% del revestiment o acabat exterior de les zones a menys de 5 m de la projecció vertical de façana la resistència al foc de la qual no sigui com a mínim EI 60, incloent la cara superior dels voladissos amb sortint superior a 1m; també lluernaris, elements d'iluminació o ventilació.</li> </ul>									

**2.3. Sectors d'incendi : superfícies, resistència al foc del elements sectoritzadors**

Sectors d'incendi	<ul style="list-style-type: none"> <li>L'establiment respecte la resta de l'edifici.</li> <li>La <i>caixa escènica</i> (teatre, sala d'òpera, etc.)</li> <li>Zones d'usos subsidiaris:               <ul style="list-style-type: none"> <li>Residencial Habitatge (en tot cas)</li> <li>Administratiu, Comercial i/o Docent &gt; 500 m<sup>2</sup></li> <li>Aparcament &gt; 100 m<sup>2</sup> (en tot cas si és robotitzat)</li> </ul> </li> <li>S ≤ 2500 m<sup>2</sup> (5000 m<sup>2</sup> amb protecció per instal·lació automàtica d'extinció).</li> </ul>																	
	<b>Excepcions:</b> <ul style="list-style-type: none"> <li>Espais de públic en seients fixes (cines, teatres, auditoris, sales de congressos,... museus, espais de culte religiós i recintes poliesportius, firals i similars) sempre que:           <ul style="list-style-type: none"> <li>Estiguin compartimentats respecte altres zones mitjançant elements EI 120</li> <li>Evacuació mitjançant sortides de planta que comuniquin, a un sector de risc mínim a través de vestíbuls d'independència o bé mitjançant sortides d'edifici.</li> <li>Materials de revestiment B-s1, do en parets i sostres i Bfl-s1 en sols</li> <li>Densitat de càrrega de foc &lt; 200 MJ/m<sup>2</sup> per materials de revestiment i de mobiliari fix.</li> <li>No existeixi en aquest espai cap zona habitable</li> </ul> </li> <li>Espais diàfans: poden constituir un únic sector d'incendis que superi els límits de superfície construïda que s'estableix, sempre que almenys el 90% es desenvolupi en una planta, les seves sortides comuniquin directament a l'espai exterior, almenys el 75% del perímetre sigui façana i no existeixi sobre el recinte cap zona habitable.</li> <li>Sectors de risc mínim : Sense limitació de superfície.</li> </ul>																	
Requeriments a garantir en funció de:	<b>Alçada d'evacuació de l'edifici (h)</b>																	
<ul style="list-style-type: none"> <li>l'alçada d'evacuació de l'edifici (h)</li> <li>situació de plantes sobre rasant o plantes soterrani.</li> </ul>	<b>Plantes soterrani</b>	<b>Plantes sobre rasant</b>																
		<b>h ≤ 15m</b>	<b>15 &lt; h ≤ 28m</b>	<b>h &gt; 28m</b>														
Elements separadors de sectors <sup>(1)</sup>	EI 120 (EI 180 si h > 28)	EI 90	EI 120	EI 180														
Sector de risc mínim <sup>(2)</sup>	no s'admet	EI 120																
Portes de pas entre sectors	<ul style="list-style-type: none"> <li>El<sub>2</sub> t-C5, t es la meitat del temps de resistència al foc demanat a la paret a la que es trobi, o bé la quarta part quan el pas es realitzi a través d'un vestíbul previ i de dues portes.</li> </ul>																	
Caixa escènica	<ul style="list-style-type: none"> <li>Sector d'incendi diferenciat amb elements EI 120 respecte la sala d'espectadors</li> <li>Tancament de boca per teló EI 60; acció auto/manual (maniobra de 30 s; pressió 0,4 kN/m<sup>2</sup>)</li> <li>Cortina d'aigua d'acció auto/manual (dins i fora de l'escenari)</li> <li>Vestíbul d'independència en comunicacions amb la sala</li> </ul>																	
Elements d'evacuació protegits	Escales protegida i especialment protegida	Compartiment EI 120; portes EI <sub>2</sub> 60-C5; tapes EI 60.																
	Vestíbul d'independència	Compartiment EI 120 i portes amb la quarta part de la resistència al foc de l'element compartidor i com a mínim EI <sub>2</sub> 30-C5.																
	Ventilació o control de fums	<ul style="list-style-type: none"> <li>Finestres o forats oberts a l'exterior de s ≥ 1 m<sup>2</sup> a cada planta</li> <li>Per un sistema de pressió diferencial</li> <li>Per conductes</li> </ul>																
	Finestres o forats en façana	Distància d'elements EI < 60 en funció de l'angle α de façanes: <table border="1" style="width: 100%; text-align: center;"> <tr> <td>α (°)</td> <td>0</td> <td>45</td> <td>60</td> <td>90</td> <td>135</td> <td>180</td> </tr> <tr> <td>D (m)</td> <td>3,00</td> <td>2,75</td> <td>2,50</td> <td>2,00</td> <td>1,25</td> <td>0,50</td> </tr> </table>				α (°)	0	45	60	90	135	180	D (m)	3,00	2,75	2,50	2,00	1,25
α (°)	0	45	60	90	135	180												
D (m)	3,00	2,75	2,50	2,00	1,25	0,50												
Ascensors que comuniquen plantes de sectors diferents i no estan continguts en escales protegides.	Tots els accessos seran per portes E 30, o per vestíbuls d'independència amb una porta EI <sub>2</sub> 30-C5, exceptuant quan es considerin dos sectors i l'inferior sigui de risc mínim o disposi de portes E 30 o vestíbul d'independència amb una porta EI <sub>2</sub> 30-C5, el sector superior s'eximeix de les esmentades mesures. Obligat vestíbul d'independència en accessos a recintes de risc especial.																	



**FITXA D'APLICACIÓ CTE. Condicions de protecció contra incendis**

RD 314/2006, de 17 de març, pel qual s'aprova el Codi Tècnic de l'Edificació. RD 1371/2007, de 19 d'octubre, pel qual es modifica el RD 314/2006. BOE n° 22 de 25/01/2008 Correcció d'errors i errades del RD 314/2006. ORDEN VIV/984/2009, de 15 d'abril, per la qual es modifiquen determinats documents bàsics del Codi Tècnic de l'Edificació. RD 173/2010, de 19 de febrer, pel qual es modifica el Codi Tècnic de l'Edificació, en matèria d'accessibilitat i no discriminació de les persones amb discapacitat.

**EDIFICIS D'ÚS PÚBLICA  
 CONCURRÈNCIA  
 Data 17/12/2010**

Cambres, patis o conductes que travessen elements de compartimentació	Tancament o barrera interior d'almenys la mateixa <i>resistència al foc</i> exigible a l'element travessat. Tapes de registre amb el 50% de la <i>resistència al foc</i> del tancament. Els conductes no estancs es limiten a 3 plantes i 10 m de desenvolupament vertical on els elements no siguin B-s3,d2; B <sub>L</sub> -s3,d2 o millor. Cal garantir la EI en els passos d'instal·lacions, excepte quan la secció de pas < 50 cm <sup>2</sup> .
-----------------------------------------------------------------------	-------------------------------------------------------------------------------------------------------------------------------------------------------------------------------------------------------------------------------------------------------------------------------------------------------------------------------------------------------------------------------------------------------------------------------------------------------

**2.4. Locals de risc especial (\*) : condicions d'aplicació**

LOCALS DE RISC ESPECIAL	RISC BAIX		RISC MIG		RISC ALT	
	Elements estructurals	R 90	R 120	R 120	R 180	R 180
Parets i sostres	EI 90	EI 120	EI 120	EI 180	EI 180	EI 180
Vestíbul d'independència	-	SI	SI	SI	SI	SI
Portes d'entrada	EI <sub>2</sub> 45-C5	EI <sub>2</sub> 30-C5 (les dues)	EI <sub>2</sub> 30-C5 (les dues)	EI <sub>2</sub> 45-C5 (les dues)	EI <sub>2</sub> 45-C5 (les dues)	EI <sub>2</sub> 45-C5 (les dues)
Revestiment parets i sostres	B-s1,d0	B-s1,d0	B-s1,d0	B-s1,d0	B-s1,d0	B-s1,d0
Revestiment terres	B <sub>FL</sub> -s1	B <sub>FL</sub> -s1	B <sub>FL</sub> -s1	B <sub>FL</sub> -s1	B <sub>FL</sub> -s1	B <sub>FL</sub> -s1

**2.5. Reacció al foc dels materials**

MATERIALS DE REVESTIMENT	En recintes protegits	
	Terres	C <sub>FL</sub> -s1
Parets i sostres	B-s1, d0	
En recorreguts normals	Terres	E <sub>FL</sub>
	Parets i sostres	C-s2, d0 Tancaments formats per elements tèxtils (carpes i/o lones): M2 conforme a UNE 23727:1990
En falsos sostres o terres elevats o aquells que, sent estancs, continguin instal·lacions susceptibles d'iniciar o propagar un incendi	Terres	B <sub>FL</sub> -s2
	Parets i sostres	B-s3, d0
Elements decoratius i mobiliari	<ul style="list-style-type: none"> <li>• Butaques i seients fixes tapissats:               <ul style="list-style-type: none"> <li>- Tapissats: Parts 1 i 2 de la norma UNE-EN 1021:2006</li> </ul> </li> <li>• Elements tèxtils suspesos, com telons, cortines, etc:               <ul style="list-style-type: none"> <li>- Classe 1 conforme a la norma UNE-EN 13773:2003</li> </ul> </li> </ul>	

**COMPONENTS ELÈCTRICS**

Segons reglament específic

**3. CONDICIONS D'EVACUACIÓ D'OcupANTS (DB SI 3, DB SUA 1 a 5)**

OCUPACIÓ	Densitat d'ocupació (persones per unitat de superfície útil)	1 persona / 0,25 m <sup>2</sup>	
		1 persona / seient	<ul style="list-style-type: none"> <li>▪ zones per a espectadors dempeus</li> </ul>
		1 persona / 0,5 m <sup>2</sup>	<ul style="list-style-type: none"> <li>▪ zones destinades a espectadors asseguts amb seients sense definir</li> <li>▪ zones de públic en discoteques</li> </ul>
		1 persona / 1 m <sup>2</sup>	<ul style="list-style-type: none"> <li>▪ zones de públic dempeus en bars, cafeteries, etc.</li> <li>▪ salons d'ús múltiple en edificis per congressos, hotels, etc.</li> </ul>
		1 persona / 1,2 m <sup>2</sup>	<ul style="list-style-type: none"> <li>▪ zones de públic de "menjar ràpid" (hamburgueseries, pizzeries, etc.)</li> </ul>
		1 persona / 1,5 m <sup>2</sup>	<ul style="list-style-type: none"> <li>▪ zones de públic de gimnasos sense aparells.</li> <li>▪ zones de públic assegut en bars, cafeteries, restaurants, etc.</li> </ul>
		1 persona / 2 m <sup>2</sup>	<ul style="list-style-type: none"> <li>▪ sales d'espera, sales de lectura en biblioteques, zones d'ús públic en museus, galeries d'art, fires i exposicions, etc. ; vestíbuls generals, zones d'ús de públic en plantes de soterrani, baixa i entresòl; vestíbuls, vestuaris, camerinos o altres dependències similars i annexes a sales d'espectacles i de reunió.</li> <li>▪ zones de bany de piscines públiques.</li> </ul>
		1 persona / 3 m <sup>2</sup>	<ul style="list-style-type: none"> <li>▪ vestuaris de piscines públiques.</li> <li>▪ lavabos de planta</li> </ul>
		1 persona / 4 m <sup>2</sup>	<ul style="list-style-type: none"> <li>▪ zones d'estança pública en piscines descobertes.</li> </ul>
		1 persona / 5 m <sup>2</sup>	<ul style="list-style-type: none"> <li>▪ zones de públic amb aparells de gimnasos.</li> </ul>



**FITXA D'APLICACIÓ CTE. Condicions de protecció contra incendis**

RD 314/2006, de 17 de març, pel qual s'aprova el Codi Tècnic de l'Edificació. RD 1371/2007, de 19 d'octubre, pel qual es modifica el RD 314/2006. BOE nº 22 de 25/01/2008 Correcció d'errors i errades del RD 314/2006. ORDEN VIV/984/2009, de 15 d'abril, per la qual es modifiquen determinats documents bàsics del Codi Tècnic de l'Edificació. RD 173/2010, de 19 de febrer, pel qual es modifica el Codi Tècnic de l'Edificació, en matèria d'accessibilitat i no discriminació de les persones amb discapacitat.

**EDIFICIS D'ÚS PÚBLICA  
 CONCURRÈNCIA  
 Data 17/12/2010**

		1 persona / 10 m <sup>2</sup>	<ul style="list-style-type: none"> <li>zones d'us administratiu.</li> <li>zones de públic en terminals de transport.</li> <li>zones de servei de bars, restaurants, cafeteries, etc.</li> </ul>	
		1 persona / 40 m <sup>2</sup>	<ul style="list-style-type: none"> <li>arxius i magatzems</li> </ul>	
	Zones d'ocupació nul·la	<ul style="list-style-type: none"> <li>Zones d'ocupació ocasional i zones accessibles únicament a efectes de manteniment (sala de màquines, locals per neteja).</li> </ul>		
	<b>ESPAI EXTERIOR SEGUR</b>	<ul style="list-style-type: none"> <li>S &gt; 0,50 m<sup>2</sup> / persona, en un radi de 0,1 P m (P = número d'ocupants previstos per la sortida; no necessari si P &lt; 50).</li> <li>A més de 15 m de la façana en espais no comunicats amb la xarxa viària o altres espais oberts.</li> <li>Permet la dissipació de calor i fums; accessible per bombers.</li> <li>Pot ser la coberta d'edifici estructuralment independent del edifici que hi surt sempre que l'incendi no pugui afectar ambdós edificis.</li> </ul>		
<b>3.1. Elements d'evacuació</b>				
<b>PORTES PASSOS</b>	Dimensionat	<ul style="list-style-type: none"> <li>Capacitat: <math>A \geq P / 200</math></li> <li>Amplada <math>\geq 0.80\text{m}</math> (tota fulla de porta no pot ser menor que 0.60m, ni superar 1.23m).</li> </ul>		
	Característiques	<ul style="list-style-type: none"> <li>Abatibles d'eix vertical i fàcilment operables si <math>P &gt; 50</math> persones.</li> <li>Obertura en sentit d'evacuació si <math>P &gt; 100</math> persones o bé en caixa escènica i en recinte d'ocupació &gt; 50.</li> <li>Les portes giratòries han de tenir portes abatibles d'obertura manual al seu costat.</li> <li>Les portes automàtiques han de tenir un sistema que en cas de fallada asseguri que resten obertes</li> </ul>		
	Passos entre fileres de seients (Localitats)	<b>Localitats de seient en sales (cines, teatres, auditoris, etc.):</b> <ul style="list-style-type: none"> <li>Màxim de 12 seients en fila de sortida única; pas de <math>A \geq 30</math> cm fins a 7 seients i 2,5 cm més per cada seient addicional.</li> <li>En files amb sortida pels dos extrems, pas de <math>A \geq 30</math> cm fins a 14 seients i 1,25 cm més per cada seient addicional. Per 30 seients o més: <math>A \geq 50</math> cm.</li> <li>Cada 25 files, com a màxim, cal un passadís transversal d'amplada <math>\geq 1,20</math> m</li> </ul>		
		<b>Localitats de seient a l'aire lliure (estadis, etc.):</b> <ul style="list-style-type: none"> <li>Fons de files de 0,85 m de fons, 0,40 m de seient i 0,45 m de pas (art. 28 del REP/82).</li> <li>Passos en graderia de 1,80 m per 300 espectadors, amb un augment de 0,60 m per cada 250 més o fracció (art. 28 del REP/82).</li> <li>Màxim de 18 seients entre dos passos (art. 28 del REP/82).</li> <li>Cada 12 files cal un passadís transversal d'amplada <math>\geq 1,20</math> m (art. 28 del REP/82).</li> </ul>		
		<b>Localitats de graderia per més de 3000 espectadors dempeus:</b> <ul style="list-style-type: none"> <li>Pendent &lt; 50%</li> <li>Màxima longitud de fila: 20 m amb doble accés; 10 m amb accés per un sol extrem.</li> <li>Màxima altura de cota respecte d'una sortida de graderia: 4 m.</li> <li>Barreres <math>\geq 1100</math> mm d'altura en pendents &gt; 6% (davant la primera fila complint especificacions de SU 5)</li> </ul>		
	<b>PASSADISSOS I RAMPES</b>	Passadissos i rampes no protegits:	Passadissos protegits:	
		<ul style="list-style-type: none"> <li>Capacitat: <math>A \geq P / 200</math></li> <li>Amplada <math>\geq 1</math> m (0.80 m en passeres d'escena i altres de <math>P \leq 10</math> persones habituals)</li> <li>Rampes per més de 10 persones: longitud <math>\leq 15</math> m i pendent <math>\leq 12\%</math></li> </ul>	<ul style="list-style-type: none"> <li><math>P \leq 3 S + 200 A</math></li> <li>Amplada mínima 1,00 m (1,20 m en zones de públic) (0.80 m si <math>P \leq 10</math> persones, usuaris habituals)</li> </ul>	
		Excepcions per a itineraris accessibles:		
		Longitud rampa	< 3 m	< 6 m
	Pendent rampa	$\leq 10\%$	$\leq 8\%$	
			En la resta de casos	
			$\leq 6\%$	
<b>ESCALES</b>	Tipologia	<b>No protegides</b>	<b>Protegides</b>	<b>Especialment protegides</b>
	Evacuació descendent	Per $h \leq 10$ m	Per $h \leq 20$ m	S'admet en tot cas
		$A \geq P / 160$	$E \leq 3 S + 160 A_s$	
		Amplada mínima segons nº de persones:		0,80 si $P \leq 25$ persones 0,90 si $P \leq 50$ persones 1,00 si $P \leq 100$ persones 1,10 si $P > 100$ persones
	Evacuació ascendent	Per $h \leq 2.80$ m	S'admet en tot cas	
Per $P \leq 100$ fins $h \leq 6$ m		$E \leq 3 S + 160 A_s$		
		$A \geq P / (160 - 10 h)$		



**FITXA D'APLICACIÓ CTE. Condicions de protecció contra incendis**

RD 314/2006, de 17 de març, pel qual s'aprova el Codi Tècnic de l'Edificació. RD 1371/2007, de 19 d'octubre, pel qual es modifica el RD 314/2006. BOE nº 22 de 25/01/2008 Correcció d'errors i errades del RD 314/2006. ORDEN VIV/984/2009, de 15 d'abril, per la qual es modifiquen determinats documents bàsics del Codi Tècnic de l'Edificació. RD 173/2010, de 19 de febrer, pel qual es modifica el Codi Tècnic de l'Edificació, en matèria d'accessibilitat i no discriminació de les persones amb discapacitat.

**EDIFICIS D'ÚS PÚBLICA  
 CONCURRÈNCIA  
 Data 17/12/2010**

	Amplada mínima segons nº de persones:		0,80 si P ≤ 25 persones 0,90 si P ≤ 50 persones 1,00 si P ≤ 100 persones 1,10 si P > 100 persones
Vestíbul d'independència	No es demana	No es demana	Des de zones de circulació. Espai lliure ≥ 0,5 m
Tramades	<ul style="list-style-type: none"> <li>▪ Altura salvada ≤ 3.20 m.</li> <li>▪ ≥ 3 esglaons (excepte en zones d'ús restringit).</li> </ul>		
Esglaons H = petjada C = altura	540 mm ≤ 2C + H ≤ 700 mm H ≥ 280 mm; C en tramades rectes o corbes compresa entre 130 y 185 mm. Per evacuació ascendent: amb davanter i sense volada. (Tramades corbes i escales d'accés restringit a SU 1)		
Passamans	<ul style="list-style-type: none"> <li>▪ A un costat per alçada &gt; 555 mm.</li> <li>▪ Als 2 costats si amplada lliure d'escala ≥ 1.20 m.</li> <li>▪ Ha de tenir passamà intermedi si amplada lliure &gt; 4,00 m.</li> </ul>		
<b>ELEMENTS A L'AIRE LLIURE</b>	<b>PASSOS i RAMPES</b>	Capacitat: A ≥ P / 600	-Quan aquests elements condueixin a espais interiors, es dimensionaran com elements interiors, excepte: -Quan siguin escales o passadissos protegits que només serveixin per evacuar les zones a l'aire lliure i condueixin directament a sortides d'edifici -Quan discorrin per un espai amb seguretat equivalent a la d'un sector de risc mínim
	<b>ESCALES</b>	Capacitat: A ≥ P / 480	
<b>3.2. Recorreguts d'evacuació</b>			
<b>COMPATIBILITAT</b> Per establiments integrats en edifici d'altre ús	<ul style="list-style-type: none"> <li>▪ sortides i recorreguts (no d'emergència) fins a un espai exterior segur independents de la resta de l'edifici.</li> <li>▪ Sortides d'emergència compatibles però accessibles per <i>vestíbul d'independència</i>.</li> </ul> <p><b>Excepcions</b> per establiments integrats en centres comercials</p> <ul style="list-style-type: none"> <li>▪ de S ≤ 500m²: poden compatibilitzar amb el centre, bé la sortida habitual o la d'emergència</li> <li>▪ de S &gt; 500m²: sortides d'emergència independents de zones comuns del centre.</li> </ul>		
Altura ascendent màxima	<ul style="list-style-type: none"> <li>▪ 4m fins a sortida de planta</li> <li>▪ 6m fins espai exterior segur</li> </ul> <p>Excepcions:</p> <ul style="list-style-type: none"> <li>▪ Zones d'ocupació nul·la</li> <li>▪ Zones ocupades únicament per personal de manteniment o control de serveis.</li> </ul>		
Nombre de sortides i recorreguts* màxims  (* Els recorreguts es poden augmentar un 25 % si el sector disposa d'extinció automàtica)	1 sortida	<ul style="list-style-type: none"> <li>- Ocupació ≤ 100 persones</li> <li>- Recorreguts ≤ 25 m (*31,2m) o bé ≤ 50 m (*62,5m) si ocupació &lt; 25 persones i sortida directa a espai exterior segur o espai a l'aire lliure amb risc d'incendi irrellevant (terrassa, coberta edifici...)</li> <li>- Altura d'evacuació descendent &lt; 28 m</li> <li>- Altura d'evacuació ascendent &lt; 10 m</li> <li>- No hi ha recorreguts per mes de 50 persones on l'evacuació ascendent sigui &gt; 2 m</li> </ul>	
	Més d'una sortida	<ul style="list-style-type: none"> <li>- Recorreguts d'evacuació &lt; 50m (* 62,5m). excepte en espais a l'aire lliure sense risc d'incendi (terrasses, cobertes...)&lt; 75 m</li> <li>- Longitud sense alternativa: longitud màxima admissible en cas d'una única sortida</li> </ul>	
	Més d'una sortida d'edifici	<ul style="list-style-type: none"> <li>- Quan calgui per l'ocupació de planta o bé per tenir més d'una escala descendent o més d'una escala ascendent.</li> </ul>	
	Locals de risc especial	<ul style="list-style-type: none"> <li>- Recorreguts evacuació ≤ 25m (* 31,2m)</li> </ul>	
Desembarcament d'escales a planta baixa	<ul style="list-style-type: none"> <li>- Ocupació afegida d'escala: Persones ≤ 160A</li> <li>- En escales protegides: recorregut &lt;15m fins <i>sortida d'edifici</i> (no s'aplica en zona de risc mínim)</li> </ul>		



**FITXA D'APLICACIÓ CTE. Condicions de protecció contra incendis**

RD 314/2006, de 17 de març, pel qual s'aprova el Codi Tècnic de l'Edificació. RD 1371/2007, de 19 d'octubre, pel qual es modifica el RD 314/2006. BOE nº 22 de 25/01/2008 Correcció d'errors i errades del RD 314/2006. ORDEN VIV/984/2009, de 15 d'abril, per la qual es modifiquen determinats documents bàsics del Codi Tècnic de l'Edificació. RD 173/2010, de 19 de febrer, pel qual es modifica el Codi Tècnic de l'Edificació, en matèria d'accessibilitat i no discriminació de les persones amb discapacitat.

**EDIFICIS D'ÚS PÚBLICA  
 CONCURRÈNCIA  
 Data 17/12/2010**

<b>3.3. Senyalització i enllumenat d'emergència</b>			
Senyalització	<ul style="list-style-type: none"> <li>- <b>SORTIDA:</b> En recintes &gt; 50 m<sup>2</sup></li> <li>- <b>SORTIDA D'EMERGÈNCIA:</b> totes</li> <li>- <b>RECORREGUTS:</b> davant la sortida de recintes &gt; 100 persones i en tot canvi de direcció.</li> </ul>		
Característiques dels senyals UNE 23-034	<table border="1"> <tr> <td>Visibles amb fallada del subministrament d'il·luminació normal</td> <td>Per fotoluminescència, segons UNE 23-035-4:2003 i UNE 23035-2:2003 i UNE 23035-4:2003 i el seu manteniment segons UNE 23035-3:2003</td> </tr> </table>	Visibles amb fallada del subministrament d'il·luminació normal	Per fotoluminescència, segons UNE 23-035-4:2003 i UNE 23035-2:2003 i UNE 23035-4:2003 i el seu manteniment segons UNE 23035-3:2003
Visibles amb fallada del subministrament d'il·luminació normal	Per fotoluminescència, segons UNE 23-035-4:2003 i UNE 23035-2:2003 i UNE 23035-4:2003 i el seu manteniment segons UNE 23035-3:2003		
Enllumenat d'emergència	<ul style="list-style-type: none"> <li>- En tots els recorreguts d'evacuació</li> <li>- En tots els recintes d'ocupació &gt; 100 persones</li> </ul>		
Enllumenat de abalisament	<ul style="list-style-type: none"> <li>- En graons i rampes d'activitats que es desenvolupin amb un baix nivell d'il·luminació.</li> </ul>		
Senyalització itineraris accessibles	<ul style="list-style-type: none"> <li>- La senyalització dels mitjans d'evacuació anirà acompanyada del SIA (Símbol Internacional d'Accessibilitat per a la mobilitat).</li> <li>- Els itineraris que condueixin a una zona de refugi o a un sector d'incendi alternatiu previst per a l'evacuació de persones amb discapacitat s'acompanyaran, a més a més, del rètol "ZONA DE REFUGI".</li> </ul>		
<b>3.4. Evacuació de persones amb discapacitat en cas d'incendi</b>			
Evacuació	<ul style="list-style-type: none"> <li>- En edificis amb <b>h&gt;10 m</b>, tota planta (excepte ocupació nul·la) que no disposi de sortida d'edifici accessible, caldrà:             <ul style="list-style-type: none"> <li>▪ un pas cap a un <b>sector d'incendi alternatiu</b> mitjançant sortida de planta accessible, o bé</li> <li>▪ una <b>zona de refugi</b> amb:                 <ul style="list-style-type: none"> <li>- 1 plaça per a usuari amb cadira de rodes per cada 100 ocupants.</li> <li>- 1 plaça per a usuari amb mobilitat reduïda per cada 33 ocupants.</li> </ul> </li> </ul> </li> </ul>		
Itineraris accessibles	La comunicació entre una <b>zona accessible</b> i una <b>sortida d'edifici</b> , una <b>zona de refugi</b> o un <b>sector d'incendi alternatiu</b> s'efectuarà a través d'un itinerari accessible.		
<b>4. RECURSOS PER A LA LLUITA CONTRA INCENDIS (DB SI 4)</b>			
<b>4.1. Detecció i alarma</b>			
Detecció d'incendi <sup>(3)</sup>	Per Sc>1000 m <sup>2</sup>		
Alarma <sup>(4)</sup>	Per ocupació > 500 persones. - El sistema ha de ser apte per emetre missatges de megafonia.		
<b>4.2. Mitjans d'extinció</b>			
Hidrants exteriors <sup>(5)</sup>	<p>En general:</p> <ul style="list-style-type: none"> <li>- 1 hidrant per Sc compresa entre 5000 m<sup>2</sup> i 10000 m<sup>2</sup>.</li> <li>- 1 hidrant més per cada 10000 m<sup>2</sup> més o fracció.</li> </ul> <p>En cines, teatres, auditoris i discoteques per Sc &gt; 500 m<sup>2</sup></p> <p>En recintes esportius per Sc &gt; 5.000 m<sup>2</sup></p> <p>Sempre hidrants per h descendent &gt; 28 m o h ascendent &gt; 6 m.</p>		
Extintors	<table border="1"> <tr> <td><b>Capacitat 21A-113B</b></td> <td>- En cada planta: a 15 m de recorregut, - En zones de risc especial <sup>(6)</sup></td> </tr> </table>	<b>Capacitat 21A-113B</b>	- En cada planta: a 15 m de recorregut, - En zones de risc especial <sup>(6)</sup>
<b>Capacitat 21A-113B</b>	- En cada planta: a 15 m de recorregut, - En zones de risc especial <sup>(6)</sup>		
Columna seca	Per h > 24 m.		
Boques d'incendi equipades	<ul style="list-style-type: none"> <li>- Per Sc &gt; 500 m<sup>2</sup> (BIE-25)</li> <li>- En zones de RISC ALT per combustibles sòlids (BIE-45)</li> </ul>		
Instal·lació automàtica d'extinció	<ul style="list-style-type: none"> <li>- Per h &gt; 80 m.</li> <li>- En cuines amb potència instal·lada ≥ 50kW</li> <li>- En caixa escènica</li> <li>- En centres de transformació de RISC ALT</li> </ul>		
Cortina d'aigua	Protegint el teló de boca de la caixa escènica		
Control de fums d'incendi	<ul style="list-style-type: none"> <li>- Per ocupació &gt; 1000 persones</li> <li>- En caixa escènica</li> <li>- En atris d'ocupació i/o sortida per &gt; 500 persones</li> </ul>		
Ascensor d'emergència <sup>(7)</sup>	Per h > 28 m. (1 ascensor accessible per cada 1.000 ocupants o fracció)		



**FITXA D'APLICACIÓ CTE. Condicions de protecció contra incendis**

RD 314/2006, de 17 de març, pel qual s'aprova el Codi Tècnic de l'Edificació. RD 1371/2007, de 19 d'octubre, pel qual es modifica el RD 314/2006. BOE nº 22 de 25/01/2008 Correcció d'errors i errades del RD 314/2006. ORDEN VIV/984/2009, de 15 d'abril, per la qual es modifiquen determinats documents bàsics del Codi Tècnic de l'Edificació. RD 173/2010, de 19 de febrer, pel qual es modifica el Codi Tècnic de l'Edificació, en matèria d'accessibilitat i no discriminació de les persones amb discapacitat.

**EDIFICIS D'ÚS PÚBLICA  
 CONCURRÈNCIA  
 Data 17/12/2010**

Senyalització de mitjans manuals p.c.i.  
 UNE 23-033-1

Visibles permanentment; característiques com a 3.3

**Notes:**

- (1) Considerant l'acció del foc a l'interior del sector excepte en els sectors de risc mínim
- (2) Sector de risc mínim: a) estar destinat exclusivament a circulació i no constitueix sector sota rasant; b)  $Q \leq 40 \text{ MJ/m}^2$  en el conjunt del sector i  $Q \leq 50 \text{ MJ/m}^2$  en qualsevol dels recintes continguts en el sector, considerant la càrrega de foc aportada, tan pels elements constructius com pel contingut propi de l'activitat; c) estar separat de qualsevol altra zona de l'edifici que no tingui la consideració de sector de risc mínim mitjançant elements EI 120 i la comunicació amb aquestes zones es fa a través de vestíbuls d'independència; d) tenir resolta l'evacuació, des de tots els punts, mitjançant sortides directes a espai exterior segur
- (3) El sistema inclou detectors automàtics
- (4) El sistema d'alarma transmetrà senyals visuals a més de les acústiques.
- (5) L'hidrant en via pública ha d'estar a <100m de la façana accessible i pot estar connectat a la xarxa pública d'abastament d'aigua
- (6) Un extintor a l'exterior del local o zona i pròxim a la porta d'accés (pot servir a diversos locals). Dins el local o zona s'instal·laran els que calgui per cobrir en recorregut real (inclòs el de l'exterior): a) <15m en risc mig o baix; b) <10m en risc alt
- (7) Les característiques de l'ascensor d'emergència s'inclouen a l'annex SI A de terminologia.

(*) Classificació dels locals i zones de risc especial integrats en edificis (s'exclouen els equips situats a la coberta)			
	RISC BAIX	RISC MIG	RISC ALT
<b>En particular:</b> Taller o magatzem de decorats, vestuari, etc.	-----	$100 < V \leq 200 \text{ m}^3$	$V > 200 \text{ m}^3$
<b>En general:</b> Tallers de manteniment, Magatzems d'elements combustibles (mobiliari, teles, neteja, etc.) Arxius de documents, dipòsits de llibres, etc.	$100 < V \leq 200 \text{ m}^3$	$200 < V \leq 400 \text{ m}^3$	$V > 400 \text{ m}^3$
Magatzem de residus	$5 < S \leq 15 \text{ m}^2$	$15 < S \leq 30 \text{ m}^2$	$S > 30 \text{ m}^2$
Aparcament de vehicles d'una viv. unif. o bé la S no superi els 100 m <sup>2</sup>	En tot cas	-----	-----
Cuines* segons potència instal·lada (1 kW/litre d'oli) Veure condicions particulars de campanes, conductes, filtres i ventiladors	$20 < P \leq 30 \text{ kW}$	$30 < P \leq 50 \text{ kW}$	$P > 50 \text{ kW}$
Bugaderies. Vestuaris de personal. Camerinos (excepte sup.WC)	$20 < S \leq 100 \text{ m}^2$	$100 < S \leq 200 \text{ m}^2$	$S > 200 \text{ m}^2$
Sales de calderes segons potència útil nominal (P)	$70 < P \leq 200 \text{ kW}$	$200 < P \leq 600 \text{ kW}$	$P > 600 \text{ kW}$
Sales de màquines en instal·lacions de clima (segons RITE)	En tot cas	-----	-----
Sales de maquinària frigorífica a base d'amoníac	-----	En tot cas	-----
Sales de maquinària frigorífica a base d'halogenats	$P \leq 400 \text{ kW}$	$P > 400 \text{ kW}$	-----
Magatzem per combustible sòlid de calefacció	$S \leq 3 \text{ m}^2$	$S > 3 \text{ m}^2$	-----
Local de comptadors d'electricitat i de quadre generals de distribució	En tot cas	-----	-----
Centre de transformació amb aïllament dielèctric sec o de líquid amb punt d'inflamació > 300 °C	En tot cas	-----	-----
Centre de transformació amb dielèctric de punt d'inflamació $\leq 300 \text{ }^\circ\text{C}$ - per potència instal·lada P total: - per potència instal·lada en cada transformador:	$P \leq 2520 \text{ kVA}$ $P \leq 630 \text{ kVA}$	$2520 < P \leq 4000 \text{ kVA}$ $630 < P \leq 1000 \text{ kVA}$	$P > 4000 \text{ kVA}$ $P > 1000 \text{ kVA}$
Sala de màquines d'ascensor	En tot cas	-----	-----
Sala de grups electrògens	En tot cas	-----	-----

\* Les cuines no tindran la consideració de local de risc especial en cas que disposin d'un sistema d'extinció automàtica, sigui quina sigui la potència instal·lada.

### **5.1.3. ANNEX 3 - D.21/2006 Ecoeficiència.**

No és d'aplicació donat que l'ús de pública concurrència del present projecte no està inclòs en els usos previstos a l'apartat 2 del Decret. A més, atentent a l'art 1 del decret 21/2006, l'actuació que proposa aquest projecte no té una actuació global i per tant, no es pot entendre com una gran rehabilitació.

#### **5.1.4. ANNEX 4 – GESTIÓ DELS RESIDUS.**

ESTUDI DE GESTIÓ DE RESIDUS

Enderroc, Rehabilitació,  
Ampliació

REAL DECRETO 105/2008 , Regulador de la producció i gestió de residus de construcció i enderroc  
DECRET 89/2010, Regulador de la producció i gestió de residus de la construcció,i enderroc

tipus  
quantitats  
codificació

DECRET 21/2006 Adopció de criteris ambientals i d'ecoeficiència als edificis

IDENTIFICACIÓ DE L'EDIFICI

Obra:	Rehabilitació d'Edifici Antiga Central Elèctrica "La Catalina"		
Situació:	Pol.6 Parc.622		
Municipi :	Almenar	Comarca :	El Segrià

AVALUACIÓ I CARACTERÍSTIQUES DELS RESIDUS

Materials d'excavació (es considerin o no residus, mesurats sense esponjament)

Codificació residus LER	Pes	Volum	
Ordre MAM/304/2002			
grava i sorra compacta	0,00	0,00	
grava i sorra solta	0,00	0,00	
argiles	0,00	0,00	
terra vegetal	0,00	0,00	
pedraple	0,00	0,00	
terres contaminades 170503	0,00	0,00	
altres	0,00	0,00	
<b>totals d'excavació</b>	<b>0,00 t</b>	<b>0,00 m<sup>3</sup></b>	
Destí de les terres i materials d'excavació			
Els materials d'excavació que es reutilitzen a la mateixa obra o en una altra d'autoritzada, no es consideren residu sempre que el seu nou ús pugui ser acreditat. En una mateixa obra poden coexistir terres reutilitzades i terres portades a abocador	no es considera residu		és residu
	reutilització		abocador
	mateixa obra	altra obra	
	no	no	si

Residus d'enderroc

Codificació residus LER	Pes/m <sup>2</sup> (tones/m <sup>2</sup> )	Pes (tones)	Volum aparent/m <sup>2</sup> (m <sup>3</sup> /m <sup>2</sup> )	Volum aparent (m <sup>3</sup> )
Ordre MAM/304/2002				
obra de fàbrica 170102	0,542	3,071	0,512	2,047
formigó 170101	0,084	0,000	0,062	0,000
petris 170107	0,052	2,552	0,082	1,878
metalls 170407	0,004	0,000	0,001	0,000
fustes 170201	0,023	0,064	0,066	0,080
vidre 170202	0,001	0,000	0,004	0,000
plàstics 170203	0,004	0,000	0,004	0,000
guixos 170802	0,027	1,252	0,004	1,043
betums 170302	0,009	0,000	0,001	0,000
fibrociment 170605	0,010	0,000	0,018	0,000
definir altres:	-	0,000	-	0,000
altre material 1	0,000	0,000	0,000	0,000
altre material 2	0,000	0,000	0,000	0,000
<b>totals d'enderroc</b>	<b>0,7556</b>	<b>6,94 t</b>	<b>0,7544</b>	<b>5,05 m<sup>3</sup></b>

Residus de construcció

Codificació re	Pes/m <sup>2</sup> (tones/m <sup>2</sup> )	Pes (tones)	Volum aparent/m <sup>2</sup> (m <sup>3</sup> /m <sup>2</sup> )	Volum aparent (m <sup>3</sup> )
Ordre MAM/304/2				
sobrants d'execució				
obra de fàbrica 170102	0,0150	2,8427	0,0407	3,1582
formigó 170101	0,0320	2,8295	0,0261	2,0214
petris 170107	0,0020	0,6099	0,0118	0,9156
guixos 170802	0,0039	0,3047	0,0097	0,7542
altres	0,0010	0,0776	0,0013	0,1009
embalatges	0,0380	0,3311	0,0285	2,2138
fustes 170201	0,0285	0,0937	0,0045	0,3492
plàstics 170203	0,0061	0,1226	0,0104	0,8031
paper i cartró 170904	0,0030	0,0644	0,0119	0,9219
metalls 170407	0,0004	0,0504	0,0018	0,1397
<b>totals de construcció</b>		<b>7,00 t</b>		<b>9,16 m<sup>3</sup></b>

INVENTARI DE RESIDUS PERILLOSOS.

Dins l'obra s'han detectat aquests residus perillosos, els quals es separaran i gestionaran per separat per evitar que contaminin altres residus

Materials de construcció que contenen amiant	-	altres	especificar	-
Residus que contenen hidrocarburs	-		especificar	-
Residus que contenen PCB	-		especificar	-
Terres contaminades	-		especificar	-

## MINIMITZACIÓ

PROJECTE. durant l'elaboració del projecte s'han pres les següents mesures per tal de minimitzar els residus	
1.- S'ha previst reutilitzar en obra parts dels materials que es retiren	-
2.- S'han optimitzat les seccions resistents de pilars, jàsseres, parets, fonaments, etc.	-
3.- L'adequació de l'edifici al terreny, genera un equilibri de moviments de terres	-
4.- El sistema constructiu és industrialitzat i prefabricat, es munta en obra sense generar gairebé residus	-
5.-	-
6.-	-

OBRA. a l'obra es duran a terme les accions següents	
1.- Emmagatzematge adient de materials i productes	-
2.- Conservació de materials i productes dins el seu embalatge original fins al moment de la seva utilització	-
3.- Els materials granulars (graves, sorres, etc.) es dipositaran en contenidors rígids o sobre superfícies dures	-
4.-	-
5.-	-
6.-	-

ELEMENTS DE CONSTRUCCIÓ REUTILITZABLES		
fusta en bigues reutilitzables	0,00 t	0,00 m <sup>3</sup>
fusta en llates, tarimes, parquetes reutilitzables o reciclables	0,06 t	0,08 m <sup>3</sup>
acer en perfils reutilitzables	0,00 t	0,00 m <sup>3</sup>
altres :	0,00 t	0,00 m <sup>3</sup>
<b>Total d'elements reutilitzables</b>	<b>0,06 t</b>	<b>0,08 m<sup>3</sup></b>

## GESTIÓ (obra)

Terres				
Excavació / Mov. terres	Volum m <sup>3</sup> (+20%)	reutilització		Terres per a l'abocador (m <sup>3</sup> )
		a la mateixa obra	a altra autoritzada	
terra vegetal	0	0,00	0,00	0,00
graves/ sorres/ pedraple	0	0,00	0,00	0,00
argiles	0	0,00	0,00	0,00
altres	0	0,00	0,00	0,00
terres contaminades	0			0,00
<b>Total</b>	<b>0</b>	<b>0,00</b>	<b>0,00</b>	<b>0,00</b>

SEPARACIÓ DE RESIDUS A OBRA. Cal separar individualitzadament en les fraccions següents si la generació per cadascú d'ells a l'obra supera les quantitats de ...

R.D. 105/2008	tones	Projecte	cal separar	tipus de residu
Formigó	80	2,83	no	inert
Maons, teules i ceràmics	40	5,91	no	inert
Metalls	2	0,05	no	no especial
Fusta	1	0,16	no	no especial
Vidres	1	0,00	no	no especial
Plàstics	0,50	0,06	no	no especial
Paper i cartró	0,50	0,06	no	no especial
Especials*	inapreciable	inapreciable	si	especial

\* Dins els residus especials hi ha inclosos els envasos que contenen restes de matèries perilloses, vernissos, pintures, disolvents, desencofrants, etc... i els materials que hagin estat contaminats per aquests. Tot i ser difícilment quantificables, estan presents a l'obra i es separaran i tractaran a part de la resta de residus

Malgrat no ser obligada per tots els tipus de residus, s'han previst operacions de destrua i recollida selectiva dels residus a l'obra en contenidors o espais reservats pels següents residus

	R.D. 105/2008	projecte*
Inerts	Contenedor per Formigó	no
	Contenedor per Ceràmics (maons, teules...)	si
No especials	Contenedor per Metalls	si
	Contenedor per Fustes	si
	Contenedor per Plàstics	si
	Contenedor per Vidre	si
	Contenedor per Paper i cartró	si
Especials	Contenedor per Guixos i altres no especials	si
	Peril·losos (un contenidor per cada tipus de residu es)	si

\* A la cel·la projecte apareixen per defecte les dades del R.D. 105/2008. Es permet la possibilitat d'incrementar les fraccions que se separen, per poder-ne millorar la gestió, però en cap cas es permet no separar si el R.D. ho obliga.

ESTUDI DE GESTIÓ DE RESIDUS

Enderroc, Rehabilitació,  
Ampliació

gestió fora obra  
pressupost

GESTIÓ (fora obra) els residus es gestionaran fora d'obra a:

Degut a la manca d'espai, les operacions de separació de residus les realitzarà fora de l'obra un gestor autoritzat				-
Instal·lacions de reciclatge i/o valorització				-
Dipòsit autoritzat de terres, enderroc i runes de la construcció				-
Tipus de residu i Nom, adreça i codi de gestor del residu				
tipus de residu	gestor	adreça	codi del gestor	
Runa	UTE Reciclatge	Pol.3 Par.10-16 - Montoliu de Lleida	E-1000.07	
Terres	Segrià			

PRESSUPOST

S'ha considerat pel càlcul del pressupost estimatiu :	Costos*	
Les previsions de separació de l'apartat de gestió i :	Classificació a obra: entre 12-16 €/m <sup>3</sup>	12,00
Un esponjament mig de tot tipus de residu del 35%	Transport: entre 5-8 €/m <sup>3</sup> (mínim 100 €)	5,00
La distància mitjana al abocador : 15 Km	Abocador: runa neta (separada): entre 4-10 €/m <sup>3</sup>	4,00
Els residus especials i perillosos en bidons de 200 l.	Abocador: runa bruta (barrejat): entre 15-25 €/m <sup>3</sup>	15,00
Contenidors de 5 m <sup>3</sup> per cada tipus de residu	Especials**: num. transports a 200 €/transport	0
Lloguer de contenidors inclòs en el preu	Gestor terres: entre 5-15 €/m <sup>3</sup>	5,00
La gestió de terres inclou la seva caracterització***	Gestor terres contaminades: entre 70-90 €/m <sup>3</sup>	70,00

\* Els preus recollits per l'OCT s'han obtingut dels abocadors i valoritzadors de Catalunya, que han subministrat dades (2008-2009)

\*\* Malgrat ser de difícil quantificació, sempre hi haurà residus especials a obra, per tant sempre caldrà una previsió de nombre de transports per la seva correcta gestió

\*\*\* La caracterització de terres o de qualsevol residu, permet saber amb exactitud quins elements contaminants o no, i amb quines proporcions hi són presents (dins el cost s'ha previst una caracterització, independentment del volum de terres. Cost de cada caracterització 1.000 euros)

RESIDU	Volum	Classificació	Transport	Valoritzador / Abocador	
Excavació	m <sup>3</sup> (+20%)	12,00 €/m <sup>3</sup>	5,00 €/m <sup>3</sup>	runa neta 4,00 €/m <sup>3</sup>	runa bruta 15,00 €/m <sup>3</sup>
Terres	0,00	-	-	0,00	
Terres contaminades	0,00	-	-		0,00
Construcció m <sup>3</sup> (+35%)					
Formigó	2,73	-	13,64	-	40,93
Maons i ceràmics	7,03	84,32	35,14	28,11	-
Petris barrejats	3,77	-	18,86	-	56,57
Metalls	0,19	2,26	0,94	0,75	-
Fusta	0,58	6,95	2,90	2,32	-
Vidres	0,00	0,00	-	0,00	-
Plàstics	1,08	13,01	5,42	4,34	-
Paper i cartó	1,24	14,93	6,22	4,98	-
Guixos i no especials	2,56	30,75	12,81	10,25	-
Altres	0,00	0,00	-	-	-
Perillosos Especials	0,00	0,00			0,00
		152,24	100,00	50,75	97,50

Elements Auxiliars	
Casetes d'emmagatzematge	0,00
Compactadores	0,00
Matxucadora de petris	0,00
Altres tipus de contenidors (per contenir líquids, beurades de formigó, etc.)	0,00
	0,00
	0,00

El pressupost estimatiu de la gestió de residus és de : 400,48 €

El volum dels residus és de : 14,21 m<sup>3</sup>

El pressupost de la gestió de residus és de : 400,48 euros

DOCUMENTACIÓ GRÀFICA. INSTAL·LACIONS PREVISTES : TIPUS I DIMENSIONS DE CONTENIDORS DE RESIDUS PER OBRES

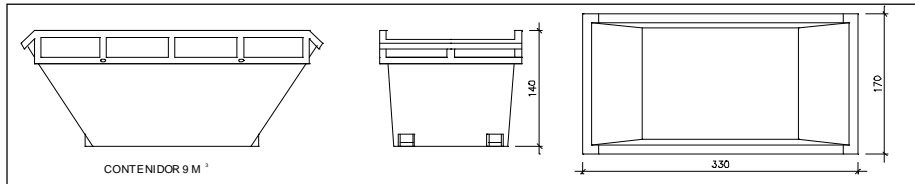

Contenedor 9 m<sup>3</sup>. Apte per a formigó, ceràmics, petris i fusta

unitats -

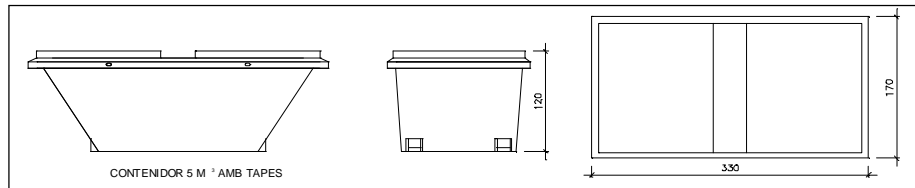

Contenedor 5 m<sup>3</sup>. Apte per a plàstics, paper i cartró, metalls i fusta

unitats 1

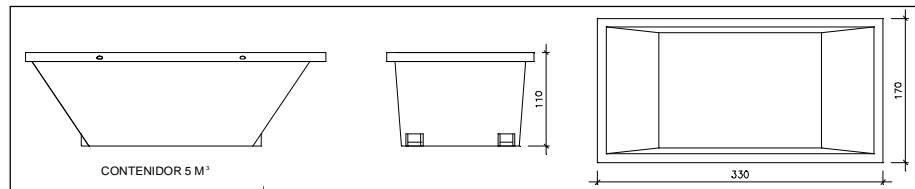

Contenedor 5 m<sup>3</sup>. Apte per a formigó, ceràmics, petris, fusta i metalls

unitats -

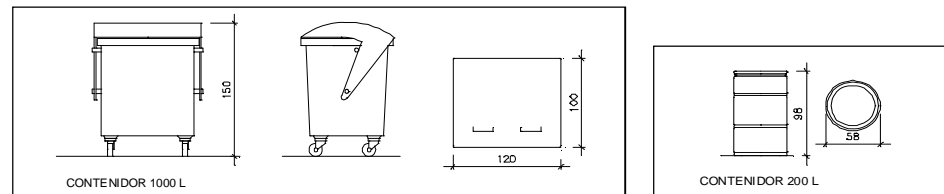

Contenedor 1000 L. Apte per a paper i cartró, plàstics

unitats -

Bidó 200 L. Apte per a residus especials

unitats -

El **Reial Decret 105/2008**, estableix que cal facilitar plànols de les instal·lacions previstes per a emmagatzematge, maneig, separació i altres operacions de gestió dels residus dins l'obra, si s'escau.

Donada la tipologia del projecte i per tal de no duplicar informació, aquests plànols d'instal·lacions previstes són a:

Estudi de Seguretat i Salut	-
Annex 1 d'aquest Estudi de Gestió de Residus	-

Posteriorment aquests plànols poden ser objecte d'adaptació a les característiques particulars de l'obra i els seus sistemes d'execució, previ acord de la direcció facultativa.

A més dels elements descrits, tal i com consta al pressupost, a l'obra hi haurà altres instal·lacions com :

Casetes d'emmagatzematge	-
Compactadores	-
Matxucadora de petris	-
Altres tipus de contenidors (per contenir líquids, beurades de formigó, etc.)	-
	-
	-

Les operacions destinades a la tria, classificació, transport i disposició dels residus generats a obra, s'ajustaran al que determina el Pla de Gestió de Residus elaborat per el Contractista, aprovat per la Direcció Facultativa i acceptat per la Propietat.

Aquest Pla ha estat elaborat en base a l'Estudi de Gestió de Residus, que s'inclou al projecte.

Si degut a modificacions en l'execució de l'obra o d'altres, cal fer modificacions a la gestió en obra dels residus, aquestes modificacions es documentaran per escrit i seran aprovades si s'escau per la Direcció Facultativa i se'n donarà comunicació per a la seva acceptació a la Propietat.

## FIANÇA

## FIANÇA MUNICIPAL SEGONS DECRET 89/2010

Per les característiques del projecte, de com s'executarà l'obra i donades les operacions de minimització abans descrites, el càlcul inicial de generació de residus, a efectes del càlcul de la fiança, s'estima que es podrà reduir en un percentatge del:

Previsió inicial de l'Estudi	Percentatge de reducció per minimització	Previsió final de l'Estudi
Total excavació (tones)	0,00 T	0,00 T
Total construcció i enderroc (tones)	13,87 T	12,48 T

Si per les previsions del Pla de gestió de residus (que ha d'elaborar el contractista), es modifiquen les previsions de generació de residus, per causa de modificació dels procediments de treball o en l'execució de les obres, aquest document s'actualitzarà i les noves dades es faran arribar a :

L'Ajuntament d'/de **Almenar**

Càlcul de la fiança			
Residus d'excavació *	0 T	11 euros/T	0,00 euros
Residus de construcció i enderroc *	12,48 T	11 euros/T	137,28 euros
<b>PES TOTAL DELS RESIDUS</b>			<b>12,5 Tones</b>
<b>Total fiança **</b>			<b>150,00 euros</b>

\* Trassar les dades dels totals d' excavació i construcció de la Previsió final de L'Estudi (apartat superior)

\*\* Fiança mínima 150€

**Residus de rehabilitació (construcció)** (superfície d'obra nova equivalent, per al càlcul de residus)

superfície de reforma o rehabilitació **119,38 m<sup>2</sup>**

Tipus de rehabilitació	
Rehabilitació integral	0,9
Reforma afectant elements estructurals	0,7
Reforma no afectant elements estructurals	0,5
Reforma poca entitat	0,3
	<b>0,7</b>

Percentatge aproximat del pressupost corresponent a l'enderroc de la rehabilitació respecte el pressupost d'execució de la rehabilitació en % (20% màxim)

**5,00 %**

superfície d'obra nova equivalent **77,60 m<sup>2</sup>**

Residus de rehabilitació (construcció)				
Superfície equivalent	<b>77,60 m<sup>2</sup></b>			
	Pes (tones/m <sup>2</sup> )	Pes residus (tones)	Volum aparent (m <sup>3</sup> /m <sup>2</sup> )	Volum aparent (m <sup>3</sup> )
sobrants d'execució	0,0859	6,6644	0,0896	6,9504
obra de fàbrica	0,0366	2,8427	0,0407	3,1582
formigó	0,0365	2,8295	0,0261	2,0214
petris	0,0079	0,6099	0,0118	0,9156
guixos	0,0039	0,3047	0,0097	0,7542
altres	0,0010	0,0776	0,0013	0,1009
embalatges	0,0043	0,3311	0,0285	2,2138
fustes	0,0012	0,0937	0,0045	0,3492
plàstics	0,0016	0,1226	0,0104	0,8031
paper i cartró	0,0008	0,0644	0,0119	0,9219
metalls	0,0007	0,0504	0,0018	0,1397
<b>Residu de rehabilitació (construcció)</b>	0,090152	<b>7,00 t</b>	0,1181	<b>9,16 m<sup>3</sup></b>

Residus d'enderroc en rehabilitació: enderroc parcial (partides d'obra mesurades en m <sup>3</sup> )				
	Volum medició (m <sup>3</sup> )	Densitat (tones/m <sup>3</sup> )	Pes residus (tones)	Volum aparent (m <sup>3</sup> )
obra de fàbrica massissa	0,00	1,8	0,00	0,00
obra de fàbrica perforada	2,05	1,5	3,07	2,05
obra de fàbrica buida	0,00	1,2	0,00	0,00
formigó armat	0,00	2,5	0,00	0,00
paret de mamposteria	0,00	2,6	0,00	0,00
metalls ( acer )	0,00	7,85	0,00	0,00
fustes	0,00	0,8	0,00	0,00
definir altres:	0,00	0,0	0,00	0,00

Residus d'enderroc en rehabilitació: enderroc parcial (medició en m <sup>2</sup> )					
	Superfície de medició (m <sup>2</sup> )	Volum (m <sup>3</sup> /m <sup>2</sup> )	Pes (tones/m <sup>2</sup> )	Pes residus (tones)	Volum aparent (m <sup>3</sup> )
<b>parets i murs</b>					
obra de fàbrica massissa :	0,00	0,065	0,105	0,00	0,00
envà de 4-5 cm enguixat dues cares					
obra de fàbrica massissa :	0,00	0,17	0,294	0,00	0,00
paret de 15 cm enguixada dues cares					
obra de fàbrica massissa :	0,00	0,32	0,564	0,00	0,00
paret de 30 cm enguixada dues cares					
obra de fàbrica buida:	0,00	0,065	0,078	0,00	0,00
envà de 4-5 cm enguixat dues cares					
obra de fàbrica buida:	0,00	0,016	0,192	0,00	0,00
paret de 14 cm enguixada dues cares					
paret de mamposteria	0,00	0,5	1,3	0,00	0,00
de pedra calcària o granítica. 50 cm gruix					
<b>sostre amb biguetes metàl·liques</b>					
Amb revoltó de rajola, intereix 70cm, sense capa de compressió . Alçada de perfil h=variable. El resultat corresponent al perfil s'incorpora a acer reutilitzable.					
sostre amb biguetes	0,00	0,07948	0,11726	0,00	0,00
IPN-IPE 100					
sostre amb biguetes	0,00	0,103	0,14571	0,00	0,00
IPN-IPE 160					
sostre amb biguetes	0,00	0,112	0,17157	0,00	0,00
IPN-IPE 200					
sostre amb biguetes	0,00	0,1232	0,198	0,00	0,00
IPN-IPE 240					
<b>sostre amb bigues de formigó</b>					
Amb revoltó de maó, intereix 70 cm, sense capa de compressió. Alçada de biga h= variable.					
cantell 16 cm	0,00	0,11	0,18	0,00	0,00
cantell 20 cm	0,00	0,12	0,22	0,00	0,00
cantell 24 cm	0,00	0,13	0,28	0,00	0,00
<b>sostre amb bigues de formigó</b>					
Amb revoltó ceràmic ( bovedilla), intereix 70 cm, sense capa de compressió .Alçada de biga h= variable.					
cantell 16 cm	0,00	0,16	0,1	0,00	0,00
cantell 20 cm	0,00	0,2	0,13	0,00	0,00
cantell 24 cm	0,00	0,24	0,16	0,00	0,00
<b>sostre amb bigues de formigó</b>					
Amb revoltó de formigó, intereix 70 cm, sense capa de compressió. Alçada de biga h= variable.					
biga i revoltó formigó h=16	0,00	0,16	0,12	0,00	0,00
biga i revoltó formigó h=20	0,00	0,2	0,15	0,00	0,00
biga i revoltó formigó h=24	0,00	0,24	0,18	0,00	0,00
<b>llosa de ceràmica armada , intereix 50-60 cm (sostre ceràmic)</b>					
cantell 12 cm	0,00	0,12	0,15	0,00	0,00
cantell 15 cm	0,00	0,15	0,18	0,00	0,00
cantell 20 cm	0,00	0,2	0,24	0,00	0,00

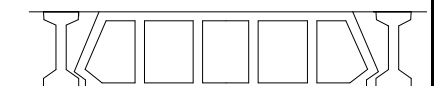
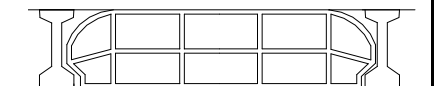
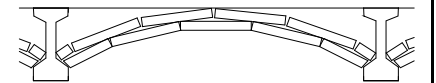
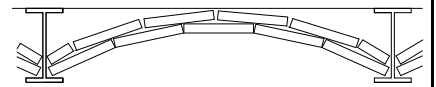

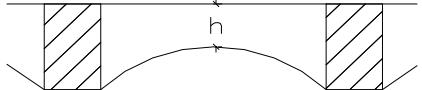
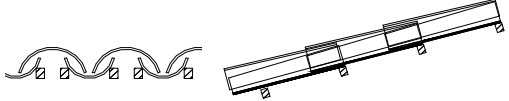
	Superfície de medició (m <sup>2</sup> )	Volum (m <sup>3</sup> /m <sup>2</sup> )	Pes (tones/m <sup>2</sup> )	Pes residus (tones)	Volum aparent (m <sup>3</sup> )
<b>llosa de formigó armat</b>					
cantell 8 cm	0,00	0,08	0,19	0,00	0,00
cantell 10 cm	0,00	0,1	0,24	0,00	0,00
cantell 12 cm	0,00	0,12	0,29	0,00	0,00
cantell 15 cm	0,00	0,15	0,36	0,00	0,00
cantell 20 cm	0,00	0,2	0,48	0,00	0,00
<b>sostres amb bigues de fusta i tarima de fusta, intereix 50 cm</b>					
El resultat corresponent de les bigues i les tarimes s'afegeix a fustes reutilitzables					
biga 16x10, tarima 2,5cm	0,00	0,041	0,0246	0,00	0,00
biga 15x15, tarima 2,5cm	0,00	0,0475	0,0285	0,00	0,00
biga 20x12, tarima 2,5cm	0,00	0,049	0,0294	0,00	0,00
biga 24x14, tarima 2,5cm	0,00	0,061	0,0366	0,00	0,00
<b>sostres amb bigues de fusta i revoltó de guix o maó, intereix 50 cm</b>					
El resultat corresponent de les bigues s'afegeix a fustes reutilitzables					
biga 16x10, revoltó h=8 cm	0,00	0,0854	0,075	0,00	0,00
biga 15x15, revoltó h=8 cm	0,00	0,0732	0,066	0,00	0,00
biga 20x12, revoltó h=10 cm	0,00	0,097	0,09	0,00	0,00
biga 24x14, revoltó h=12 cm	0,00	0,1122	0,105	0,00	0,00
<b>capes de compressió de sostres i forjats amb</b>					
2 cm de gruix	0,00	0,02	0,05	0,00	0,00
3 cm de gruix	0,00	0,03	0,075	0,00	0,00
4 cm de gruix	0,00	0,04	0,1	0,00	0,00
5 cm de gruix	0,00	0,05	0,125	0,00	0,00
<b>cobertes (acabat)</b>					
amidament per superfície de coberta, <b>no</b> de la projecció en planta els resultats dels elements que tenen fusta, es passen a fustes reutilitzables					
teules àrabs velles, preses amb 3 cm de morter. pes teula 2,4 kg / peça	0,00	0,0634	0,12	0,00	0,00
teules àrabs noves preses amb 3 cm de morter. pes teula 2 kg /peça	0,00	0,0577	0,11	0,00	0,00
teules àrabs velles col·locades a llata per canal o salt de garsa, pes teula 2,4 kg /peça	20,00	0,04173	0,065	1,30	0,83
pissarra vella sobre empostissat de fusta de 2-2,5 cm de gruix	0,00	0,0125	0,02	0,00	0,00
doblat de rasilla col·locat amb 3 cm de morter	0,00	0,025	0,1	0,00	0,00
<b>cobertes (base i pendent)</b>					
encadellat ceràmic de 3,5 cm de gruix	0,00	0,035	0,042	0,00	0,00
maó massís 4 cm gruix	0,00	0,04	0,072	0,00	0,00
sorra o morter de pendents (gruix unitari 1 cm)	0,00	0,1	0,18	0,00	0,00
envans de sostremort de maó massís de 4 cm i 20% de forats	0,00	0,032	0,0576	0,00	0,00
envans de sostremort de maó buit de 4,5cm i 20% de forats	0,00	0,036	0,0432	0,00	0,00
envans de sostremort de totxana de 9 cm i 20% de forats	0,00	0,072	0,0864	0,00	0,00

<b>cel rasos</b>					
cel-ras de placa d'escaiola enguixada per sota	0,00	0,023	0,02875	0,00	0,00
cel ras de canyís enguixat	0,00	0,017	0,016	0,00	0,00
cel ras de cartró guix de 15 mm de gruix	0,00	0,015	0,0117	0,00	0,00
<b>paviments</b>					
els resultats dels elements que tenen fusta, es passen a fustes reutilitzables					
rajola hidràulica o ceràmica gruix total 3 cm	0,00	0,03	0,05	0,00	0,00
rajola hidràulica o ceràmica gruix total 5 cm	0,00	0,05	0,08	0,00	0,00
rajola hidràulica o ceràmica gruix total 7 cm	0,00	0,07	0,11	0,00	0,00
terrazzo sobre morter gruix total 5 cm	0,00	0,05	0,08	0,00	0,00
tarima de fusta de 2cm sobre llatets cada 35 cm.	0,00	0,0234285	0,03	0,00	0,00
parquet, tarima 2 cm sobre llatets cada 35 cm	0,00	0,0334285	0,04	0,00	0,00
parquet encolat o flotant, (gruix unitari 1 cm )	0,00	0,01	0,075	0,00	0,00
<b>revestiments</b>					
enguixat	104,31	0,01	0,012	1,25	1,04
arrebossat de ciment	0,00	0,02	0,02	0,00	0,00
arrebossat de calç, estuc	0,00	0,01	0,016	0,00	0,00
enrajolat de paret, inclòs arrebossat	0,00	0,03	0,034	0,00	0,00
enrajolat de paret, sense arrebossat	0,00	0,007	0,014	0,00	0,00
<b>altres</b>					
vidres. vidre senzill, gruix nominal 1 cm	0,00	0,001	0,025	0,00	0,00
fibrociment en plaques, amb o sense amiant, gruix placa ondulada 6 mm. Per a conductes: diàmetre x 3,14 x longitud	0,00	0,01	0,018	0,00	0,00
altre material 1	0,00	0,00	0,00	0,00	0,00
altre material 2	0,00	0,00	0,00	0,00	0,00

**Resum de residus d'enderroc parcial durant la construcció**

	pes T	volum m <sup>3</sup>
parets i murs de fàbrica	3,071	2,05
murs de mamposteria, pedra	0,000	0,00
sostres amb bigues metàl·liques	0,000	0,00
sostres amb bigues de formigó	0,000	0,00
llosa de ceràmica armada	0,000	0,00
formigó armat	0,000	0,00
sostre amb bigues de fusta i tarima de fusta	0,000	0,00
sostre amb bigues de fusta i revoltó de guix o maó	0,000	0,00
capa de compressió de sostres i forjats amb armat	0,000	0,00
cobertes (acabat)	1,364	0,91
cobertes (base i pendents)	0,000	0,00
cel rasos	0,000	0,00
paviments	0,000	0,00
revestiments	1,252	1,04
vidres	0,000	0,00
fibrociment en plaques	0,000	0,00
altre material 1	0,000	0,00
altre material 2	0,000	0,00
<b>Residus d'enderroc en rehabilitació i reforma d'edifici</b>	<b>5,686 T</b>	<b>4,00 m<sup>3</sup></b>

**Resum de residus d'enderroc reutilitzables**

			Tones	m <sup>3</sup>
fusta , bigues reutilitzables	bigues 16x10 cm	0,032	0,025	0,00
	bigues 15x15 cm	0,045	0,036	0,00
	bigues 20x12 cm	0,048	0,04	0,00
	bigues 24x14 cm	0,0672	0,055	0,00
empostissats, tarimes, llates	2-2,5 cm gruix	0,025	0,015	0,064
fusta sense format			0,000	0,00
acer , perfils reutilitzables	IPN h=10	0,0015142	0,01274	0,000
	IPN h=16	0,0032857	0,0242857	0,000
	IPN h=20	0,0047837	0,0384285	0,000
	IPN h=24	0,0065857	0,0517	0,000
	varis			0,000
altres elements susceptibles de ser reutilitzats:			0,00	0,00

### **5.1.5. ANNEX 5 - Fitxa justificativa CTE HE**

No és d'aplicació, atentent al RD 314/2006 sobre el CTE, ja que l'actuació que proposa aquest projecte és una rehabilitació d'un edifici existent i no té una actuació global, i per tant, no es tracta d'una rehabilitació integral assimilable a un edifici de nova construcció.

A més en varies seccions del HE (Àmbit d'aplicació) estableix com el HE d'aplicació en els edificis de nova construcció i ampliacions d'edificis existents; i edificacions o parts de les mateixes que, per les seves característiques d'utilització, estiguin obertes de forma permanent i siguin acondicionades.

### **5.1.6. ANNEX 6 - Justificació CTE SE**

L'edifici objecte de rehabilitació és d'acord al CTE SE d'importància moderada –  $a_b < 0,04g$  –  
**Per tant, no cal aplicar l'NCSE-02.** A més en el present projecte no s'actua en fonamentació.

### **5.1.7. ANNEX 7 - Fitxa justificativa CTE HS**

Ref. del projecte: **ALMENAR****HS 1 PROTECCIÓ ENFRONT A LA HUMITAT****Exigències bàsiques HS 1: Protecció enfront la humitat (art. 13.1 Part I CTE)**

"Es limitarà el risc previsible de presència inadequada d'aigua o humitat en l'interior dels edificis i en els seus tancaments com a conseqüència de l'aigua provinent de precipitacions atmosfèriques, d'escorrentius, del terreny o de condensacions, disposant de mitjans que impedeixin la seva penetració o, si s'escau, permetin la seva evacuació sense la producció de danys."

**MURS**

Coeficient de permeabilitat del terreny <sup>(1)</sup> $K_s$ (cm/s)	$\geq 10^{-2}$	$10^{-5} < K_s < 10^{-2}$	$\leq 10^{-5}$	<b>Grau d'impermeabilitat</b> (3)
Presència d'aigua <sup>(2)</sup> <b>Taula 2</b>	Alta	Miixa	Baixa	

**TERRES**

Coeficient de permeabilitat del terreny <sup>(1)</sup> $K_s$ (cm/s)	$> 10$	$\leq 10^{-5}$	<b>Grau d'impermeabilitat</b> (4)
Presència d'aigua <sup>(2)</sup> <b>Taula 2</b>	Alta	Miixa	Baixa

**FAÇANES**

Zona Pluviomètrica <sup>(5)</sup> <b>Taula 5</b>	II	III	IV ✓	V	<b>Grau d'impermeabilitat</b>	3
Zona eòlica	Tot Catalunya és zona eòlica C			✓ <sup>(7)</sup>		
Altura de coronació de la façana sobre el terreny (m)	$\leq 15$ ✓	16-40		41-100		
Classe d'entorn <sup>(6)</sup> <b>Taula 6</b>		E0 ✓		E1		

**COBERTES**

Les condicions de les solucions constructives disposaran dels elements relacionats a l'apartat 2.4.2 del DB HS 1	✓
Els punts singulars dels murs, terres, façanes i cobertes es resoldran d'acord a les condicions dels apartats 2.1.3, 2.2.3, 2.3.3, 2.4.4 del DB HS 1 respectivament.	✓

Ref. del projecte: **ALMENAR****HS 2 RECOLLIDA I EVACUACIÓ DE RESIDUS**

Per al dimensionament i ubicació dels elements veure fitxa DB HS 2

**Exigències bàsiques HS 2: Recollida i evacuació de residus (art.13.2 Part I CTE)**

*"Els edificis disposaran d'espais i mitjans per extreure els residus ordinaris generats en ells d'acord amb el sistema públic de recollida, de manera que es faciliti l'adequada separació en origen dels esmentats residus, la recollida selectiva dels mateixos i la seva posterior gestió."*

Edificis d'habitatges	Espais comuns de l'edifici		Interior de l'habitatge	
	En funció del sistema de recollida municipal →	Previsió de magatzem o espai de reserva	Espai d'emmagatzematge immediat	
	Porta a porta	L'edifici disposa d'un magatzem de contenidors	Els habitatges disposen en el seu interior d'espais per emmagatzemar les cinc fraccions dels residus ordinaris.	
	Contenidors de la brossa al carrer	L'edifici té un espai de reserva		
<b>Edificis d'altres usos</b>	S'aporta estudi específic adoptant criteris anàlegs als establerts en el DB HS 2			

Ref. del projecte: **ALMENAR****HS 3 QUALITAT DE L'AIRE INTERIOR****Exigències bàsiques HS 3: Qualitat de l'aire interior (art.13.3 Part I CTE)**

"Els edificis disposaran de mitjans perquè els seus recintes es puguin ventilar adequadament, eliminant els contaminants que es produeixin de manera habitual durant l'ús normal dels edificis, de forma que s'porti un cabal suficient d'aire exterior i es garanteixi l'extracció i expulsió de l'aire viciat pels contaminants.

Per tal de limitar el risc de contaminació de l'aire interior dels edificis i de l'entorn exterior de façanes i patis, l'evacuació dels productes de la combustió de les instal·lacions tèrmiques es produirà, amb caràcter general, per la coberta de l'edifici, amb independència del tipus de combustible i de l'aparell que s'utilitzi, d'acord amb la reglamentació específica sobre instal·lacions tèrmiques."

VENTILACIÓ DELS RECINTES	Interior dels habitatges	Ventilació general (apartat 3.1.1)	Àmbit:	Conjunt de l'habitatge		
			Sistemes:	- Híbrid, o bé - Mecànic		
Es garantiran els cabals mínims de ventilació mitjançant la implantació dels sistemes de ventilació adequats			Cabals mínims: (taula 2.1)	Admissió d'aire de l'espai exterior <sup>(1)</sup>	- Dormitoris → 5 l/s persona - Sala d'estar → 3 l/s persona menjador	
				Extracció de l'aire viciat <sup>(2)</sup>	- Banys → 15 l/s local - Cuina → 2 l/s m <sup>2</sup>	
		Ventilació addicional (apartat 3.1.1)	Àmbit:	Cuina		
			Cabal mínim: (taula 2.1)	Extracció mecànica per a bafs → 50 l/s i contaminants de la cocció <sup>(2)</sup>		
		Ventilació complementària (apartat 3.1.1)	Àmbit:	Sala d'estar, menjador, dormitoris i cuina		
			Elements: (apartat 4.4)	Finestres o portes exteriors practicables. <sup>(1)</sup> Superfície practicable ≥ 1/20 Superfície útil del local		
	Magatzem de residus en edificis d'habitatges <sup>(4)</sup>	Cabal mínim: (taula 2.1)	10 l/s m <sup>2</sup>	Sistema de ventilació: <sup>(1) (2)</sup> (apartat 3.1.2)	- Natural, - Híbrid, o bé - Mecànic	
	Trasters en edificis d'habitatges	Cabal mínim: (taula 2.1)	0,7 l/s m <sup>2</sup>	Sistema de ventilació: <sup>(1) (2)</sup> (apartat 3.1.3)	- Natural, - Híbrid, o bé - Mecànic	
	Aparcaments	Cabal mínim: (taula 2.1)	120 l/s plaça	Sistema de ventilació: <sup>(1) (2)</sup> (apartat 3.1.4)	- Natural, - Híbrid, o bé - Mecànic	
	Locals d'altres tipus	- Cal observar les condicions establertes per al RITE				
EVACUACIÓ DELS PRODUCTES DE LA COMBUSTIÓ	De les instal·lacions tèrmiques	- Es produirà amb caràcter general per la coberta de l'edifici i es farà d'acord amb la reglamentació específica sobre instal·lacions tèrmiques <sup>(5)</sup>				

<sup>(1)</sup> En absència de norma urbanística que ho reguli, les obertures d'admissió d'aire per a la ventilació general i les finestres i portes per a la ventilació complementària han de comunicar amb un **espai exterior** que tingui les següents condicions (DB HS 3 apartats 3.2.1 i 3.2.6):

- Permet inscriure en la seva planta un cercle de diàmetre  $D \geq H/3$ , sent H l'altura del tancament més baix dels que ho delimiten i  $D \geq 3$  m.

<sup>(2)</sup> L'expulsió de l'aire viciat s'ha de fer al final del conducte d'extracció, després de l'aspirador:

- Per sobre de la coberta de l'edifici si es tracta d'un sistema híbrid: 1 m com a mínim; 2m si és transitible; superar l'altura de qualsevol obstacle que estigui a una distància entre 2 i 10m de l'expulsió i/o 1,3 vegades l'altura de qualsevol obstacle que estigui a una distància  $\leq 2$ m.
- Separada: 3 m com a mínim de qualsevol element d'entrada d'aire (obertura d'admissió, porta exterior o finestra, boca de toma) i de qualsevol punt on puguin haver persones de forma habitual.

<sup>(3)</sup> L'apartat 3.1.1.3 del CTE DB HS 3 permet fer l'extracció mecànica de l'aparell de cocció amb conductes individuals o col·lectius i el D 141/2012 d'habitabilitat estableix que l'extracció de les cuines es farà amb conductes fins a la coberta de l'edifici.

<sup>(4)</sup> Si en el projecte només es contempla l'espai de reserva per al magatzem de residus, caldria tenir en compte la previsió del sistema de ventilació.

<sup>(5)</sup> **Reglamentació específica sobre instal·lacions tèrmiques:** Reglament d'instal·lacions tèrmiques en els edificis, RITE (RD 1027/2007), Reglament de combustibles gasosos (RD 919/2006) i algunes OOMM.

Ref. del projecte: ALMENAR

**HS 4 SUBMINISTRAMENT D'AIGUA****Exigències bàsiques HS 4 Subministrament d'aigua (art. 13.4 Part I CTE)**

"Els edificis disposaran de mitjans adequats per subministrar a l'equipament higiènic previst d'aigua apta per al consum de forma sostenible, aportant cabals suficient per al seu funcionament, sense alteració de les propietats d'aptitud per al consum i impedit els possibles retorns que puguin contaminar la xarxa, incorporant mitjans que permetin l'estalvi i el control del cabal de l'aigua.

Els equips de producció d'aigua calenta dotats de sistemes d'acumulació i els punts terminals d'utilització tindran unes característiques tal que evitin el desenvolupament de gèrmens patògens."

<b>PROPIETATS DE LA INSTAL·LACIÓ</b>	<b>Qualitat de l'aigua</b>	<p>→ L'aigua de la instal·lació complirà els paràmetres de la legislació vigent per a aigua de consum humà.</p> <p>→ Els <b>materials</b> de la instal·lació garantiràn la qualitat de l'aigua subministrada, la seva compatibilitat amb el tipus d'aigua i amb els diferents elements de la instal·lació a més de no disminuir la vida útil de la instal·lació.</p> <p>→ El <b>disseny</b> de la instal·lació de subministrament d'aigua evitarà el desenvolupament de gèrmens patògens.</p>		
	<b>Protecció contra retorns</b>	<b>Sistemes antiretorn:</b>	→ Se'n disposaran per tal d'evitar la inversió del sentit del flux de l'aigua	
		<b>S'establiran discontinuïtats entre:</b>	<p>→ Instal·lacions de subministrament d'aigua i altres instal·lacions d'aigua amb diferent origen que no sigui la xarxa pública</p> <p>→ Instal·lacions de subministrament d'aigua i instal·lacions d'evacuació</p> <p>→ Instal·lacions de subministrament d'aigua i l'arribada de l'aigua als aparells i equips de la instal·lació</p>	
		<b>Buidat de la xarxa:</b>	→ Qualsevol tram de la xarxa s'ha de poder buidar pel que els sistemes antiretorn es combinaran amb les claus de buidat	
	<b>Condicions mínimes de subministrament als punts de consum</b>	<b>Cabals instantanis mínims:</b>	<b>Aigua Freda</b>	
			<p><b>q ≥ 0,04l/s</b> → urinaris amb cisterna</p> <p><b>q ≥ 0,05l/s</b> → "pileta" de rentamans</p> <p><b>q ≥ 0,10l/s</b> → rentamans, bidet, inodor</p> <p><b>q ≥ 0,15l/s</b> → urinaris temporitzat, rentavaixelles, aixeta aïllada</p> <p><b>q ≥ 0,20l/s</b> → dutxa, banyera &lt; 1,40m, aigüera i rentadora domèstica, safareig, aixeta garatge, abocador</p> <p><b>q ≥ 0,25l/s</b> → rentavaixelles industrial (20 serveis)</p> <p><b>q ≥ 0,30l/s</b> → banyera ≥ 1,40m, aigüera no domèstica</p> <p><b>q ≥ 0,60l/s</b> → rentadora industrial (8kg)</p>	
			<b>Aigua Calenta (ACS)</b>	
			<p><b>q ≥ 0,03l/s</b> → "pileta de rentamans</p> <p><b>q ≥ 0,065l/s</b> → rentamans, bidet</p> <p><b>q ≥ 0,10l/s</b> → dutxa, aigüera i rentadora domèstica, safareig, aixeta aïllada</p> <p><b>q ≥ 0,15l/s</b> → banyera &lt; 1,40m rentadora domèstica</p> <p><b>q ≥ 0,20l/s</b> → banyera ≥ 1,40m, aigüera no domèstica, rentavaixelles industrial (20 serveis)</p> <p><b>q ≥ 0,40l/s</b> → rentadora industrial (8kg)</p>	
		<b>Pressió:</b>	<p>→ <b>Pressió mínima:</b> Aixetes, en general → <b>P ≥ 100kPa</b> Escalfadors i fluxors → <b>P ≥ 150kPa</b></p> <p>→ <b>Pressió màxima:</b> Qualsevol punt de consum → <b>P ≤ 500kPa</b></p>	
		<b>Temperatura d'ACS:</b>	→ Estarà compresa entre <b>50°C i 65°C</b> (No és d'aplicació a les instal·lacions d'ús exclusiu habitatge)	
<b>Manteniment</b>	<b>Dimensions dels locals</b>	→ Els locals on s'instal·lin equips i elements de la instal·lació que requereixin manteniment tindran les dimensions adequades per poder realitzar-lo correctament. (No és d'aplicació als habitatges unifamiliars aïllats o adossats)		
	<b>Accessibilitat de la instal·lació</b>	→ Per tal de garantir el manteniment i reparació de la instal·lació, les canonades estaran a la vista, s'ubicaran en forats o "patinets" registrables, o bé disposaran d'arquetes o registres. (Si es possible també s'aplicarà a les instal·lacions particulars)		
<b>SENYALITZACIÓ</b>	<b>Aigua no apta per al consum</b>	<b>Identificació</b>	→ Es senyalitzaran de forma fàcil i inequívoca les canonades, els punts terminals i les aixetes de les instal·lacions que subministren aigua no apta per al consum.	
<b>ESTALVI D'AIGUA</b>	<b>Paràmetres a considerar</b>	<b>Comptatge</b>	→ Cal disposar d'un comptador d'aigua freda i d'aigua calenta per a cada unitat de consum individualitzable.	
		<b>Xarxa de retorn d'ACS</b>	→ La instal·lació d'ACS disposarà d'una xarxa de retorn quan des del punt de producció fins al punt de consum més allunyat la longitud de la canonada sigui > 15m	
		<b>Dispositius d'estalvi d'aigua</b>	→ A les cambres humides dels edificis o zones de pública concurrència les aixetes dels rentamans i les cisternes dels inodors en disposaran.	

Ref. del projecte: **ALMENAR****HS 5 EVACUACIÓ D'AIGÜES****Exigències bàsiques HS 5 Evacuació d'aigües (art.13.5 Part I CTE)**

"Els edificis disposaran de mitjans adequats per a extreure les aigües residuals generades en ells de forma independent o conjunta amb les precipitacions atmosfèriques i amb els esorrentius".

PROPIETATS DE LA INSTAL·LACIÓ	Objecte	<ul style="list-style-type: none"> <li>→ La instal·lació evacuarà únicament les aigües residuals i pluvials, no podent-se utilitzar per a l'evacuació d'altre tipus de residus.</li> <li>→ S'evitarà el pas d'aires mefítics als locals ocupats mitjançant la utilització de tancaments hidràulics.</li> </ul>	✓
	Ventilació	→ Es disposarà de sistema de ventilació que permeti l'evacuació dels gasos mefítics i garanteixi el correcte funcionament dels tancaments hidràulics.	
	Traçat	→ El traçat de les canonades serà el més senzill possible, amb distàncies i pendents que facilitin l'evacuació dels residus i seran autonetejables. S'evitarà la retenció d'aigües en el seu interior.	✓
	Dimensionat	→ Els diàmetres de les canonades seran els adients per a transportar els cabals previsibles en condicions segures.	✓
	Manteniment	→ Les xarxes de canonades es dissenyaran de forma que siguin accessibles per al seu manteniment i reparació, per a la qual cosa han de disposar-se a la vista o allotjades en forats o "patinets" registrables, o bé disposaran arquetes o registres.	✓

### **5.1.8. ANNEX 8 – QUALIFICACIÓ ENERGÈTICA**

No és d'obligat compliment, atinent a l'art 1 del decret 21/2006, l'actuació que proposa aquest projecte no té una actuació global i per tant, no es pot entendre com una gran rehabilitació.

### **5.1.9. ANNEX 9 – ENERGIA SOLAR**

El projecte contempla la rehabilitació d'un edifici existent, per lo que segons el CTE, no és d'aplicació el disposar de captadors solars per ACS.

### **5.1.10. ANNEX 10 –CTE - DB HR.**

No és d'obligat compliment, atentent al RD 314/2006 sobre el CTE, ja que l'actuació que proposa aquest projecte és una rehabilitació d'un edifici existent i no té una actuació global, i per tant, no es tracta d'una rehabilitació integral assimilable a edifici de nova construcció.

## **5.2. JUSTIFICACIÓ ESTUDI GEOTÈCNIC**

## 5.2. JUSTIFICACIÓ ESTUDI GEOTÈCNIC

Per la redacció d'aquest projecte, el promotor no ha lliurat l'estudi geotècnic establert en el DB SE-C i ha sol·licitat al projectista que adopti una solució alternativa segons l'art. 5.1.3 del CTE i aquest accepta la redacció del projecte sense informe geotècnic donat:

- El projecte es tracta d'una rehabilitació d'un edifici existent en que no varien ni les càrregues ni les empentes ni les condicions del terreny en l'àmbit d'influència dels elements de fonamentació o contenció i es justifica que:

- No s'altera la configuració arquitectònica de l'edifici en els termes de l'art. 2.2.b de la LOE.
- No és objecte del projecte encarregat pel promotor la intervenció en els elements de fonamentació.
- No es canvien les seves condicions d'estabilitat, resistència i aptitud al servei relatives a l'àmbit del DB SE-C
- L'edifici existent, objecte de la reforma, s'inclou dintre de l'àmbit d'aplicació de l'annex D–Avaluació estructural d'edificis existents del DB SE, apartat D.1 Àmbit d'aplicació i Consideracions prèvies
- S'ha realitzat una recopilació d'informació estructural de l'edifici segons l'apartat D.3 de l'annex D
- S'ha fet una avaluació estructural qualitativa i/o quantitativa de l'edifici (apartats D.2, D.4, D.5, D.6 i D.7)
- La construcció és d'una gran senzillesa tècnica.

Si com a resultat de l'avaluació es considera necessari, s'establirà un control de riscos amb inspeccions i mesures de control per detectar possibles danys o anomalies de manera precoç per tal de minimitzar fins a límits acceptables els riscos de que es produeixin conseqüències no desitjades.

**De totes maneres, un cop iniciada l'obra, l'arquitecte es reserva el dret a fer les proves i estudis pertinents al terreny per tal d'executar sense riscos l'obra en qüestió.**

**II. CONTROL DE QUALITAT DELS MATERIALS. PLA DE  
CONTROL DEL QUALITAT D375/1988.**

## JUSTIFICACIÓ COMPLIMENT DECRET 375/88

PLEC DE CONDICIONS. CONTROL DE QUALITAT

**NOTA: Les referències al compliment de normatives tècniques que hagin estat substituïdes per altres de noves, s'entendran obliguen al compliment d'allò que es determina a la normativa vigent al moment del visat del projecte bàsic i d'execució**

El plec de condicions que s'adjunta té la finalitat d'establir els criteris bàsics pel desenvolupament del projecte de control, a fi de complir el decret 375/88 d'1 de setembre de 1988 publicat en el DOG amb data 28/12/88 i desenvolupat en l'Ordre de 13 de setembre de 1989.

L'arquitecte autor del projecte d'execució d'obres enumerarà i definirà dintre del plec de condicions els controls de qualitat a realitzar que siguin necessaris per a la correcta execució de l'obra. Aquests controls seran, com a mínim, els especificats a les normes de compliment obligat, i en qualsevol cas tots aquells que l'arquitecte consideri precisos per la seva finalitat, podent en conseqüència establir criteris especials de control més estrictes que els establerts legalment, variant la definició dels lots o el nombre d'assaigs i proves preceptius i ordenant assaigs complementaris o l'aplicació de criteris particulars, els quals seran acceptats pel promotor, el constructor i la resta de la Direcció Facultativa.

- L'arquitecte tècnic o aparellador que intervingui en la direcció d'obres elaborarà dintre de les prescripcions contingudes al projecte d'execució un programa de control de qualitat, del qual haurà de donar coneixement al promotor.

En el programa de control de qualitat s'hauran d'especificar els components de l'obra que cal controlar, les classes d'assaigs, anàlisis i proves, el moment oportú de fer-los i l'avaluació econòmica dels assaigs, anàlisis i proves que vagin a càrrec del promotor.

Opcionalment el programa de control de qualitat podrà preveure anàlisis i proves complementàries en funció del contingut del projecte.

- Aniran a càrrec del promotor/propietari les despeses dels assaigs, anàlisis i proves fetes per laboratoris, persones o entitats que no intervinguin directament en l'obra, restant obligat aquell a satisfer-les puntualment en el moment en que es produeixi el seu acreditament.

El resultat de les proves encarregades haurà de ser posat a disposició de la Direcció Facultativa en el termini màxim de ..... dies des del moment en que es van encarregar. A tal efecte el promotor/propietari es compromet a realitzar les gestions oportunes i a complir amb les obligacions que li corresponguin per tal d'aconseguir el compliment puntual dels laboratoris i demés persones contractades a l'efecte.

El retard en la realització de les obres motivat per la manca de disponibilitat dels resultats serà del risc exclusiu del promotor/propietari, i en cap cas imputable a la Direcció Facultativa, la qual podrà ordenar la paralització de tots o part dels treballs d'execució si considera que la seva realització sense disposar de les actes de resultats pot comprometre la qualitat de l'obra executada.

- El constructor resta obligat a executar les proves de qualitat que li siguin ordenades en compliment del programa de control de qualitat, restant facultat el propietari per rescindir el contracte en cas d'incompliment o compliment defectuós comunicat per la Direcció Facultativa.

### **AIGUA PER PASTAR.**

L'aigua que s'utilitzarà en l'elaboració del formigó haurà d'estar sancionada per la pràctica. En cas de dubte, es realitzarà el control de recepció i els assaigs pertinents, segons s'indica a l'article 81.2 de la EHE.

En el cas que no quedi expressament indicat, l'aparellador o arquitecte tècnic responsable de l'obra establirà el nombre, forma i freqüència necessaris per realitzar els controls següents:

### **CONTROLS EN EL MOMENT DE LA RECEPCIÓ**

Documentals:

Es justificarà, per part del constructor, que l'aigua utilitzada compleix les condicions exigides en l'article 81.2 de la EHE (mitjançant assaigs de laboratori), o bé justificarà especialment que no altera

perjudicialment les propietats exigides al formigó, ni a curt ni a llarg termini, segons s'indica a l'article 81.2 de la EHE.

### **ASSAIGS DE LABORATORI**

En cas de dubte raonable, la Direcció Facultativa es reserva el dret de fer els assaigs següents en laboratori homologat, amb la metodologia referenciada en el primer parèntesi i els criteris d'acceptació indicats a l'article 27 i 81.2.3 de la EHE:

- Determinació del PH (UNE 7234:71)
- Determinació de substàncies solubles (UNE 7130:58)
- Determinació del contingut total de sulfats (UNE 7131:58)
- Determinació de l'ió-clor (UNE 7178:60)
- Determinació d'hidrats de carboni (UNE 7132:58)
- Substàncies orgàniques solubles en èter (UNE 7235:71)

### **Anotacions:**

La presa de mostres es realitzarà segons UNE 7236:71

### **ÀRID PER ELABORAR FORMIGÓ**

L'àrid que s'utilitzarà en l'elaboració del formigó tindrà les característiques que s'especifiquen en la memòria, plec de condicions, pressupost i plànols.

És a dir:

Tamany màxim/mínim de l'àrid: Especificat en la fitxa de formigó

- Quan no hi hagi experiència prèvia d'ús es realitzaran assaigs d'identificació en laboratori, segons s'indica a l'article 28.3 de la EHE.
- Cada procedència diferent serà considerada com a lot independent.

En el cas que no quedi expressament indicat, l'aparellador o arquitecte tècnic responsable de l'obra establirà el nombre, forma i freqüència necessaris per realitzar els controls següents:

### **CONTROLS EN EL MOMENT DE LA RECEPCIÓ**

Documentals:

- Es controlarà la correspondència entre la comanda i el subministrament mitjançant la comprovació de l'albarà. Cada càrrega d'àrid anirà acompanyada per una fulla de subministrament que estarà en tot moment a disposició de la Direcció de la Obra i que figuri com a mínim les dades especificades en 28.4 de la EHE.

- Es justificarà, per part del constructor, que l'àrid utilitzat compleix les condicions exigides en els apartats 28.2 i 28.3 de la EHE (mitjançant assaigs de laboratori o experiència prèvia) o bé justificarà especialment que no altera especialment les propietats exigibles al formigó, ni a curt ni a llarg termini, segons s'indica a l'article 28 de la EHE.

- En el cas d'utilitzar escòries siderúrgiques, es comprovarà que no contenen silicats inestables ni compostos ferrosos, segons s'indica a l'article 28.1 de la EHE.

Operatius:

- Es realitzarà la presa de mostres necessària per a la possible realització de posteriors comprovacions.

### **ASSAIGS DE LABORATORI**

En el cas de dubte raonable, la Direcció Facultativa es reserva el dret de fer els assaigs següents, en laboratori homologat, amb la metodologia referenciada en el primer parèntesi i els criteris d'acceptació indicats en el segon:

- Tamany màxim/mínim de l'àrid (UNE EN 933-2:96)(EHE,28.2)
- Coeficient de forma en graves (UNE 7238:71)(EHE,28.3.3)
- Compostos de sofre (UNE EN 1744-1:99)(EHE,28.3.1)
- Terrons d'argiles (UNE 7133:58)(EHE,28.3.1)
- Partícules toves (UNE 7134:58)(EHE,28.3.1)
- Partícules de baix pes específic (UNE 7244:71)(EHE,28.3.1)

- Contingut de matèria orgànica en sorres (UNE EN1744-1:99) (EHE,28.3.1).
- Equivalent de sorra EAV (UNE 83131:90)(EHE,28.3.1)
- Reactivitat amb l'alcalís del ciment (UNE 146507:99,UNE 146508:99)(EHE,28.3.1)
- Coeficient de fiabilitat en sorres ( UNE EN 1097-1:97)(EHE,28.3.2)
- Resistència al desgast en graves (UNE EN 1097-2:99)(EHE,28.3.2)
- Absorció d'aigua ( UNE 83133:90, UNE 83134:90)(EHE,28.3.2)
- Sulfats solubles en àcids (UNE EN 1744-1:99)(EHE,28.3.1)
- Clorurs (UNE EN 1744-1:99)(EHE,28.3.1)
- Quantitat de fins (UNE EN 933-2:96)(EHE,28.3.3)
- Corba granulomètrica àrid fi (EHE,28.3.3)
- Index de lloses (UNE EN 933-3:97)(EHE,28.3.3)

#### **ADDITIUS PER A FORMIGÓ.**

Els additius que s'utilitzaran en l'elaboració del formigó, s'incorporaran en una proporció no superior al 5% del pes del ciment, segons l'article 29.1 EHE i tindran les característiques que s'especifiquen en la memòria, plec de condicions, pressupost i plànols.

És a dir:

Tipus d'additiu:

Proporció:

En el cas que no quedi expressament indicat, l'aparellador o arquitecte tècnic responsable de l'obra establirà el nombre, forma i freqüència necessaris per realitzar els controls següents:

#### **CONTROLS EN EL MOMENT DE LA RECEPCIÓ**

Documentals:

- Es controlarà, per a cada additiu diferent, la seva designació, segons UNE EN 934-2:98.
- Es comprovarà el certificat d'assaigs previs per a cada additiu diferent, segons s'indica a l'article 86 de la EHE.
- Es comprovarà el certificat de garantia del fabricant, per a cada additiu diferent agregat en les proporcions i condicions previstes, en el que s'especifiqui la qualitat i composició.
- Es comprovarà el certificat de laboratori conforme l'additiu no conté compostos químics que puguin afavorir la corrosió de les armadures, per a cada additiu diferent i segons s'indica en l'article 29.1 de la EHE.
- Els additius que modifiquin el comportament reològic o el temps de fragua compliran la UNE EN 934-2:98.

Operatius:

- Es realitzarà la presa de mostres necessària per a la possible realització de posteriors comprovacions.
- Es solliciten els resultats de la central dels assaigs previs del formigó per cada tipus i proporció d'additiu.

#### **ASSAIGS DE LABORATORI**

En el cas de dubte raonable, la Direcció Facultativa es reserva el dret de fer els assaigs següents, en laboratori homologat i amb la metodologia referenciada entre parèntesi:

- Residu sec en additius líquids (UNE EN 480-8:97)
- Coompostos químics perjudicials (UNE 8320:88 EX)
- Determinació PH (UNE 83227:86)

#### **Anotacions:**

El control que s'ha de realitzar en obra és la comprovació que s'use additius acceptats en la fase previa sense alteracions (art. 81.4 EHE)

#### **CENDRES VOLANTS. ADDICIÓ PER ELABORAR FORMIGÓ.**

En el cas d'utilitzar cendres volants com addició en l'elaboració del formigó, es farà servir sempre ciment del tipus CEM-1,1. En estructures d'edificació, la quantitat de cendra no sobrepassarà el 35% del pes del ciment.

La fabricació del formigó amb addicions es realitzarà en central amb control de producció, o bé en central amb segell o marca de conformitat oficialment homologat, segons s'indica a l'article 1 de la EHE.

L'ús de cendres volants no podrà fer-se en cap cas sense el coneixement del peticionari i l'expressa autorització de la Direcció d'obra, segons s'indica en l'article 29 de la EHE.

Quantitat necessària per m<sup>3</sup> de formigó:

En el cas que no quedi expressament indicat, l'aparellador o arquitecte tècnic responsable de l'obra establirà el nombre, forma i freqüència necessaris per realitzar els controls següents:

### **CONTROLS EN EL MOMENT DE LA RECEPCIÓ**

Documentals:

- Si la central no disposa de segell oficialment homologat, es comprovarà el certificat d'assaigs previst per a cada procedència diferent, segons s'indica als articles 29 i 81.4 EHE.
- Es comprovarà el certificat de laboratori conforme l'addició no conté compostos químics que puguin afavorir la corrosió de les armadures, segons s'indica a l'article 29.2.1 EHE.
- Es comprovarán les anàlisis i assaigs previs que estarán a disposició de la direcció de l'obra durant tota l'obra.

Operatius:

- Es realitzarà la presa de mostres necessària per a la possible realització de posteriors comprovacions.

### **ASSAIGS DE LABORATORI**

Es realitzarà com a mínim una vegada cada tres mesos d'obra les comprovacions de: triòxid de sofre, pèrdua per calcinació i finor, en laboratori homologat i amb la metodologia referenciada entre parèntesi.

En el cas de dubte raonable, la Direcció Facultativa es reserva el dret de fer els assaigs següents, en laboratori homologat i amb la metodologia referenciada entre parèntesi:

- Determinació d'anhídrid sulfúric (UNE EN 196-2:96)(29.2.1 EHE)
- Determinació de clorurs (UNE 8021791)(29.2.1 EHE)
- Determinació òxid de calç lliure (UNE EN 451-1:95)(29.2.1 EHE)
- Determinació pèrdua al foc (UNE EN 196-2:96)(29.2.1 EHE)
- Determinació finura (UNE EN 451-2:96)(29.2.1 EHE)
- Determinació índex d'activitat (UNE EN 196-1:96)(29.2.1 EHE)
- Expansió (UNE EN 196.3:96)(29.2.1 EHE)

**Anotacions:**

El control.

### **FUM DE SÍLICE. ADDICIÓ PER ELABORAR FORMIGÓ.**

En el cas d'utilitzar fum de sílice com addició en l'elaboració del formigó, es farà servir sempre ciment del tipus CEM-1. En estructures d'edificació, la quantitat de fum de sílice no sobrepassarà el 10% del pes del ciment.

La fabricació del formigó amb addicions es realitzarà en central amb control de producció, o bé en central amb segell o marca de conformitat oficialment homologat, segons s'indica a l'article 1 de la EHE.

L'ús de fum de sílice no podrà fer-se en cap cas sense el coneixement del peticionari i l'expressa autorització de la Direcció d'obra, segons s'indica en l'article 29 de la EHE.

Quantitat necessària per m<sup>3</sup> de formigó:

En el cas que no quedi expressament indicat, l'aparellador o arquitecte tècnic responsable de l'obra establirà el nombre, forma i freqüència necessaris per realitzar els controls següents:

### **CONTROLS EN EL MOMENT DE LA RECEPCIÓ**

Documentals:

- Si la central no disposa de segell oficialment homologat, es comprovarà el certificat d'assaigs previst per a cada procedència diferent, segons s'indica als articles 29 i 81.4 EHE.
- Es comprovarà el certificat de laboratori conforme l'addició no conté compostos químics que puguin afavorir la corrosió de les armadures, segons s'indica a l'article 29.2.1 EHE.

**PROJECTE BÀSIC I D'EXECUCIÓ DE REHABILITACIÓ DE L'EDIFICI DE L'ANTIGA CENTRAL ELÈCTRICA "LA CATALINA"  
D'ALMENAR (LLEIDA). FASE I**

- Es comprovarán les anàlisis i assaigs previs que estarán a disposició de la direcció de l'obra durant tota l'obra.

Operatius:

- Es realitzarà la presa de mostres necessària per a la possible realització de posteriors comprovacions.

### **ASSAIGS DE LABORATORI**

Es realitzarà com a mínim una vegada cada tres mesos d'obra les comprovacions de: triòxid de sofre, pèrdua per calcinació i finor, en laboratori homologat i amb la metodologia referenciada entre parèntesi. En el cas de dubte raonable, la Direcció Facultativa es reserva el dret de fer els assaigs següents, en laboratori homologat i amb la metodologia referenciada entre parèntesi:

- Determinació oxid de silici (UNE EN 196-2:96)(29.2.2 EHE)
- Determinació de clorurs (UNE 8021791)(29.2.1EHE)
- Determinació pèrdua al foc (UNE EN 196-2:96)(29.2.1 EHE)
- Determinació de finor (UNE EN 451-2:96)(29.2.1 EHE)
- Determinació índex d'activitat (UNE EN 196-1:96)(29.2.1 EHE)

### **Anotacions:**

Es tindrà cura, per part de la central formigonera, en la regularitat de la composició dels diferents subministres. (art 29.2 EHE)

### **CIMENT PER ELABORAR FORMIGÓ.**

El ciment que s'utilitzarà en l'execució de l'obra tindrà les característiques que s'especifiquen en la memòria, plec de condicions, pressupost i plànols, d'acord amb els criteris indicats en el "Pliego para la recepción de cementos RC-97" i que, en resum, són els següents:

Tipus de ciment: (RC-97,art 2)

Distintiu de qualitat:

Altres característiques:

- Criteris de definició de "remesa", "lot" i "mostra": (RC-97,art 10 i 81.1.2 EHE) o a definir per l'aparellador o arquitecte tècnic.

En el cas que no quedi expressament indicat, l'aparellador o arquitecte tècnic responsable de l'obra establirà el nombre, forma i freqüència necessaris per realitzar els controls següents:

### **CONTROLS EN EL MOMENT DE LA RECEPCIÓ**

Documentals:

- Es controlarà la correspondència entre la comanda i el subministrament mitjançant la comprovació de l'albarà i el full de característiques, els quals contindran totes les dades indicades en l'article 9 de la RC-97 i l'art. 26.2 de la EHE.

- Es comprovarà la documentació de la homologació, certificat de qualitat o marca CE.

Operatius:

- Es comprovarà la temperatura del ciment de cada partida en el moment de l'arribada, segons l'article 26.1 de la EHE.

- Es comprovarà, per a cada partida, que el subministrament i la identificació es realitzi segons lo especificat en l'art. 9 de RC-97.

- En el cas de no disposar de segell oficialment homologat, es realitzarà la presa de mostres corresponent als assaigs de recepció segons RC-97 taula 13 i referents a pèrdua al foc, residu indisoluble, principi i final d'adormiment, resistència a compressió, i estabilitat de volum.

- En el cas de disposar de segell oficialment homologat, els assaigs podran substituir-se per una còpia del document d'identificació del ciment, i resultats de l'autocontrol.

- En tot cas, es realitzarà una presa de mostres preventiva, segons s'indica en l'article 10 de la RC-97 i el 81.1.2 de la EHE.

### **ASSAIGS DE LABORATORI**

En el cas de dubte raonable, la Direcció Facultativa es reserva el dret de fer els assaigs següents, en laboratori homologat, amb la metodologia referenciada en el primer parèntesi i els criteris d'acceptació indicats en el segon:

- Pèrdua al foc (UNE EN 196-2:96)(RC-97))

**PROJECTE BÀSIC I D'EXECUCIÓ DE REHABILITACIÓ DE L'EDIFICI DE L'ANTIGA CENTRAL ELÈCTRICA "LA CATALINA"  
D'ALMENAR (LLEIDA). FASE I**

- Residu insoluble (UNE EN 196-2:96)(RC-97)
- Principi i final d'adormiment (UNE EN 196-3:96)
- Resistència a compressió (UNE EN 198-1:96)(RC-97)
- Estabilitat de volum (UNE EN 196-3:96)(RC-97)
- Proporció de sulfats (UNE EN 196-2:96) (RC 97)
- Proporció de clorurs (UNE 80217:91)(RC-97)
- Proporció de sulfurs (UNE EN 196-2:96)(RC-97)
- Puzolanicitat (UNE EN 196-5:96)(RC-97)
- Calor d'hidratació (UNE 80118/86) (RC-97)
- Index de blancor (UNE 80117/87) (RC-97)
- Composició potencial del clinker (UNE 80304/86) (RC-97)
- Alcàlisi ( UNE 80217:91)(RC-97)
- Alúmina (UNE 80217:91)(RC-97)

### **FORMIGÓ DE CENTRAL**

El formigó que s'utilitzarà en l'execució de l'obra procedirà de central formigonera i tindrà les característiques que s'especifiquen en la memòria, plec de condicions, pressupost i plànols. És a dir: (veure EHE, art 39.2)

Destinació del formigó (39.2 EHE)

Designació (39.2/30.6, 28.2 i en la 8.2.1 i 8.2.3 EHE).

Relació aigua-ciment (37.3.2 EHE)

Contingut mínim de ciment (Kg/m<sup>3</sup>)

Altres característiques:

Coefficient de minoració adoptat en el càlcul (art. 15 EHE):

Control estadístic de la qualitat (art 88 EHE):

Criteri de divisió de lots: (EHE,art. 88.4 y decret 375/88 a definir per l'aparellador o arquitecte tècnic)

En el cas que no quedi expressament indicat, l'aparellador o arquitecte tècnic responsable de l'obra establirà el nombre, forma i freqüència necessaris per realitzar els controls següents:

### **CONTROLS EN EL MOMENT DE LA RECEPCIÓ**

Documentals:

- Es controlarà la correspondència entre la comanda i el subministrament mitjançant la comprovació de l'albarà, el qual contindrà totes les dades indicades en l'article 69.2.9.1 de la EHE.

Las fulles de subministrament estaràn en tot moment a disposició de la direcció de l'obra.

- Es comprovarà el nivell d'homologació demanat i la Classificació de la Central que proposi el subministrador(88.4 EHE).

Operatius: (EHE,art 82,83,84,85)

- Es comprovarà la consistència amb la forma, freqüència i toleràncies indicades en l'article 83 de la EHE.

- Es realitzaran provetes segons els articles 88 de la EHE, en el nombre necessari i amb el criteri de divisió de lots indicat anteriorment, per tal de disposar de dades de resistència a compressió a 7 i 28 dies.

- Es realitzarà la presa de mostres necessària per a la possible realització de posteriors comprovacions.

- Es comprovarà la documentació del nivell d'homologació sol·licitada, així com la vigència de la homologació. En el cas que la central disposi de segell o marca de qualitat o control de producció no serà necessari realitzar el control de recepció en obra dels components del formigó.

- Es comprovarà els documents especificats en 85.2 EHE.

- Si el formigó conté cendres volants i la central de producció no disposa de segell oficialment homologat, serà preceptiva la realització d'assaigs previs.

Totes les provetes disposaran de marca identificativa del lot al qual pertanyen i la seva col·locació en obra.

### **ASSAIGS DE LABORATORI**

Es realitzaran prescriptivament les següents determinacions en laboratori homologat, amb les indicacions de les normes referenciades entre parèntesi i amb els criteris de toleràncies expressats en els articles 84 EHE.

- Resistència a compressió als 7 dies (EHE, art 84)

**PROJECTE BÀSIC I D'EXECUCIÓ DE REHABILITACIÓ DE L'EDIFICI DE L'ANTIGA CENTRAL ELÈCTRICA "LA CATALINA"  
D'ALMENAR (LLEIDA). FASE I**

- Resistència a compressió als 28 dies (EHE, art 84)

En el cas de dubte raonable, la Direcció Facultativa es reserva el dret de fer els assaigs següents, amb la metodologia i els criteris d'acceptació referenciats:

- Mida màxima del granulat (UNE EN 933-2/96)
- Ió-clorur total (EHE, art 30.1)
- Densitat (UNE 83317:91)

**RODONS D'ACER PER A FORMIGÓ.**

L'acer utilitzat com armadura passiva tindrà les característiques que s'especifica en la memoria, plec de condicions, pressupost i plans. És a dir:

Designació: (EHE taula 31.2a i 31.3)

Diàmetres (EHE art 31.1):

Distintiu de qualitat: (EHE, art 31.5.1)

Altres característiques:

Coefficient de minoració adoptat en el càlcul:

Control estadístic de la qualitat de l'acer: (EHE,art 90)

Criteri de divisió de lots: (EHE, art 90 i Decret 375/88 Generalitat de Catalunya o a definir per l'aparellador o arquitecte tècnic)

En el cas que no quedi expressament indicat, l'aparellador o arquitecte tècnic responsable de l'obra establirà el nombre, forma, freqüència i toleràncies necessaris per realitzar els controls següents:

**CONTROLS EN EL MOMENT DE LA RECEPCIÓ**

Documentals:

- Es controlarà, per a cada subministrament diferent, la correspondència entre la comanda, l'albarà i allò especificat en el projecte.
- Es sol.licitarà, per a cada subministrament i tipus d'acer, el certificat específic d'adherència i per cada partida els resultats dels assaigs de composició química, mecànica, i geomètrica (art. 31.2 i 31.5.2 EHE).
- En barres corrugades i malles electrosoldades, es realitzarà les determinacions necessàries per lot, amb l'objectiu de verificar el gravat de les marques d'identificació (fabricant i designació), segons s'indica en l'article 31.1,EHE.
- En cas d'un acer un amb distintiu reconegut o un CC-EHE (art.1 EHE) es sollicitaran els comprovants que acrediten la seva vigència.

Operatius:

- Es comprovarà per a cada partida les marques d'identificació de l'acer,(UNE 36068:94) en barres corrugades i etiqueta d'identificació (UNE 36092-1:96) en malles electrosoldades, segons informes tècnics (UNE 36811:98 i 36821:96)(art 31.2 EHE).
  - Es realitzarà les determinacions necessàries per lot, amb l'objectiu de verificar que la secció equivalent compleix les especificacions de l'article 31.2 de la EHE.
  - En barres corrugades, es realitzaran les determinacions necessàries per lot, amb l'objectiu de verificar que les característiques dels ressalts s'ajusten a les variacions consignades obligatoriament en el certificat d'adherència, segons s'indica en l'article 31.2,EHE.
- En barres corrugades i malles electrosoldades, es realitzarà les determinacions per lot, amb l'objectiu de verificar el gravat de les marques d'identificació (fabricant i designació) , segons s'indica en l'article 31.2 de la EHE.
- Es realitzarà la presa mostres necessària per la possible realització de posteriors assaigs de comprovació.

Totes les provetes disposaran de marca identificativa del lot al qual pertanyen i la seva col.locació en obra.

**ASSAIGS DE LABORATORI**

Es realitzaran prescriptivament les següents determinacions en laboratori homologat, amb la metodologia referenciada en el primer parèntesi i els criteris d'acceptació indicats en el segon, atenint-se sempre a les indicacions dels articles 90 de la EHE

- Adherència per flexió (UNE 36740:98)(EHE art 90,5)
- Límit elàstic, carga de ruptura i allargament (UNE 7474-1:92 i UNE 7326:88)(EHE 90.5)
- Secció equivalent (EHE art 90.3 i 90.2)(EHE art90.5)
- Doblegat-desdobleat (UNE 36461:80 i UNE 7472:89)

**PROJECTE BÀSIC I D'EXECUCIÓ DE REHABILITACIÓ DE L'EDIFICI DE L'ANTIGA CENTRAL ELÈCTRICA "LA CATALINA"  
D'ALMENAR (LLEIDA). FASE I**

- Doblegat (UNE 7472:89) ( EHE art 90.2, 90.3 i 90.5)
- Característiques geomètriques dels ressalts (EHE 90.3.1 i 90.3.2)(EHE art 90.5)
- Assaigs de soldatge (EHE art 90.4) (EHE art 90.5)

**MAONS AMB FUNCIÓ ESTRUCTURAL**

Els maons que s'utilitzaran en l'execució de l'obra tindran les característiques que s'especifiquen en la memòria, plec de condicions, pressupost i plànols, d'acord amb els criteris indicats en el "Pliego para la recepció de ladrillos" (RL-88) i que, en resum, són els següents:

Classe: (vist o no vist; RL-88,apt 3)  
Tipus: (massís, calat o foradat; RL-88, apt 2)  
Dimensions: (RL-88, apt 4)  
Resistència a compressió: (RL-88, apt 4.2)  
Geladicitat: (RL-88, apt 4.2)  
Distintiu de qualitat:

- La definició de "partida" i "mostra" es realitzarà segons els apartats 6.1 i 6.2 de la RL-88, identificant sempre el subministrament amb el seu destí a l'obra.
- En el cas que no quedi expressament indicat, l'aparellador o arquitecte tècnic responsable de l'obra establirà el nombre, forma i freqüència necessaris per realitzar els controls següents:

**CONTROLS EN EL MOMENT DE LA RECEPCIÓ**

Documentals:

- Es controlarà, per a cada subministrament diferent, la correspondència entre la comanda, l'albarà i allò especificat en el projecte, segons les indicacions de l'apartat 5.2 de la RL-88.
- Es sol·licitarà, per a cada subministrament i tipus de maó, el document de garantia del fabricant de resistència a compressió, segons s'indica a l'apartat 4.2 de la RL-88.
- Es comprovarà, per a cada subministrador i tipus de maó, la certificació dels assaigs realitzats en laboratori, segons l'apartat 6.4 de la RL-88.

Operatius:

- Es verificarà la correspondència entre la mostra de contrast i la partida subministrada, segons l'apartat 6.4 de la RL-88.
- Es comprovarà la inexistència de fissures no tolerables, segons l'apartat 4.3 de la RL-88.
- Es comprovarà la inexistència d'exfoliacions, segons l'apartat 4.3 de la RL-88.
- Es comprovarà la inexistència de desconxats per pinyol, segons l'apartat 4.3 de la RL-88.

**ASSAIGS DE LABORATORI**

En el cas de dubte raonable, la Direcció Facultativa es reserva el dret de fer els assaigs següents en laboratori homologat, amb la metodologia referenciada en el primer parèntesi i els criteris d'acceptació indicats en el segon:

- Dimensions i forma (UNE 67030/85) (RL-88,apt 4.1)
- Resistència a compressió (UNE 67026/84) (RL-88,apt 7.2)
- Eflorescència (UNE 67029/85) (RL-88,apt 4.2)
- Succió (UNE 67031/85) (RL-88,apt 4.2)
- Geladicitat (UNE 67028/84) ( )
- Massa (RL-88,apt 7.2) (RL-88,apt 4.2)

**ACER LAMINAT PER A ESTRUCTURES**

L'acer que s'utilitzarà en l'execució de l'obra tindrà les característiques que s'especifiquen en la memòria, plec de condicions, pressupost i plànols. És a dir:

Tipo-Designació: (NBE-EA-95,2.0 i 2.1)  
Sèrie: (NBE-EA-95,2.1.6)  
Tipus i ubicació indicats als planols  
Coeficient de majoració de càrregues adoptat en el càlcul: (NBE-EA-95,3.1.5)  
Criteri de divisió de lots: (NBE-EA-95 art.2.1.5) o a definir per l'aparellador o arquitecte tècnic)

S'identificarà sempre als plànols el lot al qual pertany cada perfil utilitzat.

En el cas que no quedi expressament indicat, l'aparellador o arquitecte tècnic responsable de l'obra establirà el nombre, forma i freqüència necessaris per realitzar els controls següents:

### **CONTROLS EN EL MOMENT DE LA RECEPCIÓ**

Documentals:

- Es controlarà la correspondència entre la comanda i el subministrament mitjançant la comprovació de l'albarà.
- Es controlarà la garantia del fabricant per a cada classe d'acer, segons s'indica a l'article 2.1.4 de la NBE-EA-95.

Operatius:

- Es comprovarà l'existència de la marca d'identificació, segons s'indica a l'article 2.1.6 de la NBE-EA-95.
- Es comprovarà que els possibles defectes superficials del producte s'ajusten al que s'indica a l'article 2.1.6.3 NBE-AE-95.
- Es comprovarà que els possibles defectes dimensionals del producte s'ajusten al que s'indica a l'article 2.1.6.3 NBE-EA-95.

### **ASSAIGS DE LABORATORI**

En el cas de dubte raonable, la Direcció Facultativa es reserva el dret de fer els assaigs següents, en laboratori homologat i amb les indicacions i criteris d'acceptació de les normes referenciades entre parèntesi:

- Límit elàstic UNE 7 474-1(EN 10 000-1)Taula 2.1.2 NBE-AE-95
- Resistència a tracció UNE 7 474-1(EN 10 002-1)Taula 2.1.2 NBE-AE-95
- Allargament fins trencament UNE 7 474-1(EN 10 0002-1)Taula 2.1.2 NBE-AE-95
- Doblegat sobre mandrí UNE 7472. Taula 2.1.2 NBE-AE-95
- Resiliència UNE 7 475-1(EN 10 045-1)Taula 2.1.2 NBE-AE-95
- Contingut de carboni UNE 7 014, UNE 7 331, UNE 7 349. Taula 2.1.3 NBE-AE-95
- Contingut de fòsfor UNE 7 029. Taula 2.1.3 NBE-AE-95
- Contingut de sofre UNE 7 029. Taula 2.1.3 NBE-AE-95
- Contingut de nitrògen UNE 36 317-1 taula 2.1.3 NBE-AE-95
- Contingut de silici UNE 7 028 Taula 2.1.3 NBE-AE-95
- Contingut de manganés UNE 7 027. Taula 2.1.3 NBE-AE-95
- Duresa Brinell UNE 7 422. Taula 2.1.5.8 NBE-AE-95

### **Anotacions:**

La presa de mostres es realitzarà segons indica l'article 2.1.5.3 NBE-AE-95.

### **MATERIALS UTILITZATS COM AÏLLAMENT TÈRMIC**

- El material que s'utilitzarà com aïllament tèrmic en l'execució de l'obra tindrà les característiques que s'especifiquen en la memòria, plec de condicions, pressupost i plànols. És a dir: (veure annex 5 de la CT-79)

Tipus i classe de material: (plaques, morter, projecció; fibra de vidre, perlita, escuma de poliuretà...)

Densitat aparent:

Conductivitat tèrmica:

Gruix:

Segell o Marca de Qualitat: (CT-79, annex 5.2.2)

Altres característiques: (CT-79, annex 5.1)

Divisió en unitats d'inspecció: (apartat 5.1 de l'annex 5 de la CT-79 o a definir per l'aparellador o arquitecte tècnic)

En cas que no quedi expressament indicat, l'aparellador o arquitecte tècnic responsable de l'obra establirà el nombre, forma i freqüència necessaris per realitzar els controls següents:

### **CONTROLS EN EL MOMENT DE LA RECEPCIÓ**

Documentals:

- Es controlarà la correspondència entre la comanda, el subministrament i allò especificat en el projecte, mitjançant la comprovació de l'albarà.
- Es comprovarà que la documentació tècnica del producte especifica les seves dimensions i toleràncies, segons que s'indica en l'apartat 5.1.6 de l'annex 5 de la CT-79.

**PROJECTE BÀSIC I D'EXECUCIÓ DE REHABILITACIÓ DE L'EDIFICI DE L'ANTIGA CENTRAL ELÈCTRICA "LA CATALINA"  
D'ALMENAR (LLEIDA). FASE I**

- Es verificarà que el fabricant garantitza les característiques requerides en la comanda mitjançant la comprovació de l'etiquetat, segons que s'indica en l'apartat 5.1.7 de l'annex 5 de la CT-79.
- Es comprovarà l'existència del Segell o Marca de Qualitat demanat, amb l'objecte de realitzar la recepció del material sense necessitat de fer comprovacions o assaigs, segons que s'indica a l'apartat 5.2.2 de l'annex 5 de la CT-79.

Operatius:

- Es realitzarà la presa de mostres necessària per a possibles comprovacions posteriors.

**ASSAIGS DE LABORATORI**

En cas de dubte raonable, la Direcció Facultativa es reserva el dret de fer els assaigs següents, en laboratori homologat i amb la metodologia referenciada entre parèntesi:

- Conductivitat tèrmica (UNE 53037/76)
- Densitat aparent (UNE 53144/69; 53215/71; 56906/74)
- Permeabilitat al vapor d'aigua (UNE 53312/76)
- Permeabilitat a l'aire en finestres (UNE 7405/76; 82205/78)
- Absorció d'aigua per volum (UNE 53028/55)

**MATERIALS UTILITZATS COM AÏLLAMENT ACÚSTIC**

- El material que s'utilitzarà com aïllament acústic en l'execució de l'obra tindrà les característiques que s'especifiquen en la memòria, plec de condicions, pressupost i plànols. Es a dir: (veure annex 4 de la CA-88)

Tipus i classe de material: (manta, plafó...; fibra de vidre, llana de roca...)

Densitat aparent:

Gruix:

Segell o Marca de Qualitat: (CA-88, annex 4.6.2)

Altres característiques: (CA-88, annex 4.2.2)

Divisió en unitats d'inspecció: (apartat 4.6.3 de l'annex 4 de la CA-88 o a definir per l'aparellador o arquitecte tècnic)

En cas que no quedi expressament indicat, l'aparellador o arquitecte tècnic responsable de l'obra establirà el nombre, forma i freqüència necessaris per realitzar els controls següents:

**CONTROLS EN EL MOMENT DE LA RECEPCIÓ**

Documentals:

- Es controlarà la correspondència entre la comanda, el subministrament i allò especificat en el projecte, mitjançant la comprovació de l'albarà.
- Es comprovarà que la documentació tècnica del producte especifica les seves dimensions i toleràncies, segons que s'indica en l'apartat 4.4 de l'annex 4 de la CA-88.
- Es verificarà que el fabricant garantitza les característiques requerides en la comanda mitjançant la comprovació de l'etiquetat, segons que s'indica en l'apartat 4.5 de l'annex 4 de la CA-88.
- Es comprovarà l'existència del Segell o Marca de Qualitat demanat, amb l'objecte de realitzar la recepció del material sense necessitat de fer comprovacions o assaigs, segons que s'indica en l'apartat 4.6.2 de l'annex 4 de la CA-88.
- Es comprovarà que la documentació tècnica del producte especifica els resultats dels assaigs d'aïllament acústic de la solució constructiva realitzats, per tal de justificar la fitxa de compliment de la CA-88 sense necessitat de fer assaigs a l'obra.

Operatius:

- Es realitzarà la presa de mostres necessària per a possibles comprovacions posteriors.

**ASSAIGS DE LABORATORI**

En cas de dubte raonable, la Direcció Facultativa es reserva el dret de fer els assaigs següents, en laboratori homologat i amb la metodologia referenciada entre parèntesi:

- Aïllament a soroll aeri (UNE 74040/84)
- Aïllament a soroll d'impacte (UNE 74040/84)
- Materials absorbents acústics (UNE 74041/80)
- Permeabilitat a l'aire en finestres (UNE 85208/81)

### **MATERIALS UTILITZATS COM AÏLLAMENT CONTRA EL FOC**

- El material que s'utilitzarà com aïllament contra el foc en l'execució de l'obra tindrà les característiques que s'especifiquen en la memòria, plec de condicions, pressupost i plànols. Es a dir: (veure art. 13 de la NBE-CPI-96).

Tipus i classe de material: (manta, plafó...; fibra de vidre, llana de roca...)

Gruix:

Classe de reacció al foc, M, exigida (\*):

Toxicitat:

Segell o Marca de Qualitat:

Altres característiques:

En cas que no quedi expressament indicat, l'aparellador o arquitecte tècnic responsable de l'obra establirà el nombre, forma i freqüència necessaris per realitzar els controls següents:

### **CONTROLS EN EL MOMENT DE LA RECEPCIÓ**

Documentals:

- Es controlarà la correspondència entre la comanda, el subministrament i allò especificat en el projecte mitjançant la comprovació de l'albarà.

- Es controlarà que el fabricant o importador garanteixi les característiques requerides per al compliment de la CPI-91, mitjançant documents que recullin els resultats dels assaigs necessaris o càlcul teòric-experimental (CPI-96, art. 17.2 y 17.3). Aquesta documentació haurà de tenir una antiguitat inferior a 5 anys (CPI-96 art. 17.3.4)

- Quan un material hagi estat objecte de tractament d'ignifugació amb posterioritat a la seva fabricació, es comprovarà que els documents que recullin els resultats dels assaigs realitzats en el laboratori mencionen explícitament que el material ha estat sotmès a un envelliment previ coherent amb el seu ús, abans d'obtenir la seva classe de reacció al foc, M, segons que s'indica a l'article 17.2.2 de NBE-CPI-96).

- Es comprovarà que el material rebut a l'obra coincideix amb el producte del qual s'han fet els assaigs.

Operatius:

- Es realitzarà la presa de mostres necessària per a possibles comprovacions posteriors.

### **ASSAIGS DE LABORATORI**

En cas de dubte raonable, la Direcció Facultativa es reserva el dret de fer els assaigs previstos en les normes UNE recollides a l'apèndix de la

NBE-CPI-96, en laboratori i amb la metodologia prevista en les mateixes normes.

### **Anotacions:**

(\*) La NBE-CPI-96 (Comentaris a l'article 13.2) estableix requeriments de reacció en front del foc per als materials d'acabat o de revestiment, així com per al mobiliari fix que representi una implantació massiva en locals de determinat ús i per a tots aquells materials que per la seva abundància o la seva situació poden augmentar la perillositat d'un incendi.

### **POLIURETANS PRODUÏTS IN SITU**

- El poliuretà produït in situ que s'utilitzarà com aïllament tèrmic en l'execució de l'obra tindrà les característiques que s'especifiquen en la memòria, plec de condicions, pressupost i plànols. Es a dir:

Tipus: (veure taula 2.8 de la CT-79 o taula 2 de la NRE-AT-87)

Densitat aparent:

Conductivitat tèrmica:

Gruix:

Situació segons Ordre de 29/7/94 (\*):

Altres característiques: (CT-79, annex 5.1)

Divisió en unitats d'inspecció: (veure O.29/7/94 o a definir per l'aparellador o arquitecte tècnic).

En cas que no quedi expressament indicat, l'aparellador o arquitecte tècnic responsable de l'obra establirà el nombre, forma i freqüència necessaris per realitzar els controls següents:

### **CONTROLS EN EL MOMENT DE LA RECEPCIÓ**

Documentals:

- Es controlarà la correspondència entre la comanda, el producte acabat i allò especificat en el projecte, mitjançant la comprovació de la documentació lliurada pels productors de poliuretans in situ (aplicadors) i que serà la següent:

**PROJECTE BÀSIC I D'EXECUCIÓ DE REHABILITACIÓ DE L'EDIFICI DE L'ANTIGA CENTRAL ELÈCTRICA "LA CATALINA"  
D'ALMENAR (LLEIDA). FASE I**

Per a situació A:

Certificat de llistat d'informació tècnica del sistema, lliurat pel fabricant.

Certificat de les condicions d'aplicació del producte per garantir el producte final, lliurat pel fabricant.

Certificat del control de recepció dels components, amb registre de resultats dels controls (assaigs efectuats), lliurat per l'aplicador.

Certificat conforme s'han complert els controls de relació de mescla, això com que s'han complert les condicions d'aplicació indicades pel fabricant, lliurat per l'aplicador.

Per a situació B:

Certificat de llistat d'informació tècnica del sistema, lliurat pel fabricant.

Certificat de les condicions d'aplicació del producte per garantir el producte final, lliurat pel fabricant.

Certificat que el sistema està en possessió d'un segell o marca de qualitat reconeguts, lliurat pel fabricant.

Certificat de control de recepció dels components (eximit d'assaigs), lliurat per l'aplicador.

Certificat conforme s'han complert els controls de relació de mescla, així com que s'han complert les condicions d'aplicació indicades pel fabricant, lliurat per l'aplicador.

Per a situació C:

Certificat de llistat d'informació tècnica del sistema, lliurat pel fabricant.

Certificat de les condicions d'aplicació del producte per garantir el producte final, lliurat pel fabricant.

Certificat del control de recepció dels components, amb registre de resultats dels controls (assaigs efectuats), lliurat per l'aplicador.

Certificat on constarà que està en possessió d'un segell o marca de qualitat reconeguts i on també es farà constar el número de codi, el nombre de fulls i el resum de resultats que consten enregistrats al llibre d'autocontrol que s'ha fet servir durant la realització de l'obra, lliurat per l'aplicador.

Per a situació D:

Certificat de llistat d'informació tècnica del sistema, lliurat pel fabricant.

Certificat de les condicions d'aplicació del producte per garantir el producte final, lliurat pel fabricant.

Certificat que el sistema està en possessió d'un segell o marca de qualitat reconeguts, lliurat pel fabricant.

Certificat del control de recepció dels components (eximit d'assaigs), lliurat per l'aplicador.

Certificat on constarà que està en possessió d'un segell o marca de qualitat reconeguts i on també es farà constar el número de codi, el nombre de fulls i el resum de resultats que consten enregistrats al llibre d'autocontrol que s'ha fet servir durant la realització de l'obra, lliurat per l'aplicador.

Operatius:

En les situacions A i B, es realitzarà prescriptivament el Control de producte acabat següent:

- Es farà la presa de mostres i contramostres necessària per a la realització dels assaigs de compliment obligat, en laboratori homologat, segons s'indica als articles 1.5 i 2.5 de l'O. de 29/7/94.

- Es comprovarà l'aparença externa i el gruix segons les especificacions establertes als articles 1.5 i 2.5 de l'O. de 29/7/94.

Totes les provetes disposaran de marca identificativa del lot al qual pertanyen i la seva col.locació en obra.

### **ASSAIGS DE LABORATORI**

En les situacions A i B es realitzaran prescriptivament les següents determinacions en laboratori homologat, amb la metodologia referenciada entre parèntesi i segons les indicacions dels articles 1.5 i 2.5 de l'O. 29/7/94:

- Densitat (UNE 53215/91).

- Conductivitat tèrmica (UNE 92201/89 i 92202/89).

En cas de dubte raonable, la Direcció Facultativa es reserva el dret de fer els assaigs següents, en laboratori homologat i amb la metodologia referenciada entre parèntesi:

- Resistència a compressió (UNE 53182/70).

- Classificació del comportament de reacció davant el foc (UNE 23727/81).

**Anotacions:**

(\*)

Situació A: Fabricant sense Segell de Qualitat/Aplicador sense Segell de Qualitat.

Situació B: Fabricant amb Segell de Qualitat/Aplicador sense Segell de Qualitat.

Situació C: Fabricant sense Segell de Qualitat/Aplicador amb Segell de Qualitat.

Situació D: Fabricant amb Segell de Qualitat/Aplicador amb Segell de Qualitat.

**SOSTRES PREFABRICATS. SISTEMES.**

**PROJECTE BÀSIC I D'EXECUCIÓ DE REHABILITACIÓ DE L'EDIFICI DE L'ANTIGA CENTRAL ELÈCTRICA "LA CATALINA"  
D'ALMENAR (LLEIDA). FASE I**

El sistema de sostre que s'utilitzarà en l'execució de l'obra tindrà les característiques que s'especifiquen en la memòria, plec de condicions, pressupost i plànols. És a dir:

Tipus (biguetes armades, lloses...) Art. 1.2 EF-96

Cantell total (cm). Art. 6.3.6.3 EF-96

Gruix capa de compressió(cm).Art 4.1 EF-96

Designació formigó "In situ". EHE art 39.2

Designació de l'acer com a armadura passiva.EHE taula 31.2a i 31.3 i 4.2, 4.3 i 4.4 EF-96)

Coefficient de majoració de càrregues adoptat al càlcul. Art 12 EHE i 6.1 EF-96

Distintiu de qualitat.Art 1.3 EF-96

En cas que no quedi expressament indicat, l'aparellador o arquitecte tècnic responsable del control establirà el nombre, forma i freqüència necessàries per realitzar els control següents:

### **CONTROL EN EL MOMENT DE LA RECEPCIÓ**

Documentals:

- Es controlarà, per a cada subministrament diferent, la correspondència entre la comanda, l'albarà i allò especificat en el projecte.

- Es comprovarà, per a cada tipus de sistema, l'autorització d'ús, segons s'indica a l'article 1.3 de l'EF-96.

- Es sol·licitarà, per a cada tipus de sistema, el document de garantia del fabricant, segons s'indica en l'article 9.1. de l'EF-96. Aquest document pot ser substituït per un distintiu de qualitat reconegut per el Ministeri de Foment o per l'Administració competent d'un membre de l'Unió Europea o que formi part en l'Acord sobre l'Espai Econòmic Europeu. (Art 9.1 EF-96).

Aquesta garantia estarà a disposició de la direcció facultativa durant tota la durada de l'obra. (Art 9.1 i 10.2 EF-96).

Operatius:

- Es comprovarà el gravat del codi d'identificació de cada tipus de bigueta o llosa alveolar (fabricant, model i tipus), segons l'article 9.1 de l'EF-96.

- Es verificarà geomètricament les característiques reflectides en l'autorització d'ús de cada bigueta, segons s'indica l'article 9.1 de l'EF-96.

- Es comprovarà la compatibilitat entre biguetes i peces d'entrebigat per a la seva utilització conjunta, segons s'indica l'article 9.1. de l'EF-96.

### **ASSAIGS DE LABORATORI**

En cas de dubte raonable, la Direcció Facultativa es reserva el dret de fer els assaigs següents, en laboratori homologat i amb la metodologia referenciada entre parèntesi:

- Armadures passives (Veure fitxa de l'acer)

- Formigó (Veure fitxa del formigó)

- Resistència a flexió de peces d'entrebigat (Art 3.1 EF-96) ( Art.3.1 EF-96)

- Resistència al foc de les peces d'entrebigat (UNE 23.727:90) (classificació M-1)

### **III. PLEC DE CONDICIONS**

**0 CONDICIONS TÈCNIQUES GENERALS**

**Sobre els components**

**Sobre l'execució**

**Sobre el control de l'obra acabada**

**Sobre normativa vigent**

**1 CONDICIONS TÈCNIQUES PER UNITAT D'OBRA**

**SISTEMA SUSTENTACIÓ**

**SUBSISTEMA ENDERROCS**

**1 CONDICIONS GENERALS**

**1.1 Enderroc de cobertes**

**1.2 Arrencada de revestiments**

**1.3 Enderroc d'elements estructurals**

**1.4 Enderroc de tancaments i diversos**

**SUBSISTEMA MOVIMENT DE TERRES**

**1 NETEJA DEL TERRENY**

**2 EXPLANACIONS, BUIDATS I BUIXARDATS**

**3 REBLERTS I TERRAPLENS**

**4 EXCAVACIÓ DE RASES I POUS**

**5 TRANSPORT DE TERRES**

**SISTEMA ESTRUCTURA**

**SUBSISTEMA SOTA-RASANT FONAMENTS**

**1 FONAMENTACIÓ DIRECTA**

**1.1 Tipus d'elements**

**1.1.1 Sabates contínues**

**1.1.2 Sabates aïllades**

**1.1.3 Lloses**

**1.1.4 Murs de contenció**

**1.1.5 Murs pantalles**

**2 FONAMENTACIÓ PROFUNDA**

**2.1 Tipus d'elements**

**2.1.1 Pilotatge in situ**

**2.1.2 Pilotatges prefabricats**

**2.1.3 Micropilotatge**

**2.1.4 Cep**

**SUBSISTEMA SOBRE-RASANT ESTRUCTURA**

**1 ESTRUCTURES DE FORMIGÓ**

**1.1 Tipus d'elements**

**1.1.1 Forjats**

**1.1.2 Escales i rampes**

**1.1.3 Elements Prefabricats**

**1.1.4 Juntres de dilatació**

**1.1.5 Pilars**

**1.1.6 Bigues**

**1.2 Formigó armat**

**1.3 Encofrats**

**2 ESTRUCTURES D'ACER**

**3 ESTRUCTURES D'OBRA DE FÀBRICA**

**3.1 Ceràmica**

**3.2 Blocs de morter de ciment**

**3.3 Blocs de morter d'argila alleugerida**

**3.4 Mamposteria**

**4 ESTRUCTURES DE FUSTA**

**5 ESTRUCTURES MIXTES**

**SISTEMA ENVOLVENT**

**SUBSISTEMA COBERTES**

**1 COBERTES PLANES**

**2 COBERTES INCLINADES**

**3 OBERTURES/LLUERNARIS**

**3.1 Claraboies transitables**

**SUBSISTEMA FAÇANES**

**1 TANCAMENTS**

**1.1 Façanes industrialitzades**

**1.1.1 Murs cortina**

**1.1.2 Panells lleugers**

**1.1.3 Panells pesats**

**1.2 Façanes de fàbrica**

**2 OBERTURES**

**2.1 Fusteries exteriors**

- 2.1.1 Fusteries de fusta
- 2.1.2 Fusteries metàl·liques
- 2.1.3 Fusteries de PVC
- 2.1.4 Fusteries de vidre

**2.2 Envidrament**

- 2.2.1 Vidres plans
- 2.2.2 Vidres sintètics

**2.3 Proteccions solars**

- 2.3.1 Persianes
- 2.3.2 Tendals
- 2.3.3 Gelosies

**SUBSISTEMA SOLERES**

**SUBSISTEMA DEFENSES**

**1 BARANES**

**2 REIXES**

**SUBSISTEMA IMPERMEABILITZACIÓ I AÏLLAMENTS**

**1 AÏLLAMENTS CONTRA EL FOC**

- 1.1 Pintures ignífugues intumescentes
- 1.2 Morters
- 1.3 Plaques

**2 AÏLLAMENTS TÈRMICS-ACÚSTICS**

- 2.1 Rígid, semirígid i flexibles
- 2.2 Granulars o pulverulents i pastosos

**3 AÏLLAMENTS CONTRA LA HUMITAT**

- 3.1 Imprimadors
- 3.2 Làmines

**SISTEMA COMPARTIMENTACIÓ INTERIOR/ACABATS**

**SUBSISTEMA PARTICIONS**

**1 ENVANS**

- 1.1 Envans de ceràmica
- 1.2 Envans de blocs de formigó
- 1.3 Envans de blocs d'argila alleugerida
- 1.4 Envans de vidre
- 1.5 Envans prefabricats
  - 1.5.1 Plaques de guix i escaiola
  - 1.5.2 Plaques de cartró-guix

**2 MAMPARES**

- 2.1 Acer
- 2.2 Aliatges lleugers
- 2.3 Fusta

**3 FUSTERIES INTERIORS**

- 3.1 Portes de fusta
- 3.2 Portes metàl·liques
- 3.3 Portes tallafocs

**SUBSISTEMA PAVIMENTS**

**1 CONTINUS**

**2 FLEXIBLES**

**3 PER PECES**

- 1 Petris
- 2 Ceràmics
- 3 Fustes

**4 TÈCNICS**

**SUBSISTEMA CEL RAS**

**SUBSISTEMA REVESTIMENTS**

**1 ALICATATS**

**2 ARREBOSSATS**

**3 ENGUIXATS**

**4 APLACATS**

**5 PINTATS**

**6 ESTUCATS-ESGRAFIATS**

**SISTEMA CONDICIONAMENT AMBIENTAL I INSTAL·LACIONS**

**SUBSISTEMA CONTROL AMBIENTAL**

**1 CALEFACCIÓ**

- 1.1 Generació
- 1.2 Transport
- 1.3 Emissors

**2 CLIMATITZACIÓ**

- 2.1 Generació
- 2.2 Transport
- 2.3 Emissors

**3 VENTILACIÓ**

**4 IL·LUMINACIÓ**

- 4.1 Interior
- 4.2 Emergència

**SUBSISTEMA SUMINISTRES**

**1 AIGUA**

- 1.1 Connexió a xarxa
- 1.2 Instal·lació interior
- 1.3 Rec

**2 GAS NATURAL**

- 2.1 Connexió a xarxa
- 2.2 Instal·lació interior

**3 GASOS LIQUATS**

- 3.1 Tipus
- 3.2 Instal·lació exterior i interior

**4 GASOIL**

- 4.1 Dipòsits o tancs
- 4.2 Instal·lació tràfec de gasoil

**SUBSISTEMA EVACUACIÓ**

**1 LIQUIDS**

- 1.1 Connexió a xarxa
- 1.2 Recollida d'aigües grises, negres i pluvials
- 1.3 Depuració

**2 FUMS I GASOS DE COMBUSTIÓ**

**3 SÒLIDS**

**SUBSISTEMA TRANSPORT**

**1 ASCENSOR**

**2 MUNTACÀRREGUES**

**3 ESCALES MECÀNIQUES**

**SUBSISTEMA SEGURETAT**

**1 PROTECCIÓ CONTRA INCENDIS**

**2 PROTECCIÓ AL LLAMP**

**3 PROTECCIÓ CONTRA INTRUSIÓ**

**SUBSISTEMA CONNEXIONS**

**1 ELECTRICITAT**

- 1.1 Connexió a xarxa
- 1.2 Instal·lació comunitaria i interior
- 1.3 Posta a terra

**2 TELECOMUNICACIONS**

- 2.1 Antenes
- 2.2 Telecomunicació per cable
- 2.3 Telefonia

**3 AUDIOVISUALS-COMUNICACIONS**

- 3.1 Megafonia
- 3.2 Interfonia i video

**SUBSISTEMA ENERGIES RENOVABLES I ALTA EFICIÈNCIA**

**1 SOLAR TÈRMICA**

**2 SOLAR FOTOVOLTAICA**

**3 EÓLICA**

**4 GEOTÈRMICA**

**SISTEMA EQUIPAMENTS I D'ALTRES**

**1 APARELLS SANITARIS**

## **CONDICIONS TÈCNiques GENERALS**

### **Sobre els components**

#### Característiques

Tots els productes de construcció hauran de portar el marcatge CE, d'acord amb les condicions establertes a l'**article 5.2 Conformitat amb el CTE dels productes, equips i materials**, Part I. Capítol 2. del CTE:

- 1. Els productes de la construcció que s'incorporin amb caràcter permanent als edificis, en funció del seu ús previst, portaran el **marcatge CE**, de conformitat amb la Directiva 89/106/CEE de productes de la construcció, publicada pel Real Decret 1630/1992 del 29 de desembre, modificada pel Real Decret 1329/1995 del 28 de juliol, i disposicions de desenvolupament, o altres Directives europees que li siguin d'aplicació.*
- 2. En determinats casos, i amb la finalitat d'assegurar la seva suficiència, els DB establiran les característiques tècniques de productes, equips i sistemes que s'incorporin als edificis, sense perjudici del Marcatge CE que els sigui aplicable d'acord amb les corresponents directives Europees.*

#### Control de recepció

Tots els productes de construcció tindran un control de recepció a l'obra, d'acord amb les condicions establertes a l'**article 7.2 Control de recepció a l'obra de productes, equips i sistemes**. Part I. Capítol 2. del CTE, i comprendrà:

#### **Control de la documentació dels subministres.**

*1. Els subministradors lliuraran els documents d'identificació del producte exigits per la normativa d'obligat compliment, pel projecte o la DF (Direcció Facultativa) al constructor, qui els presentarà al director d'execució de l'obra. Aquesta documentació comprendrà, almenys, els següents documents:*

- a) els documents d'origen, full de subministrament ;*
- b) el certificat de garantia del fabricant, firmat per una persona física; i*
- c) els documents de conformitat o autoritzacions administratives exigides reglamentàriament, inclosa la documentació corresponent al marcatge CE dels productes de la construcció, quan sigui pertinent, d'acord amb les disposicions que siguin transposició de les Directives Europees que afectin als productes subministrats.*

Quan el material o equip arribi a l'obra amb el certificat d'origen industrial que acrediti el compliment d'aquestes condicions, normes o disposicions, la seva recepció es realitzarà comprovant, únicament, les seves característiques aparents.

#### **Control de recepció mitjançant distintius de qualitat i avaluacions d'idoneïtat tècnica**

*1. El subministrador proporcionarà la documentació precisa sobre:*

- a) els distintius de qualitat que ostentin els productes, equips o sistemes subministrats, que assegurin les característiques tècniques dels mateixos exigides en el projecte i documentarà, si s'escau, el reconeixement oficial del distintiu d'acord amb l'establert en l'article 5.2.3; i*
- b) les avaluacions tècniques d'idoneïtat per a l'ús previst de productes, equips i sistemes innovadors, d'acord amb l'establert en l'article 5.2.5, i la constància del manteniment de les seves característiques tècniques.*

*2. El director de l'execució de l'obra verificarà que aquesta documentació és suficient per a l'acceptació dels productes, equips i sistemes emparats per ella.*

#### **Control de recepció mitjançant assaigs**

*1. Per a verificar el compliment de les exigències bàsiques del **\*CTE** pot ser necessari, en determinats casos, realitzar assaigs i proves sobre alguns productes, segons l'establert en la reglamentació vigent, o bé segons l'especifica't en el projecte o ordenats per la D.F.*

*2. La realització d'aquest control s'efectuarà d'acord amb els criteris establerts en el projecte o indicats per la direcció facultativa sobre el mostreig del producte, els assajos a realitzar, els criteris d'acceptació i rebuig i les accions a adoptar.*

### **Sobre l'execució.**

#### Condicions generals.

Tots els treballs, inclosos en el present projecte s'executaran esmeradament, tenint en compte les bones practiques de la construcció, d'acord amb les condicions establertes en l'**article 7.1 Condicions en l'execució de les obres. Generalitats**. Part I capítol 2 del CTE:

- 1. Les obres de construcció de l'edifici es portaran a terme segons el projecte i les seves modificacions autoritzades pel director de l'obra, prèvia conformitat del promotor, a la legislació aplicable, a les normes de la bona pràctica constructiva i a les instruccions del director de l'obra i del director de l'execució de l'obra.*

#### Control d'execució.

## **PROJECTE BÀSIC I D'EXECUCIÓ DE REHABILITACIÓ DE L'EDIFICI DE L'ANTIGA CENTRAL ELÈCTRICA "LA CATALINA" D'ALMENAR (LLEIDA). FASE I**

Tots els treballs, inclosos en el present projecte, tindran un control d'execució d'acord amb les condicions establertes a l'**article 7.3 Control d'execució de l'obra. Generalitats**. Part I capítol 2 del CTE:

*Durant la construcció, el director de l'execució de l'obra controlarà l'execució de cada unitat d'obra verificant el seu replanteig, els materials que s'utilitzin, la correcta execució i disposició dels elements constructius i de les instal·lacions, així com les verificacions i altres controls a realitzar per a comprovar la seva conformitat amb el que s'indica en el projecte, la legislació aplicable, les normes de bona pràctica constructiva i les instruccions de la direcció facultativa. A la recepció de l'obra executada poden tenir-se en compte les certificacions de conformitat que ostentin els agents que hi intervingen, així com les verificacions que, si s'escau, realitzin les entitats de control de qualitat de l'edificació.*

*2. Es comprovarà que s'han adoptat les mesures necessàries per a assegurar la compatibilitat entre els diferents productes, elements i sistemes constructius.*

*3. En el control d'execució de l'obra s'adoptaran els mètodes i procediments que es contemplin en les avaluacions tècniques d'idoneïtat per a l'ús previst dels productes, equips i sistemes innovadors, prevists a l'article 5.2.5*

### **Sobre el control de l'obra acabada.**

Verificacions del conjunt o parts de l'edifici d'acord amb les condicions establertes a l'**article 7.4 Condicions de l'obra acabada**.

**Generalitats**. Part I capítol 2 del CTE:

*A l'obra acabada, bé sobre l'edifici en el seu conjunt, o bé sobre les seves diferents parts i les seves instal·lacions, parcial o totalment acabades, han de realitzar-se, a més de les que puguin establir-se amb caràcter voluntari, les comprovacions i proves de servei previstes en el projecte o ordenades per la D.F. i les exigides per la legislació aplicable*

### **Sobre la normativa vigent**

El Decret 462/71 del *Ministerio de la Vivienda* (BOE: 24/3/71): "*Normas sobre redacción de proyectos y dirección de obras de edificación*", estableix que a la memòria i al plec de prescripcions tècniques particulars de qualsevol projecte d'edificació es faci constar expressament l'observança de les normes sobre la construcció. Així doncs, en el present plec s'inclourà una relació de les normes vigents aplicables sobre construcció i es remarcarà que en l'execució de l'obra s'observaran les mateixes.

A més, els productes de la construcció duren el marcatge CE. En aquest sentit, les reglamentacions recents, com és el cas del CTE, fan referència a normes UNE-EN, CEI, CEN, que en molts casos estableixen requisits concrets que s'han de complir en el projecte.

## **CONDICIONS TÈCNiques PER UNITAT D'OBRA**

### **SISTEMA SUSTENTACIÓ**

#### **SUBSISTEMA ENDERROCS**

##### **1 CONDICIONS GENERALS**

Operacions destinades a la demolició total o parcial d'un edifici o element constructiu, aeri o enterrat que obstaculitzi la construcció d'una obra i que sigui necessari fer desaparèixer, comprèn també la retirada dels materials i lliurament a un gestor autoritzat, per al seu reciclatge o per a la disposició de rebuig. En funció de la seva execució es defineixen diversos tipus d'enderroc:

Enderroc d'element a element, el més usual, quan els treballs s'efectuen seguint l'ordre invers a la seva construcció.

Enderroc per col·lapse per embranzida de màquina, quan l'alçada de l'edifici no superi els 2/3 de l'alçada assolible per a aquesta.

Enderroc per col·lapse mitjançant impacte de bola de gran massa, quan l'edifici es trobi aïllat o prenent estrictes mesures de seguretat respecte als confrontats. O per col·lapse mitjançant la utilització d'explosius, quan l'estructura no sigui d'acer o amb predomini de fusta i materials combustibles.

Enderroc combinat. Quan part d'un edifici s'hagi d'enderrocar element a element i l'altra part per qualsevol altre procediment de col·lapse, s'establiran clarament les zones on s'utilitzarà cada modalitat.

##### **Normes d'aplicació**

**Residus**. Llei 6/93, de 15 juliol, modificada per la Llei 15/2003, de 13 de juny i per la Llei 16/2003, de 13 de juny.

**Operaciones de valorización y eliminación de residuos y la lista europea de residuos**. O. MAM/304/2002, de 8 febrero

**Residuos**. Ley 10/1998, ley de residuos.

**Residuos. Construcción y demolición**. RD 105/2008, de 1 de febrero, por el que se regula la producción y gestión de los residuos de construcción y demolición. (BOE 13.02.2008).

**Regulador dels enderrocs i altres residus de la construcció**. D. 201/1994, 26 juliol, (DOGC:08/08/94), modificat pel D. 161/2001, de 12 juny D. 259/2003 (DOGC: 30/10/2003) correcció d'errades: (DOGC: 6/02/04)

## **PROJECTE BÀSIC I D'EXECUCIÓ DE REHABILITACIÓ DE L'EDIFICI DE L'ANTIGA CENTRAL ELÈCTRICA "LA CATALINA" D'ALMENAR (LLEIDA). FASE I**

**Ecoeficiència.** Regulació criteris ambientals i ecoeficiència en edificis. D 21/2006 (DOGC 16.2.2006)  
**Pliego de prescripciones técnicas generales para obras de carreteras y puentes (PG 3/75).** O. 06.02.1976.

**Actualización de determinados artículos del pliego de prescripciones técnicas generales para obras de carreteras y puentes relativos a la construcción de explanaciones, drenajes y cimentaciones.** O. FOM/1382/2002 .

**Reglamento sobre trabajos con riesgo de amianto.** O. 31.11.1984, O. 26.07.1993.

**Normas complementarias del Reglamento sobre trabajos con riesgo de amianto.** O. 07.01.1987.

**UNE.** UNE 88411:1987 Productos de amiantocemento. Directrices para su corte y mecanizado en obra.

### **Components**

Les eines per a la demolició: mitjans manuals, martell picador, martell trencador.

Els materials a demolir: Tots els materials corresponents al procés constructiu: estructurals, de revestiments d'instal·lacions etc.

Els elements auxiliars: bastides. S'utilitzaran en l'enderroc d'elements específics, en demolicions manuals, element a element, i sempre en construccions que no presentin símptomes de ruïna imminent. Es comprovarà prèviament que les seccions i l'estat físic dels elements d'estintolament, dels taulons, dels cossos de bastida, etc. són els adequats per tal de complir a la perfecció la missió que se'ls exigirà un cop muntats. S'estudiarà, en cada cas, la situació, la forma, l'accés del personal, dels materials, la resistència del terreny si recolza en ell, la resistència de la bastida i dels possibles llocs d'ancoratges, les proteccions necessàries a utilitzar, les viseres, lones, etc. buscant sempre les causes que, juntes o per separat, puguin produir situacions que donin lloc a accidents, per tal de poder-los evitar. Quan existeixin línies elèctriques nues s'aïllaran amb el dielèctric apropiat, es desviaran, almenys, a 3 m. de la zona d'influència dels treballs o, en altre cas, es tallarà la tensió elèctrica mentre durin els treballs.

**Característiques tècniques mínimes dels elements auxiliars. Bastides.**

**Bastides de servei.** Les més usuals són les bastides de servei metàl·liques per la seva rapidesa i simplicitat de muntatge, lleugeresa, llarga durada, adaptabilitat a qualsevol tipus d'obra, exactitud en el càlcul de càrregues per conèixer les característiques dels acers emprats, possibilitat de desplaçament. En la seva col·locació es tindran en compte les següents condicions:

Els elements metàl·lics que formin els peus drets o suports estaran en un pla vertical. La separació entre els travessers o ponts no serà superior a 2,50 metres. L'entroncament dels travessers es farà a una quarta part de la seva llum, on el moment flector sigui mínim. En les abraçadores que uneixen els elements tubulars es controlarà l'esforç de cargolada. Les traves o ancoratges hauran d'estar formats sempre per sistemes indeformables en el pla format pels suports i ponts, a força de diagonals o creus de Sant Andreu; s'ancoraran, a més, a les façanes que no hagin de ser enderrocades, o no immediatament, requisit imprescindible si la bastida no està ancorada en els seus extrems; han de preveure's com a mínim quatre ancoratges i un per cada 20 m<sup>2</sup>. No es superarà la càrrega màxima admissible per a les rodes quan aquestes s'incorporin a una bastida. Els taulers d'altura major a 2 metres estaran proveïts de baranes normalitzades i marxapeu.

**Bastides de càrrega.** Utilitzades com a element auxiliar per tal de sostenir parts o materials d'una obra durant la seva construcció quan no es puguin sostenir per si mateixos, emprant-se com a armadures provisionals per a l'execució de voltes, arcs, escales, encofrats de sostres, etc. Estaran projectats i construïts de manera que permetin un descens i desmuntatge progressius.

### **Execució**

#### **Condicions prèvies**

Abans de l'inici de les activitats d'enderroc es reconeixeran, les característiques de l'edifici a enderrocar: antiguitat, característiques de l'estructura inicial, variacions, reformes, i estat actual de l'estructura i les instal·lacions. Es reconeixeran també, les edificacions confrontants, el seu estat de conservació i les seves mitjeres per tal d'adoptar les mesures de precaució com són l'anul·lació d'instal·lacions, apuntalament d'alguna part dels edificis veïns, separació d'elements units a edificis que no s'han de enderrocar, etc... i també es reconeixeran els vials i xarxes de serveis de l'entorn de l'edifici a enderrocar, que puguin ser afectats pel procés d'enderroc.

En aquest sentit, hauran de ser treballs obligats a realitzar i en aquest ordre, els següents:

**Desinfecció i desinsectació** dels locals de l'edifici que hagin pogut albergar productes tòxics, químics o animals (portadors de paràsits).

**Anul·lació i neutralització** per part de les Companyies subministradores de les escomeses d'electricitat, gas, telèfon, etc. així com tapat del clavegueram i buidatge dels possibles dipòsits de combustible.

**Estintolament i apuntalament** dels elements de construcció que poguessin ocasionar algun esfondrament.

**Instal·lació de bastides**, totalment exemptes de la construcció a enderrocar, si bé es podran arriostrar a aquesta en les parts no enderrocades.

**Instal·lació de mesures de protecció col·lectives** tant en relació amb els operaris encarregats de l'enderroc, com amb terceres persones o edificis, entre les quals cal destacar: Consolidació d'edificis confrontants i protecció si són més baixos, mitjançant la instal·lació de viseres de protecció; Protecció de la via pública o zones confrontants i la seva senyalització; Instal·lació de xarxes o viseres de protecció per a vianants i lones de protecció per impedir la caiguda d'enderrocs; Manteniment d'elements propis de l'edifici com: ampits, baranes, escales, etc; Protecció dels accessos a l'edifici mitjançant passadissos coberts; Instal·lació de mitjans d'evacuació d'enderrocs, canals i conductes de dimensions adequades, així com tremuges per l'emmagatzematge; Reforç de les plantes sota rasant si existeixen i s'han

**PROJECTE BÀSIC I D'EXECUCIÓ DE REHABILITACIÓ DE L'EDIFICI DE L'ANTIGA CENTRAL ELÈCTRICA "LA CATALINA" D'ALMENAR (LLEIDA). FASE I**

d'acumular enderrocs en planta baixa; Evitar, mitjançant lones a l'exterior i regat a l'interior, la creació de grans quantitats de pols; No s'han de sobrecarregar excessivament els forjats intermedis amb enderrocs. Els buits d'evacuació es protegiran amb baranes; Adopció de mesures de protecció personal, dotant els operaris del preceptiu i específic material de seguretat (cinturons, cascots, botes, màscares, etc.).

Es comprovarà que els mitjans auxiliars a utilitzar, tan mecànics com manuals, reuneixen les condicions de quantitat i qualitat especificades en el pla d'enderroc, d'acord amb la normativa aplicable en el transcurs de l'activitat. En el cas de procediment d'enderroc mecànic, s'haurà enderrocat prèviament, element a element, la part d'edifici que està en contacte amb les mitgeres, deixant aïllat el tall de la màquina. Quan existeixin plans inclinats, com ràfecs de coberta, que poden lliscar i caure sobre la màquina, s'enderrocaran prèviament. En el pla d'enderroc, s'indicaran els elements susceptibles de ser recuperats, a fi de fer-ho de forma manual abans que s'iniciï l'enderroc per mitjans mecànics. Aquesta condició no tindrà efecte si amb això es modifiquessin les constants d'estabilitat de l'edifici o d'algun element estructural. En el cas de demolició o retirada de materials que continguin amiant i prèviament a l'inici de la feina, l'empresa encarregada d'executar-la haurà d'establir un pla de treball aprovat per la D.F. Quan tècnicament sigui possible, l'amiant o els materials que el continguin han de ser retirats abans de començar les operacions de demolició.

**Fases d'execució**

**Enderroc.** Els elements resistents s'enderrocaran en l'ordre invers al seguit en la seva fase de construcció. Es descendirà planta a planta començant per la coberta, alleugerint les plantes de forma simètrica, excepte indicació en contra. Es procedirà a retirar la càrrega que graviti sobre qualsevol element abans d'enderrocar aquest. En cap cas es permetrà acumular enderrocs sobre els forjats en quantia major a l'especificada en l'Estudi Previ, tot i que l'estat dels esmentats sostres sigui bo. Tampoc s'acumularà enderroc ni es suportaran elements contra tanques, murs i suports, propis o mitgeres mentre aquests hagin de romandre en peus. Es contrarestaran o suprimiran els components horitzontals d'arcs, voltes, etc., i s'apuntalaran els elements, la resistència i estabilitat dels quals es tinguin dubtes raonables; les volades seran objecte d'especial atenció i seran apuntalades abans d'alleugerir els seus contrapesos. Es mantindran tot el temps possible les traves existents, introduint-ne de nous, en la seva absència, quan resultin necessaris. En estructures hiperestàtiques es controlarà que l'enderroc d'elements resistents origina els menors girs, fletxes i transmissió de tensions possibles, no s'enderrocaran elements estructurals o de trava mentre no es suprimeixin o contrarestin eficaçment les tensions que puguin estar incidint sobre ells. Es tindrà, així mateix, present el possible efecte pendular d'elements metàl·lics que es tallin o dels quals sobtadament se'n suprimeixin les tensions.

En general, els elements que puguin produir talls com vidres, porcellana sanitària, etc. es desmuntaran sencers. El trencament de qualsevol element suposa que els trossos resultants han de ser manejables per un sol operari. El tall o enderroc d'un element que, pel seu pes o volum no resulti manejable per una sola persona, es realitzarà mantenint-lo suspès o estintolat de manera que, en cap cas, es produeixin caigudes brusques o vibracions que puguin afectar a la seguretat i resistència dels forjats o plataformes de treball.

L'abatiment d'un element es durà a terme de manera que es faciliti el seu gir sense que aquest afecti al desplaçament del seu punt de suport i, en qualsevol cas, aplicant-li els mitjans d'ancoratge i de tirants per tal que el seu descens sigui lent. La bolcada lliure només es permetrà en elements que es puguin fer a trossos, no ancorats, situats en planta baixa o, com a màxim, des del nivell del segon forjat, sempre que es tracti d'elements de façanes i la direcció de la bolcada sigui cap a l'exterior. La caiguda es produirà sobre sòl consistent i amb espai lliure suficient per tal d'evitar efectes no desitjats.

No es permetran fogueres dins de l'edifici i les exteriors es protegiran del vent, estaran contínuament controlades i s'apagaran completament al finalitzar cada jornada de treball. En cap cas s'utilitzarà el foc amb propagació de flama com a mitjà d'enderroc. En edificis amb estructura de fusta o en aquells que existeixi abundància de material combustible es disposarà, com a mínim, d'un extintor manual contra incendis.

La utilització de compressors, martells pneumàtics, elèctrics o qualsevol mitjà auxiliar que produeixi vibracions haurà de ser prèviament autoritzat per la D. F.

No s'utilitzaran grues per a realitzar esforços que no siguin exclusivament verticals o per a atirantar, apuntalar o arrencar elements ancorats de l'edifici a enderrocar. Quan s'utilitzin per a l'evacuació d'enderrocs, les càrregues es protegiran d'eventuals caigudes i els elements lineals es traslladaran ancorats, almenys, de dos punts. No es descendiran les càrregues amb el control únic del fre.

Al finalitzar la jornada no quedaran elements susceptibles d'esfondrar-se de forma espontània o per l'acció d'agents atmosfèrics nocius (vent, pluja, etc.); es protegiran d'aquesta, mitjançant lones o plàstics, les zones de l'edifici que puguin veure's afectades pels seus efectes.

Al començament de cada jornada, i abans de continuar els treballs d'enderroc s'inspeccionarà l'estat dels estintolaments, atirantaments, ancoratges, etc. aplicats en jornades anteriors, tant en l'edifici que s'enderroca com en els que es poguessin haver efectuat en edificis de l'entorn; també s'estudiarà l'evolució de les esquerdes més representatives i s'aplicaran, si s'escau, les pertinents mesures de seguretat i protecció dels talls.

**Retirada i transport de materials.** L'evacuació d'enderrocs es pot realitzar de les següents formes: Mitjançant transport manual amb sacs o carretó fins al lloc d'apilament dels enderrocs o fins a les canals o conductes disposats per a aquesta funció; Amb obertura de buits en forjats, coincidents amb l'ample d'un entrebigat, de longitud compresa entre 1 i 1,50 metres, distribuïts de manera estratègica a fi de facilitar la ràpida evacuació. Aquest sistema només podrà emprar-se, excepte indicació contrària, en edificis o restes

**PROJECTE BÀSIC I D'EXECUCIÓ DE REHABILITACIÓ DE L'EDIFICI DE L'ANTIGA CENTRAL ELÈCTRICA "LA CATALINA" D'ALMENAR (LLEIDA). FASE I**

d'ells, amb un màxim de 3 plantes i quan el producte de l'enderroc sigui de grandària manejable per una sola persona; Llançant lliurement l'enderroc des d'una alçada màxima de 2 plantes sobre el terreny, sempre que es disposi d'un espai lliure mínim de 6 x 6 metres; Mitjançant grua quan es disposi d'espai per a la seva instal·lació i zona acotada per a la descàrrega de l'enderroc.

A l'empresa que realitza els treballs d'enderroc se li lliurarà, si s'escau, la documentació completa relativa als materials que han de ser aplegats per a la seva posterior utilització; aquests materials es netejaran i traslladaran al lloc assenyalat a aquest efecte en la forma que indiqui la D.F.

Quan no existeixin especificacions referents a la reutilització de materials, tota la runa resultant de l'enderroc es traslladarà al corresponent abocador municipal o a l'abocador que indiqui el Gestor Autoritzat de Residus encarregat de la gestió de les runes provinents de l'enderroc. El mitjà de transport, així com la disposició de la càrrega, s'adequaran a cada necessitat, adoptant-se les mesures que convinguin per tal d'evitar que la càrrega pugui espargir-se o originar emanacions o sorolls durant el seu trasllat.

Els residus que continguin amiant s'han de recollir i traslladar fora del lloc de treball, el més aviat possible, en recipients tancats i senyalitzats amb etiquetes d'avertència de perill, per tal d'evitar l'emissió de fibres d'amiant al l'ambient.

#### Control i acceptació

A manca d'un pla de control específic definit per la D.F. es realitzarà en el tipus de enderroc per elements un control per cada 200m a enderrocar i no menys d'un control per planta.

#### Amidament i abonament

m<sup>3</sup> de volum aparent, realment enderrocat, pel que respecte als elements propis d'edificació.

m<sup>3</sup> de volum realment enderrocat, pel que fa referència als murs de contenció i fonaments.

ml de llargària realment enderrocat, amidat de l'eix de l'element, en referència a elements de clavegueró...

### 1.1 Enderroc de cobertes

Treballs destinats a la demolició dels elements que constitueixen la coberta d'un edifici.

#### Execució

##### Condicions prèvies

Es tindran en compte les prescripcions del subsistema enderrocs.

Abans d'iniciar la demolició d'una coberta es comprovarà la distància a les línies elèctriques i la càrrega dels mateixos.

Es tapan els embornals dels baixants, per prevenir possibles obturacions.

##### Fases d'execució

Sempre es començarà des del carener i cap als ràfecs, de forma simètrica per vessants, de manera que s'evitin sobrecàrregues descompensades que puguin provocar enfonsaments imprevistos.

Les ordres i mitjans a utilitzar s'ajustaran a les prescripcions establertes a la D.T. i sota les ordres de la D.F.

*Enderroc d'elements singulars de coberta.* L'enderroc de xemeneies, conductes de ventilació..., es durà a terme, en general, abans de l'enderroc o arrencada del material de coberta, desmuntant de dalt cap baix, sense permetre la bolcada sobre la coberta. Quan s'aboquin els materials procedents de l'enderroc a través de la mateixa xemeneia es procurarà evitar l'acumulació d'enderrocs sobre el forjat, retirant periòdicament l'enderroc emmagatzemat quan no s'estigui treballant a sobre. Quan aquests elements es baixin sencers es suspendran prèviament, s'anul·larà el seu ancoratge i/o fixació i, després de controlar qualsevol oscil·lació, es baixaran.

*Enderroc de material de coberta.* S'enderrocarà, en general, per zones simètriques de vessants oposades, començant pel carener. Les plaques de fibrociment o similars es carregaran i es baixaran de la coberta tal i com es van desmuntant i sense trencar-les en trossos. A més a més les plaques de fibrociment, en ser considerades un material potencialment perillós pel seu contingut en amiant, hauran de ser manipulades pel personal que provingui d'una empresa autoritzada per a la realització d'aquesta mena de treballs.

*Enderroc de tauler de coberta.* S'enderrocarà, en general, per zones simètriques de vessants oposades, començant pel carener. Quan el tauler de coberta estigui suportat a sobre d'uns envanets de sostre-mort s'hauran de enderrocar aquests en primer lloc.

*Enderroc d'envanets de sostre-mort o conillers.* S'enderrocaran, en general, per zones simètriques de vessants oposades, començant pel carener i després d'haver aixecat el tauler ceràmic que es recolza sobre ells. A mesura que avancen els treballs s'enderrocaran els envanets i els envanets de riosta.

*Enderroc de l'element de formació de pendents amb material de farciment.* S'enderrocarà, en general, per zones simètriques de vessants oposades, començant pels careners més aixecats i equilibrant les càrregues. En aquesta operació no s'enderrocarà la capa de compressió dels forjats ni s'afebliran les bigues o biguetes dels mateixos. Es tapan, prèviament a l'enderroc dels pendents de coberta, els albellons i les buneres de recollida d'aigües pluvials.

*Enderroc de llistons, cabirons o cairats, corretges i encavellades.* S'enderrocarà, en general, per zones simètriques de vessants oposades, començant pel carener. Quan no existeixi cap altre travesa entre les encavellades que el proporcionat per les corretges i cabirons, aquests no s'eliminaran fins que les encavellades estiguin ben apuntalades. No es suprimiran els elements de riosta mentre no es retirin els

## **PROJECTE BÀSIC I D'EXECUCIÓ DE REHABILITACIÓ DE L'EDIFICI DE L'ANTIGA CENTRAL ELÈCTRICA "LA CATALINA" D'ALMENAR (LLEIDA). FASE I**

elements estructurals que incideixen sobre ells. Si les encavellades han de ser baixades senceres, es suspendran prèviament al seu descens; la fixació dels cables de suspensió es realitzarà per sobre del centre de gravetat de l'encavellada. Si, d'altra banda s'han de desmuntar a peces, s'apuntalaran i es trossejaran començant, en general, pels cavalls. Si per sobre de les encavellades hi gravitessin sostres, aquests s'eliminaran de forma prèvia, amb independència del sistema d'enderroc a utilitzar.

### **1.2 Arrencada de revestiments**

Arrencada de sostres, revestiments i paviments.

#### **Execució**

##### *Condicions prèvies*

Es tindran en compte les prescripcions del subsistema enderrocs. Abans d'iniciar els treballs es comprovarà que no passen instal·lacions.

##### *Fases d'execució*

L'ordre, forma d'execució i els mitjans a utilitzar de cadascuna de les parts descrites en aquest capítol s'ajustaran a les prescripcions establertes a la D.T. i sota les ordres de la D. F. En defecte d'això, es tindran en compte les consideracions que es detallen:

*Enderroc de cels rasos i falsos sostres.* Els cels rasos i falsos sostres s'enretiraran, en general, de forma prèvia a l'enderroc dels forjats o elements resistents dels quals penjen. En els supòsits que no sigui necessari recuperar cap element d'aquests i quan així s'estableixi a la D.T., es podran enderrocar de forma conjunta amb el forjat superior.

*Arrencada de revestiments, enrajolats i aplacats.* Els revestiments s'enderrocaran junt amb el seu suport, sigui envà o mur, llevat que es pretengui el seu aprofitament o el del suport, en aquest cas, respectivament, s'enderrocaran abans de l'enderroc de l'edifici o abans de l'aplicació d'un nou revestiment al suport. Per al repicat de revestiments i d'aplacats de façanes o paraments exteriors de tancament s'instal·laran bastides homologades segons la legislació vigent, perfectament ancorades i travades a l'edifici; aquestes constituïran la plataforma de treball en tots els treballs exteriors i compliran tota la normativa vigent en matèria d'instal·lació com en totes les mesures de protecció col·lectiva aplicables com són: baranes, marxapeus, escales,... El sentit dels treballs és independent; no obstant, és aconsellable que tots els operaris que participin en ells es trobin en el mateix nivell o, en altre cas, no es trobin en el mateix plànol vertical per tal de no ser afectats pels materials que es desprenguin del suport mentre durin els treballs.

*Arrencada de paviments interiors, exteriors i soleres.* L'enderroc dels revestiments de paviments i d'escales es durà a terme, en general, abans de l'enderroc de l'element resistent que els dona suport. El tram d'escala entre dos pisos s'enderrocarà abans que el forjat superior on es recolza i s'executarà des d'una bastida que cobreixi el forat de la mateixa. Inicialment es retiraran els esglaons, començant per l'esglaó més alt i desmuntant ordenadament fins a arribar al primer i, seguidament, la volta de maó o element estructural sobre el qual es recolzen. S'inspeccionarà detingudament l'estat dels forjats, o elements estructurals sobre els quals descansen els paviments a enderrocar i quan es detectin desperfectes, biguetes podrides, símptomes de cediments, etc., s'apuntalaran abans del començament dels treballs. L'enderroc conjunt o simultani, en casos excepcionals, de paviment i forjat haurà de comptar amb l'aprovació explícita de la D. F., en aquest cas s'assenyalarà la forma d'executar els treballs. La utilització de compressors, martells pneumàtics, elèctrics o qualsevol mitjà auxiliar que produeixi vibracions haurà de ser prèviament autoritzada per la D. F. Per a l'enderrocament de soleres o paviments sense compressor s'introduiran tascons, clavats amb la maça, en diferents zones a fi d'esquerdar l'element i trencar la seva resistència. Realitzada aquesta operació, s'avançarà progressivament trencant amb el tascó i la maça. La utilització de màquines en l'enderroc de soleres i paviments de planta baixa o vials queda condicionat a que treballin sempre sobre paviment consistent i tinguin la necessària amplitud de moviment. Les zones pròximes o en contacte amb mitgeres o façanes s'enderrocaran de forma manual o hauran estat objecte del corresponent tall de manera que, quan s'actui amb elements mecànics, el front de treball de la màquina sigui sempre paral·lel a elles i mai puguin quedar afectades per la força de l'arrencada i del trencament no controlat.

### **1.3 Enderroc d'elements estructurals**

Treballs de demolició d'elements constructius amb funció estructural.

#### **Execució**

##### *Condicions prèvies*

Es tindran en compte les prescripcions del subsistema enderrocs.

S'apuntalaran els elements en voladís abans de retirar els que els serveixen de contrapès.

L'enderroc per col·lapse no s'utilitzarà en edificis amb estructura d'acer; tampoc en aquells on hi predomini la fusta o elements fàcilment combustibles.

## **PROJECTE BÀSIC I D'EXECUCIÓ DE REHABILITACIÓ DE L'EDIFICI DE L'ANTIGA CENTRAL ELÈCTRICA "LA CATALINA" D'ALMENAR (LLEIDA). FASE I**

L'enderroc per mitjans manuals s'efectuarà, en general, planta a planta de dalt cap a baix de manera que es treballi sempre en el mateix nivell, sense que hi hagi persones situades en la mateixa vertical ni en la proximitat d'elements que s'hagin d'enderrocar per bolcada.

### Fases d'execució

L'ordre, forma d'execució i els mitjans a utilitzar de cadascuna de les parts descrites en aquest capítol s'ajustaran a les prescripcions establertes a la D.T. i sota les ordres de la D. F. En defecte d'això, es tindran en compte les consideracions que es detallen:

*Enderroc de murs i pilars de càrrega.* Com a norma general, haurà d'efectuar-se pis a pis, és a dir, sense deixar més d'una alçada de planta amb estructura horitzontal desmuntada i els murs i/o pilastres a l'aire. Prèviament s'hauran enretirat d'altres elements estructurals que es recolzin en aquests elements. S'alleugerirà simètricament la càrrega que gravita sobre els murs i arcs dels buits abans d'enderrocar-los. En els arcs s'equilibraran les possibles empentes laterals i s'estintolaran sense tallar els tirants existents fins que siguin enderrocats. A mesura que avanci l'enderroc del mur s'aniran arrencant els bastiments, ampits i impostes. En murs d'entramat de fusta es desmuntaran els dorments, en general, abans d'enderrocar el material de farciment. Quan es tracti d'un mur de formigó armat s'enderrocarà, en general, com si es tractés de diversos suports, després d'haver estat tallat en franges verticals d'ample i alt inferiors a 1 i 4 metres respectivament. Es permetrà abatre la peça quan s'hagin tallat, pel lloc d'abatiment, les armadures verticals d'una de les seves cares mantenint sense tallar les de l'altra a fi que actuïn d'eix de gir i que es tallaran una vegada abatuda. El tram enderrocant no quedarà penjant, sinó que descansarà sobre ferm horitzontal, es tallaran les seves armadures i es trossejarà o descendirà per mitjans mecànics. No es deixaran murs cecs sense travar o apuntalar quan superin una alçada superior a 7 vegades el seu gruix. L'enderroc d'aquests elements constructius es podrà dur a terme: A mà: per a aquesta tasca i tractant-se de murs exteriors es realitzarà des de la bastida prèviament instal·lada per l'exterior i treballant sobre la seva plataforma; Per tracció: mitjançant maquinària o eines adequades, allunyant al personal de la zona de bolcada i efectuant el tir a una distància no superior a una vegada i mitja de l'alçada del mur a enderrocant.; Per embranzida: fregant inferiorment l'element i aplicant la força per sobre del centre de gravetat, amb les precaucions que s'assenyalen en l'apartat corresponent dels enderrocats en general.

*Enderroc de volta.* S'apuntalaran i es contrarestaran les empentes; seguidament es descarregarà tot el farciment o càrrega superior. Previ estintolament de la volta, es començarà el seu enderroc per la clau, continuant simètricament cap a les arrencades en les voltes de canó i en espiral per a les voltes a la catalana.

*Enderroc de bigues i jàsseres.* En general, s'hauran enderrocats de forma prèvia tots els elements de la planta superior, fins i tot murs, pilars i forjats. Es suspèndrà o apuntalarà prèviament la biga o la porció de boga a enderrocant i es tallaran després els seus extrems.

No es deixaran mai bigues sense apuntalar. En bigues de formigó armat és convenient controlar, si és possible, la trajectòria de la direcció de les armadures per tal d'evitar moments o torsions no previstes.

*Enderroc de suports.* En general, s'hauran enderrocats de forma prèvia tots els elements que arribin a ells per la seva part superior, com per exemple bigues, forjats reticulars, etc. Es suspèndrà o apuntalarà el suport i, posteriorment, es tallarà o desmuntarà inferiorment. Si és de formigó armat, es tallaran les armadures d'una de les cares després d'haver-lo atirantat i, per embranzida o tracció, farem caure el pilar, tallant després les armadures de l'altra cara. Si és de fusta o acer, per tall de la base i el mateix sistema anterior. No es permetrà bolcar-los brusquement sobre forjats; en planta baixa es tindrà cura que la zona de bolcada estigui lliure d'obstacles i de personal treballant i, tanmateix, s'atirantaran per tal de controlar on han de caure.

*Enderroc de forjats.* S'enderrocaran, per regla general, després d'haver suprimit tots els elements situats per sobre del seu nivell, fins i tot suports i murs. Els elements en voladís s'hauran apuntalats prèviament, així com els trams de forjat en s'hi observin cediments. Els voladissos seran, en general, els primers elements a enderrocant, tallant-los a feixes exteriors respecte de l'element resistent sobre el que es recolzen. Els talls del forjat no deixaran elements en voladís sense apuntalar convenientment. Les càrregues que suportin tot estintolament o apuntalament es transmetran al terreny o a elements estructurals o forjats en bon estat sense sobrepassar, en cap moment, la sobrecàrrega admissible per a la qual es van edificar. Quan existeixi material de farciment solidari amb el forjat s'enderrocarà tot el conjunt simultàniament.

*Forjats de biguetes.* Si el forjat és de fusta, després de descobrir les biguetes s'observarà l'estat dels seus caps per si estiguessin en mal estat, sobretot en les zones pròximes a baixants, cuines, banys o bé quan es trobin en contacte amb xemeneies. S'enderrocarà l'entrebogat a banda i banda de la bigueta sense afeblir-la i, quan sigui semibigueta, sense trencar la seva capa de compressió. Les biguetes de forjat no es desmantellaran fent palanca sobre la biga mestra sobre la qual es recolzen, sinó sempre per tall en els extrems estant apuntalades o correctament suspeses. Si les biguetes són d'acer, hauran de tallar-se els caps amb oxitall, amb la mateixa precaució anterior. Si la bigueta és contínua, abans del tall es procedirà a estintolar l'obertura de les crugies o trams que queden pendents de ser tallats.

*Lloses de formigó.* Les lloses de formigó armades en un sentit es tallaran, en general, en franges paral·leles a l'armadura principal de manera que els trossos resultants siguin desmuntables pel mitjà previst a aquest efecte. Si l'evacuació es realitza mitjançant grua o per una altre mitjà mecànic, una vegada suspesa la franja es tallaran els seus suports. Si l'evacuació es realitzés per mitjans manuals, a

## **PROJECTE BÀSIC I D'EXECUCIÓ DE REHABILITACIÓ DE L'EDIFICI DE L'ANTIGA CENTRAL ELÈCTRICA "LA CATALINA" D'ALMENAR (LLEIDA). FASE I**

més del major trossejat de peces, s'apuntalarà tot element abans de procedir al tall de les armadures. En suports continus, amb prolongació d'armadures a altres trams o crugies, abans del tall es procedirà a apuntalar l'obertura de les crugies o trams que queden pendents de ser tallats. Les lloses de formigó armades en dos sentits es tallaran, en general, per requadres començant pel centre i seguint en espiral, deixant per al final les franges que uneixen els àbacs o capitells entre suports. Prèviament s'hauran apuntalat els centres dels requadres contigus. Posteriorment es tallaran les franges que queden sense tallar i finalment els àbacs.

*Enderroc de fonaments.* Depenent del material que estiguin formats, pot dur-se a terme l'enderroc o bé amb la utilització de martells pneumàtics de maneig manual, o bé mitjançant martell picador mecànic (o retroexcavadora quan la maçoneria - generalment en edificis molt vells- es troba escassament travada pels morters que l'aglomeren) o bé mitjançant un sistema explosiu. Si es realitza per mitjà d'explosió controlada se seguiran amb molta cura totes les mesures específiques que s'indiquen en la normativa vigent. S'emprarà dinamita i explosius de seguretat, situant al personal laboral i a tercers a cobert de l'explosió. Si l'enderroc es realitza amb martell pneumàtic compressor, s'anirà enretirant l'enderroc a mesura que es va demolint el fonament.

*Obertura de regates, forats o trepants.* Els treballs d'obertura de trepants o forats en murs de formigó en massa o armat amb missió estructural seran duts a terme per operaris especialitzats en el maneig dels equips perforadors. Si resulta necessari tallar armadures o pot quedar afectada l'estabilitat de l'element, hauran de realitzar-se les fixacions i estintolaments que assenyali la D.F.; i aquests no es retiraran mentre no s'hagi dut a terme el posterior reforç del buit o buits practicats. La utilització de compressors, martells pneumàtics, elèctrics o qualsevol mitjà auxiliar que produeixi vibracions haurà de ser prèviament autoritzat per la D.F.

*Enderroc de sanejament.* Abans d'iniciar aquest tipus de treballs, es desconnectarà l'enruncament de la canal o canonada al col·lector general i s'obturarà l'orifici resultant. Seguidament s'excavaran les terres per mitjans manuals fins a descobrir el clavegueró, seguidament es desmuntarà la conducció. Quan no es pretengui recuperar cap element del mateix, i no existeixi impediment físic, es pot portar a terme l'enderroc per mitjans mecànics, una vegada duta a terme la separació clavegueró-col·lector general. S'indicarà si han de ser recuperades les tapes, reixetes o elements anàlegs d'arquetes i albellons.

*Enderroc d'instal·lacions* Els equips industrials es desmuntaran, en general, seguint l'ordre invers al que es va seguir a l'hora d'instal·lar-los, sense afectar a l'estabilitat dels elements resistents als quals puguin estar units. En els supòsits que no es pretengui recuperar cap element dels que es van utilitzar en la formació de conduccions i canalitzacions, i quan així s'estableixi a la D.T., podran enderrocar-se de forma conjunta amb l'element constructiu en el que se situïn.

### **1.4 Enderroc de tancaments (interior i exterior, inclou fusteries)**

Treballs destinats a la demolició de façanes, particions i fusteries d'una edificació .

#### **Execució**

##### **Condicions prèvies**

Es tindran en compte les prescripcions del subsistema enderrocs. Es taparan els embornals dels baixants, per prevenir possibles obturacions.

##### **Fases d'execució**

L'ordre, forma d'execució i els mitjans a utilitzar de cadascuna de les parts descrites en aquest capítol s'ajustaran a les prescripcions establertes a la D.T. i sota les ordres de la D. F. En defecte d'això, es tindran en compte les consideracions que es detallen:

*Enderroc de façanes.* Es podrà desmuntar la totalitat dels tancaments prefabricats quan no s'afebleixin els elements estructurals. L'enderroc d'aquests elements constructius, es podrà dur a terme per mitjans mecànics, sempre que es donin les circumstàncies que condicionen la utilització dels mateixos i que s'assenyalen en l'apartat corresponent dels enderrocs en general.

*Enderroc d'envans interiors.* L'enderroc dels envans de cada planta es durà a terme abans d'enderrocar el forjat superior per tal d'evitar que, amb la retirada d'aquests, puguin desplomar-se; també perquè l'enderroc del forjat no es vegi afectat per la presència d'ancoratges o suports no coneguts sobre aquests envans. Quan el forjat presenti una fletxa considerable, no es retiraran els envans que hi graviten a sobre sense haver-lo apuntalat prèviament. El sentit de l'enderroc dels envans serà de dalt cap baix. A mesura que avanci l'enderroc dels envans, s'aniran retirant els bastiments de la fusteria interior. En els envans que comptin amb revestiments de tipus ceràmic (enrajolats, ...) es podrà dur a terme l'enderroc de tot l'element en conjunt. Segons les circumstàncies, la D. F. indicarà que es trossegin els paraments mitjançant talls verticals i la bolcada posterior s'efectuarà per embranzida, tenint cura que el punt d'embranchida estigui per sobre del centre de gravetat del parament a tombar, per tal d'evitar la seva caiguda cap al costat contrari. No es deixaran envans sense travar en zones exposades a l'acció de forts vents quan superin una alçada superior a vint vegades el seu gruix.

*Arrencada de fusteries i elements varis.* Els bastiments es desmuntaran, normalment, quan s'hagi d'enderrocar l'element estructural en el que estiguin situats. Quan es retirin fusteries i serralleries en plantes inferiors a la que s'està demolint, no s'afeblirà l'element estructural on estiguin situades. En general, es desmuntaran sense trossejar els elements que puguin produir talls o lesions com vidres i aparells sanitaris. El trossejament d'un element es realitzarà per peces, la grandària de les quals permeti el seu maneig per una sola persona.

## **SUBSISTEMA MOVIMENTS DE TERRES**

Comprèn totes les operacions prèvies en el terreny, necessàries per a l'execució de l'obra.

### **1 NETEJA DEL TERRENY**

Aquest treball consisteix en extreure i retirar de la zona d'excavació, qualsevol material de rebuig o no aprofitable, així com l'excavació de la capa superior dels terrenys conreables o amb vegetació, per mitjans mecànics o manuals, per tal d'obtenir una superfície regular definida pels plànols on es puguin realitzar posteriors excavacions.

#### **Normes**

**d'aplicació**

**Residus.** Llei 6/93, de 15 juliol, modificada per la Llei 15/2003, de 13 de juny i per la Llei 16/2003, de 13 de juny.

**Operaciones de valorización y eliminación de residuos y la lista europea de residuos.** O. MAM/304/2002, de 8 febrero

**Residuos.** Ley 10/1998, ley de residuos.

**Residuos. Construcción y demolición.** RD 105/2008, de 1 de febrero, por el que se regula la producción y gestión de los residuos de construcción y demolición. (BOE 13.02.2008).

**Regulador dels enderrocs i altres residus de la construcció.** D. 201/1994, 26 juliol, (DOGC:08/08/94), modificat pel D. 161/2001, de 12 juny D. 259/2003 (DOGC: 30/10/2003) correcció d'errades: (DOGC: 6/02/04)

**Ecoeficiència.** Regulació criteris ambientals i ecoeficiència en edificis. D 21/2006 (DOGC 16.2.2006)

#### **Components**

Qualsevol material de rebuig o no aprofitable Terra vegetal Subproductes forestals

#### **Execució**

**Condicions prèvies** La seva execució inclou les operacions d'excavació i retirada dels materials objecte de l'esbrossada. Tot això realitzat d'acord amb les presents especificacions i amb les dades que sobre el particular inclou la D.T. i les ordres de la D.F.

**Fases d'execució** *Execució dels materials objecte de l'esbrossada.* Les operacions d'extracció i retirada s'efectuaran amb les precaucions necessàries per aconseguir unes condicions de seguretat suficients i evitar danys en el personal de l'obra, en les edificacions veïnes existents i a tercers, d'acord amb el que, sobre el particular, ordeni la D.F., la qual designarà i marcarà els elements que s'hagin de conservar intactes. Per a evitar el deteriorament dels arbres que hagin de conservar-se, es procurarà que els que s'han de tirar a terra caiguin cap al centre de la zona objecte de neteja. Quan sigui necessari evitar danys a altres arbres, al tràfic per carretera o ferrocarril o a estructures pròximes, els arbres s'aniran trossejant per la seva brancada i tronc progressivament. Si per a protegir aquests arbres o altra vegetació destinada a romandre en un lloc, es precisa aixecar barreres o utilitzar qualsevol altre mitjà, els treballs corresponents s'ajustaran al que, sobre el particular, ordeni la D.F. Aquells arbres que ofereixin possibilitats comercials, seran esporgats i netejats; tallats en trossos adequats i finalment emmagatzemats acuradament, separats dels munts no aprofitables. Els treballs es realitzaran de manera que produeixin la menor molèstia possible als ocupants de les zones pròximes a les obres. Cap fita/marca de propietat o punt de referència de dades topogràfiques de qualsevol classe, serà feta malbé o desplaçada, fins que un agent autoritzat hagi referenciat d'alguna altra manera la seva situació o n'hagi aprovat el desplaçament. Simultàniament a les operacions d'esbrossada, es podrà excavar la capa de terra vegetal, que es transportarà al dipòsit autoritzat o s'arreglarà en les zones on indiqui la DF.

*Retirada dels materials objecte de l'esbrossada.* Tots els subproductes forestals, excepte la llenya de valor comercial, seran gestionats per un agent autoritzat en aquest tipus de residus, d'acord amb el que, sobre el particular, ordeni la D. F.

#### **Amidament**

**i**

**abonament**

m<sup>2</sup> d'esbrossats i preparats, el preu inclou la càrrega i transport a dipòsit autoritzat, de l'esbrossada i altres materials de rebuig, i totes les operacions esmentades en l'apartat anterior; inclourà també les possibles excavacions i reblerts motivats per l'existència de sòls inadequats que, a judici de la D.F., sigui necessari eliminar per a poder iniciar els treballs de fonamentació. Es considerarà que abans de presentar l'oferta econòmica, el contractista i/o constructor haurà visitat i estudiat de forma suficient els terrenys sobre els quals s'ha de construir, i que haurà inclòs en el preu de l'oferta tots els treballs de preparació, que s'abonaran al preu únic definit en el contracte i que en cap cas podran ésser objecte d'increment.

### **2 EXPLANACIONS, BUIDATS I BUIXARDATS**

Explanació és el conjunt d'operacions de desmunts o rebliments necessaris per anivellar les zones on hauran d'asseure's les construccions, incloent plataformes, talussos i cunetes provisionals o definitives.

Desmunt és l'operació consistent en el rebaix del terreny.

**PROJECTE BÀSIC I D'EXECUCIÓ DE REHABILITACIÓ DE L'EDIFICI DE L'ANTIGA CENTRAL ELÈCTRICA "LA CATALINA" D'ALMENAR (LLEIDA). FASE I**

Rebliment és l'operació consistent en omplir de terres, fins arribar als nivells previstos a la D.T.

Buidat és l'excavació delimitada per unes mesures, definides a la D.T., per l'aprofitament de les parts baixes de l'edifici, com soterrani, garatges, dipòsits o altres utilitzacions.

Un cop realitzades totes les operacions de moviment de terres es realitzarà el buixardat, a fi d'aconseguir l'acabat geomètric de tota l'explanació, desmuntatge, buidat o reblert.

#### Normes d'aplicació

Pliego de prescripciones técnicas generales para obras de carreteras y puentes relativos a la construcción de explanaciones, drenajes y cimentaciones. Orden FOM/1382/2002.

UNE. UNE 7-377.75, UNE 7-738.75.

#### Components

Terres de préstec o pròpies.

##### Característiques tècniques mínimes

En el cas de terres de préstecs, una vegada eliminat el material inadequat, es realitzaran els assaigs necessaris per a la seva aprovació segons indiqui la D.F. Els sobrants de terra de les explanacions tindran forma regular per afavorir l'escorrentia d'aigües i per evitar esfondraments i perill per a les construccions annexes.

##### Control i acceptació

A la recepció de les terres tant pròpies com de préstec, es comprovarà que no siguin expansives, ni contaminant, ni amb restes vegetals.

#### Execució

##### Condicions prèvies

Es comprovaran i rectificaran les alineacions i rasants, així com l'amplada de les explanacions, refinament de talussos en els desmuntatges i terraplens, neteja i refinat de cunetes i explanacions, en les coronacions de desmuntatges i en el començament de talussos.

##### Fases d'execució

Si durant les excavacions apareixen brolladors d'aigua o filtracions motivades per qualsevol causa, s'executaran els treballs que ordeni la D.F., i es consideraran inclosos en els preus d'excavació. La unitat d'excavació inclourà l'ampliació, millora o rectificació dels talussos de zones de desmuntatge, així com el seu refinat i l'execució de cunetes provisionals o definitives. S'utilitzaran malles de retenció per prevenir la caiguda de blocs segons el CTE DB SE-C punt 7.2.2.2.

##### Control i acceptació

Es farà un control dels moviments de la excavació, del nivell freàtic i de les propietats del terreny posteriorment a la millora.

Anàlisi de les inestabilitats de les estructures soterrades a causa de trencaments hidràulics.

Es realitzaran les comprovacions corresponents en cada un dels següents capítols:

Dimensions del replanteig, 1 cada 50m de perímetre.

Alçada de la franja excavada, 1 cada 200 m<sup>3</sup>.

Anivellació de l'explanada, 1 cada 1000 m<sup>2</sup> de terreny.

#### Amidament i abonament

m<sup>3</sup> realment reomplerts, amidats per diferència entre els perfils presos abans i després dels treballs d'excavació.

m<sup>3</sup> realment excavats, amidats per diferència entre els perfils presos abans i després dels treballs d'excavació.

No són abonables, despreniments ni augments de volum sobre les seccions que prèviament s'hagin fixat en aquesta D.T.

Per a l'efecte dels amidaments de moviment de terra, s'entén per metre cúbic d'excavació, el volum corresponent a aquesta unitat, referida al terreny, tal com es trobi on s'hagi d'excavar. Les operacions de buixardats es consideren incloses en el preu de moviment de terres.

S'entén per volum de terraplè o reblert, el que correspon a aquestes obres després d'executades i consolidades.

En tots els casos, els buits que quedin entre les excavacions i les fàbriques, inclosos els resultants dels despreniments, s'hauran d'omplir amb el mateix tipus de material o el que indiqui la D.F., sense que el Contractista i/o constructor rebi per això cap quantitat addicional, sense increment de cost.

S'entén que els preus de les excavacions comprenen, a més de les operacions i despeses indicades: instal·lacions, subministrament i consum d'energia per a enllumenat i força, subministrament d'aigües, ventilació, utilització de tota mena de maquinària, amb totes les seves despeses i amortització, transport a qualsevol distància de materials, maquinària,... que siguin necessaris, etc., així com els entrebancs produïts per les filtracions o per qualsevol altre motiu.

Quan les excavacions arribin a la rasant definida, els treballs que s'executaran per a deixar l'esplanada refinada, compactada i totalment preparada per a iniciar les obres, estaran inclosos en el preu unitari de l'excavació. Si l'esplanada no compleix les condicions de capacitat portant necessàries, la D.F., podrà

## **PROJECTE BÀSIC I D'EXECUCIÓ DE REHABILITACIÓ DE L'EDIFICI DE L'ANTIGA CENTRAL ELÈCTRICA "LA CATALINA" D'ALMENAR (LLEIDA). FASE I**

ordenar una excavació addicional, que serà amidada i abonada mitjançant el mateix preu definit per a totes les excavacions.

Les excavacions es consideraran no classificades i es defineixen amb el preu únic per a qualsevol tipus de terreny. L'excavació especial de talussos en roca, s'abonarà al preu únic definit d'excavació.

En cas de trobar-se fonaments enterrats o altres construccions, es considerarà que s'inclouen en el concepte d'excavació tot tipus de terreny.

### **3 REBLERTS I TERRAPLENS**

Reblerts i terraplens són les masses de terra o d'altres materials amb els quals s'omplen i compacten forats i talussos, s'anivellen terrenys o es porten a terme obres similars.

Les diferents capes o zones que els componen són:

Fonament, zona que està per sota de la superfície neta del terreny.

Nucli, zona que comprèn des del fonament fins a la coronació.

Coronació, capa superior amb un gruix de 50 cm.

#### **Normes d'aplicació**

Pliego de prescripciones técnicas generales para obras de carreteras y puentes (PG 3/75). O. 06.02.1976.

Pliego de prescripciones técnicas generales para obras de carreteras y puentes (PG 3/75). O. 28.09.1989.

UNE. UNE 7-377.75, UNE 7-738.75

#### **Components**

Terres procedents de la pròpia excavació o en préstec autoritzats per la D.F.

Control i acceptació.

Prèvia a l'extensió del material es comprovarà que és homogeni i amb humitat adequada per a evitar segregació en la posta en obra per obtenir la compactació exigida, segons CTE DB SE-C, punt 7.3.4. , en aquest punt també es diu que el grau de compactat s'especificarà com a percentatge del obtingut com a màxim en un assaig de referència com el Proctor.

*El suport.* L'excavació de la rasa o pou presentarà un aspecte cohesiu, amb fons nets i perfilats, segons el CTE DB SE-C punt 4.5.3.

L'equip necessari per a efectuar la compactació el determinarà la D.F., en funció de les característiques del material a compactar, segons el tipus d'obra, sense alterar el subsòl natural, segons el CTE DB SE-C punt 7.3.3. El contractista i/o constructor podrà utilitzar un equip diferent; per això necessitarà l'autorització, escrita i/o reflectida en el Llibre d'Ordres.

#### **Execució**

El fonament del reblert es prepararà de forma adequada per a suprimir les superfícies de discontinuïtat, segons CTE DB SE-C punt 7.3.1. A continuació s'estendrà el material a base de tongades, de gruix uniforme, suficientment reduït, per tal que, amb els mitjans disponibles, s'obtingui en tot el seu gruix el grau de compactació exigida, segons projecte i/o instruccions de la D.F. Els materials de cada tongada seran de característiques uniformes i si no ho són, s'aconseguirà aquesta uniformitat, barrejant-se convenientment amb els mitjans adequats. No s'estendrà cap tongada mentre no s'hagi comprovat que la superfície subjacent compleix les condicions exigides i, per tant, sigui autoritzada la seva estesa per la D. F, segons CTE DB SE-C punt 7.3.3. Quan la tongada subjacent s'hagi reblanit per una humitat excessiva, no s'estendrà la següent. Per la selecció del material de reblert es tindran en compte els aspectes enumerats al CTE DB SE-C, punt 7.3.2.

Control i acceptació

Es farà un control dels moviments de la excavació, del nivell freàtic i de les propietats del terreny posteriorment a la millora.

Anàlisi de les inestabilitats de les estructures soterrades a causa de trencaments hidràulics.

Es realitzaran les comprovacions corresponents en cada un dels següents capítols:

Densitat in situ tant del nucli com la coronació del replè, 1 cada 1000 m<sup>2</sup>

Anivellació de l'explanada, 1 cada 1000 m<sup>2</sup>

#### **Amidament i abonament**

m<sup>3</sup> realment executats i compactats en el seu perfil definitiu, amidats per diferència entre perfils presos abans i després dels treballs de formació de reblerts i terraplens. Si el material a utilitzar és, en algun moment, el que prové de les excavacions, el preu del reblert inclourà la càrrega, compactació i transport.

En cas que el material provingui de préstecs, el preu corresponent inclou l'excavació, càrrega, transport, estesa, humectació, compactació, anivellació i cànon de préstec corresponent.

Quan sigui necessari obtenir els materials per a formar terraplens de préstecs exteriors al polígon, el preu del terraplè inclourà el Cànon d'extracció, càrrega, transport a qualsevol distància i la resta d'operacions necessàries per a deixar totalment acabada la unitat del terraplè. El contractista i/o constructor haurà de localitzar les zones de préstecs, obtenir els permisos i llicències que siguin necessaris i, abans de començar les excavacions, haurà de sotmetre a l'aprovació de la D.F., les zones de préstec, a fi de

## **PROJECTE BÀSIC I D'EXECUCIÓ DE REHABILITACIÓ DE L'EDIFICI DE L'ANTIGA CENTRAL ELÈCTRICA "LA CATALINA" D'ALMENAR (LLEIDA). FASE I**

determinar si la qualitat dels sòls és suficient. La necessitat d'emprar sòls seleccionats serà a criteri de la D.F., i no podrà ser objecte de sobrecost.

Si a judici de la D.F., els materials emprats no són aptes per a la formació de terraplens i reblerts, s'extrauran i es transportaran a dipòsit autoritzat, sense que això sigui motiu de sobrecost.

### **4 EXCAVACIÓ DE RASES I POUS**

Comprèn totes les operacions necessàries per tal d'obrir les rases definides per a l'execució del clavegueram, l'abastament d'aigua i la resta de les xarxes de serveis; definits a la D.T., així com les rases i pous necessaris per a fonaments o drenatges.

#### **Normes d'aplicació**

Pliego de prescripciones técnicas generales para obras de carreteras y puentes (PG 3/75). O. 06.02.1976.

Pliego de prescripciones técnicas generales para obras de carreteras y puentes (PG 3/75). O. 28.09.1989.

Pliego de prescripciones técnicas generales para obras de carreteras y puentes relativos a la construcción de explanaciones, drenajes y cimentaciones. Orden FOM/1382/2002.

Reglamento General de Normas Básicas de Seguridad Minera. RD. 863/1985,

Instrucción Técnica Complementaria del capítulo X del Reglamento de Normas Básicas de Seguridad Minera. O. 20.03.1986.

#### **Components**

Apuntaments amb taulons i puntals col·locats a les parets per a sostenir i evitar l'esfondrament de l'excavació.

Maquinària: pala carregadora, compressor, retroexcavadora, martell pneumàtic, motoanivelladora, etc.

Materials auxiliars: bomba d'aigua, etc.

Control i acceptació.

Prèvia a l'extensió del material es comprovarà que és homogeni i amb humitat adequada per a evitar segregació en la posta en obra per obtenir la compactació exigida, segons CTE DB SE-C, punt 7.3.4. , en aquest punt també es diu que el grau de compactat s'especificarà com a percentatge del obtingut com a màxim en un assaig de referència com el Proctor.

*El suport.* L'excavació de la rasa o pou presentarà un aspecte cohesiu, amb fons nets i perfilats, segons el CTE DB SE-C punt 4.5.3.

L'equip necessari per a efectuar la compactació el determinarà la D.F., en funció de les característiques del material a compactar, segons el tipus d'obra, sense alterar el subsòl natural, segons el CTE DB SE-C punt 7.3.3. El contractista i/o constructor podrà utilitzar un equip diferent; per això necessitarà l'autorització, escrita i/o reflectida en el Llibre d'Ordres.

#### **Execució**

Les excavacions s'executaran d'acord amb la D.T. i amb les dades obtingudes del replanteig general de les obres, els plànols de detall i les ordres de la D.F.

La excavació s'haurà de fer amb molta cura perquè la alteració de les característiques mecàniques del sòl sigui la mínima i encara que el terreny ferm es trobi molt superficial es convenient profunditzar entre 50 i 80 cm per sota la rasant, segons CTE DB SE-C punt 4.5.1.3.

Les excavacions es consideraran no classificades i es definiran en un sol preu per a qualsevol tipus de terreny. L'excavació de roca i l'excavació especial de talussos en roca s'abonaran al preu únic definit d'excavació.

Control i acceptació

Es farà un control dels moviments de la excavació, del nivell freàtic i de les propietats del terreny posteriorment a la millora.

Anàlisi de les inestabilitats de les estructures soterrades a causa de trencaments hidràulics.

#### **Amidament i abonament**

m<sup>3</sup> realment excavats; el preu corresponent inclou el subministrament, transport, manipulació i ús de tots els materials, maquinària, mà d'obra necessària per a la seva execució, la neteja i esbrossada de tota la vegetació, la construcció d'obres de desguàs per a evitar l'entrada d'aigües, la construcció dels apuntaments i els calçats que es necessitin, els transports dels productes extrets al lloc d'ús, dipòsits autoritzats, indemnitzacions que calguin i arranjamet de les àrees afectades. El preu de les excavacions comprèn, també, els apuntaments i excavacions saltejades a trams que siguin necessaris i el transport de les terres a un dipòsit autoritzat a qualsevol distància. La D.F. podrà autoritzar, si és possible, l'execució de sobre-excavacions per evitar les operacions d'apuntament, però els volums sobre-excavats no seran objecte d'abonament. Quan, durant els treballs d'excavació apareguin serveis existents, independentment d'haver-se contemplat o no en el projecte, els treballs s'executaran amb mitjans manuals per no fer malbé aquestes instal·lacions, completant-se l'excavació amb el calçat o penjat, en bones condicions, de les canonades d'aigua, gas, clavegueram, instal·lacions elèctriques, telefòniques, etc. o qualsevol altre servei que sigui precís descobrir, sense que el contractista i/o constructor tingui cap dret a pagament per aquests conceptes. Si per qualsevol motiu és necessari executar excavacions de

**PROJECTE BÀSIC I D'EXECUCIÓ DE REHABILITACIÓ DE L'EDIFICI DE L'ANTIGA CENTRAL ELÈCTRICA "LA CATALINA" D'ALMENAR (LLEIDA). FASE I**

diferent alçada o amplada que les definides en el projecte, segons instruccions de la D.F., aquests treballs no seran causa de nova definició de preu.

## **5 TRANSPORT DE TERRES**

Operacions de càrrega, transport i abocament de terres, material d'excavació i residus que es generen durant el procés de moviment de terres. Així com les operacions de tria de materials sobrants i de rebuig, fins a dipòsit autoritzat o a la mateixa obra.

### **Normes d'aplicació**

**Residus.** Llei 6/93, de 15 juliol, modificada per la Llei 15/2003, de 13 de juny i per la Llei 16/2003, de 13 de juny.

**Operaciones de valorización y eliminación de residuos y la lista europea de residuos.** O. MAM/304/2002, de 8 febrero

**Residuos.** Ley 10/1998, ley de residuos.

**Residuos. Construcción y demolición.** RD 105/2008, de 1 de febrero, por el que se regula la producción y gestión de los residuos de construcción y demolición. (BOE 13.02.2008).

**Regulador dels enderrocs i altres residus de la construcció.** D. 201/1994, 26 juliol, (DOGC:08/08/94), modificat pel D. 161/2001, de 12 juny D. 259/2003 (DOGC: 30/10/2003) correcció d'errades: (DOGC: 6/02/04)

**Ecoeficiència.** Regulació criteris ambientals i ecoeficiència en edificis. D 21/2006 (DOGC 16.2.2006)

**Sobre la prevención y reducción de la contaminación del medio ambiente producida por el amianto.** RD 108/1991.

**Catàleg de residus de Catalunya.** D. 34/1996.

### **Components**

Terres. Es considera un increment per esponjament d'acord amb els criteris següents: Excavacions en terreny fluix: 15%. Excavacions en terreny compacte: 20%. Excavacions en terreny de trànsit: 25%. Excavacions en roca: 25%.

Residus de la construcció. Es considera un increment per esponjament d'un 35%.

### **Execució**

Totes aquelles terres, així com els materials que la D.F. declari de rebuig, els carregarà i els transportarà el contractista i/o constructor fins a dipòsit autoritzat.

El transport s'ha de realitzar en un vehicle adequat, pel material que es desitgi transportar, proveït dels elements que calen per al seu desplaçament correcte. Durant el transport s'ha de protegir el material de manera que no es produeixin pèrdues en els trajectes utilitzats.

### **Amidament i abonament**

m<sup>3</sup> de volum amidat amb el criteri de la partida d'obra d'excavació que li correspongui, incrementat amb el coeficient d'esponjament indicat en el present plec, o qualsevol altre acceptat prèviament i expressament per la D.F. La unitat d'obra no inclou les despeses d'abocament ni de manteniment de l'abocador.

## **SISTEMA ESTRUCTURA**

### **SUBSISTEMA SOTA-RASANT FONAMENTS**

Els fonaments són aquells elements estructurals que transmeten les càrregues de l'edificació al terreny de sustentació. Han de dotar a l'edifici d'un comportament estructural adient enfront a les accions i a les influències previsibles en situacions normals i accidentals, amb la seguretat que s'estableix amb la normativa del CTE DB SE-C Seguretat Estructural, Fonaments

### **1 FONAMENTACIÓ DIRECTA**

Quan les condicions ho permetin s'utilitzaran fonamentacions directes, que repartiran les càrregues d'estructura en un pla de recolzament horitzontal. Habitualment aquesta classe de fonamentació es construirà a poca profunditat de la superfície, pel que també són conegudes com a fonamentacions superficials. Les fonamentacions directes s'utilitzaran per transmetre al terreny les càrregues d'un o varis pilars de l'estructura, dels murs de càrrega o de contenció de terres en els soterranis, o de tota l'estructura. Podran utilitzar-se els següents tipus principals de fonamentacions directes: sabates aïllades, sabates combinades, sabates contínues, pous de fonamentació, engrallats i lloses, segons normativa DB SE-C, punt 4.

### **Normes d'aplicació**

**Codi Tècnic de l'Edificació.** RD 314/2006. DB SE-AE, DB SE-C, DB HS 1, DB HE 1.

**Instrucció de Formigó Estructural, EHE.** RD 2661/1998.

**Norma de Construcció Sismoresistent: part General i Edificació, NCSE-02.** RD 997/2002.

**Recobriments galvanitzats en calent sobre productes, peces i articles diversos construïts o fabricats amb acer o altres materials ferris.** RD 2351/1985.

**Especificacions tècniques dels tubs d'acer inoxidable soldades longitudinalment.** RD 2605/1985.

**Armadores actives d'acer per a formigó pretensat.** RD 2365/1985.

**Criteris per la realització de control de producció dels formigons fabricats a la central.** BOE. 8; 09.01.96.

**PROJECTE BÀSIC I D'EXECUCIÓ DE REHABILITACIÓ DE L'EDIFICI DE L'ANTIGA CENTRAL ELÈCTRICA "LA CATALINA" D'ALMENAR (LLEIDA). FASE I**

UNE. Per a llots, formigó i acer. UNE EN 1538:2000.

## **1.1 Tipus d'elements**

### **1.1.1 Sabates Contínues**

Elements de formigó en massa o armat de desenvolupament lineal rectangular com a fonamentació de murs o pilars verticals de càrrega, tancament o travesa, centrats o de mitgera, pertanyents a estructures d'edificació, sobre terres homogènies d'estratigrafia sensiblement horitzontal. Les sabates contínues són els fonaments d'aquells elements estructurals lineals que transmeten esforços repartits uniformement en el terreny. El dimensionat i armat de les sabates contínues està fixat en el D.T. segons CTE DB SE-C, punt 4.1.2.

#### **Components**

Formigó en massa o armat, barres corrugades d'acer i malles electrosoldades d'acer, de resistència, dosificació i característiques físiques i mecàniques indicades a la D.T.

#### **Control i acceptació**

Es realitzaran les comprovacions corresponents d'identificació i d'assaigs en cada un dels capítols següents: formigó, aigua i llots

#### **Execució**

##### **Condicions prèvies**

Localització i traçat de les instal·lacions dels serveis que existeixin, i les previstes per a l'edifici en la zona de terreny on es va a actuar. Estudi geotècnic del terreny segons CTE DB SE-C, punt 3.

Les juntes de l'estructura no es perllongaran en la fonamentació, sent, per tant, la sabata contínua en tota la rasa. En murs amb buits de passada o perforacions les dimensions de les quals siguin menors que els valors límit estables, la sabata serà passant, en cas contrari s'interromprà com si es tractés de dos murs independents. Les sabates es perllongaran una dimensió igual al seu vol, en els extrems lliures dels murs.

##### **Fases d'execució**

El plànol de suport de les sabates quedarà encastat en el ferm triat un mínim de 10 cm. La profunditat del ferm serà tal, que el terreny subjacent no quedi sotmès a eventuais alteracions degudes als agents climatològics, com vessaments i gelades.

*Formigó de neteja.* Sobre la superfície del terreny es disposarà una capa de formigó de regularització, de baixa dosificació, de 10 cm d'espessor. El formigó de neteja, en cap cas servirà per a anivellar quan en el fons de l'excavació existeixin irregularitats.

*Col·locació de les armadures i formigonat.* Els engraellats o armadures que es col·loquin en el fons de les sabates, es donaran suport sobre tacs de morter ric que serveixin d'espaiadors. No es donaran suport sobre lliteres metàl·liques que després del formigonat quedin en contacte amb la superfície del terreny, per facilitar l'oxidació de les armadures. El cantell mínim a la vora de les sabates no serà inferior de 35 cm, si són de formigó en massa, ni de 25 cm, si són de formigó armat. L'armadura d'espera a la cara superior, inferior i laterals no distarà més de 30 cm. Les distàncies màximes dels separadors seran de 50 diàmetres o 100 cm, per a les armadures de l'engraellat inferior i de 50 diàmetres o 50 cm, per a les armadures de l'engraellat superior. És convenient col·locar també separadors a la part vertical de ganxos o patilles per a evitar el moviment horitzontal de la graella del fons.

*Posada a terra.* El formigó s'abocarà mitjançant conduccions apropiades des de la profunditat del ferm fins a la cota de la sabata. En sabates contínues poden realitzar-se juntes, en general en punts allunyats de zones rígides i murs de cantonada, disposant-les en punts situats en els terços de la distància entre pilars. No es formigonarà quan el fons de l'excavació estigui inundat o gelat.

##### **Control i acceptació**

L'unitat i freqüència d'inspecció serà dos vegades per cada 1000m<sup>2</sup> de planta.

*Replanteig d'eixos.* Cotes entre eixos de rases. Dimensions en planta de les rases.

*Col·locació de les armadures.* Separació de l'armadura inferior del fons (tac de morter, 5cm).

#### **Amidament i abonament**

m<sup>3</sup> executat, incloent en el preu tant el treball de posada a l'obra, preparació del terreny, materials i ma d'obra utilitzats, com la maquinària i elements auxiliars necessaris. No s'inclou l'excavació ni l'encofrat, la seva col·locació i retirada.

Kg d'acer muntat en sabates contínues. Acer del tipus i diàmetre especificats, incloent tall, col·locació i despunts.

m<sup>3</sup> de formigó en massa o per a armar en sabates contínues. Amidat el volum a excavació teòrica plena, formigó de resistència o dosificació especificats.

m<sup>3</sup> de formigó armat en sabates contínues. Formigó de resistència o dosificació especificats, amb una quantia mitja del tipus d'acer especificada, fins i tot retallades, separadors, filferro de lligat, posada en obra, vibrat i curat del formigó.

m<sup>2</sup> de capa de formigó de neteja a la base de la fonamentació. De l'espessor determinat, de formigó de resistència o dosatge especificats, posat en obra.

### **1.1.2 Sabates aïllades.**

## **PROJECTE BÀSIC I D'EXECUCIÓ DE REHABILITACIÓ DE L'EDIFICI DE L'ANTIGA CENTRAL ELÈCTRICA "LA CATALINA" D'ALMENAR (LLEIDA). FASE I**

Elements de formigó en massa o armat, amb planta quadrada o rectangular, com a fonamentació de suports pertanyents a estructures d'edificació, sobre sòls homogenis d'estratigrafia sensiblement horitzontal.

Les sabates aïllades són els fonaments d'aquells elements estructurals que transmeten esforços puntuals en el terreny. El dimensionat i armat de les sabates aïllades queda fixat a la D.T. segons el CTE DB SE-C, punt 4.1.1

### **Components**

Formigó en massa o armat, barres corrugades d'acer i malles electrosoldades d'acer, de resistència, dosificació i característiques físiques i mecàniques indicades a la D.T.

#### **Control i acceptació**

Es realitzaran les comprovacions corresponents d'identificació i d'assaigs en cada un dels capítols següents: formigó, aigua i llots

### **Execució**

#### **Condicions prèvies**

Localització i traçat de les instal·lacions dels serveis que existeixin, i les previstes per a l'edifici en la zona de terreny on es va a actuar. S'estudiaran les soleres, arquetes dempeus del pilar, sanejament en general, etc., perquè no s'alterin les condicions de treball o es donin, per possibles fugides, vies d'aigua que produeixin rentats del terreny amb el possible descalç del fonament.

Estudi geotècnic del terreny segons el CTE DB SE-C, punt 3.

#### **Fases d'execució**

*Formigó de neteja.* Sobre la superfície del terreny es disposarà una capa de formigó de regularització, de baixa dosificació, de 10 cm d'espessor. El formigó de neteja, en cap cas servirà per a anivellar quan en el fons de l'excavació existeixen fortes irregularitats. Els engraellats o armadures que es col·loquin en el fons de les sabates, es donaran suport sobre tacs de morter ric que serveixin d'espaiadors. No es donaran suport sobre lliteres metàl·liques que després del formigonat quedin en contacte amb la superfície del terreny, per facilitar l'oxidació de les armadures. El cantell mínim a la vora de les sabates no serà inferior a 35 cm, si són de formigó en massa, ni a 25 cm, si són de formigó armat. L'armadura amantent a la cara superior, inferior i laterals no distarà més de 30 cm. Les distàncies màximes dels separadors seran de 50 diàmetres o 100 cm, per a les armadures de l'engraellat inferior i de 50 diàmetres o 50 cm, per a les armadures de l'engraellat superior. És convenient col·locar també separadors a la part vertical de ganxos o patilles per a evitar el moviment horitzontal de la graella del fons. Posada a terra. El formigó s'abocarà mitjançant conduccions apropiades des de la profunditat del ferm fins a la cota de la sabata. Les sabates aïllades es formigonaran d'una sola vegada.

### **Amidament i abonament**

m<sup>3</sup> executats, incloent en el preu tan el treball de posta a l'obra, preparació del terreny, materials, així com la maquinària i els elements auxiliars necessaris. No s'inclou l'excavació ni l'encofrat, la seva col·locació i retirada.

Kg d'acer muntat en sabates aïllades. Acer del tipus i diàmetre especificats, incloent cort, col·locació i despunts.

m<sup>3</sup> de formigó en massa o per a armar en sabates aïllades. Amidat el volum a excavació teòrica plena, formigó de resistència o dosificació especificades.

m<sup>3</sup> de formigó armat en sabates aïllades. Formigó de resistència o dosificació especificades, amb una quantia mitja del tipus d'acer especificada, fins i tot retallades, separadors, filferro de lligat, posada en obra, vibrat i curat del formigó.

m<sup>2</sup> de capa de formigó de neteja a la base de la fonamentació. De l'espessor determinat, de formigó de resistència o dosificació especificades, posat en obra.

### **1.1.3 Lloses**

Les lloses són els fonaments d'aquells elements estructurals que necessitin tenir assentaments uniformes o que el terreny que rep les càrregues tingui poca capacitat portant, executades amb formigó armat. A la D.T. s'indica, el dimensionat i l'armat de les lloses. Són també fonamentacions realitzades mitjançant plaques horitzontals de formigó armat, les dimensions del qual en planta són molt grans comparades amb el seu espessor, sota suports i murs pertanyents a estructures d'edificació, segons el CTE DB SE-C, punt 4.1.5.

### **Components**

Formigó en massa o armat, barres corrugades d'acer i malles electrosoldades d'acer, de resistència, dosificació i característiques físiques i mecàniques indicades a la D.T.

#### **Control i acceptació**

Es realitzaran les comprovacions corresponents d'identificació i d'assaigs en cada un dels capítols següents: formigó, aigua i llots

### **Execució**

#### **Condicions prèvies**

## **PROJECTE BÀSIC I D'EXECUCIÓ DE REHABILITACIÓ DE L'EDIFICI DE L'ANTIGA CENTRAL ELÈCTRICA "LA CATALINA" D'ALMENAR (LLEIDA). FASE I**

Localització i traçat de les instal·lacions dels serveis que existeixin, i les previstes per a l'edifici en la zona de terreny on es va a actuar.

Estudi geotècnic del terreny segons el CTE DB SE-C, punt 3.

### Condicions de disseny

Ha de procurar-se que la planta de les lloses sigui bastant regular, evitant entrants, angles aguts, etc., per a les sol·licitacions anòmales que puguin donar lloc. És convenient que les llums entre pilars no siguin molt diferents i que les càrregues no variïn en més del 50% d'uns pilars a uns altres. Si en un edifici hi ha zones desigualment carregades o les lloses han de tenir gran longitud, han de separar-se mitjançant juntes. Quan la llosa queda sota el nivell freàtic es combina normalment amb murs pantalla per a crear un recinte estanc. En casos de terrenys molt tous de gran espessor, la llosa pot combinar-se amb pilots flotants per a reduir els assentaments. Excepte estudi especial, no es realitzaran buits en les lloses de fonamentació, evitant-se les conduccions enterrades sota la mateixa.

### Fases d'execució

*Formigó de neteja.* Sobre la superfície del terreny es disposarà una capa de formigó de neteja de 10 a 20 cm, sobre la qual es disposaran les armadures amb els corresponents separadors de morter. El curat del formigó de neteja es perllongarà durant 72 hores.

*Col·locació de les armadures i formigonat.* El cantell mínim en la vora dels elements de fonamentació de formigó armat no serà inferior a 25 cm. L'armadura col·locada a la cara superior, inferior i laterals no distarà més de 30 cm. Les distàncies màximes dels separadors seran de 50 Ø o 100 cm, per a les armadures de l'engraellat inferior i de 50 Ø o 50 cm, per a les armadures de l'engraellat superior, segons l'article 66.2 de la Instrucció EHE. El formigonat es realitzarà, si pot ser, sense interrupcions que puguin donar lloc a plànols de debilitat. En cas necessari, les juntes de treball han de situar-se en zones llunyanes als pilars, on menors siguin els esforços tallants. En lloses de gran cantell es controlarà la calor d'hidratació del ciment, ja que pot donar lloc a fissures i guerdament de la llosa.

### Control i acceptació

La unitat i freqüència d'inspecció serà de dues vegades per cada 1000m<sup>2</sup>. Comprovació de cotes entre eixos de suports i murs. Separació de l'armadura inferior del fons (tac de morter, 5cm) i distància entre juntes de retracció no major de 16m, al formigonat continu de les lloses.

### Amidament i abonament

m<sup>3</sup> executats, incloent-hi els treballs auxiliars de preparació, el subministrament i la col·locació del formigó, armats i formació de junts.

kg d'acer muntat. Acer del tipus i diàmetre especificats, incloent tall, col·locació i despunts.

m<sup>3</sup> de formigó en massa o per a armar. Amidat el volum a excavació teòrica plena, formigó de resistència o dosificació especificades, posat a l'obra.

m<sup>3</sup> de formigó armat. Formigó de resistència o dosificació especificats, amb una quantia mitja del tipus d'acer especificada, fins i tot retallades, separadors, filferro de lligat, posada en obra, vibrat i curat del formigó.

m<sup>2</sup> de capa de formigó de neteja a la base de la fonamentació. De l'espessor determinat, de formigó de resistència o dosificació especificats, posat en obra.

### 1.1.4 Murs de Contenció

Els murs de contenció són elements destinats a establir i mantenir una diferència de nivells en el terreny amb una pendent de transició superior a la que permetria la resistència del mateix, transmetent a la seva base i resistint amb deformacions admissibles les corresponents empentes laterals. Els murs podran ser de formigó armat o en massa, segons el CTE DB SE-C, punt 6.

### Components

Formigó en massa o armat, barres corrugades d'acer i malles electrosoldades d'acer, de resistència, dosificació i característiques físiques i mecàniques indicades a la D.T, elements d'impermeabilització i tipus de drenatge.

#### Característiques tècniques mínimes

*Elements d'impermeabilització,* làmines, pintures, productes líquids (polímers i cautxus acrílics, resines o polièster) i productes de sellat segons el CTE DB HS1,punt 2.1.

*Tipus de drenatge,* segons els tipus d'impermeabilització s'haurà de col·locar una capa filtrant o arids de reblert o una capa drenant.

#### Control i acceptació

Es realitzaran les comprovacions corresponents d'identificació i d'assaigs en cada un dels capítols següents: Membrana impermeabilitzant i juntes: perfils d'estanquitat, separadors, selladors, aigua, formigó i llots.

### Execució

El formigonat es realitzarà mitjançant tub d'injecció introduït en el llot fins al fons del plafó i de forma contínua. Un cop acabada l'execució dels plafons, s'enderrocarà el cap per tal de retirar el formigó contaminat amb llot i es construirà la biga de lligada longitudinal. L'armat s'executarà segons previsions de la D.T.

#### Condicions prèvies

## **PROJECTE BÀSIC I D'EXECUCIÓ DE REHABILITACIÓ DE L'EDIFICI DE L'ANTIGA CENTRAL ELÈCTRICA "LA CATALINA" D'ALMENAR (LLEIDA). FASE I**

Es comprovarà que el terreny coincideixi amb el previst en l'informe geotècnic. Els conductes que atravessin el mur ho faran en direcció normal al fust, col·locant-los sense tallar les armadures. Pels forats de murs amb diàmetres superiors a 15cm, es sol·licitarà a la D.F. el corresponent permís i un estudi de reforç d'armadures. La profunditat de recolçament de la fonamentació respecte a la superfície no haurà de ser menor a 80 cm, excepte en murs de molt poca alçada. Es comprovarà la transmissió tèrmica màxima exigida al mur per formar part de la envoltant tèrmica segons el CTE DB HE1.

### **Fases d'execució**

En el fons de l'excavació s'hi disposarà una capa de formigó de neteja de 10 cm d'espessor.

*Recobriments de les armadures.* Es compliran els recobriments indicats en l'article 37.2.4. de la Instrucció EHE, de tal manera que els recobriments de l'alçat seran destinats segons hi hagi o no encofrat al trasdossat, essent el recobriments mínim igual a 7cm, si el trasdossat es formigona contra el terreny.

*Formigonat.* Abocament del formigó des d'una alçada no superior a 1m, abocant-lo i compactant-se per tongades de  $\leq 50$ cm d'espessor, no major que la longitud del vibrador, de manera que s'eviti la disgregació del formigó i els desplaçaments de les armadures. En general, es realitzarà el formigonat del mur en una jornada. Si es produeixen juntes de formigonat es deixaran queixals, picant la seva superfície fins deixar els àrids al descobert, que es netejaran i humitejaran, abans de precedir novament al formigonat.

*Juntes.* En els murs es disposaran: juntes de formigó entre ciment i alçat, juntes de contracció, juntes verticals per disminuir els moviments reològics i d'origen tèrmic del formigó, ciment amb distàncies màximes entre 10 i 18 m, i d'alçada amb distàncies màximes de 7,50m. S'executaran disposant materials selladors adequats que s'embeuran en el formigó i es fixaran amb filferros a les armadures. El gruix serà de 2-3 cm d'espessor.

*Curat.* La realització d'un adequat curat mantenint humides les superfícies del mur mitjançant el rec directe que no produeixi rentat o a través d'un material que retengui la humitat, segons l'article 74 de la Instrucció EHE.

*Impermeabilització i drenatge.* Per impermeabilitzar el trasdossat s'aplicarà una pintura asfàltica sobre la superfície o, si es requereix una altra impermeabilitat, una tela asfàltica, que es protegirà quan es realitzi el reomplert del trasdossat, segons el CTE DB HS 1.

*Acabats.* Per a evitar l'entrada d'aigua d'escorrentia al trasdossat del mur, si no existeix una calçada o vorera impermeable sobre el reomplert, l'última capa de reomplert es realitzarà amb argila, compactant-la i dotant-la de pendent cap a una cuneta de recollida d'aigües pluvials que envii l'aigua fora de les proximitats del mur.

### **Control i acceptació**

Les unitats i freqüència d'inspecció serà de 2 per cada 250m<sup>2</sup> de mur.

*Replanteig.* Comprovació de les dimensions en planta de les sabates del mur i rases.

*Impermeabilització del trasdossat del mur.* Planeïtat del mur. Comprovar una regla de 2m. Col·locació de membrana adherida. Prolongació de la membrana per la part superior del mur, de 25 cm mínim. Reomplert del trasdossat del mur. Compactació. Drenatge del mur.

*Conservació fins a la recepció de les obres.* No es col·locaran càrregues, ni circularan vehicles en les proximitats del trasdossat del mur. S'evitarà a l'explanada inferior i junt al mur obrir rases paral·leles al mateix.

### **Amidament i abonament**

m de mur, mesurat a eix del mur a la cota d'arrancada. No s'inclou l'excavació, el material per impermeabilització de juntes, la impermeabilització superficial, l'apuntament, l'encofrat, la col·locació i retirada.

m<sup>3</sup> de formigó del tipus indicat a la D.T., incloent en el preu la part proporcional d'operacions de vessament, formació de junts, treballs de neteja i reparació dels paraments quan hagin de restar vistos, enderroc de caps de plafons, i totes les operacions necessàries per tal d'executar els acabats indicats a la D.T.

Kg d'acer de les armadures realment col·locats, inclosa la seva posada a l'obra.

### **1.1.5 Murs pantalles**

Els murs pantalles són els murs construïts mitjançant la perforació en el terreny de rases profundes i allargades, sense necessitat d'apuntaments, i el seu posterior replè de formigó armat, constituint una estructura contínua capaç de resistir empentes laterals del terreny i càrregues verticals, alhora, segons el CTE DB SE-C, punt 6.

### **Components**

Formigó en massa o armat, barres corrugades d'acer i malles electrosoldades d'acer, de resistència, dosificació i característiques físiques i mecàniques indicades a la D.T., murets guia, d'ample igual o major a 25cm, segons D.T., panells prefabricats i els llots.

### **Execució**

El formigonat es realitzarà mitjançant tub d'injecció introduït en el llot fins al fons del plafó. El formigonat es realitzarà de forma contínua. Un cop acabada l'execució dels plafons, s'enderrocarà el cap per tal de

## **PROJECTE BÀSIC I D'EXECUCIÓ DE REHABILITACIÓ DE L'EDIFICI DE L'ANTIGA CENTRAL ELÈCTRICA "LA CATALINA" D'ALMENAR (LLEIDA). FASE I**

retirar el formigó contaminat amb llot i es construirà la biga de lligada longitudinal. L'armat s'executarà segons previsions de la D.T.

### **Condicions prèvies**

Informe geotècnic. Totes les conduccions aèries que afecten a la zona de treball hauran de ser desviades abans de procedir als treballs de perforació. Abans de procedir a la perforació per a l'execució de la pantalla, hauran de ser eliminats o modificats tots els elements enterrats (canalitzacions, arrels o restes de fonamentacions) que afectin a l'àrea de treball, no només els que interfereixin directament, sinó també aquells que per la seva proximitat puguin afectar a l'estabilitat del terreny durant el procés d'execució de la pantalla. Quan l'excavació es produeix sota el nivell freàtic, s'haurà de preveure una impermeabilització de mes, segons CTE DB HS 1.

### **Fases d'execució**

L'execució de la pantalla es farà mitjançant panells independents en el pla previst a la D.T., quedant travats entre si mitjançant juntes de formigonat vertical formant una estructura continua que inclogui les operacions de: execució de murs guia, perforació de rases, col·locació d'encofrat de juntes entre panells, col·locació d'armadures, formigonat de panells, extracció d'encofrats de juntes, demolició dels caps de panells, execució de la biga de travada dels panells, col·locació dels panells prefabricats si és el cas i retirada d'equips i neteja.

*Replanteig de la pantalla.* A partir de l'eix de replanteig, es fixaran els límits de la pantalla i es construiran, en primer lloc, uns murs amb separador igual a l'espessor de la pantalla més 5cm. Aquests murs, que no només serveixen de guia a la maquinària d'excavació, sinó que també col·laboren a l'estabilitat del terreny, tindran una amplada mínima de 25 cm i una alçada no inferior a 70 cm, i aniran convenientment armats. Sobre els murs guia s'acotarà la longitud de cada panell i es fixaran les cotes del fons de l'excavació i de les rasants de formigó i de les armadures.

*Col·locació de l'encofrat de juntes entre panells.* Abans de precedir al formigonat, es col·locaran a la rasa els elements que vagin a modelar les juntes laterals d'unió entre dos panells consecutius, els quals la seva missió és la d'assegurar la continuïtat geomètrica de l'excavació i de la pantalla de formigó armat. Els elements es col·locaran en posició vertical i adequadament fixats o empotrats al fons; la seva amplada serà igual a l'espessor de la pantalla.

*Col·locació de les armadures.* Les armadures es construiran al taller formant un conjunt solidari, anomenat gàbia, de la mateixa longitud, en horitzontal, que la del panell. Les gàbies hauran de portar rigiditzadors i estar soldades en els punts precisos per evitar la seva deformació durant el transport, hissats i col·locació de la rasa. La separació mínima entre barres verticals i horitzontals serà de 10 cm i el recobriments de 7 cm. Hauran de preveure's armadures d'espera per l'enllaç amb la biga de travada.

*Formigonat de panells.* El formigonat de panells s'efectuarà sempre mitjançant tuberia de Ømínim de 15 cm. El formigonat es farà de manera contínua. Quan la longitud del panell sigui superior a 6 m, s'utilitzaran dues tuberies de formigonat, abocant el formigó simultàniament. La cota final de formigonat sobrepassarà a la teòrica com a mínim 30 cm. Aquest excés de formigó serà enderrocat abans de construir la biga de travada dels panells.

*Extracció d'encofrat de juntes, en cas necessari.* L'extracció dels encofrats s'executarà amb la deguda precaució per no malmetre el formigó del panell, sense cops, vibracions ni altres sistemes dinàmics que puguin resultar perjudicials.

### **Amidament i abonament**

m<sup>3</sup> de terreny extret, incloent en el preu la part proporcional d'operacions prèvies, com replanteig, preparació del terreny, formació de murs guia, llots, esgotaments i transport de materials extrets a dipòsit autoritzat, a qualsevol distància, i tots els materials i operacions que calguin segons criteri de la D.F., per a l'execució dels treballs.

m<sup>3</sup> de formigó del tipus indicat a la D.T., incloent en el preu la part proporcional d'operacions de vessament, formació de junts, treballs de neteja i reparació dels paraments quan hagin de restar vistos, enderroc de caps de plafons, i totes les operacions necessàries per tal d'executar els acabats indicats a la D.T.

Kg d'acer de les armadures realment col·locats, inclosa la seva posada a l'obra.

m<sup>2</sup> de pantalla, mesura de la superfície de pantalla segons dimensions pressesa a l'obra.

m<sup>3</sup> de biges de travada.

ml d'anclatges.

## **2 FONAMENTACIÓ PROFUNDA**

Quan l'execució d'una fonamentació superficial no és tècnica o econòmicament viable o quan el sòl no mostra la competència suficient, la resistència o rigidesa adequades per permetre el recolzament directe, serà necessari utilitzar fonamentacions profundes. Podran utilitzar-se els següents tipus de fonamentació profunda: pilotis aïllats, grups de pilotis i zones pilotades, segons el CTE DB SE-C, punt 5.

### **Normes d'aplicació**

**Codi Tècnic de l'Edificació.** RD 314/2006. DB SE-AE, DB SE-C, DB HS 1, DB HE 1.

**Instrucció de Formigó Estructural, EHE.** RD 2661/1998.

**Norma de Construcció Sismoresistent: part General i Edificació, NCSE-02.** RD 997/2002.

**PROJECTE BÀSIC I D'EXECUCIÓ DE REHABILITACIÓ DE L'EDIFICI DE L'ANTIGA CENTRAL ELÈCTRICA "LA CATALINA" D'ALMENAR (LLEIDA). FASE I**

Recobriments galvanitzats en calent sobre productes, peces i articles diversos construïts o fabricats amb acer o altres materials ferris. RD 2351/1985.  
Especificacions tècniques dels tubs d'acer inoxidable soldades longitudinalment. RD 2605/1985.  
Armatures actives d'acer per a formigó pretensat. RD 2365/1985.  
Criteris per la realització de control de producció dels formigons fabricats a la central. BOE. 8; 09.01.96.

## 2.1 Tipus

d'elements

### 2.1.1 Pilotatge "in situ" o pilons

És l'element resistent construït amb formigó armat a l'interior del terreny mitjançant extracció de les terres o desplaçament de les mateixes, de forma cilíndrica, la longitud del qual és superior a vuit vegades la seva menor dimensió, i que transmet al terreny circumdant les càrregues de l'estructura que suporta.

Hi ha diferents tipus de pilotatge: Tipus CPI-3: Piló perforat mitjançant desplaçament amb tap de graves; Tipus CPI-6: Piló perforat mitjançant cullera o barrina, sense entubació, amb utilització de llots tixotròpics per a contenir les terres de les parets i formigonament continu per sota dels llots; Tipus CPI-7: Piló perforat mitjançant barrina, sense entubació, formigonat en sec de forma contínua; Tipus CPI-8: Piló perforat mitjançant barrina, sense entubació, formigonat en sec de forma contínua per l'eix de la barrina.

### Components

Formigó armat, armatures d'acer i llots de perforació, de resistència, dosificació, característiques físiques i mecàniques segons el D.T.

Característiques tècniques mínimes

En funció de les classes d'exposició en especial les que fan referència a la seva durabilitat seran les establertes en els articles 8.2 i 37. de la instrucció EHE. La posició i fondària del piló ha de ser la indicada a la D.F., amb comprovació que s'ha arribat a la capa de terreny prevista a la D.T. Després del formigonament les armatures han de mantenir la posició prevista a la D.T. El formigó no ha de presentar disgregacions ni buits a la seva massa. La secció del piló no ha de quedar disminuïda en cap punt. El nivell del formigó ha de sobresortir 0,5 D per sobre del nivell teòric d'acabat del piló en cas que el cap del piló resti per sobre del nivell freàtic del terreny, o 1,5 D en cas contrari. Un cop enderrocat el cap del piló, l'armadura ha de sobresortir la més gran de les següents llargàries: un diàmetre ó 50 cm. El formigó dels pilons haurà de tenir les característiques indicades el CTE DB SE-C, punt 5.4.1.2.

Control i acceptació

*Assentament en el con d'Abrams.* Consistència plàstica: 3-5 cm i Consistència fluida: 10-15 cm. *Resistència característica del formigó als 28 dies.*  $H-25 \geq 0,9 \times 25 \text{ N/mm}^2$ . *Penetració del piló amb l'encep.*  $\geq 5 \text{ cm}$ . *Recobriments de les armatures.*  $\geq 4 \text{ cm}$ . *Característiques dels llots tixotròpics.* Tipus de suspensió: Homogènia i estable. Dosificació:  $< 10\%$ ; Densitat:  $> 1,02 \text{ g/cm}^3$ ,  $< 1,10 \text{ g/cm}^3$ ; Viscositat normal (mesurada en con de Marsh):  $\geq 32 \text{ s}$

### Execució

Condicions prèvies

Es realitzarà l'estudi geotècnic del terreny segons el CTE DB SE-C, punt 3.

Fases d'execució

*Neteja del fons de perforació.*

*Formigonat.* El formigonat podrà executar-se de manera contínua o discontinu tant si es realitza en sec com amb aigua; llevat del cas de formigonat amb llots, que serà continu. Si el formigonat s'efectua en sec, i en un moment donat penetra l'aigua a l'interior de la entubació, el piloti serà considerat defectuós.

*Armat.* L'armadura longitudinal del piloti s'empalmarà mitjançant solapament de 40 cm, com a mínim, soldant-se i lligant-se amb filferro en tota la longitud del mateix.

*Terminació.* Els pilotis, haurien de quedar formigonats a una altura superior a la definitiva; aquest excés serà demolit una vegada endurit el formigó. L'altura d'aquest excés ha sanejar serà com a mínim la meitat del diàmetre del piloti, quan el cap quedi sobre el nivell freàtic del terreny, i a la vegada hi intervé el diàmetre del piloti, quan aquesta quedi per sota d'aquest nivell. *Tipus CPI-3.* L'entubació s'ha de clavar per percussió sobre la capa de graves o de formigó de la punta. Un cop assolida la fondària prevista, s'ha de colpejar la capa de graves que ha de quedar com a punta del piló. El tub s'ha de recuperar de manera que sempre hi quedi una alçària de formigó  $\geq 2 \text{ D}$  i sense que en cap cas s'hi introdueixi aigua. L'abocada s'ha de fer des d'una alçària  $\leq 1 \text{ m}$  sense que es produeixin disgregacions. La compactació s'ha de fer per piconatge o vibratge. *Tipus CPI-6* La introducció del llot s'ha de fer al mateix temps que l'excavació. Els llots s'han de regenerar amb freqüència suficient perquè el contingut de sorra (material retintut al tamís 0,080 UNE (7-050) sigui inferior al 3% i la viscositat sigui inferior a 45 s. Les armatures s'han d'introduir a la perforació abans de formigonar. Les armatures s'han d'assegurar per tal que no es desplacin amunt o avall al formigonar. El formigó s'ha d'abocar per mitjà d'un tub al fons de la perforació. El tub d'injecció ha de restar sempre 4 m per sota del nivell del formigó. A mida que s'aboca el formigó s'han de recuperar els llots sobrants. *Tipus CPI-7* L'extracció de terres s'ha de fer amb barrina. El fons i les parets de l'excavació han de ser netes abans de començar el formigonament. Les armatures s'han d'introduir a la perforació abans de formigonar. Les armatures s'han d'assegurar per tal que no es

## **PROJECTE BÀSIC I D'EXECUCIÓ DE REHABILITACIÓ DE L'EDIFICI DE L'ANTIGA CENTRAL ELÈCTRICA "LA CATALINA" D'ALMENAR (LLEIDA). FASE I**

desplacín amunt o avall al formigonar. El formigó s'ha d'abocar en sec, és a dir, sense aigua a la perforació. L'abocada s'ha de fer des d'una alçària  $\leq 1$  m sense que es produeixin disgregacions. La compactació s'ha de fer per piconatge o vibratge. *Tipus CPI-8* L'extracció de terres s'ha de fer amb barrina. El formigó s'ha d'injectar pel tub de la barrina una vegada aquesta hagi arribat a la fondària prevista a la DT. La barrina amb les terres s'ha d'extreure a la vegada que s'injecta el formigó, amb cura de que l'extrem de la barrina es mantingui permanentment en contacte amb el formigó. Les armadures s'han d'introduir una vegada plena de formigó, la perforació, abans de que comenci l'adormiment.

*Toleràncies d'execució.* Fondària de la perforació: - 0, + 1% L. Desviació en planta del centre de gravetat de la cara superior: Control d'execució reduït:  $\pm 150$  mm. Control d'execució normal:  $\pm 100$  mm. Control d'execució intens:  $\pm 50$  mm. Nivell de l'acabat:  $\pm 20$  mm. Diàmetre D de la secció: - 20 mm, + 0,1 D, + 100 mm. Aplomat:  $\pm 3\%$ .

*TIPUS CPI-3.* Alçària del tap de graves o formigó de la punta:  $\geq 3D$ . Alçària del tap de graves i formigó de la punta:  $\pm 10\%$ .

Control i acceptació

Unitat i freqüència d'inspecció: 4 comprovacions per cada 1000 m<sup>2</sup> de planta.

El formigonament s'ha de fer sense interrupcions. Per cada piló s'ha de fer un albarà amb la Data d'execució, Diàmetre, Fondària, Volum de formigó realment utilitzat, Armadures utilitzades, Estrats de terreny travessats i Fondària de l'encastament per punta si és el cas. No produir danys en el piloti al demolir el cap del mateix. No s'acceptaran els pilotis que: hagin estat clavats amb desviacions en planta superiors al 20% del seu diàmetre equivalent, ni amb desviacions en inclinació superiors al 4%, ni amb, disgregacions en el seu fust, trencaments o fissures, no hagin arribat a la profunditat prevista. Es realitzaran les comprovacions corresponents en cada un dels següents capítols: Neteja del fons de perforació. Replanteig eix. Maquinària. Fitxa de clava. Escapçat de pilotis

### **Amidament i abonament**

ml de fondària realment executat, amidat segons les especificacions del D.T, comprovat i acceptat expressament per la D.F.

La fondària s'ha de mesurar fins al nivell de la cara inferior del encep, sense tenir en compte la part del cap del piló a enderrocar.

### **2.1.2 Pilotatge prefabricats**

És l'element resistent de forma allargada, generalment cilíndrica o prismàtica, que es clava en la seva totalitat en el terreny, a profunditats iguals o majors a vuit vegades la seva dimensió menor, amb la finalitat de transmetre-li les càrregues de l'estructura que suporta.

### **Components**

Pilotis prefabricats i peces especials.

*Característiques prèvies mínimes*

Es caps dels pilons han d'estar protegits amb un sombrero metàl·lic, col·locat sobre un material que tingui una certa elasticitat. Han de quedar alineats i clavats en la posició prevista a la D.T. Han d'estar ben aplomats. No s'han d'apreciar trencaments, fissures ni disgregacions. L'armadura longitudinal ha de quedar al descobert la llargària especificada en la DT per a poder realitzar l'ancoratge amb l'encep. Els junts dels pilons compostos per diverses seccions empalmades han de permetre la perfecta alineació de les diferents seccions.

Control i acceptació

*Pilotis prefabricats.* Tipus segons especificacions, secció, sistema d'unió entre segments de piloti, cap del piloti, punts de subjecció pel transport i la instal·lació.

*Altres components.* Haurien de rebre's en obra conforme a la documentació del fabricant, normativa si n'hi hagués, especificacions del projecte i a les indicacions de la D.F. durant l'execució de les obres.

### **Execució**

*Condicions prèvies*

Es realitzarà l'estudi geotècnic del terreny segons el CTE DB SE-C, punt 3.

No s'ha de treballar amb pluja o amb vent de velocitat superior als 50 km/h. Es realitzarà l'estudi geotècnic dels terrenys afectats. S'establirà l'ordre d'execució dels pilotis. S'indicarà el posicionament de maquinària i fitat del tall de cadascuna, així com accessos i circulacions interiors durant els treballs. Es prepararà i anivellarà el terreny. S'efectuarà el replanteig general de pilotis, comprovant les cotes entre eixos de fonamentació i la disposició dels pilotis de cada grup, amb les toleràncies indicades en D.T.

*Fases d'execució*

*Clava dels pilotis.* El clavament en el terreny cal que es faci mitjançant un dispositiu que asseguri la penetració vertical dels pilotis. S'han de clavar fins arribar a la profunditat o fins obtenir el rebuig previst a la D.T. Quan es clavin grups tancats de pilotis, s'ha de començar per les files centrals, seguint posteriorment cap a l'exterior.

*Protecció del cap del piloti.* Durant la clava, el cap dels pilotis de fusta no precisarà protecció especial, sempre que dugui el cercle de ferro ajustat en calent. Els pilotis de formigó armat precisaran d'un barret d'acer, que tingui un coixinet d'un material de certa elasticitat, com fusta dura, cartró embreat, cànem

## **PROJECTE BÀSIC I D'EXECUCIÓ DE REHABILITACIÓ DE L'EDIFICI DE L'ANTIGA CENTRAL ELÈCTRICA "LA CATALINA" D'ALMENAR (LLEIDA). FASE I**

trenat o qualsevol altre material anàleg. Els pilotis metàl·lics, quan es clavin amb maces de doble efecte, no precisaran protecció especial, quan es clavin amb maces de caiguda lliure o de simple efecte necessitaran un barret, que haurà de ser prou resistent per a no deformar-se sota l'impacte, però sense precisar pròpiament coixinet.

*Rebuig.* El valor del rebuig per a determinar la profunditat de clava dels pilotis es definirà en funció del tipus de terreny, el diàmetre del piloti o del cercle d'àrea igual a la secció transversal del piloti, el pes de la maça i la seva altura de caiguda. S'indicarà el rebuig obtingut en les últimes 2 o 3 andanades de 10 cops cadascuna, amb l'altura de caiguda de la maça o el nombre de cops per minut, quan la clava es realitzi amb maces de doble efecte. Si abans d'arribar a la profunditat prevista, s'arriba a el rebuig, es suspènirà la clava del piloti. Quan fos necessari el recrescut els pilotis, en cas de pilotis de formigó després del seu clavament parcial, el formigonat de la secció recrescuda es realitzarà amb motlles que assegurin una alineació el més correcta possible entre aquesta i el fust del piloti clavat. Les armadures s'empalmaran per solapament o per soldadura de gom a gom, essent recomanable utilitzar, sempre que sigui possible aquest tipus d'entroncament.

*Escapçat i preparació dels pilotis clavats, si escau.* Una vegada acabada la clava, per a sanejar els caps dels pilotis de formigó, es procedirà a demolar-les en una longitud suficient per a garantir que el formigó no hagi quedat danyat durant el procés. Com a mínim, la longitud a demolar serà de 50 cm. La demolició es realitzarà amb la cura per a no danyar al formigó del piloti. La secció sanejada del piloti tindrà una longitud tal que permeti un lliurament en el seu cep d'almenys 5 cm. L'armadura longitudinal quedarà descoberta, almenys 50 cm.

*Retirada d'equips i neteja de talls.*

*Toleràncies d'execució.* Segons el CTE DB SE-C, punt 5.4.3.

Control i acceptació

Unitat i freqüència d'inspecció 4 comprovacions per cada 1000 m<sup>2</sup> de planta. Es realitzaran les comprovacions corresponents en cada un dels següents capítols *Replanteig eix. Maquinària. Fitxa de clava. Escapçat de pilotis.* No produir danys en el piloti al demolar el cap del mateix. No s'acceptaran els pilotis que: hagin estat clavats amb desviacions en planta superiors al 20% del seu diàmetre equivalent, ni amb desviacions en inclinació superiors al 4%, ni amb, disgregacions en el seu fust, trencaments o fissures, no hagin arribat a la profunditat prevista.

### **Amidament i Abonament**

ml de piloti prefabricat realment executat. Amidada la longitud executada des de la punta del piló fins a la cara inferior del encep.

### **2.1.3 Micropilotatge**

Estructures de fonamentació mitjançant grups de micropilotis, que consisteixen en taladres de petit diàmetre perforats en el terreny on s'introdueix una armadura metàl·lica (tubs, barres o perfils) i una injecció d'abeurada. Transmeten les càrregues axials per punta i/o fregament i també poden treballar a flexió o tallant.

### **Components**

Formigó armat, armadures d'acer i llots de perforació, de resistència, dosificació, característiques físiques i mecàniques segons el D.T.

*Característiques tècniques mínimes*

La posició i la profunditat ha de ser la reflectida a la D.T. o, en el seu defecte, la indicada per la D.F., comprovant que s'ha arribat a la capa de terreny prevista. La secció del piloti no ha de quedar disminuïda en cap punt. Les armadures i la seva posició han de ser indicades a la D.T. La beurada de ciment no ha de presentar disgregacions ni cocons. La mescla de la injecció ha d'estar ben dosificada i ha d'ésser d'alta qualitat. No hi ha d'haver interrupció en la beina per evitar una disminució de la secció resistent i el risc de la corrosió de l'armadura. L'empuladura dels tubs no ha de tenir imperfeccions. El nivell final del piloti ha de ser l'indicat a la D.T.

Control i acceptació

Proporció beurada de ciment/aigua: 2

Encastament en les sorres consolidades:  $\geq 4$  m

Pressió final d'injecció:  $\geq 20$  kg/cm<sup>2</sup>

Càrrega de trencament de la beurada amb ciment CEM I 42,5 als 28 dies: Corona:  $\geq 365$  kg/cm<sup>2</sup> ; Nucli:  $\geq 450$  kg/cm<sup>2</sup>

### **Execució**

Condicions prèvies

Es realitzarà l'estudi geotècnic del terreny segons normativa CTE DB SE-C, punt 3.

## **PROJECTE BÀSIC I D'EXECUCIÓ DE REHABILITACIÓ DE L'EDIFICI DE L'ANTIGA CENTRAL ELÈCTRICA "LA CATALINA" D'ALMENAR (LLEIDA). FASE I**

La D.F. ha d'aprovar l'equip abans de començar els treballs. L'ordre d'execució ha de ser l'indicat a la D.T. o el que determini la D.F.

Fases d'execució

*Perforació*

*Preparació i col·locació de tubs*

*Formigonament.* Introducció de la beurada pels buits inferiors del tub per omplir l'espai entre el tub i el terreny. Una vegada adormida la primera injecció, s'ha d'injectar a pressió a través de les vàlvules inferiors del tub per a formar el bulb de repartiment de càrregues a la punta del piloti. Una vegada adormit el bulb s'ha d'extreure el mecanisme d'injecció i s'ha d'omplir l'interior del tub.

*Injeccions.* Les injeccions per la formació del bulb es faran després de 24 hores d'acabar la injecció de la beina. La beina normalment ha de trencar-se, en sòls o roques toves, a pressions de l'ordre de 20 a 40 kg/cm<sup>2</sup>. Els manguets s'han d'injectar un després de l'altre, començant sempre pel més baix. Un cop acabada la injecció del bulb, s'ha de procedir a reomplir el tub amb la beurada. La beurada de ciment s'ha d'utilitzar abans que comenci el seu adormiment. Les perforacions fetes i que no s'hagin de fer servir s'han d'omplir de

formigó.

*Toleràncies d'execució.* Replanteig dels eixos: Sobre paraments de formigó:  $\pm 5$  cm; Superfícies d'excavació o rebliment:  $\pm 10$  cm; Terreny natural sense excavar:  $\pm 15$  cm; Inclinació: 6% de la llargària del piló; Profunditat: - 0 cm

Control i acceptació

Per a cada piló s'ha de confeccionar una fitxa amb les dades següents: data d'execució, diàmetre, fondària assolida, volum de beurada realment utilitzada, armadures utilitzades, estrats del terreny atravesats i fondària de l'encastament per punta, si correspon.

**Amidament i Abonament**

ml de fondària realment executat, amidat segons les especificacions de la D.T., comprovat i acceptat expressament per la D.F. El preu inclou la perforació, subministrament i col·locació del tub i de les injeccions.

### **2.1.4 Cep**

Són elements estructurals prismàtics que uneixen els caps de diversos pilotis perquè treballin conjuntament.

Per la trava de ceps de grups d'un i dos pilotis és necessari l'execució de bigues de formigó armat o bigues de trava. Es podrà prescindir d'aquestes bigues quan els ceps estiguin units per una llosa contínua de formigó armat d'espessor superior a 20 cm o el diàmetre dels pilotis sigui superior a 1 m.

**Components**

Formigó per armar, barres corrugades i malles electrosoldades d'acer de resistència, dosificació, característiques físiques i mecàniques indicades i especificades a la D.T.

*Característiques tècniques mínimes*

El formigó col·locat no ha de tenir disgregacions o buits a la massa. Després del formigonament les armadures han de mantenir la posició prevista a la D.T. La secció de l'element no ha de quedar disminuïda en cap punt per la introducció d'elements de l'encofrat ni d'altres. Els defectes que s'hagin produït en formigonar s'han de reparar de seguida, prèvia aprovació de la D.F. L'element acabat ha de tenir una superfície uniforme, sense irregularitats. Si la superfície ha de quedar vista ha de tenir, a més, una coloració uniforme sense regalims, taques, o elements adherits. En el cas d'utilitzar matacà, les pedres han de quedar distribuïdes uniformement dins de la massa de formigó sense que es toquin entre elles. Resistència característica estimada del formigó (Fest) al cap de 28 dies:  $\geq 0,9 \times F_{ck}$ . Gruix màxim de la tongada: consistència seca  $\leq 15$ cm; plàstica  $\leq 25$ cm; tova  $\leq 30$ cm

Control i acceptació

Comprovació de la documentació de subministrament en tots els casos.

**Execució**

Condicions prèvies

Plànol amb indicació de la posició dels grups de pilotis i dels suports.

Fases d'execució

*Formigó de neteja.* Sobre la superfície del terreny es disposarà d'una capa de formigó de neteja de 10 cm.

*Sanejament del cap del piloti.* Després de l'escapçat, els pilotis sobresortiran del terreny una longitud tal que permeti un encastament del formigó de 5 cm, com a mínim, en el cep. No s'iniciarà l'operació de

**PROJECTE BÀSIC I D'EXECUCIÓ DE REHABILITACIÓ DE L'EDIFICI DE L'ANTIGA CENTRAL ELÈCTRICA "LA CATALINA" D'ALMENAR (LLEIDA). FASE I**

sanejament del cap, ni la col·locació dels encofrats per al cep, fins que el formigó hagi adquirit la resistència mínima especificada en el projecte, segons assajos previs

*Armat dels cep i bigues de trava.* Es determinaran les armadures necessàries segons les prescripcions de l'article 59 de la Instrucció EHE. La distància als paraments serà lateralment de 10 cm i dels extrems dels rodons de 5 cm. El lliurament del formigó del piloti en l'encepat serà de 5 a 7,5 cm.

*Condicions de les armadures dels pilotis.* Per a cantells de cep inferiors a 65 cm les armadures de cada piloti es tallaran a 5 cm de la cara superior del cep. Per a cantells superiors, les armadures es lliuraran en el cep una longitud no menor de 50 cm o del valor del diàmetre del piloti

*Formigonat del cep.* El formigonat es realitzarà de forma contínua.

*Toleràncies d'execució.* Han de complir l'especificat a l'article 5 de l'annex 10 de la norma EHE. Pel que fa al recobriments i la posició de les armadures han de complir l'especificat a la UNE 36-831. No s'accepten toleràncies en el replanteig d'eixos en l'execució de fonaments de mitgeres, buits d'ascensor, passos d'instal·lacions, etc., fora que ho autoritzi explícitament la D.F. Horitzontalitat:  $\pm 5$  mm/m,  $\leq 15$  mm.

Control i acceptació

Unitat i freqüència d'inspeccions dues comprovacions per cada 1000 m<sup>2</sup> de planta. Es realitzaran les comprovacions corresponents en cada un dels següents capítols Replanteig eixos. Excavació del terreny. Formigó de neteja. Col·locació d'armadures. Comprovació final.

#### Amidament i Abonament

m<sup>3</sup> de volum amidat segons les especificacions de la D.T. ,amb aquelles modificacions i singularitats acceptades prèviament i expressament per la D.F.

### SUBSISTEMA SOBRE-RASANT ESTRUCTURA

#### 1 ESTRUCTURES DE FORMIGÓ

Conjunt d'elements de formigó armat o pretensat que conformen una estructura destinada a garantir la resistència i l'estabilitat de l'edifici i la dels seus components en condicions de seguretat, funcionalitat i aspectes acceptables durant el període de vida útil de l'edifici. Ha de dotar a l'edifici d'un comportament estructural adient enfront a les accions i a les influències previsibles en situacions normals i accidentals, amb la seguretat que estableix la normativa DB SE, seguretat estructural i DB SI-Annex C. Formigó Armat.

#### Normes d'aplicació

Codi Tècnic de l'Edificació. RD 314/2006. DB SE-AE, DB SE-C, DB SI-Annex C. Formigó Armat, DB HS 1, DB HE 1.

Instrucció de Formigó Estructural, EHE. RD 2661/1998.

Instrucció pel projecte i l'execució de Forjats unidireccionals de Formigó Estructural realitzats amb elements prefabricats, EFHE. RD 642/2002.

Norma de Construcció Sismoresistent: part General i Edificació, NCSE-02. RD 997/2002.

Norma reglamentària d'edificació sobre accions en l'edificació en les obres de rehabilitació estructural dels sostres d'edificis d'habitatges, NRE-AEOR-93. O 18/1/94.

Recobriments galvanitzats en calent sobre productes, peces i articles diversos construïts o fabricats amb acer o altres materials ferris. RD 2351/1985.

Especificacions tècniques dels tubs d'acer inoxidable soldades longitudinalment. RD 2605/1985.

Armadures actives d'acer per a formigó pretensat. RD 2365/1985.

Criteris per la realització de control de producció dels formigons fabricats a la central. BOE. 8; 09.01.96.

Fabricació i utilització d'elements resistents per a pisos i cobertes. RD 1630/1980.

Actualització de les fitxes d'autorització d'usos de sistemes de forjats. BOE. 06.03.97.

UNE. UNE 36832:97, UNE 36-831

#### 1.1 Tipus d'elements

##### 1.1.1 Forjats

Es defineix com a sostre l'element estructural de l'edifici per a separació de pisos, mitjançant un empostissat d'elements resistents o nervis que treballen a flexió, un reblert d'espais entre nervis amb cossos alleugerits i un formigonat de la superfície superior, a més d'un reblert de carcanyols per aconseguir un element que treballi de forma solidària.

*Forjats unidireccionals*, constituïts per elements superficials plans amb nervis de formigó armat, flectint essencialment en una direcció, el cantell del qual no excedeix de 50 cm, la llum de cada tram no excedeix de 10 m i la separació entre nervis és menor de 100cm.

*Forjats reticulars*, estructures constituïdes per plaques massisses o alleugerides amb nervis de formigó armat en dos direccions perpendiculars entre si, que no posseeixen, en general, bigues per a transmetre les càrregues als suports i descansen directament sobre suports amb o sense capitell. La separació entre eixos de nervis no serà major de 100 cm i l'espessor de la capa superior no serà inferior a 5cm, disposant-se en la mateixa una armadura de repartiment en malla.

## PROJECTE BÀSIC I D'EXECUCIÓ DE REHABILITACIÓ DE L'EDIFICI DE L'ANTIGA CENTRAL ELÈCTRICA "LA CATALINA" D'ALMENAR (LLEIDA). FASE I

### Components

Biguetes prefabricades de formigó o formigó i ceràmica, per a armar.

Peces d'entrebigat per a forjats de biguetes, amb funció d'alleugeriment o resistent.

Formigó per a armar (HA), de resistència o dosificació especificats a la D.T., abocat en obra per a farciment de nervis i formant llosa superior (capa de compressió).

Armadura col·locada en obra.

#### Característiques tècniques mínimes

En les biguetes armades prefabricades l'armadura bàsica estarà disposada en tota la seva longitud. L'armadura complementària inferior podrà anar disposada solament en part de la seva longitud. Les peces d'entrebigat poden ser de ceràmica o formigó, poliestirè expandit i altres materials suficientment rígids que no produeixin danys al formigó ni a les armadures. En peces resistents, la resistència característica a compressió no serà menor que la resistència de D.T. del formigó d'obra amb que s'executi el forjat. La grandària màxima de l'àrid no serà major que 20 mm. No s'utilitzaran filferros llisos com a armadures passives, excepte com a components de malles electrosoldades i en elements de connexió en armadures bàsiques electrosoldades en gelosia.

### Control i acceptació

Es complirà que tota peça d'entrebigat sigui capaç de suportar una càrrega característica d' 1kN, repartida uniformement en una placa de 200x75x25 mm, situada en la zona més desfavorable de la peça i el seu comportament davant el foc segons DB SI-Annex C. Formigó Armat. En cada subministrament que arribi a l'obra d'element resistents i peces d'entrebigat es realitzaran les comprovacions que els elements i peces estan legalment fabricats i comercialitzats. Segell CIETAN en biguetes. Identificació de cada bigueta o llosa alveolar amb la identificació del fabricant i el tipus d'element. Que les biguetes no presentin danys. Es prendran les precaucions necessàries en ambients agressius, respecte a la durabilitat del formigó i de les armadures, d'acord amb l'article 37 de la Instrucció EHE.

### Execució

#### Condicions prèvies

L'hissat i apilament de les biguetes en obra es realitzarà seguint les instruccions indicades per cada fabricant, de manera que les tensions a les quals són sotmeses es trobin dintre dels límits acceptables, emmagatzemant-se en la seva posició normal de treball, sobre suports que evitin el contacte amb el terreny o amb qualsevol producte [que](#) les pugui deteriorar. En els plànols de forjat es consignarà si les biguetes requereixen o no apuntalament i, si s'escau, la separació màxima entre corretges.

Els forjats de formigó armat es regiran per la Instrucció EFHE, per la D.T. i l'execució de forjats unidireccionals de formigó armat o pretensat, havent de complir, en el que no s'oposi a això, els preceptes d'Instrucció [EHE](#).

#### Fases d'execució

**Estintolaments.** Es disposaran llates d'empostissat de repartiment per al suport dels puntals. Si les llates d'empostissat de repartiment descansen directament sobre el terreny, caldrà assegurar-se que no es puguin assentar en ell. En els puntals es col·locaran traves en dues direccions, per a aconseguir un apuntalament capaç de resistir els esforços horitzontals que puguin produir-se durant el muntatge dels forjats. En cas de forjats de pes propi major que 3 kN/m<sup>2</sup> o quan l'altura dels puntals sigui major que 3 m, [es realitzarà](#) un estudi detallat de les fixacions. Les llates d'empostissat es col·locaran a les distàncies indicades en D.T. En els forjats de biguetes armades es col·locaran les fixacions anivellades amb els suports i sobre d'ells es col·locaran les biguetes. L'espessor de cofres, sotaponts i taulers es determinarà en funció de l'apuntalament. Els taulers duran marcada l'altura a formigonar. Les juntes dels taulers seran estanques, en funció de la consistència del formigó i forma de compactació. S'unirà l'encofrat a l'apuntalament, impedit tot moviment lateral o fins i tot cap amunt (aixecament), durant el formigonat. Es fixaran els tascons i, si s'escau, es tibaràn els tirants.

**Replanteig de la planta de forjat. Col·locació de les peces de forjat.** S'hissaran les biguetes des del lloc d'emmagatzematge fins al seu lloc d'ubicació, agafades de dos o més punts, seguint les instruccions indicades per cada fabricant per a la manipulació, a mà o amb grua. Es col·locaran les biguetes en obra donades sobre murs i/o encofrat, col·locant-se posteriorment les peces d'entrebigat, paral·leles, des de la planta inferior, utilitzant-se revoltos cecs i estintolant segons el que es disposa en [l'apartat](#) de càlcul. Si alguna resultat danyada afectant a la seva capacitat portant serà rebutjada. En els forjats no reticulars, la bigueta quedarà encastada a la biga, abans de formigonar. Finalitzada aquesta fase, s'ajustaran els [puntals](#) i es procedirà a la col·locació dels revoltos, els quals no invadiran les zones de massissat o del cos de bigues o suports. Es disposaran els passatubs i s'encofraran els buits per a instal·lacions. En les volades es realitzaran els oportuns ressalts, motlures i goterons, que es detallin a la D.T.; [així](#) mateix es deixaran els buits precisos per a xemeneies, conductes de ventilació, passos de canalitzacions, etc... especialment en el cas d'encofrats per a formigó vist. S'encofraran les parts massisses al costat dels suports.

**Col·locació de les armadures.** L'armadura de negatius es col·locarà preferentment sobre l'armadura de repartiment, a la que es fixarà per a [que](#) mantingui la seva posició.

**Formigonat.** Es regarà l'encofrat i les peces d'entrebigat. Es procedirà a l'abocament i compactació del formigó. [El](#) formigonat dels nervis i de la llosa superior es realitzarà simultàniament. Per bigues planes el

**PROJECTE BÀSIC I D'EXECUCIÓ DE REHABILITACIÓ DE L'EDIFICI DE L'ANTIGA CENTRAL ELÈCTRICA "LA CATALINA" D'ALMENAR (LLEIDA). FASE I**

formigonat es realitzarà després de la col·locació de les armadures de negatius, essent necessari el muntatge del forjat. Per bigues de cantell en cas de forjats recolçats el formigonat de la biga serà anterior a la col·locació del forjat i en cas de forjats semiencastats després de la col·locació del forjat. El formigó col·locat no presentarà disgregacions o buits en la massa, la seva secció en qualsevol punt del forjat no quedarà disminuïda en cap punt per la introducció d'elements de l'encofrat ni altres. Les juntes de formigonat perpendiculars a les biguetes haurien de disposar-se a una distància de suport no menor que 1/5 de la llum, més enllà de la secció on acaben les armadures per a moments negatius. Les juntes de formigonat paral·leles a les mateixes és aconsellable situar-les sobre l'eix dels revoltos i mai sobre els nervis. La compactació del formigó es farà amb vibrador, controlant la durada, distància, profunditat i forma [del](#) vibrat. No es rastellarà en forjats. S'anivellarà la capa de compressió, es guarirà el formigó i es mantindran les precaucions per al seu posterior enduriment.

*Despuntament.* Es retiraran les fixacions segons D.F. No es treuran ni retiraran puntals de forma sobtada i sense prèvia autorització de la D.F. i s'adoptaran precaucions per a impedir l'impacte dels encofrats sobre el forjat.

*Acabats.* Presentarà una superfície uniforme, sense irregularitats, amb les formes i textures d'acabat en funció de la superfície encofrant.

Control i acceptació

Dues comprovacions per cada 1000 m<sup>2</sup> de planta.

Es realitzaran les comprovacions corresponents en cada un dels següents capítols : Nivells i replanteig, Encofrat, Col·locació de peces del forjat i armadures, Abocat i compactació del formigó, Juntes, Curat del formigó, Desencofrat, Comprovació de fletxes, contrafletxes i toleràncies.

#### Amidament i abonament

m<sup>2</sup> realment executats, descomptant forats de superfície més grans 1 m<sup>2</sup>.

En el preu d'abonament s'inclouran els materials, els treballs d'encofrat, apuntament i desencofrat, així com la formació d'elements resistents singulars, tal com reforços, corretges, traves, enjovats, formació de forats per pas d'instal·lacions i les previsions d'ancoratges per a altres fàbriques, segons previsions del D.T. o instruccions de la D.F.

#### 1.1.2 Escales i rampes

Les escales són els elements de comunicació vertical que salven un desnivell per mitjà de graons.

Les rampes són els elements de comunicació vertical que salven un desnivell per mitjà d'un pla inclinat.

#### Components

Formigó per armar (HA) de resistència o dosificació especificades a la D.T.

Barres corrugades d'acer, de característiques físiques i mecàniques indicades a la D.T.

#### Execució

L'altura màxima d'un graó serà de 0.185 metres i l'estesa de 0.28 metres com a mínim, en compliment de la normativa vigent. Les rampes per a minusvàlids, compliran la normativa vigent. S'especificaran les característiques estructurals i d'acabats d'aquells elements que configuren les rampes i escales.

#### Amidament i abonament

m<sup>3</sup> totalment acabats d'escales i rampes, a nivell estructural, incloent en el preu tots els materials, accessoris i treballs necessaris per a la seva construcció.

#### 1.1.3 Elements prefabricats

Conjunt d'elements estructurals i/o de tancament, industrialitzats, realitzats en el taller, de manera que a l'obra només es realitzarà el muntatge.

#### Components

Pilars, Jàsseres, Bigues triangulars, Grades i Escales

#### Execució

Condicions prèvies

El muntatge dels diferents elements es realitzarà d'acord amb les indicacions del fabricant i D.F. i s'executarà per personal especialitzat. El contractista ha de sotmetre a l'aprovació de la D.F. el pla de muntatge en el que s'ha d'indicar el mètode i mitjans auxiliars previstos. Si el muntatge afectés el trànsit de vianants o vehicles, el contractista ha de presentar, amb la suficient antelació, a l'aprovació de la D.F., el programa d'interrupció, restricció o desviament del trànsit.

Fases d'execució

*Preparació de la zona de treball.*

*Preparació de la superfície de recolzament, neteja i anivellament.* Les peces no han de tenir superfícies rentades, arestes escantonades, discontinuïtats en el formigó o armadures visibles.

*Replanteig i marcat dels eixos.*

*Col·locació i fixació provisional de la peça.* Les peces han de quedar recolzades sobre l'estructura de suport.

## **PROJECTE BÀSIC I D'EXECUCIÓ DE REHABILITACIÓ DE L'EDIFICI DE L'ANTIGA CENTRAL ELÈCTRICA "LA CATALINA" D'ALMENAR (LLEIDA). FASE I**

*Aplomat i anivellació definitius.* La peça ha d'estar degudament aplomada i anivellada. Així com perfectament segellada dels junts entre peça i peça. El fabricant ha de garantir que la peça compleix les característiques exigides a la D.T. La llargària de l'encastament ha de ser com a mínim l'especificada a la D.T. La peça ha d'estar col·locada en la posició i nivell previstos a la D.T. La col·locació de la peça s'ha de realitzar de manera que no rebi cops que la puguin afectar.

### **Amidament i abonament**

m<sup>3</sup> de formigó

kg d'acer en elements estructurals prefabricats, pilars, jàsseres, encavallades, etc., incloent en els preus d'ambdues partides tots els materials, operacions necessàries per a la posada a l'obra, operacions necessàries per al muntatge i definitiu acabament (grues, bastides, etc.), així com totes les armadures, instal·lacions, fusteria per armar i equips que portin integrats en la seva fabricació.

El transport de fàbrica a peu d'obra també està inclòs en l'amidament.

### **1.1.4 Juntes de dilatació**

Són els dispositius que enllacen discontinuïtats dels elements estructurals, per a facilitar la seva lliure dilatació, de manera que permetin els moviments per canvis de temperatura, assentaments diferencials i/o deformacions reològiques.

### **Execució**

El tipus de material emprat serà el que es defineixi en el D.T. o el que indiqui la D.F. El junt es muntarà seguint les instruccions del fabricant.

### **Amidament i abonament**

ml col·locats, inclòs en el preu els materials i treballs necessaris per a la seva col·locació

### **1.1.5 Pilars**

Elements de directriu recta i secció rectangular, quadrada, poligonal o circular, de formigó armat, corresponent a l'estructura de l'edifici, que transmeten les càrregues al fonament.

### **Components**

Formigó per armar (HA) de resistència o dosificació especificades a la D.T.

Barres corrugades d'acer, de característiques físiques i mecàniques indicades a la D.T.

Control i acceptació

Es col·locaran i formigonaran els ancoratges d'arrencada, als que es lligaran les armadures dels suports. Es prendran les precaucions necessàries en ambients agressius, respecte a la durabilitat del formigó i de les armadures, d'acord amb l'article 37 de la Instrucció EHE.

### **Execució**

Condicions prèvies

Dimensió mínima de pilar de formigó armat 25 cm, segons l'article 55 de la Instrucció [EHE](#), o de 30 cm, en zona sísmica amb acceleració sísmica de càlcul major o igual a 0,16g, sent g l'acceleració de la gravetat, per a estructures de ductilitat molt alta, segons la norma NCSE-02. Es compliran les quanties mínimes i màximes, establertes per limitacions mecàniques, i les quanties mínimes, per motius tèrmics i reològics. S'estableixen quanties màximes per a aconseguir un correcte formigonat de l'element i per consideracions de protecció contra incendis. L'armadura principal estarà formada, almenys, per quatre barres, en el cas de seccions rectangulars i per sis, en el cas de seccions circulars. La separació màxima entre armadures longitudinals serà de 35 cm. El diàmetre mínim de l'armadura longitudinal serà de 12 mm. Les barres aniran subjectes per cèrcols o estreps amb les separacions màximes i diàmetres mínims de l'armadura transversal que s'indiquen en l'article 42.3.1 de la Instrucció EHE. Si la separació entre les armadures longitudinals és  $\leq 15$  cm, aquestes poden travar-se alternativament. El  $\emptyset$ estrep ha de ser  $< 1/4 \emptyset$  de la barra longitudinal més gruixuda. La separació entre estreps haurà de ser  $\leq$  a 15 vegades  $\emptyset$  de la barra longitudinal més fina. En zona sísmica, el nombre mínim de barres longitudinals en cada cara del suport serà de tres i la seva separació màxima de 15 cm. Els estreps estaran separats, amb separació màxima i  $\emptyset$  mínim dels estreps segons la Norma NCSE-02.

Fases d'execució

*Replanteig.* Plànol de replanteig dels pilars, amb els eixos marcats, indicant els que es redueixen a eix i els que mantenen cara o cares fixes, senyalant-les.

*Col·locació de l'armat.* Col·locació i aplomat de l'armadura del suport; en cas de reduir la seva secció es grifarà la part corresponent a l'espera de l'armadura, encavalcant-se la següent i lligant-se ambdues. Es col·locaran separadors amb distàncies màximes de 100 d o 200 cm; sent d, el  $\emptyset$  armadura a la que s'acobli el separador. A més, es disposaran, almenys, tres plànols de separadors per tram, acoblats als cèrcols o estreps.

*Encofrat.* Poden ser de fusta, cartró, plàstic o metàl·lics, evitant-se el metàl·lic en temps freds i els de color negre en temps assolellat. Es col·locaran donant la forma requerida al suport i cuidant l'estanquitat de la

## **PROJECTE BÀSIC I D'EXECUCIÓ DE REHABILITACIÓ DE L'EDIFICI DE L'ANTIGA CENTRAL ELÈCTRICA "LA CATALINA" D'ALMENAR (LLEIDA). FASE I**

junta. Els de fusta s'humitejaran lleugerament, per a no deformar-los, abans d'abocar el formigó. En la col·locació de les plaques metàl·liques d'encofrat i posterior abocament de formigó, s'evitarà la disgregació del mateix, picant-se o vibrant-se sobre les parets de l'encofrat. Tindran fàcil desencofrat, no utilitzant-se gas-oil, grasses o similars. Encofrat, aplomat i apuntalat del mateix, formigonant-se a continuació el suport.

*Formigonat i curat.* El formigó col·locat no presentarà disgregacions o buits en la massa, la seva secció en qualsevol punt no es quedarà disminuïda per la introducció d'elements de l'encofrat ni altres. Es dipositarà i compactarà el formigó dins del motlle mitjançant entubat, tolves,... Es vibrarà i curarà sense que es produeixin moviments a les armadures. Acabat el formigonat es comprovarà novament l'aplomat.

*Desencofrat.* Els pilars presentaran les formes i textures d'acabat en funció de la superfície encofrant triada.

Control i acceptació

Dues comprovacions per cada 1000 m<sup>2</sup> de planta.

Es realitzaran les comprovacions corresponents en cada un dels següents capítols: Replanteig, Col·locació d'armadures, Encofrat i Desencofrat.

### **Verificació**

Verificació de l'aplomat de suports de la planta. Verificació de l'aplomat de suports en l'altura de l'edifici construïda.

### **Amidament i abonament**

m<sup>l</sup> de suport de formigó armat.

Completament acabat, de secció i altura especificades, de formigó de resistència o dosificació especificades a la D.T., de la quantia del tipus acer especificada, incloent encofrat, elaboració, desencofrat i curat, segons Instrucció EHE.

m<sup>3</sup> de formigó armat per a pilars.

### **1.1.6 Bigues**

Elements estructurals, plans o de cantell, de directriu recta i secció rectangular que salven una determinada llum, suportant càrregues principals de flexió.

#### **Components**

Formigó per armar (HA) de resistència o dosificació especificades a la D.T.

Barres corrugades d'acer, de característiques físiques i mecàniques indicades a la D.T.

Control i acceptació

Es col·locaran i formigonaran els ancoratges d'arrencada, als que es lligaran les armadures dels suports. Es prendran les precaucions necessàries en ambients agressius, respecte a la durabilitat del formigó i de les armadures, d'acord amb l'article 37 de la Instrucció EHE.

#### **Execució**

Condicions prèvies

Passat de nivells a pilars sobre la planta i abans d'encofrar, verificar la distància vertical entre els traços de nivell de dues plantes consecutives, i entre els traços de la mateixa planta.

*Condicions de disseny.* La disposició de les armadures, així com l'ancoratge i encavalcaments de les armadures, s'ajustarà a les prescripcions de la Instrucció EHE i de la norma NCSE-02. En zona sísmica, amb acceleració sísmica de càlcul major o igual a 0,16g, sent g l'acceleració de la gravetat, no es podran utilitzar bigues planes, segons l'article 4.4.2 de la norma NCSE-02.

Fases d'execució

L'organització dels treballs necessaris per a l'execució de les bigues és la mateixa per a bigues planes i de cantell. *En el cas de bigues planes* el formigonat es realitzarà després de la col·locació de les armadures de negatiu, sent necessari el muntatge del forjat. *Per bigues de cantell* en cas de forjats recolzats el formigonat de la biga serà anterior a la col·locació del forjat i en cas de forjats semiencastats després de la col·locació del forjat.

*Encofrat.* Els fons de les bigues quedaran horitzontals i les cares laterals, verticals, formant angles rectes.

*Col·locació de l'armat.* Encofrada la biga, previ al formigonat, es col·locaran les armadures longitudinals principals de tracció i compressió, i les transversals o cèrcols segons la separació entre si obtinguda. S'utilitzaran falques separadores i elements de suspensió de les armadures per a obtenir el recobriment adequat i posició correcta de negatiu en les bigues. Es col·locaran separadors amb distàncies màximes de 100 cm.

*Formigonat i curat.* El formigó col·locat no presentarà disgregacions o buits en la massa, la seva secció en qualsevol punt no es quedarà disminuïda per la introducció d'elements de l'encofrat ni altres. S'abocarà i compactarà el formigó dins del motlle mitjançant entubat, tremuges, etc. La compactació es realitzarà per vibrat. El vibrat es realitzarà de forma, que el seu efecte s'estengui homogèniament per tota la massa. Es vibrarà i guarirà sense que es produeixin moviments de les armadures.

## **PROJECTE BÀSIC I D'EXECUCIÓ DE REHABILITACIÓ DE L'EDIFICI DE L'ANTIGA CENTRAL ELÈCTRICA "LA CATALINA" D'ALMENAR (LLEIDA). FASE I**

*Desencofrat.*

Control i acceptació

Dues comprovacions per cada 1000 m<sup>2</sup> de planta.

Es realitzaran les comprovacions corresponents en cada un dels següents capítols: Nivells i replanteig, Encofrat, Col·locació de peces de forjat, Col·locació d'armadures i Desencofrat.

**Verificació**

Comprobar fletxes i contrafletxes excessives. Conservació fins a la recepció de les obres. S'evitarà l'actuació de qualsevol càrrega estàtica o dinàmica que pugui provocar danys en els elements ja formigonats.

**Amidament i abonament**

m<sup>3</sup> de formigó armat per a bigues i cercols. Formigó de resistència o dosificació especificades a la D.T., amb una quantia mitja del tipus d'acer especificada, en bigues i cercols de la secció determinada, inclòs retalls, encofrats, vibrats, curats i desencofrats, segons Instrucció EHE.

### **1.2 Formigó Armat**

És un material compost per altres dos materials: el formigó i l'acer, la seva associació permet una major capacitat d'absorbir sol·licitacions que generin tensions de tracció, disminuint a més la fissuració del propi formigó i donant una major ductilitat al material compost.

El formigó armat pot ser de dos tipus: fabricat en central o preparat i no fabricat en central.

S'han considerat els següents elements a formigonar: pilars, murs, bigues, llindes, cercols, sostres amb elements resistents industrialitzats, sostres nervats unidireccionals, sostres nervats reticulars, lloses i bancades, membranes i voltes.

Si el formigó és armat, les armadures passives seran d'acer i estaran constituïdes per: barres corrugades, malles electrosoldades i armadures electrosoldades en gelosia.

Les armadures són el conjunt de barres de ferro que formen l'esquelet d'un element estructural de formigó armat. S'han considerat les armadures pels elements estructurals següents: pilars, murs estructurals, bigues, llindes, cercols, estreps, lloses i bancades, sostres, membranes i voltes, armadures de reforç, ancoratge de barres corrugades en elements de formigó existents.

**Components**

Formigó: aigua, ciment, àrids

Acer: barres corrugades, malles electrosoldades.

*Característiques tècniques mínimes*

La designació o tipificació del formigó ha d'estar especificada a la D.T., amb el format que recull la Instrucció EHE. Segons aquesta normativa no s'admeten formigons estructurals on el contingut mínim de ciment per m<sup>3</sup> sigui inferior a 200 Kg en formigons en massa i 250 Kg en formigons armats. Tots els formigons compliran la normativa vigent considerant com a definició de resistència la d'aquesta instrucció. Aquesta desaconsella la utilització de formigons no fabricats en central, en cas d'emprar-se cal que la D.F. ho autoritzi prèviament.

*Ciment.* Els ciments utilitzats podran ser aquells que compleixin la vigent Instrucció per a la Recepció de Ciments (RC-97), corresponent a la classe resistent 32,5 o superior i complint les especificacions de l'article 26 de la Instrucció EHE.

*Aigua.* L'aigua utilitzada, tant per l'amassat com pel curat del formigó en obra, no contindrà substàncies nocives en quantitats tals que afectin a les propietats del formigó o a la protecció de les armadures.

*Àrids.* Els àrids hauran de complir les especificacions contingudes a l'article 28 de la Instrucció EHE.

*Additius.* També de forma ocasional es podran fer servir additius, sempre que es justifiqui a la documentació de la D.T. o en els oportuns assaigs, que la substància agregada en les proporcions i condicions previstes produeix l'efecte desitjat sense alterar les característiques del formigó ni representar cap perill per a la durabilitat del formigó ni la corrosió de les armadures. Es prohibeixen additius tals que a la seva composició hi intervinguin clorurs, sulfurs i sulfits. Tant durant el transport com durant l'emmagatzament, les armadures passives es protegiran de la pluja, la humitat del sòl i de possibles agents agressius. Fins al moment del seu ús es conservaran en obra, cuidadosament classificades segons: tipus, qualitats, diàmetres i procedència.

*Barres corrugades.* Són armadures passives amb les següents sèries de diàmetres nominals en mm: 6-8-10-12-14-16-20-25-32 i 40mm. Denominació acer en barres corrugades, B 400 S acer soldable de límit elàstic no menor de 400N/mm<sup>2</sup> i B 500 S acer soldable de límit elàstic no menor de 500N/mm<sup>2</sup>. Es poden col·locar en contacte tres barres, com a màxim, de l'armadura principal i quatre en el cas que no hi hagi empalmaments i la peça estigui formigonada en posició vertical. El diàmetre equivalent del grup de les barres no ha de ser de més de 50 mm. Si la peça ha de suportar esforços de compressió i es formigona en posició vertical, el diàmetre equivalent no ha de ser de més de 70 mm. A la zona d'encavalcament, el nombre màxim de barres en contacte ha de ser de quatre. No s'han d'encavalcar barres de D >= 32 mm sense justificar satisfactòriament el seu comportament. Els empalmaments per encavalcament de barres

## **PROJECTE BÀSIC I D'EXECUCIÓ DE REHABILITACIÓ DE L'EDIFICI DE L'ANTIGA CENTRAL ELÈCTRICA "LA CATALINA" D'ALMENAR (LLEIDA). FASE I**

agrupades han de complir l'article 66.6 de la Instrucció EHE. Es prohibeix l'empalmament per encavalcament en grups de quatre barres. L'empalmament per soldadura s'ha de fer seguint les prescripcions de la UNE 36-832.

*Malla electrosoldada.* Són armadures passives amb les següents sèries de diàmetres nominals en mm: 5-5.5-6-6.5-7-7.5-8-8.5-9-9.5-10-10.5-11-11.5-12-14mm. Llargària de l'encavalcament en malles acoblades: a x Lb neta: Ha de complir, com a mínim:  $\geq 15 D$ ,  $\geq 20$  cm. Llargària de l'encavalcament en malles superposades: Separació entre elements encavalcats (longitudinal i transversal)  $> 10 D$ : 1,7Lb; Separació entre elements encavalcats (longitudinal i transversal)  $\leq 10 D$ : 2,4 Lb; Ha de complir com a mínim:  $\leq 15 D$ ,  $\geq 20$  cm.

*Barres ancorades a elements de formigó existents.* La llargària de la barra ancorada al formigó existent, i de la part lliure, han de ser indicades a la D.T., o en el seu defecte, superiors a la llargària neta d'ancoratge determinada segons l'article 66.5 de la EHE.

### *Control i acceptació*

El control dels components del formigó es realitzarà segons previsions del D.T. i segons la normativa vigent; s'aplica al ciment, a l'aigua, als granulats, als additius i addicions. El control de recepció a l'obra no fa falta fer-lo en les dues situacions següents:

Central de producció que disposi d'un Control de Producció i estigui en possessió d'un Segell o Marca de Qualitat reconegut per un Centre Directiu de les Administracions Públiques i Formigons fabricats en central amb un distintiu reconegut o una normativa vigent.

*Ciment.* El responsable de la recepció ha de conservar durant 100 dies com a mínim una mostra de cada lot de ciment subministrat.

No es pot fer servir un lot de ciment que arribi sense un certificat de garantia del fabricant, signat per una persona física.

*Aigua.* Es prohibeix l'ús d'aigua de mar o d'aigües salines en l'amassada o curat de formigons armats. El límit màxim de contingut de ió clorur en l'aigua, queda limitat per la normativa vigent, en el cas del formigó armat, prescripció extensible als formigons en massa que tinguin armadures per a reduir la fissuració.

*Àrids.* Abans de començar el subministrament la D.F. pot demanar al subministrador una demostració documental del compliment de les exigències que estableix la norma per als granulats. Si no disposa d'un certificat d'idoneïtat dels granulats, emès com a màxim un any abans de la data en què es facin servir per un laboratori oficial o oficialment acreditat, s'han de realitzar els assaigs especificats en la normativa vigent.

*Additius i addicions.* En el cas d'emprar additius i addicions, aquests han d'estar autoritzats prèviament per la D.F., que pot exigir a l'inici d'obra els certificats de garantia del mateixos o assaigs al laboratori oficial o oficialment acreditat.

*Assaigs del control de formigó.* El control de qualitat, es realitza en base als següents paràmetres: consistència, resistència i durabilitat.

*Consistència.* Es realitzarà l'assaig pel mètode tradicional del Con d'Abrams d'acord amb la UNE 83313:90.

*Resistència.* Els assaigs de resistència estan definits a la normativa vigent. Cal distingir les següents modalitats de control: Modalitat 1 Control de nivell reduït; Modalitat 2 Control al 100 per 100, quan es conegui la resistència de tota la amassada; Modalitat 3 Control estadístic, és d'aplicació general en obres de formigó en massa, formigó armat i formigó pretensat. S'especificarà la modalitat de control. L'obra es dividirà en parts anomenades lots. No es barrejaran en un mateix lot elements de tipologia estructural diferent. En cas del control estadístic, el nombre mínim de lots serà de tres, corresponents als tres tipus d'elements estructurals que diferencia la Instrucció: estructures que tenen elements comprimits, estructures que tenen únicament elements sotmesos a flexió i elements massissos. En el cas de subministrament de formigó amb camió formigonera es pot considerar cada camió com una amassada. Les amassades d'un mateix lot provindran del mateix subministrador i han d'ésser elaborades amb les mateixes matèries primes i amb la mateixa dosificació nominal. La presa de mostres es realitzarà a l'atzar entre les amassades de l'obra sotmeses a control. La D.T. determinarà el nombre d'amassades per lot. Si un lot correspon a dues plantes d'un edifici, es farà al menys una determinació per planta. Les provetes s'amassaran de forma similar al del formigó a l'obra i es conservaran en condicions anàlogues.

## **Execució**

### *Condicions prèvies*

Preparació de la zona de treball, inclou els treballs previs d'execució del ferro i la humectació de l'encofrat.

*Formigonat en temperatures extremes.* La temperatura de la massa del formigó en el moment d'abocar-la en el motlle o encofrat, no serà inferior a 5°C. Es prohibeix abocar el formigó sobre elements la temperatura dels quals sigui inferior a 0°C En general es suspendrà el formigonat quan ploqui amb intensitat, nevi, existeixi vent excessiu, una temperatura ambient superior a 40°C o es prevegi que dins de les 48 hores següents, pugui descendir la temperatura ambient per sota dels 0°C. L'utilització d'additius anticongelants requerirà una autorització expressa, en cada cas, de la direcció d'obra. Quan el formigonat s'efectuï en temps calorós, s'adoptaran les mesures oportunes per a evitar l'evaporació de l'aigua de patat, en particular durant el transport del formigó i per a reduir la temperatura de la massa. Per a això, els materials i encofrats haurien d'estar protegits de l'assoleig i una vegada abocat, es protegirà la barreja del sol i del vent, per a evitar que es dessequi.

## **PROJECTE BÀSIC I D'EXECUCIÓ DE REHABILITACIÓ DE L'EDIFICI DE L'ANTIGA CENTRAL ELÈCTRICA "LA CATALINA" D'ALMENAR (LLEIDA). FASE I**

*Armadures:* Els diàmetres, la forma, les dimensions i la disposició de les armadures han de ser les que s'especifiquen a la DT. Les barres no han de tenir esquerdes ni fissures. Les armadures han d'estar netes, no han de tenir òxid no adherent, pintura, greix ni d'altres substàncies perjudicials. La secció equivalent de les barres de l'armadura no ha de ser inferior al 95% de la secció nominal. Les armadures han d'estar subjectades entre elles i a l'encofrat, de manera que mantinguin la seva posició durant l'abocada i la compactació del formigó. Els estreps de pilars o bigues han d'anar subjectats a les barres principals mitjançant un lligat simple o altre procediment idoni. La D.F. ha d'aprovar la col·locació de les armadures abans de començar el formigonament.

Fases d'execució

Execució del ferro

*Tall.* Es portarà a terme d'acord amb les normes de bona pràctica, utilitzant cisalles, serres, discos o màquines d'oxitall i queda prohibida l'ocupació de l'arc elèctric.

*Doblat.* Segons article 66.3 de la instrucció EHE.

*Col·locació de les armadures.* Les gàbies o ferralla seran prou rígides i robustes per a assegurar la immobilitat de les barres durant el transport, muntatge i formigonat de la peça, de manera que no varii la seva posició especificada en el D.T. i permetin al formigó desenvolupar-se sense deixar cocons. La distància lliure, horitzontal i vertical, entre dues barres aïllades consecutives, excepte el cas de grups de barres, serà igual o superior al major dels tres valors següents: a. 2cm b. El diàmetre de la major c. 1.25 vegades la grandària màxima de l'àrid.

*Separadors.* Els suports provisionals en els encofrats i motlles haurien de ser de formigó, morter o plàstic o d'altre material apropiat, queden prohibits els de fusta i, si el formigó ha de quedar vist, els metàl·lics. Es comprovaran en obra els espessors de recobriment, complint els mínims de l'article 37.2.4. de la Instrucció EHE. Els recobriments haurien de garantir-se mitjançant la disposició dels corresponents elements separadors col·locats a l'obra d'acord amb el prescrit a la taula 66.2. de la instrucció EHE.

*Ancoratges.* Es realitzaran segons indicacions de l'article 66.5. de la instrucció EHE.

*Entroncaments.* En els entroncaments per encavalcament la separació entre les barres serà de  $4 \varnothing$  com a màxim. La longitud d'encavalcament serà igual a l'indicat en l'article 66.5.2 i a la taula 66.6.2 de la instrucció EHE. Pels entroncaments per encavalcament en grup de barres i de malles electrosoldades s'executarà l'indicat respectivament, en els articles 66.6.3 i 66.6.4 de la instrucció EHE. Per a entroncaments mecànics es realitzarà el disposat a l'article 66.6.6. de la instrucció EHE. Els entroncaments per soldadura haurien de realitzar-se d'acord amb els procediments de soldadura descrits en la UNE 36832:97, i executar-se per operaris degudament qualificats. Les soldadures de barres de diferent diàmetre poden realitzar-se sempre que la diferència entre diàmetres sigui inferior a 3mm.

*Toleràncies d'execució.* Llargària d'ancoratge i encavalcament:  $-0,05L$  ( $\leq 50$  mm, mínim 12 mm),  $+0,10L$  ( $\leq 50$  mm). Les toleràncies en el recobriment i la posició de les armadures han de complir l'especificat a la UNE 36-831.

Fabricació i transport a l'obra del formigó

*Criteris generals.* Les matèries primeres es pastaran de manera que s'aconsegueixi una barreja uniforme, estant tot l'àrid recobert de ciment. La dosificació del ciment, dels àrids i si escau, de les addicions, es realitzarà per pes. No es barrejaran masses fresques de formigons fabricats amb ciments no compatibles havent de netejar-se les formigoneres abans de començar la fabricació d'una massa amb un nou tipus de ciment no compatible amb el de la massa anterior.

*Formigó fabricat en central d'obra o preparat.* A cada central hi haurà una persona responsable de la fabricació, amb formació i experiència suficient, que estarà present durant el procés de producció i que serà distinta del responsable del control de producció. En la dosificació dels àrids, es tindran en compte les correccions degudes a la seva humitat, i s'utilitzaran bàscules distintes per a cada fracció d'àrid i de ciment. El temps de pastat no serà superior al necessari per a garantir la uniformitat de la barreja del formigó, evitant una durada excessiva que pogués produir el trencament dels àrids. La temperatura del formigó fresc ha de, si és possible, ser igual o inferior a 30°C i igual o superior a 5°C en temps fred o amb gelades. Els àrids gelats han de ser descongelats per complet prèviament o durant el pastat.

*Formigó no fabricat a la central.* La dosificació del ciment es realitzarà per pes. Els àrids poden dosificar-se per pes o per volum, encara que no és recomanable aquest segon procediment. El pastat es realitzarà amb un període de batut, a la velocitat del règim, no inferior a noranta segons. El fabricant serà responsable que els operaris encarregats de les operacions de dosificació i pastat tinguin acreditada suficient formació i experiència.

*Transport del formigó preparat.* El transport mitjançant pastadora mòbil s'efectuarà sempre a velocitat d'agitació i no de règim. El temps transcorregut entre l'addició d'aigua de pastat i la col·locació del formigó no ha de ser major de una hora i mitja. En temps calorós, el temps límit ha de ser inferior tret que s'hagin adoptat mesures especials per a augmentar el temps d'enduriment. El formigó fabricat a la central no podrà emprar-se si no arriba acompanyat d'un full de subministrament, degudament complimentat i firmat per una persona física. Aquests fulls de subministrament han d'estar arxivats pel constructor i han d'estar a disposició de la D.F. fins al lliurament de la documentació final de control.

*Cindris, encofrats i motlles.* Segons article 65 de la Instrucció de la EHE.

Posada en obra del formigó

*Col·locació.* Segons article 70.1. de la Instrucció de la EHE

**PROJECTE BÀSIC I D'EXECUCIÓ DE REHABILITACIÓ DE L'EDIFICI DE L'ANTIGA CENTRAL ELÈCTRICA "LA CATALINA" D'ALMENAR (LLEIDA). FASE I**

*Compactació.* Segons article 70.2. de la Instrucció de la EHE. Picat amb barra: els formigons de consistència tova o fluïda, es picaran fins a la capa inferior ja compactada. Vibrat enèrgic: els formigons secs es compactaran, en tongades no superiors a 20 cm. Vibrat normal en els formigons plàstics o tous.

*Juntes de formigonat.* Segons article 71 de la Instrucció de la EHE.

*Curació del formigó.* Segons l'article 74 de la Instrucció de la EHE.

*Descindrat, desencofrat i desmoldeig.* Segons article 75 de la Instrucció de la EHE.

*Acabats.* Les superfícies vistes, una vegada desencofrades o desmoldejades, no presentaran cocons o irregularitats que perjudiquin el comportament de l'obra o el seu aspecte exterior. Pels acabats especials s'especificaran els requisits directament o bé mitjançant patrons de superfície. Pel recobriment o farciment dels caps d'ancoratge, orificis, entalladures, etc, que hagin d'efectuar-se una vegada acabades les peces, en general s'utilitzaran morters fabricats amb masses anàlogues a les emprades en el formigonat d'aquestes peces, però retirant d'elles els àrids de grandària superior a 4mm. Totes les superfícies de morter s'acabaran de forma adequada.

#### Control i acceptació

Es realitzaran les comprovacions corresponents en cada un dels següents capítols: Comprovacions prèvies, Comprovacions de replanteig i geomètriques, Armadures, Encofrats, Cindris i bastiments, Transport, abocament i compactació del formigó, Curació del formigó, Juntes, Desmoldejat i descindrat.

Es comprovarà que les dimensions dels elements executats presenten unes desviacions admissibles pel funcionament adequat de la construcció. La D.F. podrà adoptar el sistema de toleràncies de la Instrucció EHE, Annex 10, completat o modificat segons estimi oportú.

*Control documental.* A la recepció es controlarà que cada càrrega de formigó fabricat en central vagi acompanyada d'una fulla de subministrament, signada per una persona física, a la disposició de la direcció d'obra, i en la que hi figurin totes les dades correctament complimentades.

*Presa de decisions derivades del control de resistència.* Quan s'obtingui una resistència estimada menor de l'especificada a la D.T., és necessari tenir en compte no només la possible influència sobre la seguretat mecànica de l'estructura, si no també l'efecte negatiu d'altres característiques del formigó, com la deformabilitat, la fissurabilitat i la durabilitat. Si passats els vint-i-vuit dies la resistència de les provetes fos menor a les especificades, en aquesta data, en més d'un 20%, s'extrauran provetes de l'obra i si la seva resistència és menor que l'especificada, serà enderrocada; tot el procés sota control i instruccions de la D.F. Si la resistència de les provetes extretes és més gran que la de les provetes d'assaig, podrà acceptar-se l'obra si es pot efectuar, sense perill, un assaig de càrrega amb una sobrecàrrega superior a un 50% de la de càlcul, durant el qual es mesurarà la fletxa produïda, que haurà de ser admissible. Si no fos possible extreure provetes de l'obra i les d'assaig no donessin el 80% de les resistències especificades, l'obra haurà d'enderrocar-se. En el cas que la resistència de provetes d'assaig i les extretes de l'obra, estès compresa entre el 80% i el 100% de l'especificada, la D.F. podrà rebre l'obra amb reserves, previ assaig de càrrega corresponent. La D.F. serà qui prengui la decisió de les proves de càrrega a realitzar. Aquestes han de realitzar-se per personal especialitzat i amb maquinària adequada, prèvia realització d'un Pla de Proves, acceptat per la D.F. i prenent les mesures de seguretat necessàries. La D.F. pot proposar a la Propietat, com a alternativa a l'enderroc o reforç, una limitació de les càrregues d'ús.

*Durabilitat.* El control el regula la D.F., i es basa en el control documental dels fulls de subministrament del formigó, en el que hi comptin les limitacions de la relació aigua/ciment i el contingut de ciment especificat, amb la finalitat de comprovar el compliment de la Instrucció. Si el formigó no es fabrica en una central, el fabricant a d'aportar a la D.F. la mateixa informació signada per una persona física. S'exigeix aquest control per a cada amassada emprada a l'obra. *Control de la profunditat de penetració de l'aigua.* És un control que cal realitzar en obres sotmeses a classes ambientals III o IV (ambients marins o de clorur d'origen no marí) o alguna de les classes específiques d'exposició que estableix la normativa vigent. Aquest control s'ha de fer de forma prèvia a l'inici de l'obra.

#### Verificació

Durant l'execució s'evitarà l'actuació de qualsevol càrrega estàtica o dinàmica que pugui provocar danys irreversibles en els elements ja formigonats

#### Amidament i abonament

m<sup>3</sup> de formigó, d'acord amb les especificacions de la D.T. Per a l'abonament dels increments de secció sobre la secció teòrica mínima indicats en els plànols de seccions tipus, serà necessari que prèviament hagi estat ordenada la seva execució per la D.F., instruccions per escrit, en les que consti de manera explícita les dimensions que han de donar-se a la secció. Per això, el contractista i/o constructor estarà obligat a exigir, a la D.F., prèviament a l'execució de cada part d'obra, la definició exacta d'aquelles dimensions que no ho estan. El preu del formigó inclourà els possibles additius i addicions que la D.F. estimi necessaris i també la possible necessitat d'emprar ciments especials, segons criteri de la D.F. (ciment, P.A.S., blanc, etc.).

Kg d'acer que resultin de l'espejament previst en el D.T. Si durant l'execució, la D.F. ordena l'increment de l'armat, l'amidament correspondrà als Kg reals col·locats a l'obra. El pes s'obté amidant la llargària total de les barres (barra+cavalcament). L'escreix d'amidament corresponent als retalls està incorporat al preu de la unitat d'obra com a increment del rendiment (1,05 kg de barra d'acer per kg de barra ferrallada, dins de l'element compost). Estan compreses en els preus, totes les operacions i mitjans necessaris per a

## **PROJECTE BÀSIC I D'EXECUCIÓ DE REHABILITACIÓ DE L'EDIFICI DE L'ANTIGA CENTRAL ELÈCTRICA "LA CATALINA" D'ALMENAR (LLEIDA). FASE I**

realitzar el doblec i posta a l'obra, així com els encavalcaments, ganxos, elements de sustentació, pèrdues per retalls, lligaments, soldadures, etc.

m<sup>2</sup> de superfície amidada de malla electrosoldada segons les especificacions de la D.T. Aquest criteri inclou les pèrdues i increments de material corresponents a retalls i empalmaments.

ut de barra ancorada a elements de formigó, executada d'acord amb les especificacions de la D.T.

### **1.3 Encofrats**

Els encofrats són elements auxiliars destinats a rebre i a donar forma a la massa de formigó abocada, fins al total enduriment o fraguat. Els elements per encofrats són els següents: pilars, murs, bigues, lloses, cercols, sostres unidireccionals i reticulars, lloses i bancades, membranes, arcs, voltes i revoltons. Existeixen diferents tipus d'elements d'encofrats, els prefabricats de cartró, els de fusta, els de plàstic i els prefabricats de metall-fusta.

#### **Components**

Material encofrant, elements de rigidització, elements d'atirament, elements de travada, elements de recolzament, diagonals d'apuntament, productes desencofrants.

#### **Execució**

##### *Condicions prèvies*

Es prohibeix l'ús d'alumini en motlles que hagin d'estar en contacte amb el formigó. Cap element d'obra podrà ser desencofrat sense l'autorització. Els cindris, encofrats, motlles i puntals, així com els elements que formen l'encofrat i les seves unions han de ser suficientment rígids i resistents per a garantir les toleràncies dimensionals ( menys de 5mm ) i per a suportar, sense assentaments ni deformacions perjudicials, les accions estàtiques i dinàmiques que comporta el seu formigonament i compactació.

No s'han de transmetre a l'encofrat vibracions de motors. En èpoques de pluges fortes s'ha de protegir el fons de l'encofrat amb lones impermeabilitzades o plàstics. En èpoques de vents forts s'han d'atirantar amb cables o cordes els encofrats dels elements verticals d'esveltesa més gran de 10. S'han d'adoptar les mesures oportunes per a què els encofrats i motlles no impedeixin la lliure retracció del formigó. En obres d'importància i que no es tingui l'experiència de casos similars o quan els perjudicis que es puguin derivar d'una fissuració prematura fossin grans, s'han de fer assaigs d'informació que determinin la resistència real del formigó per a poder fixar el moment de desencofrat. Si s'utilitzen taulers de fusta, els junts entre aquests han de permetre l'entumiment de les mateixes per l'humitat del reg i del formigó, sense que deixin fugir pasta durant el formigonament. Per a evitar-ho es podrà autoritzar un segellant adequat. Els filferros i ancoratges de l'encofrat que hagin quedat fixats al formigó s'han de tallar al ras del parament. Els motlles recuperables s'han de col·locar ben alineats, de manera que no suposin una disminució de la secció dels nervis de l'estructura. No han de tenir deformacions, cantells trencats ni fissures. El desmuntatge dels motlles s'ha de fer tenint cura de no fer malbé els cantells dels nervis formigonats. Els motlles ja usats i que han de servir per a unitats repetides, s'han de netejar i rectificar. S'han de col·locar angulars metàl·lics a les arestes exteriors de l'encofrat o qualsevol altre procediment eficaç per a que les arestes vives del formigó resultin ben acabades. La D.F. podrà autoritzar la utilització de cantoneres per a aixamfrantar les arestes vives. El subministrador dels puntals ha de justificar i garantir les seves característiques i les condicions en que s'han d'utilitzar. Si l'element s'ha de pretensar, abans del tesat s'han de retirar els costers dels encofrats i qualsevol element dels mateixos que no sigui portant de l'estructura.

En el cas que els encofrats hagin variat les seves característiques geomètriques per haver patit desperfectes, deformacions, guerxaments, etc, no s'han de forçar per a que recuperin la seva forma correcta. En elements horitzontals els encofrats d'elements rectes o plans de més de 6 m de llum lliure, s'han de disposar amb la contraflaix necessària per a que, desencofrat i carregat l'element, aquest conservi una lleugera concavitat a l'intradós. Aquesta contraflaix sol ser de l'ordre d'una mil·lèsima de la llum.

##### *Fases d'execució*

*Neteja i preparació del pla de recolzament.* El fons de l'encofrat ha de ser net abans de començar a formigonar. En elements verticals, per a facilitar la neteja del fons de l'encofrat s'han de disposar obertures provisionals a la part inferior de l'encofrat . Es replantejaran les línies de posició de l'encofrat i es marcaran les cotes de referència.

*Muntatge i col·locació dels elements de l'encofra.* La col·locació dels encofrats s'ha de fer de forma que s'eviti malmetre estructures ja construïdes. El nombre de puntals de suport de l'encofrat i la seva separació depèn de la càrrega total de l'element. Han d'anar degudament travats en tots dos sentits. Els puntals es col·locaran sobre soles. Quan aquestes estiguin sobre el terreny cal assegurar que no assentaran. Els puntals s'han de travar en dues direccions perpendiculars. Els puntals han de poder transmetre la força que rebin i permetre finalment un desapuntalat senzill. Pel que fa al formigó pretensat, els encofrats pròxims a les zones d'ancoratge han de tenir la rigidesa necessària per a que els eixos dels tendons es mantinguin normals als ancoratges. S'han de preveure a les parets laterals dels encofrats finestres de control que permetin la compactació del formigó. Aquestes obertures s'han de disposar amb un espaiament vertical i horitzontal no més gran d'un metro, i es tancaran quan el formigó arribi a la seva alçària.

*Pintat de les superfícies interiors de l'encofrat amb un producte desencofrant.* L'interior de l'encofrat ha d'estar pintat amb desencofrant abans del muntatge, sense que hi hagi regalims. La D.F. ha d'autoritzar,

## **PROJECTE BÀSIC I D'EXECUCIÓ DE REHABILITACIÓ DE L'EDIFICI DE L'ANTIGA CENTRAL ELÈCTRICA "LA CATALINA" D'ALMENAR (LLEIDA). FASE I**

en cada cas, la col·locació d'aquests productes. S'han d'utilitzar vernissos antiadherents a base de silicones o preparats d'olis solubles en aigua o greixos en dissolució.

*Tapat dels junts entre les peces.* Ha de ser suficientment estanc per a impedir una pèrdua apreciable de pasta entre els junts. Ha de ser suficientment estanc per a impedir una pèrdua apreciable de pasta entre els junts.

*Col·locació dels dispositius de subjecció i trava.*

*Aplomat i anivellament de l'encofrat.* Els encofrats i motlles han de permetre les deformacions de les peces en ells formigonades i han de resistir la distribució de càrregues durant el tesa de les armadures i la transmissió de l'esforç de pretesat al formigó. Les superfícies de l'encofrat en contacte amb les cares que han de quedar vistes, han de ser llises, sense rebaves ni irregularitats. Quan entre la realització de l'encofrat i el formigonament passin més de tres mesos, s'ha de fer una revisió total de l'encofrat. El formigonat s'ha de fer durant el període de temps en el que el desencofrant sigui actiu.

*Disposició d'obertures provisionals a la part inferior de l'encofrat, quan calgui.*

*Humectació de l'encofrat.* Si és de fusta, abans de formigonar s'ha d'humitejar l'encofrat, en el cas que sigui de fusta, i s'ha de comprovar la situació relativa de les armadures, el nivell, l'aplatat i la solidesa del conjunt.

*Desmuntatge i retirada de l'encofrat i de tot el material auxiliar, la partida inclou totes les operacions de muntatge i desmuntatge de l'encofrat.* Per al control del temps de desencofrat, s'han d'anotar a l'obra les temperatures màximes i mínimes diàries mentre durin els treballs d'encofrat i desencofrat, així com la data en què s'ha formigonat cada element. El desencofrant no ha d'impedir la ulterior aplicació de revestiment ni la possible execució de junts de formigonament, especialment quan siguin elements que posteriorment s'hagin d'unir per a treballar solidàriament. Ha d'estar muntat de manera que permeti un desencofratge fàcil, que s'ha de fer sense xocs ni sotragades. Ha de portar marcada l'alçària per a formigonar. El desencofrat de costers verticals d'elements de petit cantell, podrà fer-se als tres dies de formigonada la peça, si durant aquest interval no s'han produït temperatures baixes o d'altres causes que puguin alterar el procediment normal d'enduriment del formigó. Els costers verticals d'elements de gran cantell o els costers horitzontals no s'han de retirar abans dels set dies, amb les mateixes salvetes anteriors. La D.F. podrà reduir els passos anteriors quan ho consideri oportú. No s'han de reblir els cocons o defectes que es puguin apreciar al formigó al desencofrar, sense l'autorització de la D.F.

*Control i acceptació*

Existència de càlcul, en els casos necessaris. Comprovació de plans, cotes i toleràncies. Revisió del muntatge.

### **Amidament i abonament**

m<sup>2</sup> de superfície amidada segons les especificacions de la D.T. i que es trobi en contacte amb el formigó.

Els esmentats preus inclouen els materials dels encofrats, la maquinària i la mà d'obra necessària per a la seva col·locació, així com les operacions i materials necessaris. S'entén que quedaran inclosos en el preu del metre quadrat qualsevol tipus d'accessori de l'encofrat, com els junts entre murs o altres elements que a judici de la D.F. siguin necessaris per a obtenir un correcte acabat.

Les bastides, cindris, execució de junts, operacions de curat i altres operacions necessàries, a judici de la D.F., per l'execució del formigonat, es consideraran incloses en els preus dels formigons.

## **2 ESTRUCTURES D'ACER**

Conjunt d'elements d'acer que conformen una estructura destinada a garantir la resistència mecànica, l'estabilitat i l'aptitud al servei, inclosa la durabilitat per a qualsevol tipus d'edifici. Realitzat amb perfils d'acer laminats en calent, perfils d'acer conformats en fred o calent, utilitzats directament o formant peces compostes. Ha de dotar a l'edifici d'un comportament estructural adient front a les accions i a les influències previsible en situacions normals i accidentals segons CTE DB SE-A Seguretat estructural. Acer, mantenint, a més, la resistència al foc durant el temps necessari perquè puguin complir-se les exigències de seguretat en cas d'incendi., segons CTE DB SI , seguretat en cas d'incendi. Els tipus d'elements a les estructures d'acer poden ser: pilars, bigues i biguetes, llindes, traves, encavallades, corretges i tots els elements d'ancoratge i auxiliars de l'estructura d'acer.

### **Normes d'aplicació**

**Codi Tècnic de l'Edificació.** RD 314/2006. DB SE-AE, DB SE-A, DB SI-6, DB SI-Annex D. Resistència al foc dels elements d'acer, DB HS 1, DB HE 1.

**Norma de Construcció Sismoresistent: part General i Edificació,** NCSE-02. RD 997/2002.

**Norma reglamentària d'edificació sobre accions en l'edificació en les obres de rehabilitació estructural dels sostres d'edificis d'habitatges,** NRE-AEOR-93. O 18/1/94.

**Recobriments galvanitzats en calent sobre productes, peces i articles diversos construïts o fabricats amb acer o altres materials ferris.** RD 2351/1985.

**Especificacions tècniques dels tubs d'acer inoxidable soldades longitudinalment.** RD 2605/1985.

**UNE.** Acers en xapes i perfils UNE EN 10025, UNE EN 10210-1:1994 i UNE EN 10219-1:1998. Materials d'aportació de soldadures UNE-EN ISO 14555:1999. Especificacions de durabilitat UNE ENV 1090-1:1997.

## **PROJECTE BÀSIC I D'EXECUCIÓ DE REHABILITACIÓ DE L'EDIFICI DE L'ANTIGA CENTRAL ELÈCTRICA "LA CATALINA" D'ALMENAR (LLEIDA). FASE I**

### **Components**

Perfils i xapes d'acer laminat en calent

Perfils foradats d'acer laminat en calent

Perfils i plaques conformats en fred

Reblons d'acer de cap esfèric, de cap bombejat o de capota plana.

Cargols, femelles i volanderes ordinàries, calibrats o d'alta resistència

Soldadures

Cordons i cables

Materials de protecció i/o recobriments per a la previsió de la corrosió de l'acer.

*Característiques tècniques mínimes*

*Acers en xapes i perfils.* Característiques mecàniques mínimes dels acers, segons UNE EN 10025, 10210-1:1994 i 10219-1:1998. *Perfils i xapes d'acer laminat en calent.* De les sèries IPN, IPE, HEA, HEB, HEM o UPN, així com de les sèries L, LD, T, rodó, quadrat o rectangle. *Perfils foradats d'acer laminat en calent.* De les sèries rodó, quadrat o rectangle. *Perfils i plaques conformats en fred.* De les sèries L, LD, U, C, Z, o Omega.

*Cargols, femelles i volanderes ordinàries, calibrats o d'alta resistència.* El moment torsor del collat, la disposició dels forats i el seu diàmetre ha d'ésser l'indicat per la D.F. Característiques mecàniques dels acers dels cargols ordinaris segon (CTE-DB SE-A 4.3).

*Soldadures.* Realitzades per arc elèctric amb resistència a tracció del metall dipositat més gran que 37, 42 o 52 kg/mm<sup>2</sup>.

*Cordons i cables.* Formats per diversos filferros d'acer enrotllats helicoidalment de forma regular, els acers utilitzats tindran entre 70 i 200 kg/m<sup>2</sup> de resistència. Es prendran precaucions només en cas d'unions entre xapes de gran espessor.

*Materials de protecció i/o recobriments per a la previsió de la corrosió de l'acer.* Especificacions de durabilitat segons UNE ENV 1090-1:1997

*Ductilitat.* Comprovada segons les temperatures a que estarà sotmesa l'estructura en funció del seu emplaçament.

*Control i acceptació*

En el cas de materials avalats pel certificat del fabricant, el control serà una relació entre l'element i el seu certificat d'origen. Quan no sigui així, s'establirà un procediment mitjançant assaigs per un laboratori independent, o en solucions de caràcter singular les recomanacions o normatives de prestigi reconegut. (CTE-DB SE-A 12.3).

### **Execució**

*Condicions prèvies*

El constructor ha d'elaborar els plànols de taller i el programa de muntatge i s'ha d'aprovar per la D.F. La preparació de les unions que s'hagin de realitzar a obra es faran a taller. Si durant el transport el material ha sofert desperfectes que no poden ser corregits o es preveu que després d'arreglar-los afectarà al seu treball estructural, la peça ha de ser substituïda. La secció de l'element no ha de quedar disminuïda pels sistemes de muntatge utilitzats. No s'han de començar les unions de muntatge fins que no s'hagi comprovat que la posició dels elements de cada unió coincideix exactament amb la posició definitiva. Els elements provisionals de fixació que per a l'armat i el muntatge es soldin a les barres de l'estructura, s'han de desprendre amb bufador sense afectar a les barres. Es prohibeix desprendre'ls a cops. Quan es faci necessari tesar alguns elements de l'estructura abans de posar-la en servei, s'indicarà en els Plànols i Plec Particular la forma en què s'ha fet i els medis de comprovació i mesura.

*Condicions de manipulació i emmagatzematge*

S'han de seguir les instruccions del fabricant i respectar dades de caducitat. S'han d'emmagatzemar i manipular sense produir deformacions permanents ni danys en la superfície. S'evitarà tot contacte amb el terreny i l'aigua.

*Fases d'execució*

*Preparació de la zona de treball*

*Replanteig i marcat d'eixos*

*Col·locació i fixació provisional de la peça*

*Aplomat i nivellació definitius*

*Execució de les unions per soldadura.* Es realitzarà un pla de soldatge on s'inclouran: els talls de les unions, les dimensions i els tipus de soldadura, les especificacions sobre el procés i la seqüència de soldadura. Els tipus de soldadura són: Per punts, en angle, a topall i en tap i trauc. (CTE-DB SE-A 10.3). Les soldadures s'han de fer protegides de la pluja i el vent, i a una temperatura > 0°C. Els components han d'estar correctament fixats. Les superfícies i vores han de ser les apropiades pel procés de soldat, exemptes d'humitat, de fissures, d'enteladures i materials que afectin el procés o qualitat de les soldadures. Els cordons de soldadura successius no han de produir osques.

*Execució de les unions amb cargols.* Els forats pels cargols s'han de fer amb perforadora mecànica, d'un sol cop els forats que travessin dues o més peces, eliminant posteriorment les rebaves. La perforació s'ha de realitzar a diàmetre definitiu, excepte en els forats en que sigui previsible la rectificació per

## **PROJECTE BÀSIC I D'EXECUCIÓ DE REHABILITACIÓ DE L'EDIFICI DE L'ANTIGA CENTRAL ELÈCTRICA "LA CATALINA" D'ALMENAR (LLEIDA). FASE I**

coincidència, que s'han de fer amb un diàmetre 1 mm menor. El diàmetre nominal mínim serà de 12mm, la rosca pot estar inclosa en el pla de tall, i l'espiga del cargol ha de sortir de la rosca de la femella després del roscat del pla de tall. La utilització de femelles i volanderes queda especificada al CTE-DB SE-A 10.4. El collat de cargols sense pretesar, i el collat de cargols pretesats queda especificat al CTE-DB SE-A 10.5. El cargol d'una unió s'han d'apretar inicialment al 80% del moment torsor final, començant pels situats al centre, i s'han d'acabar d'apretar en una segona pasada.

*Recobriments superficials.* Preparació de les superfícies. Les superfícies que hagin d'estar en contacte amb el formigó, han de netejar-se i no pintar-se. No s'ha de començar a pintar sense haver-ne eliminat les escòries. Els mètodes de recobriments de les estructures d'acer són: galvanització i pintura. *En el procés de galvanització.* Les soldadures han d'estar segellades, si hi ha espais en l'element fabricat es disposaran forats de purga i les superfícies galvanitzades s'han de netejar i tractar amb pintura d'imprimació anticorrosiva amb dissolvent àcid o adollat abans de ser pintades. *En el procés de pintar.* Abans de començar, es comprovarà que les superfícies i pintures compleixen els requisits del fabricant. Pintat amb capes d'imprimació antioxidant i anticorrosiu. Un cop acabada la posada a l'obra se li ha de donar una segona o tercera capa de protecció, sempre en un to diferent, segons les especificacions de la D.F. Les parts que hagin de quedar de difícil accés després del seu muntatge, però sense estar en contacte, rebran la segona capa de pintura i la tercera, després de la inspecció i l'acceptació de la D.F. i abans del muntatge. No es pintaran els cargols galvanitzats o amb protecció antiòxid.

*Toleràncies d'execució* (CTE-DB SE-A 11.2). Per edificis de llargària  $\leq 30\text{m}$ : Tolerància total  $\pm 20\text{mm}$ . Nivell superior del pla del pis  $\pm 5\text{mm}$ . Distància entre pilars consecutius  $\pm 15\text{mm}$ . Distància entre bigues consecutives  $\pm 20\text{mm}$ . Desviació en inclinació dels pilars. Per edificis de 6 plantes de 3m.  $V_h = 0,07\text{m}$ . Excentricitat no intencionada del recolzament d'una biga  $e_0 \leq 5\text{mm}$ . En plaques base i pilars  $e_1$  i  $e_2 \leq 5\text{mm}$ .

### Control i acceptació

Control de qualitat de la fabricació a taller (si s'escau), on s'inclourà el control de la documentació de taller (CTE-DB SE-A 12.4).

Control de qualitat de muntatge, on s'inclourà la documentació de muntatge corresponent (CTE-DB SE-A 12.5).

*Toleràncies de fabricació* (CTE-DB SE-A 11.1). Perfils amb doble T soldats: Alçada del perfil  $\pm 3$  a  $8\text{mm}$  en funció de l'alçada. Seccions amb caixa: Desviacions de  $\pm 3$  a  $5\text{mm}$  en funció de les dimensions de les xapes. Components estructurals: Planor: L/1000 ó 3mm, Contrafleixa L/1000 ó 6mm. Ànimes i engridors: Desviacions per distorsió de l'ànima o distorsions de l'ala.

### Amidament i abonament

kg d'acer per amidar les bigues, biguetes, corretges, encavallades, llindes, pilars, traves, elements d'ancoratge i elements auxiliars corresponents a les estructures d'acer, incloent-hi en el preu tots els elements i operacions d'unió, muntatge, assaigs, protecció, ports necessaris, etc., per a la completa execució d'acord amb el Projecte i indicacions de la D.F.

Totes les operacions de muntatge s'inclouran en el preu, així com la protecció i pintura que siguin necessàries, d'acord amb la normativa vigent. El pes unitari pel seu càlcul ha de ser el teòric. Per a poder utilitzar un altre valor diferent del teòric, cal l'acceptació expressa de la D.F. Aquests criteris inclouen les pèrdues de material corresponents a retalls.

## 3 ESTRUCTURES D'OBRA DE FÀBRICA

Conjunt de parets portant i parets de traves que juntament amb uns forjats solidaris, transmeten les càrregues gravitatòries i suporten les sol·licitacions horitzontals garantint la resistència i l'estabilitat de l'edifici i dels seus components en condicions de seguretat, funcionalitat i aspecte acceptables durant el període de vida útil. Ha de dotar a l'edifici d'un comportament estructural adient enfront a les accions i a les influències previsible en situacions normals i accidentals, amb la seguretat que estableix la norma DB SE-F seguretat estructural obra de fàbrica, també s'ha de complir el DB SI-Annex F. Seguretat en cas d'incendi, fàbrica.

### Normes d'aplicació

**Codi Tècnic de l'Edificació.** CTE-DB SE-AE, Documents Bàsics Seguretat Estructural, Accions a l'Edificació; CTE-DB SE-F, Documents Bàsics Seguretat Estructural, Fàbrica; CTE-DB SI. Annex F, Fàbrica, Resistència al foc dels elements de totxo ceràmic o silici-calcari i el bloc de formigó; CTE-DB HR, Protecció enfront al Soroll.

**Norma de Construcció Sismoresistent,** NCSE-02. BOE. 11/10/02.

**Norma reglamentària d'edificació sobre accions en l'edificació en les obres de rehabilitació estructural de sostres d'edificis d'habitatges,** NRE-AEOR-93. O. 18/01/94.

**Pliego General de Condiciones para la recepción de los ladrillos cerámicos en las obras de construcción,** RL-88. BOE. 3/08/88.

**PROJECTE BÀSIC I D'EXECUCIÓ DE REHABILITACIÓ DE L'EDIFICI DE L'ANTIGA CENTRAL ELÈCTRICA "LA CATALINA" D'ALMENAR (LLEIDA). FASE I**

Pliego General de condiciones para la recepción de bloques de hormigón en las obras de construcción, RB-90. BOE. 165; 11/07/90.

### 3.1 Ceràmica

Fàbrica de maó ceràmic pres amb morter de ciment i/o calç, sorra, aigua i de vegades additius, que constitueixen murs resistents i de trava, podent ser paraments sense revestir (obra vista), o amb revestiment (compostos de maó no vist).

Tipus d'elements: llandes, pilars, parets, arcs i voltes.

#### Components

Maons, morter, elements d'enllaç entre les fulles de murs doblats i formigó armat

Característiques tècniques mínimes

*Maons.* Compliran les condicions que s'especifiquen en el Plec general per a la recepció dels maons ceràmics a les obres de construcció, RL-88. La resistència normalitzada a compressió de les peces no serà inferior a 5N/mm<sup>2</sup> segons CTE DB SE -F punt 4.1. La resistència característica a la compressió de les fàbriques mes usuals es defineix segons CTE DB SE-F taula 4.4.

*Morter.* Les sorres emprades compliran les limitacions relatives a grandària màxima de grans, contingut de fins, granulometria i contingut de matèria orgànica establertes al CTE DB SE-F punt 4.2. S'admetran totes les aigües potables i les tradicionalment emprades. El ciment utilitzat complirà les exigències de composició, característiques mecàniques, físiques i químiques que estableix la Instrucció per a la recepció de ciments RC-03. Els possibles additius incorporats al morter abans o durant el pastat, arribaran a obra amb la designació corresponent segons normes UNE, així com la garantia del fabricant que l'additiu, agregat en les proporcions i condicions previstes, produeix la funció principal desitjada. Les barreges preparades en sec per a morters portaran el nom del fabricant i la dosificació segons CTE DB SE-F punt 4.2, així com la quantitat d'aigua a afegir per a obtenir les resistències dels morters tipus. La resistència a compressió del morter estarà dintre dels mínims establerts al CTE DB SE-F taula 4.4. Així mateix, la dosificació seguirà l'establert al CTE DB SE-F punt 4.2, pel que fa referència a parts en volum dels seus components.

*Elements d'enllaç entre les fulles de murs doblats,* podran ser a base de bandes contínues de xapa desplegada galvanitzada i ancoratges d'acer galvanitzat.

*Formigó armat.* Complirà les especificacions anomenades a la Instrucció EHE.

Control i acceptació

Es realitzaran les comprovacions corresponents d'identificació i d'assaigs en cada un dels capítols següents: ciment, aigua, calç, àrids, morters i maons. Les restriccions d'ús dels components de les fàbriques, amb la classe d'exposició definida en el D.T. vindrà donada segons CTE DB SE-F taula 3.3.

#### Execució

Condicions prèvies

Es replantejarà en primer lloc la fàbrica de maó a realitzar. Posteriorment per a l'alçat de la fàbrica es col·locaran a cada cantó de la planta una mira recta i aplomada, amb les referències precises a les altures de les filades, i es procedirà a l'estesa dels cordills entre les mires, donant suport sobre les seves marques, que s'elevaran amb l'altura d'una o diverses filades per a assegurar l'horitzontalitat d'aquestes. Els maons s'humitejaran per aspersió o immersió abans de la seva col·locació perquè no absorbeixin ni cedeixin aigua al morter. Les parts recentment executades es protegiran amb làmines de material plàstic o similar, per a evitar l'erosió de les juntes de morter; En temps sec i calorós, es mantindrà humida la fàbrica recentment executada, per a evitar el risc d'una ràpida evaporació de l'aigua del morter; Si ha gelat abans d'iniciar el treball, es revisarà escrupolosament l'executat en les 48 hores anteriors, demolint-se les zones danyades, si la gelada es produeix una vegada iniciat el treball, es suspendrà protegint el recentment construït; Fins que les fàbriques no estiguin estabilitzades, es trauran i s'apuntalaran; els treballs es suspendran amb vent superior a 50 km/h i s'asseguraran les parts realitzades.

Ha de ser estable i resistent. La durabilitat de la fàbrica estarà en funció de la seva exposició a les condicions físiques i químiques definides al CTE DB SE-F taules 3.1 i 3.2. No hi ha d'haver fissures. Els junts han d'estar plens de morter. Els junts horitzontals han d'estar matats per la part superior. L'obra s'ha d'aixecar, si és possible, per filades senceres. Les peces per col·locar han de tenir la humitat necessària per tal que no absorbeixin ni cedeixin aigua al morter. Les peces s'han de col·locar enllardades i s'han d'assentar sobre un llit de morter. Els maons un cop col·locats no es poden moure. Per corregir la posició s'ha de treure el maó i el morter i tornar-lo a col·locar. S'ha de fer un replanteig de maons de manera que es pugui assegurar un gruix constant dels junts. Si hi ha regates, cal que es facin amb màquina. Durant la construcció dels murs, i mentre aquests no hagin estat estabilitzats, es trauran els murs a les bastides, si l'estructura ho permet, o bé s'apuntalaran amb taulons en acabar cada jornada de treball. El morter haurà

**PROJECTE BÀSIC I D'EXECUCIÓ DE REHABILITACIÓ DE L'EDIFICI DE L'ANTIGA CENTRAL ELÈCTRICA "LA CATALINA" D'ALMENAR (LLEIDA). FASE I**

d'omplir les juntes, junt horitzontal i nafres totalment. Si després de refregar el maó no quedés alguna junta totalment plena, s'afegirà el morter. Els murs haurien de mantenir-se nets durant la construcció. Tot excés de morter haurà de ser retirat, netejant la zona a continuació. S'haurien de deixar les lligades quan dues parts d'una fàbrica hagin d'aixecar-se en èpoques distintes. La que s'executi primer es deixarà escalonada, si no fos possible es deixarà formant alternativament entrants, dents, sortints i, queixals. Les obertures portaran una llinda resistent, prefabricada o realitzada in situ d'acord amb la llum a salvar. Es protegiran de les humitats degudes al contacte amb el terreny col·locant drenatges perimetrals i barreres impermeables segons CTE DB HS1 punt 2.3.3.2. En cas de tancament compost de diverses fulles i cambra d'aire, s'aixecarà primer el tancament exterior i es preveurà l'eliminació de l'aigua que pugui acumular-se a la cambra d'aire. Així mateix s'eliminaran els contactes entre les 2 fulles del tancament, que poden produir humitats a la fulla interior. Els murs resistents de maó enllaçaran amb els forjats mitjançant cadenes de formigó armat de cantell igual o superior al del forjat. La malla de repartiment del forjat entrarà a la cadena una longitud igual a la d'ancoratge. Quan els murs tinguin excessiva longitud, es disposaran juntes de dilatació per a evitar la fissuració produïda per la retracció dels morters i per variacions higròtermiques.

**Fases d'execució**

*Parets i pilars.* Els paraments han d'estar aplomats. Les filades han de ser horitzontals. Els maons s'han de col·locar a trencajunts. No hi poden haver peces més petites que mig maó. La paret ha d'estar travada en les trobades amb altres parets. El nombre de peces que traven cada pla d'enllaç ha de ser més gran que 1/4 del total. Les obertures han de portar una llinda resistent. Els recolzaments puntuals d'elements estructurals han d'estar fets amb una sabata prou resistent i rígida per distribuir uniformement les càrregues. Els sostres han d'enllaçar amb els murs mitjançant cadenes de formigó armat.

*Parets de totxana.* No han de quedar buits de peces obertes a l'exterior. Les cantonades, els brancals i les traves han d'estar formades amb maons calats de la mateixa modulació.

*Arcs.* Els recolzaments han de resistir sense deformacions les empentes verticals i horitzontals que transmet l'arc o la volta. Si l'arc és de dos gruixos, entre els dos fulls cal que hi hagi una capa uniforme de morter i les filades del doblat han d'estar desplaçades de les del senzillat, de manera que les peces quedin col·locades a trencajunt. Si l'aparellament de l'arc és pla, els maons han d'estar col·locats de pla, tangencialment a la corba de l'intradós. Si l'aparellament de l'arc és a plec de llibre, els maons han d'estar col·locats perpendicularment a la corba de l'intradós. L'intradós ha d'estar rejuntat, de manera que no presenti rebaves. El gruix dels junts ha de ser constant a l'intradós i a l'extradós. S'ha de fer sense interrupcions i per simetria. La clau és el darrer maó que s'ha de col·locar. Només es poden tallar peces en arestes i acords; la resta s'han de col·locar senceres. El doblat s'ha de fer immediatament després d'acabar el primer full, sempre de baix a dalt, havent regat i estenent alhora la capa intermèdia de morter. Abans de fer el doblat s'han d'eliminar les rebaves dels junts del senzillat. No s'ha de descindrar sense l'autorització de la D.F. El descindrament s'ha de fer de manera lenta i uniforme

*Volta o doblat de volta.* Els recolzaments han de resistir les empentes verticals i les horitzontals que transmeti la volta. Quan la volta és de maó de pla els maons han d'estar col·locats de pla, tangencialment a la corba de l'intradós. Quan la volta és de plec de llibre els maons han d'estar col·locats perpendicularment a la corba de l'intradós. Els junts que formen les directrius de la volta han de ser rectes i continus, i els junts normals a les directrius han de ser a trencajunt. Si la volta carrega sobre els murs laterals, ha d'estar encastada en una regata de fondària  $\geq 2$  cm. El doblat ha de quedar recolzat en les mateixes regates o cornises d'elements resistents que el senzillat. Les filades de doblat han d'estar desplaçades de les del senzillat, de manera que les peces quedin col·locades a trencajunt. Entre els dos fulls cal que hi hagi una capa uniforme de morter. Si la volta es recolza sobre una altra volta, ho ha de fer sobre el segon full d'aquesta. Les interseccions de voltes s'han de fer passant filades alternatives de cada volta i els angles i arestes han de ser continus. L'intradós ha d'estar rejuntat, de manera que no presenti rebaves. La vora lliure no ha de tenir irregularitats, com ara dents de serra. S'ha de fer sense interrupcions i per simetria. La clau és el darrer maó que s'ha de col·locar. Només es poden tallar peces en arestes i trobades; la resta s'han de col·locar senceres. El doblat s'ha de fer immediatament després d'acabar el primer full, sempre de baix a dalt, havent regat i estenent alhora la capa intermèdia de morter. Abans de fer el doblat s'han d'eliminar les rebaves dels junts del senzillat. No s'ha de descindrar sense l'autorització de la D.F. El descindrament s'ha de fer de manera lenta i uniforme.

*Llindes.* La llinda ha de quedar col·locada segons la posició i el nivell previstos a la D.T. Ha de ser horitzontal. Els extrems de la llinda s'han d'encastar als brancals i han de quedar recolzats sobre morter. Llargària de l'encastament:  $\geq 15$  cm.

*Llinda prefabricada de ceràmica armada.* En els sistemes patentats s'han de seguir les instruccions del fabricant. La col·locació s'ha de realitzar sense que les peces rebin cops.

*Acabats.* En cap cas es permetran regates quan es tracti de murs portants de la fàbrica sense l'autorització expressa de la D.F.. Sempre que sigui possible s'evitarà fer regates en els murs després d'aixecats, permetent-se únicament regates verticals o de pendent no inferior a  $70^\circ$ , sempre que la seva profunditat no excedeixi de 1/6 de l'espessor del mur, i aconsellant-se que en aquests casos s'utilitzin talladores mecàniques. Les fàbriques ceràmiques quedaran planes i aplomades, i tindran una composició uniforme en tota la seva altura.

## **PROJECTE BÀSIC I D'EXECUCIÓ DE REHABILITACIÓ DE L'EDIFICI DE L'ANTIGA CENTRAL ELÈCTRICA "LA CATALINA" D'ALMENAR (LLEIDA). FASE I**

*Toleràncies d'execució, segons el CTE DB SE- F taula 8.2.*

Control i acceptació

Es realitzaran les comprovacions corresponents d'identificació i d'assaigs en cada un dels capítols següents: Replanteig, protecció de la fàbrica, execució de sobrellinda i reforços, ciments, arenes, segons el CTE DB SE-F punt 8.

**Amidament i abonament**

m<sup>2</sup> de fàbrica de maó assegurada amb morter de ciment, aparellada, fins i tot replanteig, anivellació i aplomat, part proporcional de lligades, minvaments i trencaments, humitejat dels maons comuns i neteja, amidada deduïnt buits superiors a 1 m<sup>2</sup>.

### **3.2 Bloc de Morter de ciment**

Fàbrica de blocs de formigó buits o massissos, presos amb morter de ciment i/o calç, sorra, aigua i de vegades additius, que constitueixen murs resistents i de trava d'obra vista o per a revestir en edificis de fins a 4 plantes sobre el nivell del terreny.

Tipus d'elements: parets d'obra de fàbrica de blocs de morter de ciment, llindes, cercol,...

**Components**

Blocs de formigó, morter, formigó armat, barrera antihumitat.

*Característiques tècniques mínimes*

*Blocs de formigó.* Els blocs podran ser de diferents tipus, categories i graus segons normes UNE. El tipus ve definit pel seu índex de massís (buit o massís), acabat (cara vista o a revestir) i dimensions. La categoria (R3, R4, R5, R6, R8 O R10), ve definida per la resistència del bloc a compressió; d'altra banda, el grau (I o II), vindrà donat per la seva capacitat d'absorbir aigua. Els blocs per a revestir no tindran fissures en les seves cares vistes i han de presentar una teixidura superficial adequada per a facilitar l'adherència del possible revestiment. Els blocs cara vista haurien de presentar en les seves cares exteriors una coloració homogènia i una teixidura uniforme, no havent d'oferir en aquestes cares coqueries, escrostonaments o escantellament. Els materials emprats en la fabricació dels blocs de formigó (ciments, aigua, additius, àrids, formigó), compliran amb les normes UNE sense perjudici de l'establert en la Instrucció EHE. Les característiques d'aspecte, geomètriques, físiques, mecàniques, tèrmiques, acústiques i de resistència al foc dels blocs de formigó compliran l'especificat en les normes UNE. En el cas de peces especials, aquestes haurien de complir les mateixes característiques físiques i mecàniques exigides als blocs. La resistència a compressió dels blocs de formigó resistents amb funció estructural serà major o igual a 6 N/mm<sup>2</sup>.

*Mortor.* Les sorres emprades compliran les limitacions relatives a grandària màxima de grans, contingut de fins, granulometria i contingut de matèria orgànica establertes al CTE DB SE-F punt 4.2. S'admetran totes les aigües potables i les tradicionalment emprades. El ciment utilitzat complirà les exigències de composició, característiques mecàniques, físiques i químiques que estableix la Instrucció per a la recepció de ciments RC-03. Els possibles additius incorporats al morter abans o durant el pastat, arribaran a obra amb la designació corresponent segons normes UNE, així com la garantia del fabricant que l'additiu, agregat en les proporcions i condicions previstes, produeix la funció principal desitjada. Les barreges preparades en sec per a morters portaran el nom del fabricant i la dosificació segons CTE DB SE-F punt 4.2, així com la quantitat d'aigua a afegir per a obtenir les resistències dels morters tipus. La resistència a compressió del morter estarà dintre dels mínims establerts al CTE DB SE-F taula 4.4. Així mateix, la dosificació seguirà l'establert al CTE DB SE-F punt 4.2, pel que fa referència a parts en volum dels seus components.

*Formigó armat.* Complirà les especificacions anomenades a la Instrucció EHE

*Barrera anti humitat en arrencada de mur.* Podrà ser a força de imprimació de oxiasfalt, etc.

Control i acceptació

Es realitzaran les comprovacions corresponents d'identificació i d'assaigs en cada un dels capítols següents: Bloc de formigó, ciments, aigua, calç, àrids i morters. Les restriccions d'ús dels components de les fàbriques, amb la classe d'exposició definida en el D.T. vindrà donada segons CTE DB SE-F taula 3.3.

**Execució**

*Condicions prèvies*

Es replantejarà la fàbrica de bloc a realitzar. Per a l'alçat de la fàbrica es col·locaran en cada cantó de la planta una mira recta i aplomada, amb les referències precises a les altures de les filades, i es procedirà a l'estesa dels cordills entre les mires, de suport sobre les seves marques, que s'elevaran amb l'altura d'una o diverses filades per a assegurar l'horitzontalitat d'aquestes. S'humitejaran únicament la superfície del bloc en contacte amb el morter, per filades a nivell, excepte quan el bloc contingui additiu hidrofugant. Durant la construcció dels murs, i mentre aquests no hagin estat estabilitzats, es travaran els murs a les bastides, si l'estructura ho permet, o bé s'apuntalaran amb taulons en acabar cada jornada de treball. Els treballs se suspendran amb vent superior a 50 km/h i s'asseguraran les parts realitzades. Quan es prevegin pluges es protegiran les parts recentment executades amb làmines de material plàstic o altres mitjans, a fi d'evitar l'erosió de les juntes de morter. En cas de gelada, si es produeix abans d'iniciar la

## **PROJECTE BÀSIC I D'EXECUCIÓ DE REHABILITACIÓ DE L'EDIFICI DE L'ANTIGA CENTRAL ELÈCTRICA "LA CATALINA" D'ALMENAR (LLEIDA). FASE I**

jornada, no es reprendrà el treball sense haver revisat l'obra executada les 48 hores prèvies i es demoliran les parts danyades. Si gelés quan és hora de començar la jornada o durant aquesta, se suspèn timerà el treball. En temps calorós es mantindrà humida la fàbrica recentment executada.

### Fases d'execució

Els blocs es col·locaran sobre una estesa de morter. S'aixecarà per peces senceres, excepte en les juntes singulars on poden col·locar-se peces de mig bloc, no menors; aquests es col·locaran a trencajunts i les filades seran horitzontals, amb totes les seves juntes plenes. El morter haurà d'omplir les juntes, junt horitzontal i nafres, totalment. S'haurien de deixar les lligades quan dues parts d'una fàbrica hagin d'aixecar-se en èpoques distintes. La que s'executi primer es deixarà escalonada, si no fos possible es deixarà formant alternativament entrants, dents i sortints i, queixals. Es disposarà en l'última filada de la fàbrica com enllaç unilateral del forjat, un cèrcol (encadenat) de formigó armat. Les obertures portaran una llinda resistent, prefabricat o realitzat in situ d'acord amb la llum a salvar.

*Fàbrica de bloc buit:* Els enllaços dels murs a cantonada o en encreuament es realitzaran mitjançant encadenat vertical de formigó armat, que anirà ancorada a cada forjat i en planta baixa a la fonamentació. El formigó s'abocarà per tongades d'altura no superior a 1 m, al mateix temps que s'aixequen els murs. Es compactarà el formigó, omplint tot el buit entre l'encofrat i els blocs. Els blocs que formen els brancals dels buits de passada o finestres seran emplenats amb morter en un ample del mur igual a l'altura de la llinda. La formació de llindes serà amb blocs de fons cec col·locats sobre un sotapont prèviament preparat, deixant lliure la canal de les peces per a la col·locació de les armadures i l'abocament del formigó.

*Fàbrica de bloc massís:* Els enllaços dels murs en cantonada o en encreuament es realitzaran mitjançant armadura horitzontal d'ancoratge en forma de forqueta, enllaçant alternativament en cada filada disposades perpendicularment a l'anterior l'un i l'altre mur.

*Acabats.* Si després de refregar el bloc no quedés alguna junta totalment plena, s'afegirà morter. Els murs haurien de mantenir-se nets durant la construcció. Tot excés de morter haurà de ser retirat, netejant la zona a continuació. En cap cas es permetran regates quan es tracti de murs portants de fàbrica sense l'autorització expressa de la D.F.. El guarit del formigó de les llindes es realitzarà per reg durant un mínim de 7 dies.

*Llinda d'obra de fàbrica de blocs de morter de ciment.* L'element col·locat ha de quedar pla, anivellat i aplomat amb la paret. Ha d'estar format per peces senceres col·locades boca amunt, que posteriorment s'han d'armar i formigonar. Els extrems de la llinda s'han d'encastar en els brancals. Els junts han de ser plens i sense rebaves.

*Cèrcol d'obra de fàbrica de blocs de morter de ciment.* L'element col·locat ha de quedar pla, anivellat i aplomat amb la paret. Ha d'estar format per peces senceres col·locades boca amunt, que posteriorment s'han d'armar i formigonar. Els junts han de ser plens i enrasats. **Control i acceptació**

Es realitzaran les comprovacions corresponents d'identificació i d'assaigs en cada un dels capítols següents: Replanteig, execució de les fàbriques, sobrellindes i reforços, protecció de la fàbrica, segons el CTE DB SE-F punt 8

### Amidament i abonament

m<sup>2</sup> de superfície amidada segons les especificacions de la D.T., amb deducció de la superfície corresponent a obertures, de 2,00 m<sup>2</sup> com a màxim, no es dedueixen; de 2,00 m<sup>2</sup> fins a 4,00 m<sup>2</sup> com a màxim, es dedueix el 50%; de més de 4,00 m<sup>2</sup>, es dedueix el 100%. Als forats que no es dedueixin, o que es dedueixin parcialment, l'amidament inclou la feina de fer els retorns, com brancals. En cas de deduir-se el 100% del forat cal amidar també aquests paraments. Aquests criteris inclouen la col·locació dels elements que configuren l'obertura, com és ara bastiments, excepte en el cas de forats de més de 4,00 m<sup>2</sup> en què aquesta col·locació es compta a part. Inclouen l'execució de tots els treballs necessaris per a resoldre l'obertura, pel que fa a brancals i ampit, i s'utilitzaran, si cal, materials diferents dels que normalment conformen la unitat.

### **3.3 Blocs de Morter d'argila alleugerida**

Fàbrica de bloc d'argila alleugerida (termoarcilla) pres amb morter de ciment només en junta horitzontal, i junta vertical encadellada per a formar murs resistents i de trava. Tipus d'elements: parets i llindes

#### Components

Blocs d'argila alleugerida (termoarcilla), morter, formigó armat, barrera antihumitat

Característiques tècniques mínimes

*Bloc d'argila alleugerida.* Podran ser d'espessor 19, 24 o 29 cm. La resistència mitja a compressió dels blocs serà major de 100 kg/cm<sup>2</sup>. Pel que fa a la resistència al foc, al ser material exclusivament ceràmic estarà classificat com A1, no emetent gasos ni fums en contacte amb la flama. La impermeabilització dependrà del recobriments extern, mai de la pròpia fàbrica.

## **PROJECTE BÀSIC I D'EXECUCIÓ DE REHABILITACIÓ DE L'EDIFICI DE L'ANTIGA CENTRAL ELÈCTRICA "LA CATALINA" D'ALMENAR (LLEIDA). FASE I**

*Morter.* Les sorres emprades compliran les limitacions relatives a grandària màxima de grans, contingut de fins, granulometria i contingut de matèria orgànica establertes al CTE DB SE-F punt 4.2. S'admetran totes les aigües potables i les tradicionalment emprades. El ciment utilitzat complirà les exigències de composició, característiques mecàniques, físiques i químiques que estableix la Instrucció per a la recepció de ciments RC-03. Els possibles additius incorporats al morter abans o durant el pastat, arribaran a obra amb la designació corresponent segons normes UNE, així com la garantia del fabricant que l'additiu, agregat en les proporcions i condicions previstes, produeix la funció principal desitjada. Les barreges preparades en sec per a morters portaran el nom del fabricant i la dosificació segons CTE DB SE-F punt 4.2, així com la quantitat d'aigua a afegir per a obtenir les resistències dels morters tipus. La resistència a compressió del morter estarà dintre dels mínims establerts al CTE DB SE-F taula 4.4. Així mateix, la dosificació seguirà l'establert al CTE DB SE-F punt 4.2, pel que fa referència a parts en volum dels seus components.

*Formigó armat.* Complirà les especificacions anomenades a l'Instrucció EHE

*Barrera antihumitat en arrencada de mur.* Podrà ser a base d'imprimació d'oxiasfalt, etc.

Control i acceptació.

Es realitzaran les comprovacions corresponents d'identificació i d'assaigs en cada un dels capítols següents: Blocs de termoargila, Ciments, Aigua, Àrids i Morters. Les restriccions d'ús dels components de les fàbriques, amb la classe d'exposició definida en el D.T. vindrà donada segons CTE DB SE-F taula 3.3.

### **Execució**

#### **Condicions prèvies**

Es replantejarà la fàbrica de bloc a realitzar. Per a l'alçat de la fàbrica es col·locaran en cada cantó de la planta una mira recta i aplomada, amb les referències precises a les altures de les filades, i es procedirà a l'estesa dels cordills entre les mires, donades suport sobre les seves marques, que s'elevaran amb l'altura d'una o diverses filades per a assegurar l'horitzontalitat d'aquestes. Els blocs haurien d'humitejar-se abans de la seva col·locació, per a assegurar l'adherència amb el morter. Durant la construcció dels murs, i mentre aquests no hagin estat estabilitzats, es travaran els murs a les bastides, si l'estructura ho permet, o bé s'apuntalaran amb taulons al acabar cada jornada el treball. Els treballs es suspendran amb vent superior a 50 km/h i s'asseguraran les parts realitzades. Quan es prevegin pluges es protegiran les parts recentment executades amb làmines de material plàstic o altres mitjans, a fi d'evitar l'erosió de les juntes de morter. En cas de gelada, si es produeix abans d'iniciar la jornada, no es reprendrà el treball sense haver revisat l'obra executada les 48 hores prèvies i es demoliran les parts danyades. Si gelés quan és hora de començar la jornada o durant aquesta, es suspendrà el treball. En temps calorós es mantindrà humida la fàbrica recentment executada.

#### **Fases d'execució**

L'obra s'ha d'aixecar, si és possible, per filades senceres. S'ha d'humitejar la zona del junt del bloc per col·locar. No s'ha d'humitejar si el bloc conté additiu hidrofugant. Les peces que han de rebir-se de formigó han de tenir la humitat necessària abans de l'abocada, per tal de no absorbir l'aigua del formigó. Si el bloc conté additiu hidrofugant, ha d'estar sec. El formigó de brancals, de junts de control i d'acords de parets, s'ha d'abocar cada 5 filades, com a màxim, i ha de quedar compactat i sense buits dins de les peces. La paret ha de ser estable, resistent i ha d'estar aplomada. S'ha de dividir la paret en parts iguals de llargària màxima no més gran de 20 m, separades amb junts estructurals. La paret ha d'estar formada per peces senceres, excepte en els junts singulars on poden col·locar-se peces de mig bloc. Els blocs s'han de col·locar a trencajunt i les filades han de ser horitzontals. Per a la realització de totes les singularitats, els junts han de coincidir amb el modul general. Els junts cal que estiguin plens i enrasats. Les obertures han de portar una llinda resistent. El coronament d'ampits s'ha de fer amb peces llinda, plenes de formigó i armades. Els brancals i les peces que formen els junts de control han de ser senceres, plenes de formigó i armades, formant un pilar del terra al sostre. Si l'acord amb d'altres parets és articulat, la unió s'ha de fer per mitjà d'elements auxiliars, d'acord amb els criteris fixats per la D.F.. El recolzament del sostre a la paret ha de ser suficient per a transmetre-li tots els esforços. Es disposarà en l'última filada de la fàbrica com enllaç unilateral del forjat, un cercol (encadenat) de formigó armat. Les obertures portaran una llinda resistent, prefabricat o realitzat in situ d'acord amb la llum a salvar. Per a evitar el pont tèrmic en murs exteriors, es disposarà el morter en dues bandes separades per un espai central lliure de 2 o 3 cm, quedant així una junta horitzontal discontinua. En el cas que el mur sigui de format petit, no s'adoptarà aquesta solució per a no reduir la capacitat mecànica del mur. No es tallaran les peces, sinó que s'utilitzaran les degudes peces complementàries de coordinació modular. Les juntes verticals no duran morter al ser encadellades. La separació entre juntes verticals de dues filades consecutives no serà inferior a 7 cm. Quan el recobriments exterior sigui esquerdejat, es disposaran malles de fibra de vidre embegudes en aquest per a evitar la possibilitat de fissuració del mateix, amb la consegüent pèrdua d'impermeabilitat del tancament. La fàbrica s'armarà amb suports verticals i armadures en les seves juntes horitzontals en les zones de mur propenses a la fissuració (canvis de secció, cantons, trobades i buits). Els enllaços dels murs en cantonada o en encreuament es realitzaran mitjançant encadenat vertical de formigó armat, que anirà ancorada a cada forjat i en planta baixa a la fonamentació. El formigó s'abocarà per tongades d'altura no superior a 1 m, al mateix temps que s'aixequen els murs. Es compactarà el formigó, omplint tot el buit entre l'encofrat i els blocs. No es considerarà significativa la

## **PROJECTE BÀSIC I D'EXECUCIÓ DE REHABILITACIÓ DE L'EDIFICI DE L'ANTIGA CENTRAL ELÈCTRICA "LA CATALINA" D'ALMENAR (LLEIDA). FASE I**

reducció de resistència del mur de bloc de argila alleugerida quan les regates estiguin dins dels següents límits, segons l'espessor del bloc d'argila alleugerida: bloc de 14 cm d'espessor: regates de fins a 20 x100 mm (profunditat màxima x amplària màxima); bloc de 19 cm d'espessor: regates de fins a 30 x100 mm; bloc de 24 cm d'espessor: regates de fins a 30 x150 mm; bloc de 29 cm d'espessor: regates de fins a 30 x150 mm; les regates horitzontals o inclinades haurien de ser evitades. Si la fàbrica duu revestiment exterior de tipus esquerdejat, aquest s'executarà transcorreguts 45 dies després d'acabar la fàbrica.

*Toleràncies d'execució.* Distància entre obertures:  $\pm 20$  mm; Planeïtat:  $\pm 10$  mm/2 m; Aplomat:  $\pm 10$  mm/3 m,  $\pm 30$  mm/total; Horitzontalitat de les filades:  $\pm 2$  mm/m;  $\pm 15$  mm/total; Gruix dels junts horitzontals:  $\pm 2$  mm.

*Llinda d'obra de fàbrica de blocs de morter d'argila expandida.* L'element col·locat ha de quedar pla, anivellat i aplomat amb la paret. Ha d'estar format per peces senceres col·locades cara amunt, que posteriorment s'han d'armar i formigonar. Els extrems de la llinda s'han d'encastar en els brancals. Els junts han de ser plens i sense rebaves. Gruix dels junts: 1,2 cm. Llargària de l'encastament:  $\geq$  cantell de la llinda. *Toleràncies d'execució.* Nivell:  $\pm 5$  mm; horitzontalitat:  $\pm 2$  mm/m; 15 mm/total; planeïtat:  $\pm 10$  mm/2 m; gruix dels junts:  $\pm 2$  mm.

Control i acceptació

2 comprovacions cada 250 m<sup>2</sup> de mur. Es realitzaran les comprovacions corresponents d'identificació i d'assaigs en cada un dels capítols següents: Replanteig. Execució de les fàbriques. Execució de sobrellindes i reforços. Protecció de la fàbrica.

### **Amidament i abonament**

m<sup>2</sup> de superfície amidada segons les especificacions de la D.T., amb deducció de la superfície corresponent a obertures, de 2,00 m<sup>2</sup> com a màxim, no es dedueixen; de 2,00 m<sup>2</sup> fins a 4,00 m<sup>2</sup> com a màxim, es dedueix el 50%; de més de 4,00 m<sup>2</sup>, es dedueix el 100%. Als forats que no es dedueixin, o que es dedueixin parcialment, l'amidament inclou la feina de fer els retorns, com brancals. En cas de deduir-se el 100% del forat cal amidar també aquests paraments. Aquests criteris inclouen la col·locació dels elements que configuren l'obertura, com és ara bastiments, excepte en el cas de forats de més de 4,00 m<sup>2</sup> en què aquesta col·locació es compta a part. Inclouen l'execució de tots els treballs necessaris per a resoldre l'obertura, pel que fa a brancals i ampit, i s'utilitzaran, si cal, materials diferents dels que normalment conformen la unitat.

### **3.4 Mamposteria**

Formació de paret amb pedra. Tipus de pedra : carejada, adobada, sense acabat, carreu i es poden col·locar en sec i amb morter.

#### **Components**

Pedra i morter.

#### **Execució**

Condicions prèvies

Amb vent superior a 50 km/h s'han de suspendre els treballs i s'han d'assegurar les parts que s'han fet. S'ha de treballar a una temperatura ambient que oscil·li entre els 5°C i els 40°C i s'ha de protegir l'obra que s'executa de l'acció de les pluges. L'obra s'ha d'aixecar, si és possible, per filades senceres. La paret s'ha d'aixecar en tot el seu gruix alhora. Si les pedres no tenen la fondària de la paret, aquesta s'ha de travar com a mínim amb un 30% de les pedres, col·locant-les de través.

Fases d'execució

*Replanteig.*

*Col·locació de les mires en les cantonades i estesa del fil entre mires.*

*Neteja i preparació del llit d'assentament.*

*Col·locació de les pedres.* La paret ha d'estar aplomada. Ha de ser estable i resistent. La paret ha d'estar travada en els cantons amb altres parets. No hi ha d'haver fissures. Les cantonades, brancals i traves han d'estar fetes amb carreus travats en les dues direccions alternativament. Les obertures han de portar una llinda resistent. Els recolzaments puntuals d'elements estructurals han d'estar fets amb una sabata prou resistent i rígida per distribuir uniformement les càrregues. Els sostres han d'enllaçar amb els murs mitjançant cadenes de formigó armat. El color de la paret ha de tenir una tonalitat uniforme. No han de coincidir més de tres pedres diferents en un vèrtex.

*Repàs dels junts, en el seu cas, i neteja del parament.*

Els junts han d'estar plens de morter. *Toleràncies d'execució.* Gruix de la paret:  $\pm 20$  mm. Aplomat:  $\pm 20$  mm/planta.

*Paret de pedra carejada.* Les pedres han de tenir les cares i les arestes vistes tallades. Les cares vistes han de ser poligonals. Els junts cal que quedin enrasats, si la D.F. no fixa cap altra condició.

*Pedres col·locades en sec.* Les pedres s'han d'assentar sobre superfícies horitzontals, sense morter. S'admet la col·locació de falques de pedra a la part interior de la paret i la utilització de fang.

*Pedres col·locades amb morter.* Les peces per col·locar han de tenir la humitat necessària per tal que no absorbeixin ni cedeixin aigua al morter. Les peces s'han de col·locar sobre un llit de morter.

## PROJECTE BÀSIC I D'EXECUCIÓ DE REHABILITACIÓ DE L'EDIFICI DE L'ANTIGA CENTRAL ELÈCTRICA "LA CATALINA" D'ALMENAR (LLEIDA). FASE I

### Amidament i abonament

m<sup>3</sup> de volum amidat segons les especificacions de la D.T., amb deducció de la superfície corresponent a obertures, de 2,00 m<sup>2</sup> com a màxim, no es dedueixen; de 2,00 m<sup>2</sup> fins a 4,00 m<sup>2</sup> com a màxim, es dedueix el 50%; de més de 4,00 m<sup>2</sup>, es dedueix el 100%. Als forats que no es dedueixin, o que es dedueixin parcialment, l'amidament inclou la feina de fer els retorns, com brancals. En cas de deduir-se el 100% del forat cal amidar també aquests paraments. Aquests criteris inclouen la col·locació dels elements que configuren l'obertura, com és ara bastiments, excepte en el cas de forats de més de 4,00 m<sup>2</sup> en què aquesta col·locació es compta a part. Inclouen l'execució de tots els treballs necessaris per a resoldre l'obertura, pel què fa a brancals i ampit, i s'utilitzaran, si cal, materials diferents dels que normalment conformen la unitat.

### 4 ESTRUCTURES DE FUSTA

Conjunt d'elements estructurals de fusta destinats a garantir la resistència i l'estabilitat de l'edifici. Ha de dotar a l'edifici d'un comportament estructural adient front a les accions i a les influències previsible en situacions normals i accidentals, amb la seguretat que s'estableix amb la normativa DB SE-M (seguretat estructural, estructures de fusta) i també, DB SI-Annex E.Fusta. Els tipus d'elements en les estructures de fusta són: pilars, bigues, biguetes, encavallades i cabirons.

### Normes d'aplicació

**Codi Tècnic de l'Edificació.** CTE-DB SE-AE, Documents Bàsics Seguretat Estructural, Accions a l'Edificació. CTE-DB SE, Seguretat Estructural. RD 314/2006.

**Norma de construcció sismoresistent,** NCSE-02. RD. 997/2002.

**UNE.** Corresponent a estructures de fusta. UNE 56544:2003. *Fusta estructural.* UNE-EN 1193:1998, UNE-EN 1194:1999, UNE-EN 1195:1998, UNE-EN 1912:1999, UNE-EN 28970:1992 (ISO 8970:1989), UNE-EN 336:1995, UNE-EN 338:1995, UNE-EN 380:1998, UNE-EN 383:1998, UNE-EN 384:1996, UNE-EN 408:1996, UNE-EN 409:1998, UNE-EN 518:1996, UNE-EN 595:1996, UNE-EN 789:1996. *Connectors, unions.* UNE-EN 385:2002, UNE-EN 912/AC:2001, UNE-EN 912:2000, UNE-EN 387:2002.

### Components

Fusta, per armar o laminada, massissa segons DB SE-M punt 4.1, laminada encolada segons DB SE-M punt 4.2, microlaminada, segons DB SE-M punt 4.3, taulers estructurals segons DB SE-M punt 4.4. Adhesius. Peces metàl·liques, farratges, claus, connectors i cargols. Protectors.

#### Característiques tècniques mínimes

*La fusta per armar* haurà de ser escairada i estar desproveïda de nusos i també estarà lliure d'imperficcions. Posseirà una durabilitat natural o conferida enfront de l'atac d'insectes i fongs, la fibra recta, regularitat en els anyells anuals, olor fresca, absència d'esquerdes, superfície brillant i sedosa en els talls al fil.

*La fusta laminada* està constituïda per làmines elementals de resinoses amb un percentatge d'humitat màxim d'un 15%. Les unions es realitzaran en talls inclinats (cua de peix) per a augmentar la superfície i afavorir la missió de la cola. Els entroncaments no haurien de superposar-se en taulons consecutius; almenys haurien de separar-se una distància igual a vint-i-quatre vegades el seu espessor. La fusta pot estar impregnada per a fer-la resistent als atacs de diferents organismes destructors, tractant-la amb un producte verinós per a aquests organismes. Es protegiran sempre mitjançant pintures o vernissos per a prevenir l'estructura contra l'atac d'insectes (tèrmits, coleòpters) i fongs, segons el DB SE-M punt 3. L'elecció d'un *adhesiu* ha de fer-se en funció de la seva durabilitat, procediment d'aplicació, i capacitat per transmetre esforços tallants paral·lels a les superfícies unides, o esforços de tracció perpendiculars a elles segons el DB SE-M punt 4.5.

*Els farratges* seran d'acer amb un tractament per a la protecció contra la corrosió, consistent en una pintura antioxidant galvanitzant en calent. *Les Claus, connectors i cargols* estaran fabricats en acer torsionat i electrozincats, segons el DB SE-M punt 4.6. En llocs especialment exposats a humitats, es recomanaran claus i cargols inoxidable. Es construïran amb volanderes normalitzades i estaran tractats mitjançant galvanització en calent, segons el DB SE-M punt 8.

#### Control i acceptació

Classificació, resistència, grau d'humitat, i en el cas de fusta laminada, l'estat de les juntes entretauls, de les unions entre peces i la major dimensió dels nusos; homologació dels segells de qualitat AITIM; marca AENOR homologada pel ministeri de Foment. (segons normes UNE).

En els adhesius haurien de tenir-se en compte les especificacions dels fabricants. Els sistemes d'unió tindran, almenys, la mateixa resistència al foc que la pròpia fusta i la protecció es farà mitjançant la marca AENOR homologada pel ministeri de Foment per a productes protectors de la fusta.

### Execució

#### Condicions prèvies

Mentre duri l'emmagatzematge i durant el muntatge, es protegirà la fusta de pluges i nevades perllongades, de les fortes irradiacions solars, de la brutícia i de la humitat del terreny. La fusta serà

**PROJECTE BÀSIC I D'EXECUCIÓ DE REHABILITACIÓ DE L'EDIFICI DE L'ANTIGA CENTRAL ELÈCTRICA "LA CATALINA" D'ALMENAR (LLEIDA). FASE I**

emmagatzemada de forma ventilada, procurant que en cap cas, la humitat pugui quedar estancada sota la lona o material de recobriment que s'utilitzi. El constructor ha d'elaborar els plànols de taller i un programa de muntatge que han de ser aprovats per la D.F. abans d'iniciar l'execució de l'obra. Qualsevol modificació durant l'execució de l'obra ha d'aprovar-la la D.F. i reflectir-se posteriorment en els plànols de taller. Si durant el transport el material ha sofert desperfectes que no poden ser corregits o es preveu que després d'arreglar-los afectarà al seu treball estructural, la peça ha de ser substituïda. Cada element ha de dur les marques d'identificació suficients per tal de definir la seva posició a l'obra. La peça ha d'estar col·locada a la posició indicada a la D.T., amb les modificacions aprovades per la D.F. La peça ha d'estar correctament aplomada i anivellada. La secció de l'element no ha de quedar disminuïda pels sistemes de muntatge utilitzats. El tipus d'unió i els materials utilitzats per a la unió han de ser els indicats a la D.T. En el seu defecte cal verificar que son capaços de resistir sense deformacions els esforços als que estaran sotmesos. Quan la peça sigui composta, la disposició dels diferents elements de la peça, les seves dimensions, tipus de fusta, escairades i elements d'unió, s'han de correspondre amb les indicacions de la D.T. Els recolzaments de bigues i encavallades s'ha de fer sobre superfícies horitzontals. Els extrems dels pilars, bigues i biguetes han de restar separats dels paraments, per tal de evitar podriments. No s'han de començar les unions de muntatge fins que no s'hagi comprovat que la posició dels elements de cada unió coincideix exactament amb la posició definitiva. No s'han de forçar les peces per a realitzar les unions. Els elements provisionals de fixació que per a l'armat i el muntatge es soldin a les barres de l'estructura, s'han de desprendre amb bufador sense afectar a les barres. Es prohibeix desprendre'ls a cops. Quan es faci necessari tensar alguns elements de l'estructura abans de posar-la en servei, s'indicarà en els Plànols i Plec de Condicions Tècniques Particulars la forma en què s'ha fet i els medis de comprovació i mesura. Les parts que hagin de quedar de difícil accés després del seu muntatge, però sense estar en contacte, rebran les capes de vernís o pintura, si està prescrita, després de la inspecció i l'acceptació de la D.F. i abans del muntatge. La preparació de les unions que s'hagin de realitzar a obra es farà a taller. Es procurarà que les estructures quedin es protegeixin contra la pluja com més aviat millor després d'haver estat aixecades

Fases d'execució

*Preparació de la zona de treball*

*Replanteig i marcat dels eixos*

*Col·locació i fixació provisional de la peça*

*Aplomat i anivellació definitius*

*Execució de les unions. Unions amb cargols.* El moment torsor de collat dels cargols ha de ser l'especificat a la D.T. La disposició dels forats a les peces, i el diàmetre dels mateixos, han de ser els indicats a la D.T. El Ø dels forats ha de ser entre 1 i 2 mm més gran que el diàmetre nominal dels cargols. Les superfícies dels caps de cargols i femelles han d'estar perfectament planes i netes. Hi ha d'haver una volandera sota la femella i la cabota del cargol. Un cop roscada la femella, la llargària de l'espiga no roscada ha de ser major o igual al gruix de la unió més 1 mm, sense arribar a la superfície exterior de la volandera i quedant dins de la unió 1 filet, com a mínim. La part roscada de l'espiga del cargol ha de sobresortir de la femella un filet com a mínim. Les femelles de tipus ordinari o calibrat, de cargols sotmesos a traccions en la direcció del seu eix, s'han de bloquejar. Els forats per als cargols s'han de fer amb perforadora mecànica. És recomanable que, sempre que sigui possible, es perforin d'un sol cop els forats que travessin dues o més peces. Després de perforar les peces s'han de separar per a eliminar les rebaves. La perforació s'ha de realitzar a diàmetre definitiu, excepte en els forats en que sigui previsible la rectificació per coincidència, els quals s'han de fer amb un diàmetre 1 mm menor que el definitiu. S'han de col·locar el nombre suficient de cargols de muntatge per assegurar la immobilitat de les peces armades i el contacte íntim de les peces d'unió. El cargols d'una unió s'han d'apretar inicialment al 80% del moment torsor final, començant pels situats al centre, i s'han d'acabar d'apretar en una segona passada.

*Connectors amb vis cargolat col·locat sobre de bigues per fer d'unió amb una capa de compressió de formigó.* Els connectors han d'estar cargolats a la biga de fusta amb la separació indicada a la D.T.. Han de sobresortir de la superfície superior de la biga 3 cm.

Els connectors s'han de col·locar cargolant-los. No s'han de fixar a cops. En cas de que la fusta de la biga no tingués prou resistència per a fixar els connectors (zones amb pudricions, corcs, tèrmits, etc.), cal comunicar-lo a la D.F., i no col·locar la capa de formigó.

*Elements d'unió amb perfils o plaques (d'acer laminat en calent, d'acer inoxidable).* La peça ha d'estar col·locada a la posició indicada a la D.T., amb les modificacions aprovades per la D.F.. La peça ha d'estar correctament aplomada i nivellada. Quan la peça sigui composta, la disposició dels diferents elements de la peça, les seves dimensions, tipus d'acer i perfils s'han de correspondre amb les indicacions de la D.T.. Cada element ha de dur les marques d'identificació suficients per tal de definir la seva posició a l'obra. Els cantells de les peces no han de tenir òxid adherit, rebaves, estries o irregularitats que dificultin el contacte amb l'element que s'han d'unir. Si el perfil està galvanitzat, la col·locació de l'element no ha de produir desperfectes en el recobriment del zinc. L'element no s'ha d'adreçar un cop col·locat definitivament. No

## **PROJECTE BÀSIC I D'EXECUCIÓ DE REHABILITACIÓ DE L'EDIFICI DE L'ANTIGA CENTRAL ELÈCTRICA "LA CATALINA" D'ALMENAR (LLEIDA). FASE I**

es permet rebuir amb soldadura els forats que han estat practicats a l'estructura per a disposar cargols provisionals de muntatge.

Un cop acabada la posada a l'obra se li ha de donar una segona o tercera capa de protecció de pintura antioxidant, segons les especificacions de la D.F., que ha de complir les condicions fixades a la seva partida d'obra.

*Comprovació final de l'aploamat i dels nivells.*

*Toleràncies d'execució:* Segons les normes UNE EN 336:1995 i 390:1995

*Control i acceptació*

Es comprovarà la correcta realització, establint uns assaigs per comprovar la resistència de les unions, així com el treball a flexió dels elements laminats i un control de comportament dels farratges.

### **Amidament i abonament**

ml pòrtics de cabiró de fusta, i claus d'acer; metre quadrat de taules de fusta, per entaulat de coberta amb cola de fuster; metre lineal de corretges de fusta mitjançant saions clavats.

ut cintes, unitat de ganivet de fusta. Fins i tot ensamblis i reforços en nusos.

ut bigues, d'estructura de fusta laminada realitzada amb bigues, fins i tot part proporcional de corretges, farratges d'acer protegides, tornilleria i accessoris.

ut forjats

m<sup>2</sup> de forjat de biguetes de fusta.

ut connectors amb vis cargolat: unitat de quantitat realment col·locada segons les especificacions de la D.T..

kg de pes calculat segons les especificacions de la D.T., elements d'unió amb perfils: d'acord amb els criteris següents: el pes unitari per al càlcul ha de ser el teòric; per a poder utilitzar un altre valor diferent del teòric, cal l'acceptació expressa de la D.F. Aquests criteris inclouen les pèrdues de material corresponents a retalls.

L'estructura de fusta s'amidarà amb subministrament i col·locació, totalment acabada, incloent o no la protecció, amb farratges i accessoris necessaris.

## **5 ESTRUCTURES MIXTES**

*Bigues i forjats mixts.* Elements estructurals realitzats amb la col·laboració dels materials formigó armat i acer, aprofitant els avantatges de cadascun d'ells, aconseguint que el formigó absorbeixi la major part dels esforços de compressió i l'acer la major part dels esforços de tracció, sense existir limitació per a les quanties de l'acer i en les quals la deformació conjunta d'ambdós materials es confia a elements connectors. Tipus de seccions mixtes. *Bigues mixtes*, formades per perfils d'acer laminat, d'un sol tipus d'acer, i llosa de formigó units mitjançant connectors. *Bigues híbrides* en les que es combinen dos tipus d'acer en el perfil metàl·lic, sent el de la platabanda inferior acer d'alta resistència. *Bigues híbrides* en les que s'elimina el cap superior de la biga metàl·lica, amb connectors horitzontals, presenten, en general, la necessitat d'apuntalar la biga metàl·lica. *Llosa de formigó* prefabricada en la que es deixen buits per als connectors, que s'ompliran posteriorment amb formigó fresc, s'haurà de parar esment a les juntes de les plaques. *Forjats* constituïts per una xapa metàl·lica grecada sobre la que s'aboca el formigó que anirà armat amb malla electrosoldada, la unió de la xapa a la biga es realitza per mitjà de soldadura.

*Pilars mixts.* Elements estructurals realitzats amb la col·laboració dels materials formigó armat i acer, considerant l'ús del formigó exclusivament com a protecció de l'acer enfront del foc i/o la col·laboració estructural d'ambdós materials.

Tipus de suports mixts. *Farciments*, el formigó s'allotja dins d'una secció metàl·lica tancada; recoberts: el formigó actua com a recobriment del perfil metàl·lic.

Com que no existeix normativa específica per a estructures mixtes es tindran en compte les normes corresponents a cadascun dels materials, la Instrucció EHE Formigó Estructural, per al formigó, i la norma CTE DB SE-A, Document Bàsic Seguretat Estructural-Acer.

### **Normes d'aplicació.**

Estructures de formigó. Equivalent al Subsistema sobre-rasant estructura, el punt 1 Estructures de formigó Estructures d'acer. Equivalent al Subsistema sobre-rasant estructura, el punt 2 Estructures d'acer.

### **Components**

Formigó per a armar (HA), de resistència o dosificació especificats en la DT.

Barres corrugades d'acer, de característiques físiques i mecàniques indicades en la DT.

Perfils d'acer: connectors, elements d'enllaç entre el formigó i l'acer per a assegurar el seu treball conjunt.

Característiques tècniques mínimes

## **PROJECTE BÀSIC I D'EXECUCIÓ DE REHABILITACIÓ DE L'EDIFICI DE L'ANTIGA CENTRAL ELÈCTRICA "LA CATALINA" D'ALMENAR (LLEIDA). FASE I**

*Suports recoberts*, el formigó serà de grandària màxima d'àrid igual o menor que 3 vegades el recobriment del formigó. L'espessor del recobriment de formigó per a ser considerat en càlcul serà major o igual que 40 mm i menor o igual que 0,3 vegades el cantell del perfil metàl·lic. S'utilitzen: perfils metàl·lics de la sèrie I o H, seccions simètriques a base de xapes soldades.

*Suports farcits*, el formigó serà de grandària màxima d'àrid igual a d/6, sent d la menor dimensió del suport, generalment s'utilitzen: perfils buits cilíndrics, de diàmetre exterior mínim de 100 mm, perfils buits de secció quadrada, de dimensions mínimes 100x100 mm, perfils buits de secció rectangular, de dimensions mínimes 100x80 mm.

El material del connector serà de qualitat soldable, apte per a la tècnica a emprar.

Tipus de connectors:

*Perns*. Elements cilíndrics generalment proveïts d'un cap que actua com element d'ancoratge en el formigó enfront dels esforços de tracció. Van soldats a la biga metàl·lica. Poden anar proveïts d'una espiral al voltant del l'espiga per a millorar les condicions d'ancoratge.

*Tacs*. Elements generalment formats per trossos curts de perfils metàl·lics, soldats a l'ala superior de la biga metàl·lica. Preferentment s'empren perfils en O i T, havent de prohibir-se l'ocupació de peces en L, ja que produeixen l'efecte de tascó que afavoreix el lliscament del formigó.

### **Execució.**

Estructures de Formigó Equivalent al Subsistema sobre-rasant estructura, el punt 1 Estructures de formigó punt 1.2 Formigó armat, apartat execució.

Estructures d'acer Equivalent al Subsistema sobre-rasant estructura, el punt 2 Estructures d'acer, apartat execució.

### **Amidament i abonament**

Estructures de formigó. Equivalent al Subsistema sobre-rasant estructura, el punt 1 Estructures de formigó punt 1.2 Formigó armat, apartat amidament i abonament

Estructures d'acer. Equivalent al Subsistema sobre-rasant estructura, el punt 2 Estructures d'acer, apartat amidament i abonament.

## **SISTEMA ENVOLVENT**

### **SUBSISTEMA COBERTES**

#### **1 COBERTES PLANES**

Parament de cobertura exterior d'un edifici que limita l'ambient exterior amb els espais interiors. La coberta té com a objectiu separar, connectar i filtrar l'interior de l'exterior, satisfent els requisits de seguretat, habitabilitat i funcionalitat, segons CTE DB-HE HE1 Limitació de la demanda energètica, CTE DB-HS HS1 protecció enfront de la humitat CTE DB-HS HS5 evacuació d'aigües.

Podem trobar els tipus següents: *Coberta transitable no ventilada*, pot ser convencional o invertida segons la disposició dels seus components. El pendent estarà comprès entre l'1% i el 15%, segons l'ús al qual estigui destinat, trànsit de vianants o trànsit de vehicles.

*Coberta ajardinada*, coberta que està formada per una capa de terra de plantació i la pròpia vegetació, essent no ventilada.

*Coberta no transitable no ventilada*, pot ser convencional o invertida, segons la disposició dels seus components, amb protecció de grava o de làmina autoprotegida. La pendent estarà comprès entre l'1% i el 5%.

*Coberta transitable*, pot ser ventilada i amb enrajolat fix. El pendent estarà comprès entre l'1% i el 3%, recomanant-se el 3% en cobertes destinades al trànsit de vianants.

### **Normes d'aplicació**

**Codi Tècnic de l'Edificació.** RD. 314/2006. CTE-DB HS, Document Bàsic de Salubritat; CTE-HE1, Demanda energètica; CTE-HS1, Impermeabilitat; CTE-DB SI, Seguretat en cas d'incendi; CTE-DB HR, Protecció al soroll; CTE-DB SE-AE. Resistència la vent, Seguretat Estructural-Accions a l'edificació.

**Decret d'Ecoeficiència**, demanda energètica. D.21/2006.

**Condicions acústiques**, NBE-CA-88. BOE 8/10/1988.

#### **UNE**

UNE 85.208-81. Permeabilitat a l'aire; UNE 85.212-83. Estanquitat; UNE 85.213-85. Resistència al vent; UNE 12.207:2000. Permeabilitat de l'aire.

UNE-EN ISO 140-4: Medición in situ del aislamiento acústico al ruido aéreo entre locales.

**PROJECTE BÀSIC I D'EXECUCIÓ DE REHABILITACIÓ DE L'EDIFICI DE L'ANTIGA CENTRAL ELÈCTRICA "LA CATALINA" D'ALMENAR (LLEIDA). FASE I**

UNE-EN ISO 140-5: Medición in situ del aislamiento acústico al ruido aéreo de elementos de fachadas y de fachadas.

UNE-EN ISO 140-7: Medición del aislamiento acústico en los edificios y de los elementos de construcción. Parte 7: Medición in situ del aislamiento acústico de suelos al ruido de impactos

UNE-EN ISO 717: Evaluación del aislamiento acústico en los edificios y los elementos de construcción

UNE-EN ISO 717-1: Aislamiento a ruido aéreo. Para el cálculo del valor global de aislamiento y los términos de adaptación al espectro.

UNE-EN ISO 717-2: Aislamiento al ruido de impactos. Para el cálculo del valor global de aislamiento y los términos de adaptación al espectro.

## Components

Sistema de formació de pendents, barrera contra el vapor, capa d'impermeabilització, capa separadora, capa drenant, terra de plantació (coberta ajardinada) i capa de protecció.

### Característiques tècniques mínimes

*Sistema de formació de pendents.* Podrà realitzar-se amb formigons alleugerits o formigons d'àrids lleugers amb capa de regularització d'gruix 2-3 cm de morter de ciment, amb acabat remolinat; amb argila expandida estabilitzada superficialment amb beurada de ciment; amb morter de ciment. Ha de tenir una cohesió i estabilitat suficients, i una constitució adequada per la fixació de la resta dels components. La superfície serà llisa, uniforme i sense irregularitats que puguin punxonar la làmina impermeabilitzant. A la coberta transitable ventilada, el sistema de formació de pendents podrà realitzar-se a partir d'envans constituïts per peces prefabricades o maons (envanets de sostremort), superposats de plaques ceràmiques encadellades o de maons buits segons CTE-DB HS-1, taula 2.10.

*Barrera de vapor.* El material ha de ser el mateix que el de la capa d'impermeabilització o compatible amb ella. Poden ser de dos tipus: les de baixes prestacions (film de polietilè) i les d'altres prestacions (làmina de oxiasfalt o de betum modificat amb armadura d'alumini, làmina de PVC, làmina de EPDM). Segons CTE-DB HS-1, punt 2.4.3.5.

*Aïllant tèrmic.* Pot ser de llanes minerals com fibra de vidre o llana de roca, poliestirè expandit, poliestirè extruït, poliuretà, perlita de cel·lulosa, suro aglomerat, etc... Ha de tenir una cohesió i una estabilitat suficient per a proporcionar al sistema la solidesa necessària enfront sol·licitacions mecàniques. Estabilitat dimensional, resistència a l'aixafada. S'utilitzaran materials amb una conductivitat tèrmica menor de 0,06W/mk a 10°C. El seu gruix es determinarà segons les exigències del CTE-DB HE1; DB HS 1, punt 2.4.3.2.

*Capa de impermeabilització.* La impermeabilització pot ser de material bituminós o bituminós modificat; com poli (clorur de vinil) plastificat, etc... No serà necessària en condicions d'ús normal, tret que s'inclouï a la D.T. Si que serà necessària en els casos de risc de condensació alta. Haurà de suportar temperatures extremes, no serà alterable per l'acció de microorganismes i prestarà la resistència al punxonament exigible. No utilitzar en la mateixa làmina materials a base de betums asfàltics i màstics de quitrà modificat. No utilitzar en la mateixa làmina oxiasfalt amb làmines de betum plastòmer (APP) que no siguin específicament compatibles amb elles. Evitar el contacte entre làmines de policlorur de vinil plastificat i betums asfàltics, tret que el PVC sigui especialment formulat per a ser compatible amb l'asfalt. Evitar el contacte entre làmines de policlorur de vinil plastificat amb les escumes rígides de poliestirè o amb les escumes rígides de poliuretà. A la coberta no transitable preferentment s'utilitzaran graves de cantell rodant. El material que forma la capa ha de ser resistent a la intempèrie en funció de les condicions ambientals previstes. La grava pot ser solta o aglomerada amb morter. Es podran utilitzar graves procedents de matxuca . Per a passadissos i zones de treball, lloses mixtes prefabricades compostes per una capa superficial de morter, terratzo, àrid rentat o altres, amb aplanat de poliestirè extrusionat. També pot ser una làmina autoprotegida, amb enrajolat fix o amb enrajolat flotant. Pot realitzar-se amb rajoles autoportants sobre suports telescòpics concebuts i fabricats expressament per a aquesta fi. Els suports disposaran d'una plataforma de suport que reparteixi la càrrega i sobrecàrrega sobre la làmina impermeable sense risc de punxonament. En coberta no transitable, si es tracta d'una capa de grava, aquesta ha d'estar neta i sense substàncies estranyes. La seva grandària ha d'estar compresa entre 16 i 32 mm. Segons CTE-DB HS 1, punt 2.4.3.4.

*Capa separadora.* Podran ser feltres de fibra de vidre o de polièster, o films de polietilè. Productes antiarrels (coberta ajardinada), constituïts per quitrà d'hulla, derivats del quitrà com brea o productes químics antiarrels. Hauria de utilitzar-se quan existeixin incompatibilitats entre l'aïllament i les làmines impermeabilitzants. Quan tingui funció antiadherent i antipunxant podrà ser: geotèxtil de polièster o geotèxtil de polipropilè. Quan es pretenguin les dues funcions (desolidarització i resistència a punxonament) s'utilitzaran feltres antipunxonament no permeables, o bé dues capes superposades, la superior de desolidarització i la inferior d'antipunxonament (feltre de polièster o polipropilè tractat amb impregnació impermeable). segons CTE-DB HS 1, punt 2.4.3.5.

*Capa drenant.* (coberta ajardinada) Grava i sorra de riu. La grava estarà exempta de substàncies estranyes, la sorra de riu serà de granulometria contínua, seca, neta i grandària màxima del gra 5 mm.

## **PROJECTE BÀSIC I D'EXECUCIÓ DE REHABILITACIÓ DE L'EDIFICI DE L'ANTIGA CENTRAL ELÈCTRICA "LA CATALINA" D'ALMENAR (LLEIDA). FASE I**

*Terra de plantació (coberta ajardinada).* Barreja formada per parts iguals en volum de terra franca de jardí, terra vegetal, sorra de riu, bruc i torba podent addicionar-se per a reduir pes fins a un 10% d'alleugerants: poliestirè expandit en boles o vermiculita.

*Sistema d'evacuació d'aigües.* Pot constar de canalons, albellons, baixants i sobreexidors. L'albelló o el canaló ha de ser una peça prefabricada, d'un material compatible amb el tipus d'impermeabilització que s'utilitzi i ha de disposar d'una ala de 10 cm d'amplada com a mínim a la vora superior. Han d'estar proveïts d'un element de protecció per a retenir els sòlids que puguin obturar el baixant. Segons CTE-DB HS 5).

### Control i acceptació

Es realitzarà la comprovació de la documentació de subministrament en tots els casos, comprovant que coincideix allò subministrat a l'obra amb allò indicat a la D.T. Es farà la identificació en funció del material del fabricant, tipus, dosificació, densitat, classe de producte, gruix mínim, dimensions i pes mínim.

Es realitzaran les comprovacions corresponents d'identificació i assaig en cada un dels següents capítols: sistema de formació de pendents, barrera contra el vapor i capes separadores, capa d'impermeabilització amb làmines o material bituminós, capa de protecció. materials ceràmics.

### Execució

#### Condicions prèvies

Els paraments verticals es trobaran acabats. El forjat garantirà l'estabilitat, amb fletxa mínima, compatibilitat amb els moviments del sistema i compatibilitat química amb els components de la coberta. El suport base ha de ser uniforme, estar net i sense cossos estranys. La làmina impermeable ha d'evitar el contacte de les làmines impermeabilitzants bituminoses, de plàstic o de cautxú, amb petrolis, olis, grasses i dissolvents. Per a la funció de desolidarització s'utilitzaran productes no permeables a l'abeurada de morters i formigons. Se suspendran els treballs quan ploqui, nevi o la velocitat del vent sigui superior a 50km/h, en aquest últim cas es retiraran els materials i eines que puguin desprendre's. Quan les temperatures siguin inferiors a 5°C es comprovarà es poden dur a terme els treballs d'acord amb el material a aplicar.

Els accessos i obertures que estiguin situats en el parament vertical es realitzaran disposant un desnivell de 2 cm d'altura com a mínim per sobre de la protecció de la coberta, protegit amb un impermeabilitzant que ho cobreixi i ascendeixi pels laterals del buit fins a una altura de 15cm com a mínim per sobre d'aquest desnivell, o disposant-los reculats respecte del parament vertical 1 m com a mínim.

Els accessos i les obertures situats en el parament horitzontal de la coberta es realitzaran disposant al voltant del buit un ampit d'una altura per sobre de la protecció de la coberta de 20 cm com a mínim i impermeabilitzat.

Les juntes han d'afectar a les diferents capes de la coberta a partir de l'element que serveix de suport resistent. Les vores de les juntes han de ser amb cairell rom, amb un angle de 45° i l'amplària de la junta ha de ser major que 3 cm. La distància entre les juntes ha de ser com a màxim 15 m. Quan la distància entre juntes de dilatació de l'edifici sigui major de 15 m es realitzaran juntes de coberta, l'amplada no haurà de ser inferior a 15 mm i també hauria d'haver-n'hi al voltant dels elements sobresortints. A les juntes s'ha de col·locar un segellant. El segellat ha de quedar enrasat amb la superfície de la capa de protecció de la coberta. Les juntes de dilatació del paviment es segellaran amb un màstic plàstic no contaminant, havent-se realitzat prèviament la neteja dels cantells de les rajoles.

Per que l'aigua de les precipitacions no es filtri per la rematada superior de la impermeabilització s'ha de realitzar mitjançant regata de 3x3 cm com a mínim, en la que ha de rebre's la impermeabilització amb morter en bisell, o mitjançant una reculada amb una profunditat major que 5 cm, i l'altura per sobre de la protecció de la coberta ha de ser major que 20 cm, o mitjançant un perfil metàl·lic inoxidable proveït d'una pestanya, almenys en la seva part superior. Quan es tracti de cobertes transitables, a més de l'esmentat anteriorment, la làmina en el seu lliurament als paraments quedarà protegida de la intempèrie i del trànsit, per un sòcol. En els casos en que la làmina hagi de quedar exposada a la intempèrie serà de làmina autoprotegida o formulada per a la intempèrie.

En la trobada de la coberta amb la vora lateral ha de realitzar-se perllongant la impermeabilització 5 cm com a mínim sobre el front del ràfec o el parament o disposant un perfil angular amb l'ala horitzontal, que ha de tenir una amplària major que 10 cm.

**PROJECTE BÀSIC I D'EXECUCIÓ DE REHABILITACIÓ DE L'EDIFICI DE L'ANTIGA CENTRAL ELÈCTRICA "LA CATALINA" D'ALMENAR (LLEIDA). FASE I**

S'ubicaran com a mínim dues buneres a cobertes, patis oberts, etc... Segons CTE DB-HS5.

El nombre de punts de recollida ha de ser suficient per tal que no hi hagin desnivells >150 mm i pendents màxims del 0,5%, i per evitar una sobrecàrrega excessiva de la coberta. Quan per raons de disseny no s'instal·lin punts de recollida s'hauria de preveure algun mètode d'evacuació de les aigües de precipitació, com podrien ser sobreexidors.

Fases d'execució

*Sistema de formació de pendents.* Els baixants es protegiran amb para graves per impedir la seva obstrucció durant l'execució del sistema de pendents. El pendent recomanat és el màxim possible, sempre que quedi garantida la permanència de la capa de grava en el gruix necessari per a la protecció i llast del sistema. El seu gruix estarà comprès entre 2 cm i 30 cm; en cas d'excedir el màxim, es recorrerà a una capa de difusió de vapor o xemeneies de ventilació. La inclinació de la formació de pendents quedarà condicionada, en el cas de cobertes amb paviment flotant i a la capacitat de regulació dels suports de les rajoles (resistència i estabilitat). Es rebaixarà al voltant dels albellons. El sistema de formació de pendents quedarà interromput per les juntes estructurals de l'edifici i per les juntes de dilatació. Abans de rebre la capa d'impermeabilització l'aspecte del suport serà sec i també estarà sec en el seu gruix. *Coberta transitible no ventilada.* El pendent estarà comprès entre l'1 i el 5% per a vianants i l'1 i el 15% per a vehicles. *Coberta ajardinada.* El pendent estarà comprès entre l'1 i el 5%. *Coberta no transitible.* Si la protecció és amb grava el pendent estarà comprès entre l'1 i el 5% i si és amb làmina autoprotegida estarà comprès entre l'1 i el 5%. *Coberta transitible ventilada.* El gruix del sistema de formació de pendents serà de 2 cm com a mínim. Es rebaixarà al voltant dels albellons. Quedarà interrompuda en les juntes estructurals de l'edifici i en les auxiliars de dilatació. La cambra d'aire haurà de permetre la difusió del vapor d'aigua a través de les obertures disposades a l'exterior, de manera que es garanteixi la ventilació creuada situant les sortides d'aire 30 cm per sobre de les entrades, i es disposen enfrontades.

*Barrera de vapor.* Es col·locarà immediatament damunt del sistema de formació de pendent quan es prevegi que puguin haver-hi condensacions. La barrera de vapor ascendirà pels laterals i s'adherirà mitjançant soldadura a la làmina impermeabilitzant. Quan s'emprin les làmines de baixes prestacions, no serà necessària la soldadura d'encavalcament entre peces ni la soldadura amb la làmina impermeable. Per les làmines d'altres prestacions ha d'estendre's sota el fons i els laterals de la capa d'aïllament tèrmic. Segons CTE-DB HE1 Limitació de la demanda energètica

*Capa separadora.* Haurà d'intercalar-se una capa separadora per a evitar el risc de punxonament de la làmina impermeable. Serà necessària quan s'emprí impermeabilització amb làmines de PVC plastificat sobre panells, com el poliestirè, que provoquin la migració de plastificants del PVC, quan la impermeabilització sigui amb làmines de PVC amb soldadura en fred o de EPDM, sobre panells aïllants sintètics o quan la impermeabilització sigui amb làmines asfàltiques aplicades amb bufador sobre qualsevol panell d'aïllament tèrmic, excepte els classificats com A1 i A2-s1,d0 .

*Aïllament tèrmic.* Ha de col·locar-se de forma contínua i estable.

*Capa de impermeabilització.* Els paraments on ha d'anar col·locada la impermeabilització, han d'adequar-se i preparar-se per a assegurar que resulti correctament adherida i amb junta estanca. Hauran de preparar-se amb esquerdejat, mestrejat o remolinat. La capa d'impermeabilització quedarà desolidaritzada del suport, i de la capa de protecció només en el perímetre i en els punts singulars. Les condicions exigides són: estabilitat dimensional, compatibilitat amb els elements que es col·locaran a sobre, superfície llisa i de formes suaus, pendent adequat i humitat limitada. La impermeabilització ha de col·locar-se en direcció perpendicular a la línia de màxim pendent. Els encavalcaments s'han de realitzar en el mateix sentit que el corrent de l'aigua i no han de quedar alineats amb els de les fileres contigües. S'evitaran bosses d'aire en les làmines adherides. La imprimació ha de ser del mateix material que la làmina impermeabilitzant. Quan la impermeabilització sigui bituminosa, s'emprarà sistema bicapa, alternant les armadures per assegurar l'estabilitat dimensional i la resistència al punxonament. Quan la impermeabilització sigui de material bituminós o bituminós modificat i quan el pendent sigui major del 15%, han d'utilitzar-se sistemes fixats mecànicament. Si el pendent està comprès entre el 5 i el 15%, han d'usar-se sistemes adherits.

*Producte antiarrels (coberta ajardinada).* Es col·locarà fins arribar a la part superior de la capa de terra.

*Capa drenant (coberta ajardinada).* El gruix mínim de la capa de grava serà de 5 cm i servirà de primera base a la capa filtrant. La sorra de riu tindrà un gruix mínim de 3 cm i s'estendrà uniformement sobre la capa de grava. Les conduccions dels recs per aspersió fins als ruixadors es realitzaran per la capa drenant. Les instal·lacions que hagin de discórrer pel terrat han de realitzar-se, preferentment, per les zones perimetrals evitant el seu pas pels vessants.

*Terra de plantació (coberta ajardinada).* Es recomana que la profunditat de terra vegetal estigui compresa entre 20 i 50 cm. Els tipus de plantes que precisin major profunditat han de situar-se en zones de superfície aproximadament igual a l'ocupada per la projecció de la seva copa i pròximes als eixos dels suports de l'estructura. Es triaran preferentment espècies de creixement lent i que la seva altura no excedeixi els 6m. Els camins per als vianants disposats en les superfícies ajardinades poden realitzar-se

## **PROJECTE BÀSIC I D'EXECUCIÓ DE REHABILITACIÓ DE L'EDIFICI DE L'ANTIGA CENTRAL ELÈCTRICA "LA CATALINA" D'ALMENAR (LLEIDA). FASE I**

amb sorra en una profunditat igual a la de la terra vegetal, separant-la d'aquesta per elements com murets de pedra maó o lloses de pissarra.

*Capa de protecció. Amb protecció de grava.* S'extremaran les mesures amb àrids de matxucat per a evitar riscos de punxonament. Els gruixos no podran ser menors de 5 cm i variaran en funció del tipus de coberta i l'altura de l'edifici, sempre tenint en compte que les cantonades aniran més llustrades que les vores i aquestes més que la zona central. Gruix de la capa  $\pm 10$  cm. *Amb enrajolat fix.* S'evitarà la col·locació a testa de les peces i s'establiran les juntes de dilatació necessàries per a prevenir les tensions d'origen tèrmic. Per a la realització de les juntes entre peces s'emprarà material de presa, les peces aniran col·locades sobre solera de 25 mm com a mínim, estesa sobre la capa separadora. *Amb enrajolat flotant.* Les peces sobre suports en enrajolat flotant han de disposar-se horitzontalment. Les peces o rajoles han de col·locar-se amb junta oberta. Les rajoles permetran, mitjançant una estructura porosa o per col·locació amb junta oberta, el flux d'aigua de pluja cap al pla inclinat de vessament, de manera que no es produeixin entollaments. *Amb capa de trànsit.* Quan l'aglomerat asfàltic s'aboqui en calent directament sobre la impermeabilització, el gruix mínim ha de ser 8 cm. Quan l'aglomerat asfàltic s'aboqui sobre una capa de morter que hi haurà sobre la impermeabilització, s'ha de col·locar entre aquestes dues capes una capa separadora per evitar-ne l'adherència de 4cm gruix com a màxim i armada de tal manera que s'eviti la seva fissuració.

*Sistema d'evacuació d'aigües.* La trobada entre la làmina impermeabilitzant i el baixant es resoldrà amb una peça especialment dissenyada i fabricada per a aquest ús, i compatible amb el tipus de impermeabilització escollit. Els albellons tindran un dispositiu de retenció dels sòlids amb elements que sobresurtin del nivell de la capa de formació de pendents per tal de minorar el risc d'obturació. Es realitzaran pous de registre per a facilitar la neteja i manteniment dels desguassos. L'element que serveix de suport a la impermeabilització ha de rebaixar-se al voltant dels albellons o en tot el perímetre dels canals. La impermeabilització ha de perllongar-se 10 cm com a mínim per sobre de les ales. La unió de la impermeabilització amb l'albelló o el canaló ha de ser estanca. Quan l'albelló es disposi a la part horitzontal de la coberta, ha de situar-se separat com a mínim 50 cm de les trobades amb els paraments verticals o amb qualsevol altre element que sobresurti de la coberta. La vora superior de l'albelló ha de quedar per sota del nivell de vessament de la coberta. Quan l'albelló es disposi en un parament vertical, la seva secció ha de ser rectangular. Quan es disposi un canaló a la part superior ha de quedar per sota del nivell de vessament de la coberta i ha d'estar fixat a l'element que serveix de suport. El suport de la impermeabilització al voltant dels albellons haurà de rebaixar-se, com a mínim, 15 mm per tal d'evitar que els solapaments entre les làmines i la peça especial no remuntin el nivell de vessament de la làmina, fet que provocaria entollaments. Els albellons es situen preferentment centrats entre els vessants o faldons per a evitar pendents excessius. En tot cas, separats almenys 0,5 m dels elements sobresortints i 1 m dels racons o cantons.

Control i acceptació

Sistema de formació de pendents d'adequació a la D.T. Les juntes de coberta distanciades menys de 15 m.

Es realitzaran les comprovacions corresponents d'identificació i assaig en cada un dels següents capítols: Impermeabilització, Replanteig (segons el nombre de capes i la forma de col·locació de les làmines), Aïllament tèrmic i Acabats

### **Amidament i abonament**

m<sup>2</sup> totalment acabada, amidada en projecció horitzontal. Inclouent sistema de formació de pendents, barrera de vapor, aïllant tèrmic, capes separadores, capes de impermeabilització, capa de protecció i punts singulars (evacuació d'aigües, juntes de dilatació), inclouent els encavalcaments, part proporcional de minvaments i neteja final. En coberta ajardinada també s'inclou capa drenant, producte antiarrels, terra de plantació i vegetació. No inclou sistema de reg.

### **Verificació**

La prova de servei per a comprovar la seva estanquitat, ha de consistir en una inundació fins a un nivell de 5 cm per sota del punt més alt del lliurament durant 24 hores (quan no sigui possible la inundació, rec continu de la coberta durant 48 hores). Transcorregudes 24 hores de l'assaig d'estanquitat es destaparan els desguassos permetent l'evacuació d'aigües per a comprovar el bon funcionament d'aquests.

## **2 COBERTES INCLINADES**

Parament de cobertura exterior d'un edifici que limita l'ambient exterior amb els espais interiors, tant en les parts opaques com a les translúcides, i en el que l'element d'acabat de coberta garanteix l'estanquitat. La coberta té com a objectiu: separar, connectar i filtrar interior-exterior, satisfent els requisits de seguretat, habitabilitat i funcionalitat, garantint el compliment de les normatives actuals CTE DB HE1 Limitació de la demanda energètica, CTE DB HS1 protecció enfront de la humitat i CTE DB HS5

## **PROJECTE BÀSIC I D'EXECUCIÓ DE REHABILITACIÓ DE L'EDIFICI DE L'ANTIGA CENTRAL ELÈCTRICA "LA CATALINA" D'ALMENAR (LLEIDA). FASE I**

evacuació d'aigües. De cobertes inclinades en trobem de forjat inclinat o de forjat horitzontal, ambdós casos poden ser cobertes ventilades o no.

### **Normes d'aplicació**

**Codi Tècnic de l'Edificació.** RD. 314/2006. CTE-DB HS, Document Bàsic de Salubritat; CTE-HE1, Demanda energètica; CTE-HS1, Impermeabilitat; CTE-DB SI, Seguretat en cas d'incendi; CTE-DB HR, Protecció al soroll; CTE-DB SE-AE. Resistència la vent, Seguretat Estructural-Accions a l'edificació.

**Decret d'Ecoeficiència,** demanda energètica. D.21/2006.

**Condicions acústiques,** NBE-CA-88. BOE 8/10/1988.

**UNE.**

UNE 85.208-81. Permeabilitat a l'aire; UNE 85.212-83. Estanquitat; UNE 85.213-85. Resistència al vent; UNE 12.207:2000. Permeabilitat de l'aire.

UNE-EN ISO 140-4: Medición in situ del aislamiento acústico al ruido aéreo entre locales.

UNE-EN ISO 140-5: Medición in situ del aislamiento acústico al ruido aéreo de elementos de fachadas y de fachadas.

UNE-EN ISO 140-7: Medición del aislamiento acústico en los edificios y de los elementos de construcción. Parte 7: Medición in situ del aislamiento acústico de suelos al ruido de impactos

UNE-EN ISO 717: Evaluación del aislamiento acústico en los edificios y los elementos de construcción

UNE-EN ISO 717-1: Aislamiento a ruido aéreo. Para el cálculo del valor global de aislamiento y los términos de adaptación al espectro.

UNE-EN ISO 717-2: Aislamiento al ruido de impactos. Para el cálculo del valor global de aislamiento y los términos de adaptación al espectro.

### **Components**

Sistema de formació de pendents, aïllament tèrmic, capa de impermeabilització, teulada, sistema d'evacuació d'aigües i materials auxiliars.

**Característiques tècniques mínimes**

**Sistema de formació de pendents.** Serà necessari quan el suport resistent no tingui el pendent adequat al tipus de protecció i de impermeabilització que s'utilitzi. En coberta sobre forjat horitzontal el sistema podrà ser mitjançant suports a base d'envanets de maó, o placa nervada o nervada de fibrociment. En el cas de suports a base d'envanets de maó, estaran formats per: *taulons* de peces alleugerides encadellades de ceràmica o formigó, rebudes amb pasta de guix, *capa de regularització* de gruix 30 mm amb formigó, grandària màxima de l'àrid 10 mm, acabat remolinat, *estructura metàl·lica* lleugera en funció de la llum i del pendent. I en el cas de placa ondulada o nervada de fibrociment estarà fixada mecànicament a les corretges, encavalcades lateralment una a una i frontalment en una dimensió de com a mínim 30 mm.

**Aïllament tèrmic.** El material de l'aïllament tèrmic ha de tenir una cohesió i estabilitat suficient per proporcionar al sistema la solidesa necessària davant de les sol·licitacions mecàniques. S'utilitzaran materials amb una conductivitat tèrmica menor a 0,06 W/m.K a 10°C i una resistència tèrmica major a 0,25 m<sup>2</sup>K/W. Generalment s'utilitzaran mantes de llana mineral, panells rígids o panells semirrígids, com perlita expandida (EPB), poliestirè expandit (EPS), poliestirè extruït (XPS), poliuretà (PUR), mantes aglomerades de llana mineral (MW), Poliisocianurat (PIR). Segons CTE DB HE1.

**Capa de impermeabilització.** Pot ser recomanable la seva utilització en cobertes amb baix pendent o quan l'encavalcament de les teules sigui escàs, i en cobertes exposades a efectes combinats de pluja i vent. Per aquesta funció s'utilitzaran làmines asfàltiques o altres làmines que no plantegin dificultats de fixació al sistema de formació de pendents, ni presentin problemes d'adherència per les teules. Resulta innecessària la seva utilització quan la capa sota la teula estigui construïda per xapes ondulades o nervades encavalcades, o altres elements que prestin similars condicions d'estanquitat. La imprimació ha de ser del mateix material que la làmina. Amb materials bituminosos i bituminosos modificats, les làmines podran ser d'oxiasfalt o de betum modificat, amb poli (clorur de vinil) plastificat i amb un sistema de plaques.

**Teulada.** Per la rebuda de les teules sobre suports continus es podrà utilitzar: morter de calç hidràulica, morter mixt, adhesius cimentosos o altres màstics adhesius, segons especificacions del fabricant del sistema. Per panells de poliestirè extruït, podran rebre's amb morter mixt, adhesius cimentosos o altres màstics adhesius compatibles amb l'aïllament, teules corbes o mixtes. La teulada podrà ser: de teula mixta de formigó, de teula ceràmica corba, de teula ceràmica plana o mixta.

**Sistema d'evacuació d'aigües.** Pot constar de canals, albellons i sobreeixidors, dimensionats segons el càlcul descrit en la normativa del CTE DB-HS 5. El sistema podrà ser vist o ocult. Durant l'emmagatzematge i transport dels diferents components, s'evitaran deformacions per incidència dels agents atmosfèrics, d'esforços violents o cops, per a això s'interposaran lones o sacs. Els apilaments de cada tipus de material es formaran i explotaran de manera que s'eviti la seva segregació i contaminació, evitant-se una exposició perllongada del material a la intempèrie, formant els apilaments sobre superfícies no contaminants i evitant les barreges de materials de diferents tipus.

**Materials auxiliars.** Morters, llates d'empostissat de fusta o metàl·liques, fixacions.

Control i acceptació

## **PROJECTE BÀSIC I D'EXECUCIÓ DE REHABILITACIÓ DE L'EDIFICI DE L'ANTIGA CENTRAL ELÈCTRICA "LA CATALINA" D'ALMENAR (LLEIDA). FASE I**

Es realitzaran les comprovacions corresponents d'identificació i assaig en cada un dels següents capítols: Aïllament tèrmic, Teules ceràmiques o de ciment, Plaques ondulades, Nervades i planes, Capa de impermeabilització.

### **Execució**

#### **Condicions prèvies**

La superfície del forjat ha de ser uniforme, plana, estar neta i sense cossos estranys per la correcta recepció de la impermeabilització, segons CTE DB HS1 punt 5.1.4.1. El forjat garantirà l'estabilitat, amb fletxa mínima. A la D.T. es faran notar les especificacions relatives al tipus de teula (corba o plana, ceràmica o de formigó, dimensions, color, textura), també s'especificarà la disposició de les teules en el suport (encavalcaments frontal i lateral, rebut, sistema de fixació, etc.) i el pendent dels vessants. Es suspendran els treballs quan ploqui, nevi o la velocitat del vent sigui superior a 50 km/h, i es retiraran els materials i eines que puguin desprendre's. Quan la formació de pendents sigui l'element que serveix de suport de la impermeabilització, la seva superfície ha de ser uniforme i neta, a més a més el material que ho constitueix ha de ser compatible amb el material impermeabilitzant i amb la forma de la unió.

#### **Fases d'execució**

*Sistema de formació de pendents.* Ha de tenir una cohesió i estabilitat suficients davant de les sol·licitacions mecàniques i tèrmiques. La seva constitució ha de ser l'adequada per la rebuda o fixació dels altres components. En funció del tipus de protecció, quan no hi hagi capa de impermeabilització, haurà de tenir un pendent mínim cap als elements d'evacuació d'aigua, segons la taula 2.10 del CTE DB HS1. Garantirà l'estabilitat, amb fletxa mínima, el sistema de formació de pendents. La superfície per a suport de llatges d'empostissat i panells aïllants serà plana i sense irregularitats que puguin dificultar la fixació dels mateixos. La seva constitució permetrà l'ancoratge mecànic de les llatges d'empostissat.

*Coberta de teula sobre forjat horitzontal.* En el cas de realitzar el pendent amb envanets de sostre mort, el tauler de tancament superior de la cambra d'aire haurà d'assegurar-se davant el risc de lliscament, especialment amb pendents pronunciats; alhora haurà de quedar independent dels elements sobresortints de la coberta i amb les juntes de dilatació necessàries per tal d'evitar tensions de contracció i dilatació, tant per retracció com per oscil·lacions de la temperatura. Ho podem fer amb envanets de sostre mort rematats amb tauler de peces alleugerides (ceràmiques o de formigó) acabades amb capa de regularització o formigó, o també amb la utilització de panells o plaques prefabricats no permeables a l'aigua, fixats mecànicament, bé sobre corretges recolzades en parets de tres quarts de maó, en bigues metàl·liques o de formigó; o bé sobre entramat de fusta o estructura metàl·lica lleugera. La capa de regularització del tauló, per a fixació mecànica de les teules, tindrà un acabat remolinat, pla i sense resalts que dificultin la disposició correcta de les llatges d'empostissat o llistons. Quan el suport de la teulada estigui constituït per plaques ondulades o nervades, es tindran en compte l'encavalcament frontal entre plaques, que serà de 150 mm, i l'encavalcament lateral el donarà la forma de la placa i serà d'una ona com a mínim. Les llatges d'empostissat metàl·liques per la col·locació de les teules planes o mixtes es fixaran a la distància adequada, que assegurï la punta perfecta, o si escau, l'encavalcament necessari de les teules. Per a teules corbes o mixtes rebudes amb morter, la dimensió i modulació de l'ona o greca de les plaques serà la més adequada a la disposició canal-cobertores de les teules que hagin de utilitzar-se. Quan les plaques i teules corresponguin a un mateix sistema se seguiran les instruccions del fabricant. Les plaques prefabricades, ondulades o grecades, que s'utilitzin per al tancament de la cambra d'aire, aniran fixades mecànicament a les corretges amb cargols autorroscants i encavalcades entre si, de tal manera tal que es permeti el lliscament necessari per a evitar les tensions d'origen tèrmic.

*Aïllament tèrmic.* Ha de col·locar-se de forma contínua i estable. *Coberta de teula sobre forjat horitzontal.* Podran utilitzar-se mantes o panells semirrígids col·locats sobre el forjat entre els suports de la cambra ventilada. *Coberta de teula sobre forjat inclinat, no ventilat:* En el cas d'emprar llatges d'empostissat, el gruix de l'aïllament coincidirà amb el d'aquests. Quan s'utilitzin panells rígids o panells semirrígids per a l'aïllament tèrmic, es col·locaran entre llatges d'empostissat de fusta o metàl·lics i adherits al suport mitjançant adhesiu bituminos. Si els panells rígids són de superfície acanalada estaran disposats amb els canals paral·lels a la direcció del ràfec i fixats mecànicament al suport resistent. *Coberta de teula sobre forjat inclinat, ventilada.* En el cas d'emprar llatges d'empostissat, es col·locaran en el sentit del pendent posant-hi així el material aïllant, conformaran la capa d'aeració. L'altura de les llatges d'empostissat estarà condicionada pels gruixos de l'aïllant tèrmic i de la capa de aeració. La distància entre llatges d'empostissat anirà en funció de l'amplada dels panells, sempre que no excedeixi de 60 cm, en cas contrari, els panells es tallaran a la mida apropiada pel seu màxim aprofitament. L'altura mínima de la cambra d'aire serà de 30 mm i sempre quedarà comunicada amb l'exterior.

*Capa de impermeabilització.* Ha de col·locar-se en direcció perpendicular a la línia de màxim pendent. Les diferents capes de la impermeabilització han de col·locar-se en la mateixa direcció i a trencajunts. Els encavalcaments han de quedar en el sentit del corrent d'aigua i no han de quedar alineats amb els de les fileres contigües. Excepcionalment podrà utilitzar-se en cobertes amb baix pendent o quan l'encavalcament de les teules sigui escàs, i en cobertes especialment exposades a efectes combinats de pluja i vent. Quan el pendent de la coberta sigui major que 15%, han de utilitzar-se sistemes fixats mecànicament. *Amb materials bituminosos i bituminosos modificats.* Quan el pendent de la coberta estigui comprès entre 5 i 15%, han de utilitzar-se sistemes adherits. Quan es vulgui independitzar el impermeabilitzant de l'element que li serveix de suport per a millorar l'absorció de moviments estructurals, han de utilitzar-se sistemes no adherits. *Amb poli clorur de vinil plastificat.* Quan la coberta no tingui

**PROJECTE BÀSIC I D'EXECUCIÓ DE REHABILITACIÓ DE L'EDIFICI DE L'ANTIGA CENTRAL ELÈCTRICA "LA CATALINA" D'ALMENAR (LLEIDA). FASE I**

protecció, han de utilitzar-se sistemes adherits o fixats mecànicament. Impermeabilització amb poliolefines. Han de utilitzar-se làmines d'alta flexibilitat. *Impermeabilització amb un sistema de plaques.* L'encavalcament de les plaques ha d'establir-se d'acord amb el pendent de l'element que els serveix de suport i d'altres factors relacionats amb la situació de la coberta, tals com zona eòlica, tempestes i altitud topogràfica. Ha de rebre's o fixar-se al suport la quantitat de peces suficient per garantir l'estabilitat depenent del pendent de la coberta, del tipus de peces i de l'encavalcament de les mateixes, així com de la zona geogràfica de l'emplaçament de l'edifici. Quan es decideixi la utilització d'una làmina com impermeabilitzant, anirà simplement encavalcada, tibada, clavada i protegida pel tauler d'aglomerat fenòlic. Quan es decideixi la utilització de làmina asfàltica com impermeabilitzant, aquesta se situarà sobre suport resistent prèviament imprimit amb una emulsió asfàltica, havent de quedar fermament adherida amb bufador i fixada mecànicament amb els llistons o llates d'empostissar.

*Cambra d'aire.* Durant la construcció de la coberta s'ha d'evitar que caiguin, rebaves de morter i brutícia. Ha de situar-se en el costat exterior de l'aïllant tèrmic i ventilar-se mitjançant un conjunt d'obertures. L'altura mínima de la cambra d'aire serà de 30 mm. La cambra d'aire quedarà comunicada amb l'exterior, preferentment pel ràfec i el carener. *En coberta de teula ventilada sobre forjat inclinat.* La cambra d'aire es podrà aconseguir amb les llates d'empostissar únicament o afegint a aquests un entaulat d'aglomerat fenòlic o una xapa ondulada. *En coberta de teula sobre forjat horitzontal.* La cambra ha de permetre la difusió del vapor d'aigua a través d'obertures a l'exterior col·locades de manera que es garanteixi la ventilació creuada. A aquest efecte les sortides d'aire se situaran per sobre de les entrades a la distància màxima que permeti la inclinació de la coberta; les unes i les altres, es disposaran enfrontades; preferentment amb obertures contigües. Les obertures aniran protegides per evitar l'accés d'insectes, aus i rosegadors. Quan es tracti de limitar l'efecte de les condensacions davant condicions climàtiques adverses, a més a més de l'aïllant que se situï sobre el forjat horitzontal, la capa sota teula aportarà l'aïllant tèrmic necessari.

*Teulada.* Ha de rebre's o fixar-se al suport la quantitat de peces suficient per garantir la seva estabilitat depenent del pendent de la coberta, l'altura màxima de l'aiguavés, el tipus de peces i l'encavalcament de les mateixes, així com de la ubicació de l'edifici. L'encavalcament de les peces ha d'establir-se d'acord amb el pendent de l'element que els serveix de suport i d'altres factors relacionats amb la situació de la coberta, tals com zona eòlica, tempestes i altitud topogràfica. No s'admeten per a ús d'habitatge, la col·locació de la teula sense cap adherència quan l'estabilitat de la teulada es fïi exclusivament al propi pes de la teula. *Teules corbes, mixtes i planes, rebudes amb morter.* La rebuda ha de realitzar-se de forma contínua per evitar el trencament de peces en els treballs de manteniment o accés a instal·lacions. En el cas de peces cobertores, aquestes es rebran sempre en ràfecs, careners i vores laterals d'aiguavés i altres punts singulars. Amb pendents de coberta majors del 70% i zones de màxima intensitat de vent, es fixaran la totalitat de les teules. Quan les condicions ho permetin i si no es fixen la totalitat de les teules, s'alternaran fila i filera. *Teules corbes rebudes amb morter sobre suport de ram de paleta.* Les peces canals es col·locaran totes amb capa de morter o adhesiu sobre el suport. En qualsevol cas, en ràfecs, careners, vores laterals d'aiguavés i altres punts singulars, es rebran canals i cobertores. Les cobertores deixaran una separació lliure de passada d'aigua comprès entre 30 i 50 mm. *Teules rebudes amb morter sobre panells de poliestirè extruït acanalats.* El pendent no ha d'excedir el 49%. Ha d'existir la correspondència morfològica necessària i les teules han de quedar perfectament encaixades sobre les plaques. Han de rebre totes els teules de ràfecs, careners, vores laterals d'aiguavés, aiguafons, careners i altres punts singulars. *Teules corbes i mixtes rebudes sobre xapes ondulades en els seus diferents formats.* L'acoblament entre la teula i el suport ondulat en els seus diferents formats resulta imprescindible per a l'estabilitat de la teulada. Quan la fixació sigui sobre xapes ondulades mitjançant llates d'empostissar metàl·lics, aquests seran perfils omega de xapa d'acer galvanitzat de 0,60 mm de gruix mínim, col·locades paral·lelament al ràfec. Les fixacions de les teules a les llates d'empostissar metàl·lics es faran amb cargols roscats a la xapa i es realitzaran de la mateixa manera que en el cas de llates d'empostissar de fusta. Tot això es realitzarà segons especificacions del fabricant del sistema. *Teules planes i mixtes fixades mitjançant llistons i llates d'empostissar de fusta o entaulats.* Les llates d'empostissar i llistons de fusta seran de l'escarada que es determini per a cada cas, i es fixaran al suport amb la freqüència necessària tant per assegurar l'estabilitat com per evitar el guerdament. Podran ser de fusta de pi, amb les tensions estabilitzades evitar guerdaments, seca i tractada contra l'atac de fongs i insectes. Els trams de llates d'empostissar o llistons es disposaran amb juntes de 10 mm, fixant ambdós extrems a un costat i a l'altre de la junta. Les llates d'empostissat s'interrompan en les juntes de dilatació de l'edifici i de la coberta. En cas d'existir una capa de regularització de taulers, sobre les quals hagin de fixar-se llistons o llates d'empostissar, tindrà un gruix  $\geq 30$  mm. Els claus penetraran 25 mm en llates d'empostissat de 50 mm com a mínim. Els claus i cargols per a la fixació seran preferentment de coure o d'acer inoxidable, i els enganxis i claudàtors d'acer inoxidable o acer zincat. S'evitarà la utilització d'acer sense tractament anticorrosiu.

*Sistema d'evacuació d'aigües. Canalons.* Per la formació del canaló s'han de disposar elements de protecció prefabricats o realitzats in situ. S'han de disposar amb pendent de l'1%, com a mínim, cap al desguàs. Les peces de la teulada que aboquen sobre el canaló han de sobresortir 5 cm, com a mínim, sobre el mateix. Quan el canaló sigui vist, s'ha de disposar la vora més propera a la façana de tal manera que quedi per sobre de la vora exterior. Poden ser vistos i ocults. En ambdós casos els canalons es disposaran amb lleuger pendent cap a l'exterior, afavorint el vessament cap a fora, de manera que un embassament ocasional no vessi a l'interior. Per la construcció de canalons de zinc, se soldaran les peces

## PROJECTE BÀSIC I D'EXECUCIÓ DE REHABILITACIÓ DE L'EDIFICI DE L'ANTIGA CENTRAL ELÈCTRICA "LA CATALINA" D'ALMENAR (LLEIDA). FASE I

a tot el seu perímetre, les abraçadores a les que se subjectarà la xapa, s'ajustaran a la seva forma i seran de platina d'acer galvanitzat. Es col·locaran a una distància màxima de 50 cm i com a mínim a 15 mm de la línia de teules del ràfec. Quan s'utilitzin sistemes prefabricats, amb acreditació de qualitat o document d' idoneïtat tècnica, se seguiran les instruccions del fabricant. Quan el canaló estigui situat al costat d'un parament vertical els elements de protecció per sota de les peces de la teulada han de disposar-se de tal manera que cobreixin una banda de 10 cm d'amplada com a mínim. Quan la trobada sigui en la part superior i intermèdia del aiguavés, els elements han de cobrir 10 cm d'amplària com a mínim. Cada baixant servirà com a màxim a 20 m de canaló. *Canaletes de recollida.* El  $\phi$  dels albellons de les canaletes de recollida de l'aigua en els murs parcialment estancs ha de ser 110 mm, com a mínim. Els pendents mínims i màxims de la canaleta i el nombre mínim d'albellons en funció del grau de impermeabilitat exigint al mur han de ser els quals s'indiquen en la normativa CTE DB HS1 taula 3.3.

*Punts singulars.* En la trobada de la coberta amb un parament vertical s'han de disposar elements de protecció prefabricats o realitzats in situ. Els elements de protecció han de cobrir com a mínim una banda del parament vertical de 25 cm d'altura per sobre de la teulada. Quan la trobada es produeixi en la part inferior de l'aiguavés, s'ha de disposar un canaló. Quan es produeixi en la part superior o lateral de l'aiguavés, els elements de protecció han de col·locar-se per sobre de les peces de la teulada i perllongar-se 10 cm com a mínim, des de la trobada. *Ràfec.* Les peces de la teulada han de sobresortir 5 cm com a mínim i mitja peça com a màxim del suport que conforma el ràfec. En la vora lateral han de disposar-se peces especials que volin lateralment més de 5 cm. *Aiguafons.* Han de disposar-se elements de protecció prefabricats o realitzats in situ. Les peces de la teulada han de sobresortir 5 cm com a mínim sobre l'aiguafons. La separació entre les peces de la teulada dels dos aiguavés ha de ser 20 cm, com a mínim. *Careners.* Han de disposar-se peces especials, que han de solapar 5 cm com a mínim sobre les peces de la teulada d'ambdós aiguavés. Les peces de la teulada de l'última filada horitzontal superior i les de la cumbra han de fixar-se. Quan no sigui possible el solapament entre les peces d'una cumbra en un canvi de direcció o en una trobada de careners aquesta trobada ha d'impermeabilitzar-se amb peces. *Lluernaris.* Han d'impermeabilitzar-se les zones del aiguavés que estiguin en contacte amb el cèrcol del lluernari mitjançant elements de protecció prefabricats o realitzats in situ. En la part inferior del lluernari, els elements de protecció han de col·locar-se per sota de les peces de la teulada i perllongar-se 10 cm, com a mínim, des de la trobada i en la superior per damunt i perllongar-se 10 cm, com a mínim. *Juntes de dilatació.* En el cas d'aiguavés continu de més de 25 m, o quan entre les juntes de l'edifici la distància sigui major de 15 m, s'estudiarà l'oportunitat de formar juntes de coberta, en funció de la teulada i de les condicions climàtiques del lloc.

### Control i acceptació

Es realitzaran les comprovacions d'identificació i assaigs en cadascun dels següents capítols: Formació de aiguavés, Taulers, Impermeabilització, Aïllaments, Tipus de teules, Ràfec, Careners, Lluernaris i Aiguafons.

### Amidament i abonament

m<sup>2</sup> de coberta, totalment acabada, amidada sobre els plànols inclinats i no referida a la seva projecció horitzontal. Inclouent els solapaments, part proporcional de minvaments i trencaments, amb tots els accessoris necessaris. Així com col·locació, segellat, protecció durant les obres i neteja final. No s'inclouen canalons ni albellons.

### Verificació

La prova de servei per a comprovar la seva estanquitat, ha de consistir en la inundació per rec continu de la coberta durant 48 hores. Transcorregudes 24 hores de l'assaig d'estanqueïtat es destaparan els desguassos permetent l'evacuació d'aigües per a comprovar el bon funcionament d'aquests.

## 3 OBERTURES - LLUERNARIS

Element prefabricat pel tancament d'obertures, per la il·luminació de locals amb possibilitat de ventilació regulable en cobertes de pendent no superior al 5%. Muntatge de clara boia prefabricada de metacrilat, practicable o no, pel tancament del buit de il·luminació en cobertes.

### Normes d'aplicació

**Codi Tècnic de l'Edificació.** RD. 314/2006. CTE-DB HS, Document Bàsic de Salubritat; CTE-HE1, Demanda energètica; CTE-HS1, Impermeabilitat; CTE-DB SI, Seguretat en cas d'incendi; CTE-DB HR, Protecció al soroll; CTE-DB SE-AE. Resistència la vent, Seguretat Estructural-Accions a l'edificació.

**Decret d'Ecoeficiència,** demanda energètica. D.21/2006.

**Condicions acústiques,** NBE-CA-88. BOE 8/10/1988.

**UNE.**

UNE 85.208-81. Permeabilitat a l'aire; UNE 85.212-83. Estanquitat; UNE 85.213-85. Resistència al vent; UNE 12.207:2000. Permeabilitat de l'aire.

UNE-EN ISO 140-4: Medición in situ del aislamiento acústico al ruido aéreo entre locales.

UNE-EN ISO 140-5: Medición in situ del aislamiento acústico al ruido aéreo de elementos de fachadas y de fachadas.

## **PROJECTE BÀSIC I D'EXECUCIÓ DE REHABILITACIÓ DE L'EDIFICI DE L'ANTIGA CENTRAL ELÈCTRICA "LA CATALINA" D'ALMENAR (LLEIDA). FASE I**

UNE-EN ISO 140-7: Medición del aislamiento acústico en los edificios y de los elementos de construcción. Parte 7: Medición in situ del aislamiento acústico de suelos al ruido de impactos  
UNE-EN ISO 717: Evaluación del aislamiento acústico en los edificios y los elementos de construcción  
UNE-EN ISO 717-1: Aislamiento a ruido aéreo. Para el cálculo del valor global de aislamiento y los términos de adaptación al espectro.  
UNE-EN ISO 717-2: Aislamiento al ruido de impactos. Para el cálculo del valor global de aislamiento y los términos de adaptación al espectro.

### **Components**

Cúpula, sòcol, sistema de fixació, membrana impermeabilitzant, bastiment de fusta per la fixació de claraboies col·locat sobre sòcol d'obra, muntatge de lluernari de plaques de policarbonat de 10 mm de gruix, amb suports de perfil d'alumini i junts d'estanquitat, pel a tancament del buit de il·luminació en cobertes.

#### *Característiques tècniques mínimes*

*Cúpula.* De material sintètic termoestable. Ha de ser impermeable i inalterable als agents atmosfèrics.

*Sòcol.* Pot ser prefabricat de materials de característiques similars als de la cúpula, o de fàbrica realitzada amb totxana i morter. Sòcol prefabricat amb fixacions mecàniques. Pels sòcols d'obra es col·loquen sobre llistó de fusta.

*Sistema de fixació.* Ha de ser estanc a la pluja.

*Membrana impermeabilitzant.* Ha de tenir una làmina de superfície autoprotegida.

#### *Control i acceptació*

Es realitzaran les comprovacions corresponents d'identificació i assaig en cada un dels següents capítols: Materials ceràmics, Impermeabilització, Cúpula, Sòcol de material sintètic i Sistema de fixació.

### **Execució**

#### *Condicions prèvies*

El forjat garantirà l'estabilitat, amb fletxa mínima. No existirà cap incompatibilitat entre el impermeabilitzant de la coberta i el de la claraboia. La coberta estarà en la fase de impermeabilització. Es suspendran els treballs quan plougui, nevi o la velocitat del vent sigui superior a 50 km/h, en aquest últim cas es retiraran els materials i eines que puguin desprendre's. La impermeabilització de la coberta s'ha de realitzar abans de col·locar l'element. El suport s'ha d'anivellar amb una recrescuda de morter.

#### *Fases d'execució*

##### *Replanteig.*

*Sòcol.* L'element ha de ser estable i resistent. Les peces han d'estar col·locades a trencajunt i les filades han de ser horitzontals. Les cantonades han de quedar travades per filades alternes. Ha de quedar travada a l'obra a les trobades amb altres elements constructius. *Sòcol de fàbrica.* Ambdues cares del sòcol haurien d'anar esquarterjades, arrebossat reglejat i remolinades de 1 cm de gruix.

*Fixació del sòcol. Claraboia per sòcol prefabricat;* el sòcol de la claraboia ha de quedar fixat mecànicament al suport. La distància entre les fixacions ha de ser  $\leq 30$  cm i sempre una a cada cantonada. Entre el sòcol i la claraboia hi ha d'haver un sistema de circulació d'aire per evitar condensacions. L'alçada del sòcol sobre la capa d'acabat de la coberta serà  $\geq 15$  cm. *Claraboia per sòcol d'obra col·locada sobre llistó de fusta;* ha d'estar fixada mecànicament al suport. Entre el sòcol i la claraboia hi ha d'haver un sistema de circulació d'aire per a evitar condensacions. Alçària del punt més baix de la claraboia sobre l'acabat de la coberta  $\geq 15$  cm. *Claraboia sense sòcol, col·locada sobre el sostre;* ha d'estar fixada mecànicament al sostre i la distància entre les fixacions ha de ser  $\leq 40$  cm. La superfície de fixació de la claraboia ha d'estar protegida fins al començament de la volta amb una làmina impermeabilitzant autoprotegida. La junta de unió entre la capa impermeabilitzant i la volta de la claraboia s'ha de segellar amb betum calent i ha de ser  $\geq 4$  cm.

*Protecció i impermeabilització del sòcol.* La membrana impermeabilitzant es col·locarà vorejant el sòcol fins a la cara interior i s'encavalcarà 30 cm sobre la impermeabilització de la coberta. La membrana cobrirà els claus de fixació (en el cas de sòcol prefabricat). Les làmines de impermeabilització es col·locaran encavallades. La imprimació ha de ser del mateix material que la làmina. S'evitaran bosses d'aire a les làmines adherides.

*Fixació de la cúpula al sòcol o al sostre, i col·locació dels elements de protecció i d'estanquitat de les fixacions.* El conjunt dels elements col·locats ha de ser estanc. Les claraboies es distribuïran de manera homogènia sobre la coberta de la zona a il·luminar evitant la coincidència amb els elements estructurals i passarà el mateix amb les juntes de dilatació. *Cúpula.* Quan vagi sobre sòcol de fàbrica anirà fixada als tacs disposats al sòcol interposant les volanderes de goma. En el cas de claraboies amb sòcol prefabricat, es fixarà a la coberta amb claus separats 30 cm. Per a cúpules practicables s'utilitzarà un cercol rígid solidari a la cúpula amb ribet de goma pel tancament hermètic amb el sòcol. Durà un dispositiu d'obertura accionable des de l'interior del local que permetrà graduar l'obertura de la claraboia i deixar-la fixa a la posició desitjada. En els locals on puguin produir-se gasos i vapors industrials agressius serà necessari

## **PROJECTE BÀSIC I D'EXECUCIÓ DE REHABILITACIÓ DE L'EDIFICI DE L'ANTIGA CENTRAL ELÈCTRICA "LA CATALINA" D'ALMENAR (LLEIDA). FASE I**

realitzar un estudi especial de protecció de claraboies. Quan puguin produir-se efectes de succió sobre la coberta superiors a 50 kg/m<sup>2</sup>, es recomana fer un estudi especial de la fixació de la claraboia. Quan siguin previsibles temperatures ambient superiors a 40°C s'utilitzaran exclusivament claraboies amb sòcol prefabricat. *Bastiment.* Replanteig de la posició i dels elements de fixació del bastiment. Anivellació del bastiment i fixació a l'obra. Retirada dels elements de protecció i repàs dels forats amb massilla. S'ha de muntar amb elements que garanteixin l'escairat fins que quedi ben travat a l'obra. En treure aquests elements de protecció s'han de tancar els forats amb massilla. El bastiment ha de quedar travat a l'obra amb fixacions mecàniques a distàncies ≤ 30 cm.

Control i acceptació

Els materials o unitats d'obra que no s'ajustin a les especificacions haurien de ser retirats o, s'hauria d'enderrocar o reparar la part d'obra afectada.

### **Amidament i abonament**

ut de claraboia col·locada amb cúpula sobre sòcol. Completament acabada D.T. Incloent la part proporcional de minvaments i encavalcades, esquerdejat, arrebossat reglejat i remolinades per ambdues cares per a sòcols de fàbrica, elements especials, protecció durant les obres i neteja final.

### **3.1 Claraboies transitables**

Formació de claraboia trepitjable de peces de vidre emmotllat i premsat, col·locades amb morter de ciment, capaces de suportar sobrecàrregues no superiors a 600 kg/m<sup>2</sup>, en cobertes planes de pendent no superior al 15%.

#### **Components**

Rajola de vidre, junta entre plaques, la resta de components de la instal·lació, armadura en barres corrugades per la formació de claraboies trepitjables, encofrat amb tauler de fusta per la formació de claraboies trepitjables.

Característiques tècniques mínimes

*Rajola de vidre.* Modelat de vidre amb un mòdul d'elasticitat de 7.300 kg/m<sup>2</sup>, una transmissió lluminosa del 90%, amb el gruix mínim de les parets de 10 mm. Presentarà dibuix antilliscant a la seva cara trepitjable i cavitat a l'oposada, la superfície lateral haurà d'assegurar l'adherència al formigó.

*Junta entre plaques.* Planxa de plom de 2,50 mm de gruix, màstic d'aplicació en calent amb base de quitrà i fibra de vidre i segellat que haurà de ser incorruptible i impermeable, compatible amb el vidre i el màstic de replè.

*Làmina separadora.* Làmina bituminosa de 0,30 cm de gruix.

Control i acceptació

Es realitzaran les comprovacions corresponents d'identificació i assaig en cada un dels següents capítols: Rajola de vidre, Formigó armat i Làmina separadora.

#### **Execució**

Condicions prèvies

La resta de l'estructura garantirà l'estabilitat, amb fletxa mínima, de placa de vidre i el material màstic de replè.

S'han d'aturar els treballs quan la velocitat del vent sigui superior a 50 km/h o plogui. S'ha de col·locar sobre el suport. Abans de començar l'execució de la placa, una làmina bituminosa de gruix ≥0,3 cm que ha de complir les especificacions del seu plec de condicions.

Fases d'execució

*Neteja i preparació de l' encofrat.*

*Replanteig de les línies dels nervis.*

*Col·locació de les peces.*

*Rajoles de formigó translúcid.* Les rajoles es distribuïran de manera homogènia en la coberta del local a il·luminar, evitant la coincidència amb les juntes de l'edifici. Cada placa de formigó translúcid estarà sustentada, almenys en dos dels seus costats oposats, per elements estructurals capaços de resistir el pes propi de la placa i les sobrecàrregues previsibles sobre la mateixa. El lliurament mínim de les plaques serà de 8 cm en el suport i la separació entre els modelatges de 5 cm. Es garantirà una fletxa no superior al 1/400 de la llum en les dues direccions.

## **PROJECTE BÀSIC I D'EXECUCIÓ DE REHABILITACIÓ DE L'EDIFICI DE L'ANTIGA CENTRAL ELÈCTRICA "LA CATALINA" D'ALMENAR (LLEIDA). FASE I**

*Formigó armat.* El formigó s'estendrà entre els modelats, es col·locaran les armadures, abocant-se després formigó fins a enrasar amb la cara superior de les rajoles. Es compactarà mitjançant picat.

*Junta entre plaques.* La planxa de plom es col·locarà en el moment del formigonat de les plaques. Els solapaments entre planxes seran de 10 mm.

*Làmina separadora.* Garantirà la independència de la placa als esforços originats per les deformacions de la resta de l'obra.

*Paràmetres de col·locació.* Les lloses amb un gruix de 25mm, els nervis perimetrals han de tenir un gruix superior o igual a 13cm, recolzar-se sobre un suport superior o igual a 8cm, amb una alçada del segellat inferior, superior o igual a 1,65cm; les lloses amb un gruix de 50mm, els nervis perimetrals han de tenir un gruix superior o igual a 15cm, recolzades sobre un suport superior o igual a 10cm, amb una alçada del segellat inferior, superior o igual a 2,35cm.

*Armadura.* Les armadures col·locades han d'estar netes, sense òxids no adherents, pintures, greixos ni altres substàncies perjudicials. Les armadures principals han de ser perpendiculars tant al suport com a les armadures secundàries i han de ser paral·leles al perímetre del suport. Hi ha d'haver una doble armadura en els nervis perimetrals de suport. Les armadures han d'estar subjectades sòlidament entre elles perquè puguin mantenir la seva posició durant l'abocada i la compactació del formigó. Distància entre les barres i les peces de vidre:  $\geq 2$  cm. Recobriment d'armadures:  $\geq 1$  cm.

*Encofrat.* Els elements que formen l'encofrat i les seves unions han de ser suficientment rígids i resistent per a garantir les toleràncies dimensionals i per suportar, sense assentaments ni deformacions perjudicials, les accions estàtiques i dinàmiques que comporta el seu formigonament i compactació. Ha de ser suficientment estanc per impedir una pèrdua apreciable de pasta entre les juntes. El fons de l'encofrat ha de ser net en el moment de formigonar. Ha d'estar muntat de manera que permeti un desencofratge fàcil, que s'ha de fer sense xocs ni sotragades. El número i la separació dels puntals de suport de l'encofrat, ha de ser d'acord amb la càrrega total de l'element a formigonar. Han d'anar degudament travats en ambdós sentits. Els moviments locals de l'encofrat han de ser  $\leq 5$  mm, i els moviments del conjunt han de ser inferiors a 1/1000 de la llum. El termini del desencofrat ha de ser el que indiqui la D.F.

*Abocada del morter en els nervis.* El conjunt dels elements col·locats ha de ser estanc. El conjunt de l'element ha de ser monolític. Les peces han de quedar alineades longitudinalment i transversalment. No hi ha d'haver cap contacte entre l'armadura o el suport metàl·lic i les peces de vidre. El junt perimetral ha d'estar segellat per dues zones, la inferior amb un màstic d'aplicació en calent compostat per quitrà i fibra de vidre; i la resta amb un segellat incorruptible, impermeable i compatible amb el vidre i amb el segellat. El morter ha de quedar enrasat amb la cara superior de les peces. Les rajoles i el formigó armat formaran entre si una retícula ortogonal. La superfície total de lluernaris estarà en funció de les coordenades geogràfiques de l'emplaçament, la neteja de l'ambient a l'interior del local i l'altura d'aquest.

### Control i acceptació

Els materials o unitats d'obra que no s'ajustin a l'especificat haurien de ser retirats o, s'hauria d'enderrocar o reparar la part d'obra afectada.

### Amidament i abonament

m<sup>2</sup> de solera de modelats trepitjables de vidre premsat. Completament acabada segons projecte. Inclouent part la proporcional de minvaments i solapes, encofrat i desencofrat, part proporcional d'elements de dilatació i segellat de juntes, protecció durant les obres i neteja final.

kg d'armadura, de pes calculat segons especificacions de la D.T.

## **SUBSISTEMA FAÇANES**

### **1 TANCAMENTS**

Element construït que tanca o limita un edifici, essent la part opaca de la façana, donant les prestacions de confort, aïllament i protecció contra la humitat segons CTE DB HE1, Limitació de la demanda energètica, CTE DB HS1 Protecció enfront de la humitat.

### Normes d'aplicació

**Codi Tècnic de l'edificació.** RD. 314/2006. CTE-DB SI. Seguretat en cas d'incendi; CTE-DB HE1. Limitació de la demanda energètica; CTE-DB SE-AE. Seguretat Estructural, Accions a l'Edificació; CTE-DB HS1. Protecció enfront de la humitat, Apartat 2.3. Fachadas; CTE-DB HR. Protecció enfront del soroll.

**Norma Bàsica de la Edificació,** NBE-CA-88. BOE. 08/10/1988. Condiciones acústicas de los edificios.

**Ley del ruido,** Ley 37/2003. BOE. 18/11/2003.

**Contaminación acústica.** RD. 1513/2005.

**Normas sobre la utilización de las espumas de urea-formol usadas como aislantes en la edificación.** BOE. 13; 11/05/1984.

### UNE

UNE-EN ISO 140-4: Medición in situ del aislamiento acústico al ruido aéreo entre locales.

**PROJECTE BÀSIC I D'EXECUCIÓ DE REHABILITACIÓ DE L'EDIFICI DE L'ANTIGA CENTRAL ELÈCTRICA "LA CATALINA" D'ALMENAR (LLEIDA). FASE I**

UNE-EN ISO 140-5: Medición in situ del aislamiento acústico al ruido aéreo de elementos de fachadas y de fachadas.

UNE-EN ISO 140-7: Medición del aislamiento acústico en los edificios y de los elementos de construcción. Parte 7: Medición in situ del aislamiento acústico de suelos al ruido de impactos

UNE-EN ISO 717: Evaluación del aislamiento acústico en los edificios y los elementos de construcción

UNE-EN ISO 717-1: Aislamiento a ruido aéreo. Para el cálculo del valor global de aislamiento y los términos de adaptación al espectro.

UNE-EN ISO 717-2: Aislamiento al ruido de impactos. Para el cálculo del valor global de aislamiento y los términos de adaptación al espectro.

## **1.1 Façanes industrialitzades**

### **1.1.1 Murs cortina**

Tancament d'edificis constituït per elements lleugers opacs o transparents fixats a una estructura auxiliar ancorada a l'estructura de l'edifici, on la fusteria pot quedar vista o oculta.

#### **Components**

Bases de fixació en els forjats, ancoratges, estructura auxiliar, sistema de fixació del vidre, envidrament, elements opacs de tancaments, junta preformada d'estanquitat i producte de segellat.

#### *Característiques tècniques mínimes*

*Bases de fixació en els forjats.* Estaran constituïdes per perfil d'acer amb un gruix mínim de galvanització per immersió de 40 micres. Així mateix duran soldades un mínim de dues patilles d'ancoratge i es disposaran uniformement repartides. Aniran proveïdes dels elements necessaris per a l'acoblament amb l'ancoratge.

*Ancoratges.* Estarà constituït per perfil d'acer amb un gruix mínim de galvanització per immersió de 40 micres. Així mateix anirà proveït dels elements necessaris per a l'acoblament amb la base de fixació, de manera que permeti el reglatge dels elements del mur cortina en les seves dues direccions laterals, i l'altra normal al mateix. Absorbirà els moviments de dilatació de l'edifici.

*Estructura auxiliar.* Existeixen dos sistemes: muntants (verticals) i travessers (horizontals), o únicament muntants (verticals). Els muntants i travessers no presentaran deformacions ni guerxaments, el seu aspecte superficial estarà exempt de ratllades, cops o abonyegadures i els seus talls seran homogenis. Anirà proveït dels elements necessaris per a l'acoblament amb els ancoratges, travessers o panells complets i amb els muntants superior i inferior. Els muntants duran en els extrems els elements necessaris per a l'acoblament amb els panells i vindran protegits superficialment contra agents corrosius. Els travessers i muntants podran ser d'alumini, de gruix mínim 2 mm; acer conformat, de gruix mínim 0,80 mm; acer inoxidable, de gruix mínim 1,50 mm; PVC, etc. La perfil·laria serà amb o sense trencament de pont tèrmic. Les bases de fixació, l'ancoratge i l'estructura auxiliar haurien de tenir la resistència suficient per a suportar el pes dels elements del mur cortina planta per planta.

*Sistema de fixació del vidre.* La fixació del vidre a l'estructura portant es podrà aconseguir mitjançant dues tècniques diferents: fixació mecànica amb peces metàl·liques i trepants practicats al vidre, i l'envidrament estructural amb fixació elàstica amb adhesius, generalment silicones d'alt mòdul.

*Envidrament.* En cas que la fixació a l'estructura portant sigui mecànica, el vidre haurà de ser obligatòriament temperat. En cas envidrament estructural, el vidre podrà ser monolític o amb cambra d'aire, recuit, temperat, laminar, incolor, de color i amb capes selectives, ja siguin reflectants o sota emissives. En ampits sempre seran vidres temperats. L'envidrament sempre durà un tractament de vores, com a mínim cantell sorrenc.

*Elements opacs de tancament.* Al seu torn estaran constituïts per una placa exterior i una altra interior (d'acer, alumini, coure, fusta, vidre, zinc, etc...), amb un material aïllant intermedi que serà higroscòpic (llana de vidre, poliestirè expandit, etc...). Els elements opacs seran resistents a l'abrasió i als agents atmosfèrics.

*Junta preformada d'estanquitat.* Podrà ser de policloropropè, de PVC, etc...

*Producte de segellat.* Podrà ser de tipus Thiokol, silicones, etc...

#### **Control i acceptació**

Es realitzaran les comprovacions corresponents d'identificació i assaig en cada un dels següents capítols: Perfils d'alumini anoditzat, Perfils laminats i xapes, Taulers de fusta o suro, Vidre, Escumes elastomèriques i Llana de vidre.

#### **Execució**

##### *Condicions prèvies*

En la vora del forjat inferior es marcaran els eixos de modulació passant-los mitjançant ploms a les successives plantes. Es comprovarà que estan col·locades totes les bases de fixació i existeix presa d'energia elèctrica cada 20 m., com a màxim en cada planta. El producte de segellat s'aplicarà a una temperatura superior de 0 °C.

##### *Fases d'execució*

Els ancoratges es fixaran a les bases de fixació de manera que permetin el reglatge del muntant un cop col·locat. Es col·locaran els muntants en façana unint-los als ancoratges per la part superior, permetent la

## **PROJECTE BÀSIC I D'EXECUCIÓ DE REHABILITACIÓ DE L'EDIFICI DE L'ANTIGA CENTRAL ELÈCTRICA "LA CATALINA" D'ALMENAR (LLEIDA). FASE I**

regulació en tres direccions, per tal d'assolir la modulació, aplomat i anivellació. A la part superior del muntant s'hi col·locarà un casquet que faci de suport amb el muntant superior. Entre els muntants hi haurà una junta de dilatació de 2 mm/m, com a mínim. Els travessers s'uniran als muntants mitjançant casquets o altres sistemes de unió. Entre el muntant i el travesser hi haurà, també, una junta de dilatació de 2 mm/m. El tancament es col·locarà sobre el mòdul del mur cortina, fixant-lo amb ribets a pressió o algun altre sistema. La junta d'estanquitat es col·locarà a la trobada del mur cortina amb els elements del gros de l'obra; així com a la unió amb els elements opacs, transparents i fusteries garantint l'estanquitat a l'aire i a l'aigua, i permetent els moviments de dilatació del mur cortina. Un cop completat el panell s'unirà als muntants amb casquets a pressió i angulars cargolats que permetin la dilatació, coincidint amb els perfils horitzontals de panell. La fusteria anirà cargolada amb juntes d'expansió o altres sistemes flotants a l'estructura auxiliar del mur cortina, sempre que sigui possible. En el cas d'envidrament estructural l'encolat dels vidres als bastidors metàl·lics es farà sempre al taller, mai a l'obra, per evitar la brutícia de l'obra i/o les condensacions.

*Acabats.* El producte de segellat s'aplicarà en tot el perímetre de les juntes, comprovant abans d'estendre-la que no hi hagin òxids, pols, grassa o humitat.

Control i acceptació

Es realitzaran les comprovacions, una per planta, corresponents d'identificació o assaig en cada un dels següents capítols: Muntants i travessers, mur cortina, junta i segellat.

### **Verificacions**

*Prova de servei.* Estanquitat de panys de façana a l'aigua de vessament. Resistència de muntant i travesser: apareixen deformacions o degradacions. Resistència de la cara interior dels elements opacs: s'esquerda o es degrada el revestiment o s'ocasionen deterioracions en a l'estructura. Resistència de la cara exterior dels elements opacs: existeixen deformacions, degradacions, esquerdes, deterioracions o defectes apreciables.

### **Amidament i abonament**

m<sup>2</sup> de superfície de mur cortina executada (estructura, panells, envidrament), incloent o no l'estructura auxiliar fins i tot peces especials d'ancoratge, segellat i posterior neteja.

#### **1.1.2 Panells lleugers**

Tancament opac d'edificis, sense funció estructural, constituït per elements prefabricats lleugers ancorat a l'estructura de l'edifici.

#### **Components**

Panell, sistema de subjecció, juntes i segellant.

*Característiques tècniques mínimes*

*Panell.* El panell es subministrarà amb el seu sistema de subjecció a l'estructura de l'edifici que garantirà, una vegada col·locat el panell, la seva estabilitat així com la seva resistència a les sol·licitacions previstes. El panell podrà ser d'un material homogeni, (plàstic, metàl·lic, etc...), o bé compost de capa exterior de tipus plàstic o metàl·lic (acer, alumini, acer inoxidable, fusta, material sintètic etc...), o capa intermèdia de material aïllant i una làmina interior de material plàstic, metàl·lic, fusta, etc. Els cantells del panell presentaran la forma adequada i se subministrarà amb els elements accessoris necessaris perquè les juntes resultants de la unió entre panells i d'aquests amb els elements de la façana, una vegada segellades i acabades siguin estances a l'aire i a l'aigua i no donin lloc a ponts tèrmics. El material que constitueixi l'aïllament tèrmic podrà ser fibra de vidre, escuma rígida de poliestirè extruïda, escuma de poliuretà, etc... En cas de panells d'acer aquest duran algun tipus de tractament com prelacat, galvanització, etc. En cas de panells d'alumini, el gruix mínim del anoditzat serà de 20 micres en exteriors i 25 micres en ambient marí. En cas d'anar lacats el gruix mínim del lacat serà de 80 micres.

*Sistema de subjecció.* Quan la rigidesa del panell no permeti un sistema de subjecció directe a l'estructura de l'edifici, el sistema inclourà elements auxiliars com corretges en Z o C, perfils intermedis d'acer, etc..., a través dels quals es realitzarà la fixació. S'indicaran les toleràncies que permet el sistema de fixació, l'aplatat entre els elements de fixació i la distància entre plans horitzontals de fixació. Els elements metàl·lics que comprenen el sistema de subjecció quedaran protegits de la corrosió. El sistema de fixació del panell a l'estructura secundària podrà ser vist o ocult mitjançant clips, cargols autorroscants, etc.

*Juntes.* Les juntes entre panells podran ser plenes, mitjançant perfils, etc...

*Segellant.* Podrà ser mitjançant productes pastosos o bé perfils preformats.

Control i acceptació

Es realitzaran les comprovacions corresponents d'identificació i assaig en cada un dels següents capítols: Perfils d'alumini anoditzat, Perfils laminats i xapes, Taulers de fusta o suro i Llana de vidre.

### **Execució**

Condicions prèvies

Es replantejaran els eixos verticals de juntes a cada planta, els eixos horitzontals de juntes i es fixaran els elements de subjecció del panell, als elements previstos ancorats a l'estructura de l'edifici.

Fases d'execució

## **PROJECTE BÀSIC I D'EXECUCIÓ DE REHABILITACIÓ DE L'EDIFICI DE L'ANTIGA CENTRAL ELÈCTRICA "LA CATALINA" D'ALMENAR (LLEIDA). FASE I**

Es subjectaran provisionalment els panells, s'alinearàn, anivellaran i aplomaran tots els panells d'una mateixa planta. S'amidarà l'ample de la junta en tot el seu perímetre. Se subjectaran definitivament els panells als elements que prèviament s'hauran ancorat a l'estructura de l'edifici.

*Acabats.* El producte de segellat s'aplicarà en tot el perímetre de les juntes per garantir la seva estanquitat i acabat exterior, comprovant abans que aquestes estaran netes de pols, olis o grasses.

### Control i acceptació

Una comprovació cada 100 m<sup>2</sup> de façana i com a mínim una per planta.

Les condicions de no acceptació dels elements seran: quan l'alineació entre els cantells dels panells presenti variacions superiors a 2 mm, tolerància de fabricació; quan l'aplomat entre dos panells presenti variacions superiors a 2 mm, comprovat amb regla d'1 m; quan la subjecció sigui diferent a l'especificada per la D.F.; quan hi hagi elements metàl·lics sense protecció a l'oxidació; quan l'ample de la junta vertical sigui inferior a l'ample mínim; o quan l'ample de la junta horitzontal sigui inferior a l'ample mínim.

### Verificació

*Prova de servei.* Estanquitat de panys de façana a l'aigua de vessament.

### Amidament i abonament

m<sup>2</sup> de superfície de tancament executat (panells, juntes i segellat), fins i tot peces especials d'ancoratge a l'estructura auxiliar o de l'edifici, i posterior neteja.

### 1.1.3 Panells pesats

Tancament d'edifici, sense funció estructural, constituït per elements prefabricats pesats ancorats a l'estructura de l'edifici.

### Components

Panell, sistema de subjecció, juntes i segellant.

Característiques tècniques mínimes

*Panell.* El panell de formigó podrà ser de tipus: *massís*, amb diferents acabats superficials; *alleugerit amb blocs alleugerants*; *compost*, format per dues capes de formigó i una intermèdia de material aïllant; *de blocs de formigó o ceràmics*. El panell presentarà les arestes definides i no tindrà fissures ni "cocons" que puguin afectar a les condicions de funcionalitat. Les juntes resultants de la unió entre panells i entre panells amb els elements de la façana, aniran segellades i acabades, per tal de ser estanques a l'aire i a l'aigua, i no crear ponts tèrmics. El panell serà capaç de resistir les sol·licitacions del desmoldejat, de l'aixecament pel transport, de l'hissat i del muntatge en obra. El panell se subministrarà amb el sistema de subjecció a l'estructura de l'edifici, que garantirà l'estabilitat i resistència del panell a les sol·licitacions previstes. S'indicaran els coeficients de dilatació tèrmica i d'inflament, així com les toleràncies de fabricació i resistència tèrmica del panell.

*Sistema de subjecció.* Garantirà la fixació del panell a l'estructura de l'edifici, així com la resistència a les sol·licitacions de vent i variacions de temperatura. Quedaran protegits de la corrosió.

*Juntes.* Quan el panell constitueixi només la fulla exterior del tancament, podran adoptar-se cantells plans que donin lloc a juntes horitzontals i verticals plans. Quan el panell constitueixi el tancament complet, s'adoptarà preferentment entre panells: en cantells horitzontals, formes que donin lloc a juntes amb ressalts i rebaixos complementaris; en cantells verticals, formes que donin lloc a juntes amb cambra de descompressió.

*Segellant.* Podrà ser de productes pastosos (morters elàstics, morters de resines, etc...), o bé de perfils preformats i gomes.

### Control i acceptació

Es realitzaran les comprovacions corresponents d'identificació i assaig del capítol: *Perfils laminats i xapes*. Identificació de: material, dimensions, gruix i característiques. Comprovació de protecció i acabat dels perfils.

Els materials i equips d'origen industrial, haurien de complir les condicions funcionals i de qualitat que es fixen en les corresponents normes i disposicions vigents relatives a fabricació i control industrial. Quan el material o equip arribi a obra amb certificat d'origen industrial que acrediti el compliment d'aquestes condicions, normes o disposicions, la seva recepció es realitzarà comprovant, únicament, les seves característiques aparents.

### Execució

Condicions prèvies

Es replantejarà i fixaran els elements de subjecció del panell als elements prèviament ancorats a l'estructura de l'edifici. Posteriorment es replantejaran els eixos verticals de juntes, i planta a planta, els eixos horitzontals de juntes

Fases d'execució

## **PROJECTE BÀSIC I D'EXECUCIÓ DE REHABILITACIÓ DE L'EDIFICI DE L'ANTIGA CENTRAL ELÈCTRICA "LA CATALINA" D'ALMENAR (LLEIDA). FASE I**

S'eleva i situarà el panell a la façana. Se subjectarà, s'alinearà, anivellarà i aplomarà el panell una vegada s'hagin presentat tots els panells d'una planta o aquells que hagin de quedar compresos entre elements fixos de la façana. S'amidarà l'ample de la junta en tot el seu perímetre. Se subjectarà definitivament el panell als elements que prèviament s'hauran ancorat a l'estructura de l'edifici. Quan la solució de junta vertical sigui amb cambra de descompressió, s'impermeabilitzarà el cantell superior del panell en una longitud no menor de 10 cm a cada costat de la junta, prèvia col·locació dels panells superiors.

*Acabats.* El producte de segellat s'aplicarà en tot el perímetre de les juntes per a garantir la seva estanquitat i acabat exterior, comprovant abans que aquestes estaran netes de pols, olis o grasses.

### **Control i acceptació**

Una comprovació cada 100 m<sup>2</sup> de façana i com a mínim una per planta.

Les condicions de no acceptació dels elements seran: quan l'alineació entre els cantells dels panells presenti variacions superiors a 2 mm, tolerància de fabricació; quan la subjecció sigui diferent a l'especificada per la D.F.; quan hi hagin elements metàl·lics sense protecció o a l'oxidació; quan l'ample de la junta vertical sigui inferior a l'ample mínim; quan l'ample de la junta horitzontal sigui inferior a l'ample mínim; quan la junta no quedi totalment tancada pel segellador; quan hi hagi rebaves o despreniments; o quan s'hagi introduït segellador a les juntes de les cambres de descompressió i/o s'hagi segellat la zona de comunicació amb l'exterior.

### **Verificació**

Estanquitat de panys de façana a l'aigua de vessament.

### **Amidament i abonament**

m<sup>2</sup> de superfície de tancament executat. Inclouent panells, juntes, segellat, fins i tot peces especials d'ancoratge i posterior neteja.

## **1.2 Façanes de fàbrica**

Tancament de maó d'argila cuita, bloc d'argila alleugerida o de formigó presos amb morter compost per ciment i/o calç, sorra, aigua i a vegades additius. Que constitueix façanes compostes de diverses fulles, amb o sense cambra d'aire, poden fer-se sense revestir (cara vista) o amb revestiment (de tipus continu o aplacat).

### **Components**

*Revestiment exterior.* Si l'aïllant es col·loca en la part exterior de la fulla principal de maó podrà ser d'adhesiu cimentós millorat amb armat, o de malla de fibra de vidre acabat de revestiment plàstic prim, etc... Si l'aïllant es col·loca en la part interior podrà ser de morter amb additius hidrofugants, etc.

*Fulla principal.* Estarà formada per: maons d'argila cuita, bloc de formigó o morter.

*Revestiment intermedi.* Serà d'esquerdejat de morter mixt, morter de ciment amb additius hidrofugants, etc... Serà necessari sempre que la fulla exterior sigui de maó cara vista.

*Cambra d'aire.*

*Aïllament tèrmic.* Podrà ser de llana mineral, panells de poliuretà, de poliestirè expandit, de poliestirè extruït, etc...

*Fulla interior.* Podrà ser de fulla de maó ceràmic, panell de guix laminat sobre estructura portant de perfils d'acer galvanitzat, panell de guix laminat amb aïllament tèrmic inclòs fixat amb morter, etc...

*Revestiment interior.*

### **Característiques tècniques mínimes**

*Maons.* Compliran les condicions que s'especifiquen en el Plec general per a la recepció dels maons ceràmics a les obres de construcció, RL-88. La resistència normalitzada a compressió de les peces no serà inferior a 5N/mm<sup>2</sup> segons CTE DB SE -F punt 4.1. La resistència característica a la compressió de les fàbriques més usuals es defineix segons CTE DB SE-F taula 4.4.

*Blocs de formigó.* Els blocs podran ser de diferents tipus, categories i graus. El tipus ve definit pel seu índex de massís (buit o massís), acabat (cara vista o per revestir) i dimensions. La categoria (R3, R4, R5, R6, R8 ó R10), ve definida per la resistència del bloc a compressió; d'altra banda, el grau (I ó II) el de. Els blocs per a revestir no tindran fissures en les seves cares vistes i presentaran una teixidura superficial adequada per facilitar l'adherència del revestiment, si fos necessari. Els blocs cara vista haurien de presentar en les cares exteriors una coloració homogènia i una teixidura uniforme, no han de tenir cocons, escrotonaments o escantellament. Els materials utilitzats en la fabricació dels blocs de formigó: ciments, aigua, additius, àrids i formigó, compliran les normes UNE i la Instrucció EHE. En el cas de peces especials, aquestes haurien de complir les mateixes característiques físiques i mecàniques exigides als blocs. La resistència a compressió dels blocs de formigó resistents amb funció estructural serà major o igual a 6 N/mm<sup>2</sup>.

*Morter.* Les sorres emprades compliran les limitacions relatives a grandària màxima de grans, contingut de fins, granulometria i contingut de matèria orgànica establertes al CTE DB SE-F punt 4.2. S'admetran totes les aigües potables. El ciment utilitzat complirà les exigències de composició i característiques mecàniques, físiques i químiques que estableix la Instrucció per a la recepció de ciments RC-03. Els possibles additius incorporats al morter, abans o durant el pastat, arribaran a l'obra amb la designació corresponent segons normes UNE, així com la garantia del fabricant on especifiqui que l'additiu, agregat en les proporcions i condicions previstes, produeix la funció principal desitjada. Les barreges preparades

## **PROJECTE BÀSIC I D'EXECUCIÓ DE REHABILITACIÓ DE L'EDIFICI DE L'ANTIGA CENTRAL ELÈCTRICA "LA CATALINA" D'ALMENAR (LLEIDA). FASE I**

en sec per a morters portaran el nom del fabricant i la dosificació segons CTE DB SE-F punt 4.2, així com la quantitat d'aigua a afegir per a obtenir les resistències dels morters tipus. La resistència a compressió del morter estarà dintre dels mínims establerts al CTE DB SE-F taula 4.4. Així mateix la dosificació serà l'establerta al CTE DB SE-F punt 4.2.

*Cambrà d'aire.* Tindrà un gruix mínim de 3 cm i contarà amb separadors de la longitud i material adequats (plàstic, acer galvanitzat, etc...), sent recomanable que disposin de goteró. Podrà ser ventilada o sense ventilar. En cas de revestiment amb aplacat, la ventilació es produirà a través dels elements.

*Revestiment interior.* Serà de guarnit o arrebossat de guix i complirà l'especificat en el plec de l'apartat corresponent.

### **Control i acceptació**

Es realitzaran les comprovacions corresponents de identificació i d'assaigs en cada un dels capítols següents: Bloc de formigó, Ciments, Aigua, Calç, Maons, Àrids i Morters. Les restriccions d'ús dels components de les fàbriques, amb classe d'exposició definida a la D.T. vindrà donada segons CTE DB SE-F taula 3.3.

## **Execució**

### **Condicions prèvies**

Les fàbriques es treballaran sempre a una temperatura ambient que oscil·li entre 5 i 40 °C. Si se sobrepassen aquests límits, 48 hores després, es revisarà l'obra executada. Les parts recentment executades es protegiran amb plàstics per evitar el rentat dels morters, l'erosió de les juntes i l'acumulació d'aigua en l'interior del mur. Es procurarà col·locar com més aviat millor elements de protecció, com ampits, cavallons, etc. Es mantindrà humida la fàbrica recentment executada, per evitar l'evaporació de l'aigua del morter massa ràpid, fins que arribi a la resistència adequada. Si ha gelat abans d'iniciar el treball, s'inspeccionaran les fàbriques executades, havent de demolar les zones afectades que no garanteixin la resistència i durabilitat establertes. Si la gelada es produeix una vegada iniciat el treball se suspendrà, protegint la construcció recent amb mantes d'aïllant tèrmic o plàstics. Les fàbriques han de ser estables durant la seva construcció, pel que s'aniran elevant juntament amb elements de travesa. En els casos on no es pugui garantir la seva estabilitat davant d'accions horitzontals, es travaran a elements suficientment sòlids. Quan el vent sigui superior a 50 km/h, es suspendran els treballs i s'asseguraran les fàbriques de maó realitzades.

*Fulla principal: fàbrica de maó o de bloc.* S'exigirà la limitació de fletxa als elements estructurals fletxats com: bigues de cantonada o rematades de forjat. Acabada l'estructura es comprovarà que el suport (forjat, llosa, riosta, etc.) hagi fraguat totalment, estigui sec, anivellat i net de qualsevol resta d'obra. Quan s'hagi comprovat el nivell del forjat acabat, si hi ha alguna irregularitat s'emplenarà amb una capa de morter. En cas d'utilitzar llindes metàl·liques, aquestes seran resistents a la corrosió o n'estaran adequadament protegides, abans de la seva col·locació. Les distàncies màximes entre les juntes de dilatació seran en funció del material component, segons el CTE DB HS1, punt 2.3.3.1.

*Revestiment intermedi.* Un cop s'hagin col·locat els pre-cèrcols en els buits, la fulla principal no ha de tenir desploms ni rugositats. Es comprovarà que la fàbrica s'hagi endurit. En el cas que existeixin superfícies llises de formigó, es crearan rugositats mitjançant picat o col·locant una malla de reforç.

*Aïllant tèrmic.* En el cas de panells rígids, la fulla principal no ha de tenir desploms ni rugositats. Si existeixen defectes considerables en la superfície del revestiment es corregiran; per exemple, aplicant una capa de morter de regularització per facilitar la col·locació i l'ajustament dels panells.

*Fulla interior: fàbrica de maó.* Es tindrà en consideració la neteja del suport (forjat, llosa, riosta, etc.), així com la correcta col·locació de l'aïllant.

*Fulla interior: extradosat autoportant de plaques de guix laminat sobre perfil·laria.* A la fulla principal s'hi col·locaran les fusteries i caixes de persianes. La cara interior de la fulla principal es netejarà de restes de morter amb un raspall de pues metàl·liques i es taparan els desperfectes.

*Revestiment exterior: esquerdejat de morter.* Es netejarà la fàbrica de qualsevol resta de morter, rasant-la amb un raspall de pues metàl·liques i es taparan els desperfectes amb el mateix morter de l'esquerdejat. En cas que existeixin superfícies llises de formigó (llindes) es crearà rugositat mitjançant picat o col·locant una malla de reforç amb solapes de 10 cm. En cas de pilars, bigues i biguetes d'acer es folraran prèviament amb peces ceràmiques o de ciment.

### **Fases d'execució**

*Fulla principal: fàbrica de maó o de bloc.*

*Replanteig.* Es replantejarà la situació de la façana comprovant les desviacions entre forjats per verificar l'execució dels revestiments previstos. Serà necessària la verificació del replanteig per la D.F. Es col·locaran mires rectes i aplomades a la cara interior de la façana a totes les cantonades, buits, retranquejos, juntes de moviment i en trams cecs a distàncies no majors que 4 m. Es marcarà un nivell general de planta en els pilars amb un nivell d'aigua. Es realitzarà el replanteig horitzontal de la fàbrica assenyalant en el forjat la situació dels buits, de les juntes de dilatació i d'altres punts d'inici de la fàbrica segons el plànol de replanteig de la D.T., de manera que no es precisi col·locar peces menors a mig maó. La junta estructural es disposarà de manera que coincideixi amb una de les juntes de dilatació de la fàbrica. Es disposaran els pre-cèrcols en obra. El replanteig vertical es realitzarà de forjat a forjat marcant en les regles les altures de les filades, de l'ampit i de la llinda. S'ajustarà el nombre de filades per no haver de tallar les peces. En el cas de blocs és convenient que en projecte s'hagin establert les altures lliures entre forjats considerant la dimensió nominal d'altura del bloc. En aquest cas es calcularà el gruix de la

**PROJECTE BÀSIC I D'EXECUCIÓ DE REHABILITACIÓ DE L'EDIFICI DE L'ANTIGA CENTRAL ELÈCTRICA "LA CATALINA"  
D'ALMENAR (LLEIDA). FASE I**

junta horitzontal (1 cm + 2 mm, generalment) per encaixar un nombre sencer de blocs entre referències de nivell successives. La primera filada en cada planta es rebrà sobre capa de morter d'1 cm de gruix i estesa en tota la superfície de base de la fàbrica. Les filades s'executaran anivellades, guiant-se dels panys de paret que marquen la seva altura. Es comprovarà que la filada que s'està executant no es desploma sobre l'anterior. Les fàbriques s'aixecaran per filades horitzontals senceres. Les cantonades o amb altres fàbriques, es faran mitjançant lligades en tot el seu gruix i en totes les filades.

*Col·locació de maons d'argila cuïta.* Els maons s'humitejaran abans de la seva col·locació perquè, no absorbeixin l'aigua del morter, excepte els maons de baixa succió (hidrofugats, klinker, etc.), en aquest cas se seguiran les indicacions del fabricant. Els maons es col·locaran fregant-los els uns amb els altres, utilitzant prou morter perquè, penetri en els buits del maó i les juntes quedin plenes. Es recolliran les rebaves del morter sobrant en cada filada. En el cas de les fàbriques a cara vista, al mateix moment que es vagi aixecant la fàbrica s'aniran netejant i realitzant les juntes (primer les juntes verticals per obtenir les horitzontals més netes). Així mateix, es comprovarà mitjançant l'ús de plomades la verticalitat de tot el mur, tanmateix, també es comprovaran a plom, les juntes verticals corresponents a les filades alternes. Aquestes juntes seguiran la llei de trava utilitzada segons el tipus d'aparell que s'hagi triat. En el cas de col·locació d'armadures de reforç, se situaran al morter cada cert nombre de filades, depenent del tipus d'armadura, per exemple cada 60 cm amb cintres de 5 mm de diàmetre.

*Col·locació de blocs d'argila alleugerida.* Els blocs s'humitejaran abans de la seva col·locació. Les juntes de morter de base seran com a mínim d'1 cm de gruix a una banda. Els blocs es manipularan amb les dues mans i es col·locaran sense morter a la junta vertical. S'assentaran verticalment, sense fregant entre peces, fent topall amb l'encadellat i colpejant amb una maça de goma perquè, el morter penetri a les perforacions. Es recolliran les rebaves del morter sobrant. Es comprovarà que, quan s'hagin assentat els blocs, el gruix de les juntes estigui comprès entre 1 i 1,5 cm. La separació entre les juntes verticals de dues filades consecutives haurà de ser  $\geq 7$  cm. Per ajustar la modulació vertical es podran variar els gruixos de les juntes de morter (entre l'1 i l'1,5 cm), o s'utilitzaran peces especials d'ajustament vertical o peces tallades a l'obra amb la talladora de taula.

*Col·locació de blocs de formigó.* Degut a la conicitat dels alvèols dels blocs buits la cara amb més superfície de formigó es col·locarà a la part superior per oferir major superfície de suport al morter de la junta. Els blocs es col·locaran secs, humitejant únicament la superfície del bloc en contacte amb el morter, si el fabricant ho recomana. Per la formació de la junta horitzontal en els blocs cecs, el morter s'estendrà per tota la cara superior; en els blocs buits, el morter es col·locarà sobre les parets i envanets excepte quan es vulgui evitar el pont tèrmic i la transmissió d'aigua a través de la junta, llavors es col·locarà morter sobre les parets, quedant ambdues bandes separades. Per la formació de la junta vertical, s'aplicarà morter sobre els sortints de la cara del bloc, pressionant-lo per evitar que caigui al transportar-lo fins ser col·locat a la filada. Les juntes tindran morter suficient per tal d'assegurar la unió entre el bloc i el morter. Els blocs es col·locaran al seu lloc mentre el morter encara estigui tou i plàstic. Es traurà el morter sobrant evitant-ne les caigudes, tant a l'interior dels blocs com a la cambra d'extradosat, i sense embrutar ni ratllar el bloc. S'utilitzaran peces de mig bloc com a mínim. Quan sigui necessari tallar els blocs es realitzarà el tall amb la màquina adequada. Mentre s'executi la fàbrica, es conservaran els plom i nivells de manera que el parament quedi amb totes les juntes alineades i amb les juntes horitzontals a nivell. Les filades intermèdies es col·locaran amb les juntes verticals alternades. Si es realitza el rejuntat de les juntes, prèviament s'emplenaran amb morter fresc els forats o les petites zones que no hagin quedat completament ocupades, comprovant que el morter encara estigui fresc i plàstic. El rejuntat no es farà immediatament després de la col·locació, sinó al cap d'una estona, quan el morter s'hagi endurit, però abans d'acabar l'enduriment. Es recomana realitzar primer el rejuntat de les juntes horitzontals i després el de les verticals. Si és necessari reparar una junta quan el morter ja s'hagi endurit, s'eliminarà el morter de la junta a una profunditat de 15mm, com a mínim, i que no superi el 15% del gruix, es mullarà amb aigua i es repassarà amb morter fresc. No es realitzaran juntes rematades inferiorment, per facilitar l'entrada d'aigua a la fàbrica. Els esquerdejats interiors o exteriors es realitzaran quan hagin passat 45 dies de la col·locació de la fàbrica, per evitar fissuracions per retracció del morter de les juntes. En el cas de les fàbriques armades horitzontalment, les armadures es col·locaran a les juntes horitzontals. Per evitar defectes de fissuració a la fàbrica s'han de complir les següents condicions mínimes: l'àrea de l'armadura no serà menor al 0,03% de l'àrea bruta de la secció de la fàbrica, la separació vertical serà de 60cm com a màxim, el gruix mínim de recobriment del morter des de l'armadura fins la cara de la fàbrica serà de 15mm, i el gruix mínim que envolti l'armadura serà de 2mm, excepte pel morter fi. Les armadures de les juntes horitzontals es col·locaran embegudes al morter, centrades al gruix de la junta horitzontal. Per tal de garantir la transmissió d'esforços de l'acer, els solapaments de les armadures amb capa epoxi tindran una longitud mínima de 25cm, i de 20cm per les armadures galvanitzades o inoxidable. S'evitarà que a l'encavalcament les armadures es muntin unes sobre les altres. En cas d'haver-hi pilastres armades, l'armadura principal es fixarà amb prou antelació per executar la fàbrica sense destorbar l'execució. Els buits de fàbrica on s'inclouï l'armadura s'ompliran amb morter o formigó a l'aixecar la fàbrica.

*Llindes.* S'adoptarà la solució de la D.T. (armat de les juntes horitzontals, biguetes pretensades, perfils metàl·lics, suport de peces ceràmiques/formigó i formigó armat, etc...). Es consultarà a la D.F. el corresponent suport de les llindes, els ancoratges de perfils al forjat, etc...

*Trobades de la façana amb els forjats.* Quan la fulla principal estigui interrompuda pels forjats, es disposarà una junta de desolidarització entre la fulla principal i cada forjat inferior, deixant una junta de

**PROJECTE BÀSIC I D'EXECUCIÓ DE REHABILITACIÓ DE L'EDIFICI DE L'ANTIGA CENTRAL ELÈCTRICA "LA CATALINA" D'ALMENAR (LLEIDA). FASE I**

2cm. Aquesta junta s'omplirà després de la retracció de la fulla principal, amb un material del qual la seva elasticitat sigui compatible amb la deformació prevista del forjat, i es protegirà de la filtració amb un goteró. Quan el parament exterior de la fulla principal sobresurti de la vora del forjat, el vol no superarà 1/3 del gruix de la fulla. Quan el forjat sobresurti del pla exterior de la façana tindrà el pendent, del 10% com a mínim, cap a l'exterior per evacuar l'aigua i es disposarà un goteró a la vora del forjat.

*Trobades de la façana amb els pilars.* Quan la fulla principal estigui interrompuda pels pilars, es disposarà una armadura o qualsevol altra solució que produeixi el mateix efecte, quan es col·loquin peces de menor gruix que la fulla principal per la part exterior dels pilars.

*Juntes de dilatació.* Es col·locarà un segellant sobre un replè introduït a la junta. Els materials de replè i segellant tindran suficient elasticitat i adherència per absorbir els moviments de la fulla, seran impermeables i resistents als agents atmosfèrics. La profunditat del segellant serà  $\geq 1$ cm i la relació entre el gruix i l'amplada estarà compresa entre 0,5 i 2cm. En façanes esquerdejades i el segellant quedarà enrasat amb el parament de la fulla principal sense esquerdejar. Quan s'utilitzin xapes metàl·liques les juntes de dilatació es disposaran de manera que cobreixin la junta i que a banda i banda de la junta del mur quedi una franja de, com a mínim, 5cm. Cada xapa es fixarà mecànicament a aquesta franja que es segellarà el seu extrem corresponent. Segons CTE DB HS1, punt 2.3.3.1.

*Arrencada de la façana des de fonamentació.* Arrencada de la façana des de la fonamentació. Es disposarà una barrera impermeable a una distància  $\geq 15$ cm per sobre del nivell del sòl exterior que cobreixi el gruix de la façana. Quan la façana estigui constituïda per un material porós o tingui un revestiment porós, es disposarà un sòcol el material del qual tingui un coeficient de succió

*Trobades de la cambra d'aire ventilada amb els forjats i les llindes.* Es disposarà un sistema de recollida i evacuació de l'aigua filtrada o condensada quan la cambra quedi interrompuda per un forjat o una llinda. Com a sistema de recollida d'aigua s'utilitzarà un element continu i impermeable (làmina, perfil especial, etc...) continu al llarg del fons de la cambra, inclinat cap a l'exterior, de manera que la vora superior estigui situada a 10cm del fons com a mínim i a 3cm per sobre del punt més elevat del sistema d'evacuació. Quan es disposi una làmina, aquesta s'introduirà a la fulla interior en tot el seu gruix. Per l'evacuació es col·locarà el sistema indicat a la D.T., que estarà separat 1,5m com a màxim. Per comprovar la neteja del fons de la cambra després de la construcció del pany de paret complet, es deixarà de col·locar un de cada quatre maons de la primera filada.

*Trobada de la façana amb la fusteria.* La junta entre el cercol i el mur es segellarà amb un cordó que s'introduirà al rejuntat practicat al mur de manera que quedi encaixat entre les vores. Quan la fusteria presenti algun retranqueig al parament exterior de la façana, es rematarà l'ampit amb un minvell, per poder evacuar cap a l'exterior l'aigua de pluja i es disposarà un goteró a la llinda per evitar que l'aigua de pluja discorri per la part inferior de la llinda cap a la fusteria, o s'adoptaran solucions que produeixin els mateixos efectes. El minvell tindrà el pendent cap a l'exterior, del 10% com a mínim, serà impermeable o es disposarà sobre una barrera impermeable fixada al cercol o al mur que es perllongui per la part del darrera i per ambdós costats del minvell. El minvell tindrà goteró a la cara inferior del sortint, separat del parament exterior de façana 2cm com a mínim i l'entrega lateral amb el brancal serà de 2cm com a mínim. La junta de les peces amb goteró tindrà la forma del mateix per no crear a través seu un pont cap a la façana. Quan el grau d'impermeabilitat exigint sigui igual a 5 i les fusteries estiguin retranquejades respecte del parament exterior de la façana, es disposarà un pre-cercol i una barrera impermeable als brancals entre la fulla principal i el pre-cercol, o perllongar-la 10cm cap a l'interior del mur.

*Ampits i rematades superiors de les façanes.* Els ampits es remataran amb la solució indicada en projecte per evacuar l'aigua de pluja. En el cas de col·locació de cavallons, aquests tindran una inclinació mínima del 10%, disposaran de goterons a la cara inferior dels sortints cap als quals discorre l'aigua, separats com a mínim 2cm dels paraments de l'ampit i seran impermeables o es disposaran sobre una barrera impermeable que tingui un pendent mínim del 10% cap a l'exterior. Es disposaran juntes de dilatació cada dues peces, quan siguin de pedra o prefabricades, o cada 2m, quan siguin ceràmiques. Les juntes entre els cavallons es realitzaran de manera que siguin impermeables amb el segellat adequat.

*Ancoratges a la façana.* Quan els ancoratges d'elements com les baranes es realitzin al pla horitzontal de la façana, la junta entre l'ancoratge i la façana es realitzarà de manera que n'impedeixi l'entrada d'aigua a través seu, mitjançant el sistema indicat al projecte, ja sigui segellat, element de goma, peça metàl·lica, etc...

*Ràfecs i cornises.* Els ràfecs i les cornises seran continus, tindran un pendent mínim del 10% cap a l'exterior per evacuar l'aigua. Els que sobresurtin més de 20cm del pla de façana compliran les següents condicions: seran impermeables o tindran la cara superior protegida per una barrera impermeable, a la trobada amb el parament vertical disposaran d'elements de protecció prefabricats o realitzats in situ que s'estenguin cap amunt, com a mínim, 15cm i el remat superior ha de resoldre's de manera que eviti la filtració d'aigua a la trobada i al remat, també haurà de tenir un goteró a la vora exterior de la cara inferior. Per no crear ponts cap a la façana la junta de les peces amb el goteró tindran la mateixa forma.

*Revestiment intermedi.* Ha de ser pla, net i aconseguir un gruix mínim d'1cm. Sobre la superfície fresca es passarà el remolinador mullat amb aigua fins que quedi plana.

*Aïllant tèrmic.* La col·locació dels panells variarà segons el sistema de fixació amb la fulla principal. En cas de fixació mecànica el nombre de fixacions dependrà de la rigidesa dels panells, serà el recomanat pel fabricant, augmentant-ne el nombre als punts singulars. La separació màxima entre fixacions serà de 50cm, tant en horitzontal com en vertical. En cas de fixació per adhesió es col·locaran els panells de baix cap dalt. Si l'adherència dels panells a la fulla principal es realitza mitjançant un adhesiu interposat no es

**PROJECTE BÀSIC I D'EXECUCIÓ DE REHABILITACIÓ DE L'EDIFICI DE L'ANTIGA CENTRAL ELÈCTRICA "LA CATALINA" D'ALMENAR (LLEIDA). FASE I**

sobrepasarà el temps d'utilització de l'adhesiu; si l'adherència es realitza mitjançant el revestiment intermedi, els panells es col·locaran just quan s'acabi d'aplicar sobre el revestiment, quan encara estigui fresc. Els panells haurien de quedar estables en posició vertical i continus evitant els ponts tèrmics. No s'interromprà la fulla d'aïllament a la junta de dilatació de la façana.

*Fulla interior, fàbrica de maó.* Es replantejarà la situació de la façana assenyalant als forjats l'alineació interior de la fàbrica. Es col·locaran mires rectes i aplomades a la cara interior de la façana a totes les cantonades, buits, retranquejos, juntes de moviment i als trams cecs a distàncies de 4m com a màxim. Es farà coincidir la junta de dilatació de la fàbrica amb la junta de dilatació de la fulla principal. Es replantejarà la fàbrica assenyalant al forjat la situació dels buits segons el plànol de replanteig de la D.T. Es prepararà el suport mullant la zona d'arrencada de la fàbrica, i els maons s'humitejaran abans de col·locar-los a l'obra. Per la col·locació dels maons es seguiran les indicacions assenyalades a la fulla principal. A les creuetes i a les cantonades es deixaran lligades per aconseguir una bona trava. A la trobada amb el forjat es deixarà una distància a la part superior de la fulla de 2cm de gruix que s'omplirà amb guix passats uns dies. Les regates per instal·lacions es realitzaran amb maça i cisell o amb màquina regatadora, però trencant només un canó en els maons. Les juntes de dilatació es netejaran de restes de morter, olis, pintures, etc... abans d'omplir-les. Es col·locarà el material de replè en l'interior de les juntes i se sellaran.

*Fulla interior, extradosat autoportant de plaques de guix laminat sobre perfilaria.* Es replantejarà la cara interior de la canal al terra i al sostre, que s'haurien de separar 2cm de la fulla principal. Previ a la fixació dels perfils s'enganxarà una banda d'estanquitat sota les canals inferiors, així com al perímetre de l'extradosat autoportant amb els elements que estan al voltant. Les canals es cargolaran tant al terra com al sostre. Es respectarà la distància entre cargols aconsellada pel fabricant. Els muntants es col·locaran començant pel perímetre i anant encaixant-los amb les canals, deixant-los solts sense cargolar la unió, excepte els de l'arrencada dels murs i els fixos al sistema (brancals, trobades, etc...). La distància entre eixos serà l'especificada al projecte, submúltiple de la dimensió de la placa i mai més gran de 60cm. Aquesta modulació es mantindrà a la part superior dels buits. Els cercols exteriors no s'ancoraran mai a l'estructura portant de l'extradosat. Per la disposició i fixació dels perfils als punts singulars, com buits de portes, finestres, racons i cantonades se seguiran les indicacions del fabricant. Les instal·lacions es passaran per les perforacions dels perfils verticals. En cas d'haver-se de realitzar altres perforacions es comprovarà que el perfil no quedi afeblit. Les plaques es col·locaran arran de sostre i recolzant-se sobre falques al terra. Quan siguin de menor dimensió que l'altura lliure es col·locaran de manera que no coincideixin les juntes transversals. Les plaques es cargolaran als perfils cada 25cm. Als buits, les plaques es col·locaran segons les instruccions del fabricant. A les cantonades, es cargolaran les plaques d'un costat i de l'altre, col·locant-les a testa amb les primeres. Als racons, una vegada s'hagi aplacat un costat, es col·locaran els perfils de l'altre costat tancant l'angle, després s'aniran cargolant les plaques de la mateixa manera que als altres llocs. Com acabat s'aplicarà pasta als caps dels cargols i juntes de plaques, assentant-hi la cinta de juntes amb espàtula. Es deixarà assecar i s'aplicarà una capa de pasta d'acabat. Una vegada sec, s'aplicarà la segona capa i s'escatarà la superfície tractada. Les arestes de les cantonades es remataran amb cinta o perfil cantoner, fixat amb pasta a les plaques.

*Revestiment exterior.* S'humitejarà la superfície a esquerdejar. S'aplicarà el morter amb la paleta de lliscar neta fins aconseguir un gruix entre 1 i 1,5cm. Al revestiment s'hi disposaran juntes de dilatació, de manera que hi hagi prou distància entre les juntes contigües per tal d'evitar l'esquerdament. Abans de que s'endureixi es polirà, aplicant amb la paleta de lliscar neta la pasta de ciment per tapar els porus i les irregularitats. La superfície esquerdejada es mantindrà humida fins que es prengui el morter. Se suspendrà l'execució en temps de gelades o en temps extremadament sec i calorós. Quan la fulla principal estigui interrompuda pels forjats, s'adoptarà la solució de la D.T. . Es disposarà un ajunta de desolidarització entre la fulla principal i cada forjat per sota d'aquests, deixant una junta de 2cm. Aquesta junta s'omplirà després de la retracció de la fulla principal amb un material amb elasticitat compatible amb la deformació prevista del forjat i protegint-se de la filtració amb un goteró. I reforç del revestiment amb armadures disposades al llarg del forjat de manera que sobrepassin l'element 15cm per sobre del forjat, i 15cm per sota de la primera filada de la fàbrica. Quan la fulla principal estigui interrompuda pels pilars, es reforçarà el revestiment amb armadures disposades al llarg del pilar de manera que ho sobrepassin 15cm per ambdós costats.

**Control i acceptació**

Es realitzaran les comprovacions corresponents de identificació i assaig a cada un dels següents capítols: Replanteig, Execució, Revestiment intermedi, Aïllament tèrmic i revestiment exterior.

**Verificació**

Planeitat, mesurar amb regla de 2m. Desplom, no major a 10mm per planta, no major de 30mm en tot l'edifici. En general tota la fàbrica de maó buit haurà d'anar protegida per l'exterior (esquerdejat, aplacat, etc...). estanquitat de la façana a l'aigua de vessament.

**Amidament i abonament**

m<sup>2</sup> de tancament amb tots els components, incloent el replanteig, anivellació, aplomat, part proporcional de lligades, minvament i trencaments, humitejat dels maons o blocs i neteja, fins i tot execució de trobades i elements especials, deduint buits superiors a 1m<sup>2</sup>.

## **2 OBERTURES**

Part semitransparent de l'envolvent tèrmica d'un edifici, practicables o no, que dona prestacions de lluminositat, confort, ventilació i connexió.

### **Normes d'aplicació**

**Codi Tècnic de l'Edificació.** RD 314/2006. CTE-HE1, Demanda energètica; en relació a la transmitància tèrmica (U), i factor solar (Fs) i permeabilitat a l'aire. CTE-HS1, Impermeabilitat, en relació a la trobada de les façanes amb obertures. CTE DB SU seguretat d'utilització. CTE-DB SE-AE, Document Bàsic Seguretat Estructural-Accions a l'Edificació. CTE- DB HR, Protecció enfront del soroll.

**Decret d'Ecoeficiència,** demanda energètica. D. 21/2006.

**Norma bàsica de la edificació sobre condiciones acústicas en los edificios,** NBE-CA-88. BOE. 8/10/1988.

### **UNE.**

UNE 12.207:2000. Fusteria material, segons UNE 85.218.1985. UNE 85103:1991 Puertas i cancelas pivotantes abatibles. Definiciones, clasificación y características. UNE 85.222:1985 Ventanas. Acristalamiento y métodos de montaje, col·locació amb llistó de vidre o amb perfils conformats de neoprè.

UNE-EN ISO 140-4: Medición in situ del aislamiento acústico al ruido aéreo entre locales.

UNE-EN ISO 140-5: Medición in situ del aislamiento acústico al ruido aéreo de elementos de fachadas y de fachadas.

UNE-EN ISO 140-7: Medición del aislamiento acústico en los edificios y de los elementos de construcción. Parte 7: Medición in situ del aislamiento acústico de suelos al ruido de impactos

UNE-EN ISO 717: Evaluación del aislamiento acústico en los edificios y los elementos de construcción

UNE-EN ISO 717-1: Aislamiento a ruido aéreo. Para el cálculo del valor global de aislamiento y los términos de adaptación al espectro.

UNE-EN ISO 717-2: Aislamiento al ruido de impactos. Para el cálculo del valor global de aislamiento y los términos de adaptación al espectro.

## **2.1 Fusteries exteriors**

### **2.1.1 Fusteries de fusta**

Finestres, balconeres o portes, fixes o practicables, d'esquadres de fusta, amb tots els seus mecanismes, col·locades directament sobre l'obra o bé fixades amb bastiment de base. No comprèn l'envidrament.

### **Components**

El bastiment de base podrà ser amb perfils tubulars d'acer galvanitzat conformats en fred o de fusta i travat a l'obra mitjançant ancoratges galvanitzats o esquadries de fusta de pes específic  $\geq 450 \text{ kg/m}^3$  i humitat  $\leq 15\%$ . S'hi col·locaran ribets de fusta quan disposin d'envidrament, la protecció exterior serà pintura, lacat o vernís. També es tindran en consideració els accessoris i les ferramentes, a l'igual que els junts perimetrals.

#### **Característiques tècniques mínimes**

Compliment de les exigències en relació a la demanda energètica, condicions acústiques, estanquitat, permeabilitat de l'aire i resistència al vent del conjunt de les fusteries i vidre. S'especificarà si la fusteria és amb trencament de pont tèrmic. I aniran protegides exteriorment amb pintures o vernissos.

#### **Control i acceptació**

El subministrador acreditarà la vigència de la certificació de conformitat dels perfils i esquadries amb els requeriments reglamentaris: assajos, distintius i marcatges CEE. Les esquadries no presentaran guerxaments, fongs ni abonyegaments i els eixos seran rectilinis. Les unions es faran amb macles rígides formant angles rectes. Els canals de recollida d'aigua de condensació dels escopidors tindran les dimensions adequades, hi haurà n mínim de 3 orificis per cada m de desguàs.

### **Execució**

#### **Condicions prèvies**

L'emmagatzematge serà en un lloc protegit de la humitat i allunyat de possibles impactes, no estaran en contacte amb el terreny. Es protegiran contra els agents biòtics i abiòtics. Segons CTE DB SE-M punt 3.2.

#### **Fases d'execució**

##### **Replanteig.**

*Col·locació, aplomat i anivellat del bastiment.* Preveient els gruixos dels acabats del parament o del suport al qual estigui subjecte.

*Subjecció definitiva a la paret o bastiment de base.* Amb l'ajut d'elements que garanteixin la protecció contra l'impacte, i d'altres que mantinguin l'escairat fins que quedi ben travat.

*Segellat.* Si convé les juntes es segellaran amb massilles especials.

*Eliminació dels rigiditzadors.* I tapat de forats, si és necessari, amb els materials adequats.

##### **Col·locació dels mecanismes.**

##### **Neteja de tots els elements.**

*Toleràncies d'execució.* Replanteig:  $\pm 10 \text{ mm}$ ; Nivell previst:  $\pm 5 \text{ mm}$ ; Horizontalitat:  $\pm 1 \text{ mm/m}$ ; Aplomat:  $\pm 2 \text{ mm/m}$ ; Pla previst del bastiment respecte de la paret:  $\pm 2 \text{ mm}$ .

##### **Control i acceptació**

## **PROJECTE BÀSIC I D'EXECUCIÓ DE REHABILITACIÓ DE L'EDIFICI DE L'ANTIGA CENTRAL ELÈCTRICA "LA CATALINA" D'ALMENAR (LLEIDA). FASE I**

Segons el CTE DB SI i CTE DB SU pel que fa a neteja, sentits d'evacuació, senyalització, alçades lliures i superfícies de vidre. Ha d'obrir i tancar correctament. El bastiment ha d'estar ben aplomat, sense deformacions dels angles, al nivell i al pla previstos. No ha de gravitar cap tipus de càrrega sobre el bastiment. El bastiment ha d'estar travat a l'obra amb ancoratges galvanitzats, separats 60 cm com a màxim, i a menys de 30 cm dels extrems. Els ribets i els junts de materials tous han de ser nets i han de quedar lliures. La franquícia entre la fulla i el bastiment serà  $\leq 0,2$  cm.

D'acord amb l'envidrament que porti ha de complir els requeriments energètics segons el CTE DB HE i acústics vigents segons NBE-CA-88.

### **Verificació**

Es conservarà la protecció de la fusteria fins al revestiment dels paraments i fins que es col·loqui l'envidrament.

### **Amidament i abonament**

m<sup>2</sup> de llum d'obra d'element col·locat. Inclouent-hi en el preu la part proporcional d'ajuts per la seva col·locació, elements de connexió, tapajunts i ferramentes. No s'inclouen els envidraments. S'haurà d'especificar si s'inclouen els bastiments de base, les pintures i els vernissos.

ut els elements singulars d'ebenisteria, completament acabats i posats a l'obra segons especificacions de la D.F.

### **2.1.2 Fusteries metàl·liques**

Finestres, balconeres o portes, fixes o practicables, de perfils d'acer o alumini, amb tots els seus mecanismes, col·locades directament sobre l'obra o bé fixades amb bastiments de base. No comprèn envidrament.

#### **Components**

El bastiment de base podrà ser amb perfils tubulars d'acer galvanitzat conformats en fred o de fusta i travat a l'obra mitjançant ancoratges galvanitzats.

Els perfils podran ser d'acer laminats en calent, d'acer conformats en fred o d'acer inoxidable.

Els perfils i xapes seran d'alumini amb protecció anòdica o protecció de lacat.

Es disposaran ribets quan disposin d'envidrament.

També hi haurà els accessoris i ferramentes, els junts perimetrals, etc...

#### **Característiques tècniques**

Compliment de les exigències en relació a la demanda energètica, condicions acústiques, estanquitat, permeabilitat de l'aire i resistència al vent del conjunt de les fusteries i vidre. S'especificarà si la fusteria és amb trencament de pont tèrmic. En el cas d'acer laminat en calent i conformat fred, els perfils aniran protegits amb imprimació anticorrosiva. En cas d'alumini els perfils i xapes tindran una protecció anòdica de gruix variable en funció de les condicions ambientals. El gruix de la paret dels perfils serà com a mínim de 1,5mm.

#### **Control i acceptació**

El subministrador acreditarà la vigència de la certificació de conformitat dels perfils amb els requeriments reglamentaris: Assajos, distintius i marcatges CEE. Els perfils i xapes seran de color uniforme, sense deformacions ni fissures amb eixos rectilinis. Els canals de recollida d'aigua de condensació dels escopidors tindran dimensions adequades, hi haurà un mínim de 3 orificis per cada m de desguàs. Les unions entre perfils es faran per soldadura o amb escaires interiors unides als perfils amb cargols o rebllons a pressió.

### **Execució**

#### **Condicions prèvies**

L'emmagatzematge es farà en un lloc protegit de la humitat i allunyat de possibles impactes. Es procurarà que no entri en contacte directe amb el ciment o la calç, per mitjà del bastiment de base. Es procurarà la formació de ponts galvànics per a la unió de diversos materials metàl·lics.

#### **Fases d'execució**

##### **Replanteig.**

*Col·locació, aplomat i anivellat del bastiment.* Preveient els gruixos dels acabats del parament o del suport al qual estigui subjecte.

*Subjecció definitiva a la paret o bastiment de base.* Amb l'ajut d'elements que garanteixin la protecció contra l'impacte, i d'altres que mantinguin l'escairat fins que quedi ben travat.

*Segellat.* Si convé les juntes se segellaran amb massilles especials.

*Eliminació dels rigiditzadors.* I tapat de forats si és el cas, amb els materials adequats.

*Col·locació dels mecanismes.*

*Neteja de tots els elements.*

*Toleràncies d'execució.* Replanteig:  $\pm 10$  mm; Nivell previst:  $\pm 5$  mm; Horizontalitat:  $\pm 1$  mm/m; Aplomat:  $\pm 2$  mm/m; Pla previst del bastiment respecte de la paret:  $\pm 2$  mm; Franquícia entre la fulla i el bastiment:  $0,2 < 0,4$  cm

Control i acceptació

## **PROJECTE BÀSIC I D'EXECUCIÓ DE REHABILITACIÓ DE L'EDIFICI DE L'ANTIGA CENTRAL ELÈCTRICA "LA CATALINA" D'ALMENAR (LLEIDA). FASE I**

Segons el CTE DB SI i CTE DB SU pel que fa a neteja, sentits d'evacuació, senyalització, alçades lliures i superfícies de vidre. S'ha de prevenir la corrosió del acer evitant el contacte directe amb l'alumini de les fusteries segons el CTE DB SE-A punt 3. Ha d'obrir i tancar correctament. El bastiment ha d'estar ben aplomat, sense deformacions dels angles, al nivell i al pla previstos. No ha de gravitar cap tipus de càrrega sobre el bastiment. El bastiment de base ha d'estar travat a l'obra amb ancoratges galvanitzats. El bastiment propi ha d'estar subjectat al bastiment de base amb visos autoroscants o de rosca mètrica (d'acer inoxidable o cadmiats), separats 60 cm com a màxim, i a menys de 30 cm dels extrems.

D'acord amb l'envidrament que porti ha de complir els requeriments energètics segons el CTE DB HE i acústics vigents segons NBE-CA-88

### **Verificació**

Es conservarà la protecció de la fusteria fins al revestiment dels paraments i fins que es col·loqui l'envidrament. Per comprovar l'estanquitat es sotmetrà la fusteria a escurrenties de 8h conjuntament amb el conjunt de la façana.

### **Amidament i abonament**

m<sup>2</sup> de llum d'obra d'element col·locat. Inclouent en el preu la part proporcional d'ajuts per la seva col·locació, elements de connexió, tapajunts i ferramentes. No s'inclouen els bastiments de base, les imprimacions i/o pintures, si s'escau, ni tampoc els envidraments.

ut els elements singulars, acabats i posats a l'obra segons especificacions de la D.F.

### **2.1.3 Fusteries de PVC**

Finestres, balconeres o portes, fixes o practicables de PVC, amb tots els seus mecanismes i col·locades sobre bastiment de base.

### **Components**

El bastiment de base podrà ser de perfils tubulars d'acer galvanitzat conformats en fred o de fusta.

Els perfils de PVC obtinguts per extrusió, de gruix  $\geq 18$ mm i pes específic 1,40 gr/cm<sup>3</sup>. Es disposaran ribets quan disposin d'envidrament.

També hi haurà els accessoris i ferramentes, els junts perimetrals, etc...

#### **Característiques tècniques**

Compliment de les exigències en relació a la demanda energètica, condicions acústiques, estanquitat, permeabilitat de l'aire i resistència al vent del conjunt de les fusteries i vidre. S'especificarà si la fusteria és amb trencament de pont tèrmic.

#### **Control i acceptació**

El subministrador acreditarà la vigència de la certificació de conformitat dels perfils amb els requeriments reglamentaris: assajos, distintius i marcatges CEE. Els canals de recollida d'aigua de condensació dels escopidors tindran dimensions adequades, hi haurà un mínim de 3 orificis per cada m de desguàs. Els perfils i xapes seran de color uniforme i no presentaran deformacions. Les unions entre perfils es faran amb soldadura tèrmica.

### **Execució**

#### **Condicions prèvies**

L'emmagatzematge es farà en un lloc protegit de la humitat i allunyat de possibles impactes.

#### **Fases d'execució**

##### **Replanteig.**

*Col·locació, aplomat i anivellat del bastiment.* Preveient els gruixos dels acabats del parament o del suport al qual estigui subjecte.

*Subjecció definitiva a la paret o bastiment de base.* Amb l'ajut d'elements que garanteixin la protecció contra l'impacte i d'altres que mantinguin l'escairat fins que quedi ben travat.

*Segellat.* Si convé les juntes se segellaran amb massilles especials.

*Eliminació dels rigiditzadors,* i tapat de forats si és el cas, amb els materials adequats.

*Col·locació dels mecanismes.*

*Neteja de tots els elements.*

*Toleràncies d'execució.* Replanteig:  $\pm 10$  mm; Nivell previst:  $\pm 5$  mm; Horitzontalitat:  $\pm 1$  mm/m; Aplomat:  $\pm 2$  mm/m; Pla previst del bastiment respecte de la paret:  $\pm 2$  mm; Franquícia entre la fulla i el bastiment: 0,2 cm,  $<0,4$ cm.

#### **Control i acceptació**

Segons el CTE DB SI i CTE DB SU pel que fa a neteja, sentits d'evacuació, senyalització, alçades lliures i superfícies de vidre. Ha d'obrir i tancar correctament. El bastiment ha d'estar ben aplomat, sense deformacions dels angles, al nivell i al pla previstos. No ha de gravitar cap tipus de càrrega sobre el bastiment. El bastiment ha d'estar subjectat al bastiment de base amb visos autoroscants o de rosca mètrica, d'acer inoxidable, separats 60 cm com a màxim, i a menys de 30 cm dels extrems.

D'acord amb l'envidrament que porti ha de complir els requeriments energètics CTE DB HE i acústics vigents segons NBE-CA-88.

### **Verificació**

## **PROJECTE BÀSIC I D'EXECUCIÓ DE REHABILITACIÓ DE L'EDIFICI DE L'ANTIGA CENTRAL ELÈCTRICA "LA CATALINA" D'ALMENAR (LLEIDA). FASE I**

Es conservarà la protecció de la fusteria fins al revestiment dels paraments i fins que es col·loqui l'envidrament. Per comprovar l'estanquitat, es sotmetrà la fusteria a escurrenties de 8h conjuntament amb la resta de la façana.

### **Amidament i abonament**

m<sup>2</sup> de llum d'obra d'element col·locat. Incloent en el preu la part proporcional d'ajuts per la seva col·locació, elements de connexió, tapajunts i ferramentes. No s'inclouen els bastiments de base ni tampoc els envidraments.

ut dels elements singulars completament acabats i posats a l'obra segons especificacions de la D.F.

#### **2.1.4 Fusteries de vidre**

Portes de vidre trempat, incolor o de color filtrant, amb possible trencament a l'àcid, amb o sense fulles batent i col·locades amb fixacions metàl·liques.

### **Components**

El bastiment de base podrà ser de perfils tubulars d'acer galvanitzat conformats en fred o de fusta.

Les fulles de vidre seran transparents, traslluïdes o reflectants amb característiques mecàniques de major resistència a l'empenta de xoc mecànic i tèrmic. En cas de ruptura es fragmentarà en petites partícules no tallants

Els accessoris seran de material inoxidable. També hi haurà les ferramentes, els junts perimetrals, etc...

#### *Característiques tècniques*

S'especificarà si el tancament practicable és amb trencament de pont tèrmic. Els perfils i xapes seran de color uniforme, i no presentaran deformacions. Les unions entre perfils es faran amb escaires interiors unides als perfils amb cargols o reblons a pressió. **Control i acceptació**

El subministrador acreditarà la vigència de la certificació de conformitat dels perfils amb els requeriments reglamentaris: assajos, distintius i marcatges CEE.

### **Execució**

#### *Condicions prèvies*

L'emmagatzematge es farà en un lloc protegit de la humitat i allunyat de possibles impactes.

#### *Fases d'execució*

##### *Replanteig.*

*Subministrament i col·locació de les fixacions mecàniques dels vidres fixos.*

*Segellat dels vidres fixos.*

*Subministrament i col·locació de les fulles batent sobre els mecanismes prèviament col·locats.*

##### *Neteja del conjunt.*

*Toleràncies d'execució.* Aplomat, franquícia porta obertura; Alineació dels punts de gir i pomelles: ± 2 mm; Franquícia de les portes amb la instal·lació: superior 3 mm, inferior 7 mm i lateral 2 mm.

#### *Control i acceptació*

Segons el CTE DB SI i CTE DB SU pel que fa a neteja, sentits d'evacuació, senyalització, alçades lliures i superfícies de vidre Les fulles han de quedar al nivell i al pla previstos. Les unions entre les llunes i entre lluna i paviment, brancal o llinda, han de quedar fetes per mitjà de peces i ferramentes metàl·liques. No ha d'existir contacte directe entre vidre i vidre, vidre i metall, ni entre vidre i formigó. Entre les peces metàl·liques i les llunes hi ha d'haver una placa de material elàstic. Les peces metàl·liques han de quedar fixades per mitjà de cargols.

D'acord amb l'envidrament que porti ha de complir els requeriments energètics CTE DB HE i acústics vigents segons NBE-CA-88.

### **Amidament i abonament**

m<sup>2</sup> de llum de superfície amidada. Incloent en el preu la part proporcional d'ajuts per la seva col·locació. La partida inclou, també, la col·locació de les fixacions mecàniques de les targes fixes.

## **2.2 Envidrament**

### **2.2.1 Vidres plans**

Vidre estirat a màquina, de cares planes i paral·leles. Fabricat en diversos gruixos, capes i qualitats. Forma part de les obertures dels edificis.

Els vidres en funció del seu ús i composició es classifiquen en:

*Vidre Simple.* Envidrament format per una sola fulla de vidre.

*Vidre Laminat.* Envidrament format per una o més llunes unides per làmina butiral, tractades superficialment o no, suspès amb perfil conformat de neoprè a la fusteria aconseguint un conjunt unitari que resti unit en cas de ruptura.

*Vidre Aïllant o doble.* Envidrament format per dos vidres separats per cambra d'aire aconseguint aïllament o control tèrmic, acústic o solar per mitjà del tractament dels vidres.

*Vidre Trempat.* Envidrament format per una lluna o vidre imprès sotmès a un tractament tèrmic de trempat amb més resistència als esforços d'origen mecànic i tèrmic.

## PROJECTE BÀSIC I D'EXECUCIÓ DE REHABILITACIÓ DE L'EDIFICI DE L'ANTIGA CENTRAL ELÈCTRICA "LA CATALINA" D'ALMENAR (LLEIDA). FASE I

*Vidre resistent al foc.* Envidrament format per vidres trempats, laminats amb intercalats intumescents, o bé amb vidres revestits amb capes d'òxids metàl·lics.

### Components

*Vidre.* En funció del gruix de cadascuna de les fulles, els vidres plans es classifiquen en: vidre prim (1,5 a 1,75mm), vidre semidoble (2 a 2,5mm), vidre doble (3mm), cristallina (4-6mm) i lluna polida (4-10mm). En funció dels productes vitris utilitzats el vidre pot ser: *Vidre incolor:* transparent i de cares completament paral·leles. *Vidre de baixa emissió:* incolor, tractat superficialment per una cara amb òxids metàl·lics i metalls nobles i aconseguint reduir les pèrdues de calor per radiació. *Vidre de color filtrant:* acolorit en massa amb òxids metàl·lics, reduint el pas de radiacions infraroges, visibles i ultraviolades. *Vidre de color:* acolorit en massa mitjançant addició d'òxids metàl·lics estables. *Vidre de protecció solar:* incolor, de color filtrant, o de color, amb una de les seves cares tractada mitjançant dipòsit de capa de silici elemental, obtenint una alta reflexió de llum visible i infrarojo solar. *Vidre imprès:* translúcid, obtingut per bugada contínua i posterior laminació de la massa de vidre en fusió.

*Sistema de fixació.* Amb massilles, bandes preformades, o perfils de PVC. L'envidrament anirà suportat pels bastiments de la corresponent fusteria de fusta, d'acer, d'alumini, de PVC, o bé fixat directament a l'estructura mitjançant fixacions mecàniques o elàstiques.

*Característiques tècniques mínimes*

*Vidres. Vidre laminat.* Compost per dos o més llunes unides per interposició de làmines de matèria plàstica quedant, en cas de trencament, adherits els trossos de vidre al butiral. El nombre de fulles serà com a mínim: dues en cas de baranes i ampits; tres en cas d'envidrament antirobatori; quatre en cas d'envidrament antibala. *Vidres aïllants tèrmics i acústics.* Conjunt format per dos o més llunes, separades entre si per cambres d'aire deshidratat. La separació entre llunes està definida per un perfil separador, generalment metàl·lic, en el seu interior s'introdueix el producte dessecant i l'estanquitat està assegurada mitjançant un doble segellat perimetral (vidre amb cambra d'aire). L'aïllament acústic es millora, omplint la cambra amb gasos i utilitzant vidres laminars amb resines. *Vidres de control solar.* Són vidres que fan treballar la transparència, modificant-la segons el grau de protecció contra la radiació solar directa. Poden ser vidres colorats en massa i/o amb tractaments superficials, que generen unes capes (incolores, colorades i reflectants) en una de les superfícies del vidre. Poden anomenar els següents tipus: vidre reflector, lluna amb una de les seves cares reflectants, obtinguda mitjançant una capa metàl·lica dipositada per piròlisi; vidre filtrant, llunes colorades, mitjançant l'addició d'òxids metàl·lics estables, no deformen les imatges al seu través. Redueixen el pas de les radiacions infraroges, visibles i ultraviolades. *Vidre trempat.* Sotmès a un tractament tèrmic de trempat, que li confereix un augment de resistència a esforços d'origen mecànic i tèrmic, pel que és obligada la seva col·locació en claraboies, i en qualsevol element translúcid de coberta. *Vidres de seguretat.* Vidres que han estat sotmesos a un tractament tèrmic de trempat, augmentant la seva resistència als esforços d'origen mecànic i tèrmic, o poden ser vidres laminars normals o que poden incorporar capes de policarbonat. Es classifiquen en els següents nivells de seguretat: Nivell A-Seguretat física (impactes fortuits, caiguda persones, etc., Nivell B-Anti-agressió i anti-obatori (impactes intencionats d'objectes contundents), Anti-bala (Impactes de munició d'arma). *Vidres resistents al foc.* Vidres obtinguts per diferents tractaments i composicions: vidres trempats, vidres laminats amb intercalats intumescents o gels i vidres revestits amb capes d'òxids metàl·lics.

*Sistema de fixació.* Les folgances entre el vidre i el galze s'ompliran mitjançant emmassillat total, bandes preformades, perfils de PVC o EPDM, etc. Les llunes s'encunyan al bastidor mitjançant perfil continu o tascó de suport, (perimetrals i laterals o separadors), de naturalesa incorruptible, inalterable a temperatures entre -10 °C i +80 °C, compatible amb els productes d'estanquitat i el material que estigui constituït el bastidor.

*Control i acceptació*

Es realitzaran les comprovacions corresponents d'identificació i assaig en cada un dels següents capítols: Vidre i Escumes elastomèriques.

### Execució

*Condicions prèvies*

La fusteria haurà de ser muntada i fixada, amb les imprimacions i tractaments que calguin, i amb tots els ferratges muntats. S'ha de col·locar de manera que no quedi sotmès als esforços produïts per contraccions, dilatacions o deformacions del suport. Ha de quedar ben fixat en el seu emplaçament. No ha d'estar en contacte amb d'altres vidres, ni amb formigó o metalls. Tots els materials utilitzats han de ser compatibles entre ells. El conjunt ha de ser totalment estanc. Quan el vidre és reflector, la superfície reflectora ha d'anar col·locada a l'exterior. Si són exteriors, s'han de col·locar sobre tancaments amb orificis de drenatge. Se suspendran els treballs quan la seva col·locació s'efectuï des de l'exterior, la velocitat del vent sigui superior a 50 km / h i la temperatura sigui inferior a 0°C. Quan estigui format per dues llunes de diferent gruix, la més prima es col·locarà a l'exterior i la més gruixuda a l'interior.

*Vidre trempat.* El vidre ha de portar totes les manufactures necessàries per a la seva posada a l'obra i no s'admet cap manufactura posterior. Les peces metàl·liques de fixació han de portar una làmina de neoprè entre el vidre i el metall.

*Fases d'execució*

*Fusteria vista.* Els bastidors estaran equipats de galzes, col·locant l'envidrament amb les folgances perimetrals i laterals especificades a les normes UNE, que emplenades posteriorment serviran perquè

**PROJECTE BÀSIC I D'EXECUCIÓ DE REHABILITACIÓ DE L'EDIFICI DE L'ANTIGA CENTRAL ELÈCTRICA "LA CATALINA" D'ALMENAR (LLEIDA). FASE I**

l'envidrament no pateixi en cap punt esforços deguts a les seves pròpies dilatacions o contraccions. El vidre es fixarà al galze mitjançant un ribet, que depenent del tipus de bastidor seran: bastidors de fusta, ribets de fusta o metàl·lics clavats o cargolats al cercol; bastidors metàl·lics, ribets de fusta cargolats al cercol o metàl·lics cargolats o mitjançant clips; bastidors de PVC, ribets mitjançant clips, metàl·lics o de PVC; bastidors de formigó, ribets cargolats a tacs de fusta prèviament rebuts en el cercol o amb la interposició d'un cercol auxiliar de fusta o metàl·lic que permeti la reposició o substitució eventual de la fulla de vidre.

Les llunes s'encunyan al bastidor mitjançant perfil continu o tascons de suport (perimetrals i laterals o separadors).

*Tascons de suport.* En bastidors d'eix de rotació vertical, un sol tascó de suport situat al costat més proper al pern en el bastidor a la francesa, i també un sol tascó de suport en l'eix de gir per a bastidor pivotant. En els altres casos sempre de dos en dos se situen a una distància dels cantons del volum igual a L/1.

*Tascons laterals.* Com a mínim dues parelles per cada costat del bastidor, situats en els extrems dels mateixos i a una distància de 1/10 de la seva longitud i pròxims als tascons de suport i perimetrals, però mai coincidint amb ells.

*Segellat.* Per aconseguir l'estanquitat entre les llunes i els seus marcs es segellarà la unió amb massilles elàstiques, bandes preformades autoadhesives o perfils extrusionats elàstics.

*Toleràncies d'execució. Alçària del galze i franquícia perimetral:* Vidres laminars o simples de gruix  $\leq 10$ mm, i alçàries de galzes de 10 a 25mm (toleràncies de  $\pm 1,0$  a  $\pm 2,5$ mm), i franquícies perimetrals de 2 a 6mm, (toleràncies de  $\pm 0,5$  a  $\pm 1,0$ mm); Vidres laminars o simples de gruix  $\geq 10$ mm, i alçàries de galzes de 16 a 25mm (toleràncies de  $\pm 1,5$  a  $\pm 2,5$ mm), franquícies perimetrals de 5 a 6mm (toleràncies de  $\pm 0,5$  a  $\pm 1,0$ mm); Vidres amb cambra d'aire de gruix  $\leq 20$ mm, i alçàries de galzes de 18 a 25mm (toleràncies de  $\pm 1,5$  a  $\pm 2,5$ mm), les franquícies perimetrals de 3 a 5mm (toleràncies  $\pm 0,5$ mm.); Vidres amb cambra d'aire  $\geq 20$ mm de gruix, i alçàries de galzes de 20 a 25mm (toleràncies de  $\pm 2,0$  a  $\pm 2,5$ mm), i franquícies perimetrals de 4 a 5mm (toleràncies  $\pm 0,5$ mm.); En el cas de la col·locació amb perfils conformats de neoprè, la franquícia pot reduir-se fins a 2mm. *Amplària del galze i franquícia lateral:* Les toleràncies de la franquícia lateral són per als vidres col·locats a l'anglesa o amb llistó; Vidre simple de gruix *Amplària del galze i franquícia lateral:* Vidre de gruix de 6 a 60mm, franquícia lateral amb tolerància de  $\pm 0,5$ mm i amplària de galze amb tolerància de  $\pm 1,0$  a  $\pm 6,5$ mm, en funció del seu gruix.

*Vidres.* Els vidres haurien de ser protegits amb les condicions adequades per a evitar deterioracions originades per causes químiques, impressions produïdes per la humitat, ja sigui per caiguda d'aigua sobre els vidres o per condensacions degudes al grau higrotèrmic de l'aire i variacions de temperatura; ,mecàniques, cops, ratlladures de superfície, etc. *Envidrament amb vidre laminar i perfil continu.* Serà del tipus especificat i no tindrà discontinuïtats. Les variacions en el gruix no seran superiors a  $\pm 1$  mm o variacions superiors a  $\pm 2$  mm en la resta de les dimensions. *Envidrament amb vidre doble i perfil continu.* Serà del tipus especificat i no tindrà discontinuïtats. Les variacions en el gruix no seran superiors a  $\pm 1$  mm o variacions superiors a  $\pm 2$  mm en la resta de les dimensions. Col·locació del vidre de doble fulla: en cas de fulles amb diferent gruix, la més gruixuda no s'ha col·locat a l'interior. *Envidrament amb vidre doble i massilla.* Col·locació correcta dels tascons, amb tolerància en la seva posició  $\pm 4$  cm. Col·locació de la massilla sense discontinuïtats, esquerdes o falta d'adherència. Les variacions en el gruix no seran superiors a  $\pm 1$  mm o variacions superiors a  $\pm 2$  mm en la resta de les dimensions. Col·locació del vidre de doble fulla: en cas de fulles amb diferent gruix, la més gruixuda no s'ha de col·locar a l'interior.

*Segellat.* Es verificarà que la secció mínima del material de segellat en massilles plàstiques d'enduriment ràpid és de  $25 \text{ mm}^2$ ; i en massilles plàstiques d'enduriment lent és de  $15 \text{ mm}^2$ .

#### Control i acceptació

Comprovació una cada 50 envidraments, però com a mínim d'un per planta.

Es realitzaran les comprovacions corresponents d'identificació i assaig en cada un dels següents capítols: Vidres, Envidrament amb vidre laminar i perfil continu, Envidrament amb vidre doble i perfil continu, Envidrament amb vidre doble i massilla i Segellat.

#### Amidament i abonament

$\text{m}^2$  amidada la superfície envidriada totalment acabada. Incloent sistema de fixació: emmassillats, bandes preformades, etc..., protecció i neteja final.

En la majoria dels vidres plans cal prendre el múltiple immediatament superior tant en llargària com en amplària de 3cm.

#### 2.2.2 Vidres sintètics

Envidrament format per planxes de policarbonat, metacrilat, etc..., que amb diferents sistemes de fixació, ja sigui amb perfils o gomes constitueixen cobertes, lluernaris, claraboies, tancaments verticals, etc..., podent ser incolores, translúcides o opaques.

#### Components

Planxes de policarbonat o metacrilat (de colada o d'extrusió), etc..., sistema de fixació i elements de tancament d'alumini.

## **PROJECTE BÀSIC I D'EXECUCIÓ DE REHABILITACIÓ DE L'EDIFICI DE L'ANTIGA CENTRAL ELÈCTRICA "LA CATALINA" D'ALMENAR (LLEIDA). FASE I**

### Característiques tècniques mínimes

*Planxes.* Planxes de policarbonat, metacrilat (de colada o d'extrusió), etc... Satisfaran les condicions d'alta resistència a l'impacte, aïllament tèrmic suficient, nivell de transmissió de llum, transparència, resistència al foc sota pes específic i possible protecció contra radiació ultraviolada.

*Sistema de fixació.* Base de ferro encunyat, goma i clips de fixació.

*Element de tancament d'alumini.*

### Control i acceptació

*Vidre. Identificació.* Se'n presentaran com a mínim 3 mostres. Han de ser plans, sense asprors ni talls a les vores i el gruix serà uniforme a tota la seva extensió. Es comprovaran les dimensions d'un 1vidre/ 50 envidraments, o 1 per planta, no acceptant-se variacions superiors a 1 mm de gruix ni a 2 mm en la resta de dimensions. *Distintius:* Segell INCE per a materials aïllants. *Assaigs:* propietats mecàniques, índex d'atenuació acústica, característiques energètiques, propietats tèrmiques, reacció i resistència al foc, propietats elèctriques i dielèctriques i durabilitat.

*Perfils d'alumini anoditzat. Distintius:* Marca de Qualitat "EWAA EURAS". *Assaigs:* mesures i toleràncies (Inèrcia del perfil), gruix del recobriments anòdic i qualitat del segellat del recobriments anòdic. *Lots:* 50 unitats de finestra o fracció.

Els materials i equips d'origen industrial, hauran de complir les condicions funcionals i de qualitat que es fixen en les corresponents normes i disposicions vigents relatives a fabricació i control industrial. Es comprovarà el certificat d'origen.

## Execució

### Condicions prèvies

En l'empanellat de cobertes, es disposaran corretges completament muntades fixades a l'element suport, netes d'òxid i imprimada o tractades, si és necessari. En l'empanellat vertical no serà necessari disposar corretges horitzontals fins a una càrrega de 100 kN/m<sup>2</sup>. Es suspendran els treballs quan la seva col·locació s'efectuï des de l'exterior i la velocitat del vent sigui superior a 50 km / h.

### Fases d'execució

*Envidrament amb vidre sintètic.* L'empanellat ha de col·locar-se de manera que en cap punt sofreixi esforços a causa de variacions dimensionals, muntant-se amb una folgança perimetral de 3 mm. Es comprovarà que el vidre sintètic no estigui sotmès a esforços produïts per contraccions, dilatacions o deformacions del suport. La manipulació de les planxes s'efectuarà, sempre que sigui possible, des de l'interior dels edificis, assegurant la seva estabilitat amb mitjans auxiliars fins que siguin definitivament fixades. Les planxes es muntaran, mitjançant un perfil continu d'amplada mínima de 60 mm, d'acer galvanitzat o alumini, amb la interposició d'un material elàstic que garanteixi la uniformitat de la pressió del neoprè o material similar. La junta es tancarà per la part superior mitjançant un llistó tapajunts d'acer galvanitzat o alumini amb la interposició de dues juntes de neoprè o similar que uniformitzin i constitueixin una banda d'estanquitat. El tapajunts es cargolarà al perfil base mitjançant cargols autoroscants d'acer inoxidable o galvanització disposada cada 35 cm com a màxim. Els extrems oberts del panell es tancaran mitjançant un perfil en O d'alumini o amb perfil abotonable del mateix material. Diferència de longitud entre les dues diagonals de l'envidrament: cercols 2m: ±2,50 mm; cercols 2m: ± 1,50 mm.

### Control i acceptació

Comprovació d'un 1vidre/ 50 envidraments, o 1 per planta.

### Verificació

Una vegada col·locats es protegiran de projeccions de morter, pintura, etc... La neteja es realitzarà mitjançant aclarits amb aigua que eliminin els elements abrasius, rentant-lo amb aigua i sabó o detergents neutres i assecat amb elements suaus. No s'utilitzaran espàtules, fulles i altres elements o materials abrasius o corrosius.

### Amidament i abonament

m<sup>2</sup> amidada la superfície totalment acabada. Inclouent sistema de fixació: emmassillats, bandes preformades, etc..., amb protecció i neteja final.

## 2.3 Proteccions Solars

### 2.3.1 Persianes

Proteccions de les obertures de façana, enrotllables o de gelosia, d'accionament manual o a motor, per enfosquir i protegir l'interior.

## Components

## **PROJECTE BÀSIC I D'EXECUCIÓ DE REHABILITACIÓ DE L'EDIFICI DE L'ANTIGA CENTRAL ELÈCTRICA "LA CATALINA" D'ALMENAR (LLEIDA). FASE I**

Persiana, guia, sistema d'accionament, calaix de persiana i lamel·les.

Característiques tècniques mínimes

*Lamel·les de fusta.* Altura màxima 6 cm, amplària mínima 1,10 cm. Humitat inferior a 8% en zona interior i a 12% en zona litoral.

*Lamel·les d'alumini.* Altura màxima 6 cm, amplària mínima 1,10 cm. Anoditzat 20 micres en exteriors, 25 micres en ambient marí.

*Lamel·les de PVC.* Pes específic mínim 1,40 gr/cm<sup>3</sup> i gruix mínim del perfil 1 mm.

*Persiana.* Podrà ser enrotllable o de gelosia. La persiana estarà formada per lamel·les de fusta, alumini o PVC, sent la lama inferior més rígida que les restants.

*Guia.* Els perfils en forma d'O que conformin la guia, seran d'acer galvanitzat o alumini anoditzat i de gruix mínim 1 mm.

*Sistema d'accionament. En cas de sistema d'accionament manual.* El corró serà resistent a la humitat i capaç de suportar el pes de la persiana. La corriola serà d'acer o alumini, protegits contra la corrosió, o de PVC. La cinta serà de material flexible amb una resistència a tracció quatre vegades superior al pes de la persiana. *En cas de sistema d'accionament mecànic.* El corró serà resistent a la humitat i capaç de suportar el pes de la persiana. La corriola serà d'acer galvanitzat o protegit contra la corrosió. El cable estarà format per fils d'acer galvanitzat, i anirà allotjat en un tub de PVC rígid. El mecanisme del torn estarà allotjat en caixa d'acer galvanitzat, alumini anoditzat o PVC rígid.

*Caixa de persiana.* En qualsevol cas la caixa de persiana estarà tancada per elements resistents a la humitat, de fusta, xapa metàl·lica o formigó, sent practicable des de l'interior del local. Així mateix seran estanques a l'aire i a l'aigua de pluja i es dotaran d'un sistema de bloqueig des de l'interior. Tindrà la consideració de pont tèrmic, a efectes de càlcul de la transmissió tèrmica (U), si la seva àrea és >0,5m<sup>2</sup>.

Control i acceptació

Els materials i equips d'origen industrial, haurien de complir les condicions funcionals i de qualitat que es fixen en les corresponents normes i disposicions vigents relatives a fabricació i control industrial. Comprovació del certificat d'origen.

Es realitzaran les comprovacions corresponents d'identificació i assaig en cada un dels següents capítols: Lamel·les de fusta i Lamel·les d'alumini.

### **Execució**

Condicions prèvies

La façana haurà d'estar acabada i l'aïllament ja col·locat. Els buits en façana ja estaran acabats, fins i tot el revestiment interior, l'aïllament i la fusteria. S'evitaran els següents contactes: zinc en contacte amb acer, coure, plom i acer inoxidable; alumini amb plom i coure; acer dolç amb plom, coure i acer inoxidable; plom amb coure i acer inoxidable; coure amb acer inoxidable.

Fases d'execució

*Persiana enrotllable.* Se situaran i aplomaran les guies, fixant-se al mur mitjançant cargolat o ancoratge de les seves patilles. Estaran proveïdes, per a la seva fixació, de perforacions o patilles equidistant, de gruix > 1 mm i una longitud de >10 cm. Tindran 3 punts de fixació per a altures no majors de 250 cm, 4 punts per a altures no majors de 350 cm i 5 per a altures majors. Els punts de fixació extrems distaran d'aquests 25 cm com a màxim. Les guies estaran separades com a mínim 5 cm de la fusteria i penetraran 5 cm en la caixa de enrotllament. S'introduiran en les guies la persiana i entre aquestes i les lamel·les hi haurà una folgança de 5 mm. El corró s'unirà a la corriola i es fixarà, mitjançant ancoratge dels seus suports a les parets de la caixa d'enrotllament cuidant que quedi horitzontal. El mecanisme d'enrotllament automàtic, es fixarà al parament en el mateix plànol vertical que la corriola i a 80 cm del sòl. La cinta s'unirà en els seus extrems amb el mecanisme d'enrotllament automàtic i la corriola, quedant tres voltes de reserva quan la persiana estigui tancada. La lama superior de la persiana, estarà proveïda de cintes, per a la seva fixació al corró. La lama inferior serà més rígida que les restants i estarà proveïda de dos topalls a 20 cm dels extrems per a impedir que s'introdueixi totalment en la caixa d'enrotllament.

*Persiana de gelosia.* Si és corredissa, les guies es fixaran adossades al mur i paral·leles als costats del buit, mitjançant cargols o patilles, els ferratges de penjar i els pivots guia es fixaran a la persiana a 5 cm dels extrems. Si és abatible, el marc es fixarà al mur per mitjà de cargols o patilles, tenint com a mínim dos punts de fixació a cada costat del marc. Si és plegable, les guies es col·locaran adossades o encastades en el mur i paral·leles entre si, fixant-se mitjançant cargols o patilles, es col·locaran ferratges de penjar cada dues fulles de manera que ambdós quedin en la mateixa vertical. La persiana quedarà aplomada, ajustada i neta.

Control i acceptació

Comprovacions dues cada 50 unitats. Es prestarà especial cura en l'execució dels ponts tèrmics. Situació i aplomat de les guies, penetració en la caixa, 5 cm. Separació de la fusteria, 5 cm com a mínim. Fixació de les guies. Caixa de persiana, fixació dels seus elements al mur. Estanquitat de les juntes de trobada de la caixa amb el mur. Aïllant tèrmic. Sistema de bloqueig des de l'interior, si s'escau. Lama inferior més rígida amb topalls que impedeixin la penetració de la persiana en la caixa. Accionament de la persiana.

**PROJECTE BÀSIC I D'EXECUCIÓ DE REHABILITACIÓ DE L'EDIFICI DE L'ANTIGA CENTRAL ELÈCTRICA "LA CATALINA" D'ALMENAR (LLEIDA). FASE I**

**Amidament i abonament**

ut o m<sup>2</sup> de buit tancat amb persiana, totalment muntada. Inclouent tots els mecanismes i accessoris necessaris pel seu funcionament.

**2.3.2 Tendals**

Proteccions lleugeres de lona, en general plegables, que detenen parcial o totalment la radiació solar directa.

**Components**

Peça/es tèxtil/s, opaques o translúcides, estructura de sustentació (braços laterals, etc.) i mecanismes d'ancoratge (tacs d'expansió i tirafons de cap hexagonal, cadmiat o galvanització).

**Control i acceptació**

Els materials i equips d'origen industrial, haurien de complir les condicions funcionals i de qualitat que es fixen en les corresponents normes i disposicions vigents relatives a fabricació i control industrial. Quan el material o equip arribi a obra amb certificat d'origen industrial que acrediti el compliment d'aquestes condicions, normes o disposicions, la seva recepció es realitzarà comprovant, únicament, les seves característiques aparents.

**Execució**

**Condicions prèvies**

Els ancoratges es fixaran a elements resistents (fàbriques, forjats, etc.). Si són ampits de fàbrica l'gruix mínim no serà inferior a 15 cm. S'evitaran els següents contactes bimetàl·lics: zinc en contacte amb acer, coure, plom i acer inoxidable; alumini amb plom i coure; acer dolç amb plom, coure i acer inoxidable; plom amb coure i acer inoxidable; coure amb acer inoxidable.

**Fases d'execució**

Abans de l'encàrrec, s'haurà de precisar el sortint màxim del tendal, segons D.T. Es muntaran segons el model i les instruccions específiques del fabricant, sota el control de l'oficina d'estudis corresponents. En el cas que el tendal dugui tambor d'enrotllament, aquest no entorpirà el moviment de les fulles de la fusteria. A causa del notable vol i del perill de danys per forts vents, s'empraran preferentment en els pisos inferiors dels edificis. S'encastaran a la façana els elements de fixació. El tendal quedarà aplomat i net.

**Control i acceptació**

Encastament a la façana. Elements de fixació.

**Amidament i abonament**

m<sup>2</sup> de tendal completament acabat. Fins i tot ferratges i accessoris, totalment col·locat.

**2.3.3 Gelosies**

Proteccions de buits exteriors, formats per cossos opacs (blocs, peces, lamel·les o panells), ancorats directament a l'estructura o a un sistema d'elements verticals i horitzontals fixats a la façana, per a protegir del sol i de les vistes interiors.

**Components**

Gelosia, ancoratge a façana, morter, lamel·les, panells d'alumini anoditzat i blocs.

**Característiques tècniques mínimes**

*Gelosia.* *Gelosia de blocs*, el bloc tindrà un volum de buits superior al 33% del total aparent, disposats segons un eix paral·lel a la menor dimensió de la peça, podent ser de material ceràmic o de formigó, i anar o no armades. *Gelosia de peces*, les peces tindran la forma adequada perquè amb la seva unió, resulti una superfície perforada que dificulti la visió, podent ser d'alumini anoditzat amb gruix mínim de 20 micres en ambient normal o 25 micres si és ambient marí, o d'acer protegit contra la corrosió. *Gelosia de lamel·les*, estarà formada per una sèrie de lamel·les amatents horitzontal o verticalment que poden ser fixes o orientables, de fibrociment, alumini, PVC, acer, fusta, etc... *Gelosia de panells*, estarà formada per una sèrie de panells d'alumini anoditzat.

*Ancoratge a façana.* En cas de gelosia de blocs, aquests es rebran amb morter. En cas de gelosia de peces, lamel·les, o panells, aquests s'uniran a un suport pel seu ancoratge a façana.

*Morters.* En la confecció de morters, es tindran en compte les característiques dels seus components: calç, sorres, aigües i ciments. No presentaran guexament, fissures ni deformacions o qualsevol altre defecte apreciable a primera vista i seran prou rígides com per a no entrar en vibració sota l'efecte de càrregues de vent.

*Panells d'alumini anoditzat.* Alumini, protecció anòdica mínima de 20 micres en exteriors i 25 en ambients marins.

*Blocs.* Els blocs estaran exempts de taques, efloriscències, escrostaments, esquerdes, trencaments o qualsevol defecte apreciable a primera vista.

**Control i acceptació**

## **PROJECTE BÀSIC I D'EXECUCIÓ DE REHABILITACIÓ DE L'EDIFICI DE L'ANTIGA CENTRAL ELÈCTRICA "LA CATALINA" D'ALMENAR (LLEIDA). FASE I**

Es realitzaran les comprovacions corresponents d'identificació i assaig en cada un dels següents capítols: Panells d'alumini anoditzat, Morters.

Els materials i equips d'origen industrial, hauran de complir les condicions funcionals i de qualitat que es fixen a les corresponents normes i disposicions vigents relatives a fabricació i control industrial. Quan el material o equip arribi a obra amb certificat d'origen industrial que acrediti el compliment d'aquestes condicions, normes o disposicions, la seva recepció es realitzarà comprovant, únicament, les seves característiques aparents.

### **Execució**

#### **Condicions prèvies**

Les gelosies no seran elements estructurals i quedaran aïllades per a no afectar els esforços d'altres elements de l'edifici. En la trobada amb un forjat o qualsevol altre element estructural superior, existirà un espai de 2 cm, que s'emplenarà posteriorment amb morter. En les gelosies de panells, el suport estarà format per una sèrie d'elements horitzontals d'alumini anoditzat o acer galvanitzat, proveïts dels elements necessaris pel seu ancoratge a façana, suportant sense deformacions els esforços de vent. En les gelosies de blocs armats, si el buit a tancar està limitat per elements estructurals, s'assegurarà el seu ancoratge disposant elements intermedis. En les gelosies de lamel·les, el suport estarà format per una sèrie de perfils horitzontals i verticals d'acer galvanitzat o alumini anoditzat, essent capaç de suportar els esforços de vent sense deformar-se ni produir vibracions. En les gelosies de peces, el suport estarà format per una sèrie d'elements horitzontals i/o verticals units entre si i compostos per perfils d'alumini anoditzat o acer galvanitzat. Els perfils verticals estaran separats de manera que cada lamel·la tingui, com a mínim, dos punts d'unió. Els buits estaran acabats, fins i tot revestiment interior i aïllament de façana. Es preveurà la compatibilitat entre els materials d'unió entre la gelosia i l'edifici.

#### **Fases d'execució**

*Gelosia de blocs*, humitejat previ dels blocs. En cas de gelosia de blocs armada, es col·locaran 2 rodons cada 60 cm com a màxim i en les juntes perpendiculars a les vores de suport. *Gelosia de peces*, aquestes es fixaran als elements de suport, procurant que no quedin folgances que puguin produir vibracions.

*Gelosia de lamel·les*, el suport es fixarà a la façana mitjançant l'ancoratge dels seus elements, procurant que quedin completament aplomats. Les lamel·les es fixaran al suport procurant que no existeixin folgances en la unió que permetin a les lamel·les produir vibracions. *Gelosia de panells*, l'estructura es fixarà a la façana mitjançant l'ancoratge dels seus elements procurant que quedin aplomats. Els panells es fixaran a l'estructura de suport.

*Toleràncies admissibles*. Gelosia de blocs: Planor  $\leq 10\text{mm}/2\text{m}$ ; Desplom  $\leq 3\text{mm}/1\text{m}$ ; Horitzontalitat  $\leq 2\text{mm}/1\text{m}$ . Gruix junta  $\leq 1\text{cm}$ .

Gelosia de peces amb panells o de lamel·les: Planor,  $\leq 3\text{mm}/\text{m}$ .

#### **Control i acceptació**

Es realitzaran les comprovacions corresponents d'identificació i assaig en cada un dels següents capítols: Gelosia de blocs armada, Gelosia de peces col·locada, Gelosia de lamel·les i panells. El morter d'unió tindrà la dosificació especificada.

### **Amidament i abonament**

ml de gelosia. Fins i tot sòcol i mà d'obra necessària per la seva col·locació.

m<sup>2</sup> estructura de suport i ancoratge, totalment acabada.

### **SUBSISTEMA SOLERES**

Capa gruixuda de formigó donada sobre el terreny, que es pot disposar com a paviment o com a base per un enrajolat. Capa resistent composta per una sub-base granular compactada, impermeabilització i una capa de formigó amb gruix variable segons l'ús per al que està indicat. Dóna suport sobre el terreny, es podrà disposar directament com a paviment mitjançant un tractament d'acabat superficial, o es pot deixar com a base per un enrajolat. S'utilitza per a base d'instal·lacions o per a locals amb sobrecàrrega estàtica variable segons l'ús pel que està indicat (garatge, locals comercials, etc...). Existeixen diferents tipus de soleres, com les soleres de formigó lleuger i les soleres alleugerides.

### **Normes d'aplicació**

**Requisits mínim d'habitabilitat en els edificis d'habitatge i de la cèdula d'habitabilitat**. D. 259/2003. **Codi Tècnic de l'Edificació**. RD. 314/2006. DB SE-AE, Documento Básico Seguridad Estructural, Acciones en la edificación. DB HS-HS 1 (2.2.2), Salubridad, Protección frente a la humedad.

**Construcció sostenible**. D. 157/2002. Art.24.

**Instrucció de Hormigón Estructural**, EHE. RD. 2661/98.

**Instrucció para el proyecto y la ejecución de obras de hormigón en masa o armado**, EH-91. RD. 824/1988, RD. 1039/1991.

### **Components**

Capa sub-base, impermeabilització, formigó en massa, armadura de retracció, sistema de drenatge i material de juntes.

## **PROJECTE BÀSIC I D'EXECUCIÓ DE REHABILITACIÓ DE L'EDIFICI DE L'ANTIGA CENTRAL ELÈCTRICA "LA CATALINA" D'ALMENAR (LLEIDA). FASE I**

Característiques tècniques mínimes

*Capa sub-base.* Graves, balastres compactades, etc...

*Impermeabilització.* Podrà ser de làmina de polietilè, etc...

*Formigó en massa.* *Ciment,* complirà les exigències pel que fa referència a la composició, característiques mecàniques, físiques i químiques que estableix la Instrucció per a la recepció de ciments RC-03. *Àrids,* compliran les condicions físico-químiques, físico-mecàniques i granulomètriques establertes en la Instrucció de formigó estructural EHE. *Aigua,* s'admetran totes les aigües potables i les tradicionalment usades.

*Armadura de retracció.* Serà de malla electrosoldada de barres o filferros corrugats, que compleixi les condicions en referència a adherència i característiques mecàniques mínimes establertes a la Instrucció de formigó estructural EHE.

*Sistema de drenatge.* Drenatges lineals, tubs de formigó porós o de PVC, polietilè, etc... Drenatges superficials, làmines drenants de polietilè i geotèxtil, etc. Emmacat d'àrids naturals o procedents de matxucat, etc... Arquetes de formigó.

*Material de juntes.* Segellador de juntes de retracció, serà de material elàstic. Replè de juntes de contorn, podrà ser de poliestirè expandit, etc...

Control i acceptació

Es realitzaran les comprovacions corresponents d'identificació i assaig en cada un dels següents capítols: Ciment, Àrids, Malles electrosoldades, Aigua i Tubos drenants.

### **Execució**

Condicions prèvies

S'eliminaran de les graves apilades, les zones segregades o contaminades per pols, per contacte amb la superfície de suport o per inclusió de materials estranys. L'àrid natural o de matxucat utilitzat com a capa de material filtrant estarà exempt d'argiles i/o marges i de qualsevol altre tipus de materials estranys. Es comprovarà que el material és homogeni i que la seva humitat és l'adequada per a evitar-ne la segregació durant la seva posada en obra i per aconseguir el grau de compactació exigida. Si la humitat no és l'adequada s'adoptaran les mesures necessàries per corregir-la sense alterar l'homogeneïtat del material. Emmagatzematge i manipulació (criteris d'ús, conservació i manteniment) Els apilaments de les graves es formaran i explotaran, de manera que s'eviti la segregació i compactació de les mateixes. Les instal·lacions enterrades estaran acabades. Es fixaran punts de nivell per la realització de la solera. Es compactaran i netejaran els sòls naturals. No es disposaran soleres en contacte directe amb sòls d'argiles expansives, ja que podrien produir-se abombaments, aixecaments i trencaments dels paviments, esquerdes de particions interiors, etc... El formigonament s'ha de fer a una temperatura ambient entre 5°C i 40°C.

Fases d'execució

*Preparació i comprovació de la superfície d'assentament.* La sub-base granular s'estendrà sobre el terreny net i compactat. Es compactarà mecànicament i s'enrasarà. Es col·locarà la làmina de polietilè sobre la sub-base.

*Col·locació del formigó.* S'estendrà una capa de formigó sobre la làmina impermeabilitzant, el seu gruix vindrà definit a la D.T. segons l'ús i la càrrega que hagi de suportar. Si s'ha de disposar una malla electrosoldada es disposarà abans de col·locar el formigó. El curat es realitzarà mitjançant el rec i es tindrà especial cura que no produeixi desrenat.

*Execució de juntes de formigonat.* *Juntes de contorn,* abans d'abocar el formigó es col·locaran elements separadors de poliestirè expandit que formarà la junta de contorn al voltant de qualsevol element que interrompi la solera, com pilars i murs. *Juntes de retracció,* s'executaran mitjançant caixetons previstos o realitzats posteriorment a màquina. Ha de tenir junts transversals de retracció cada 25 m<sup>2</sup> i la distància entre ells no ha de ser de més de 6 m. Els junts han de ser d'una fondària  $\geq 1/3$  del gruix i d'una amplària de 3 mm. Ha de tenir junts de dilatació a distàncies no superiors als 30 m, de tot el gruix del paviment. També s'han de deixar junts a les trobades amb d'altres elements constructius. Aquests junts han de ser d'1 cm d'amplada i han d'estar reblerts amb poliestirè expandit. Els junts de formigonament han de ser de tot el gruix del paviment i s'ha de procurar fer-los coincidir amb els junts de retracció.

*Protecció i cura del formigó fresc.* S'ha de vibrar fins a aconseguir una massa compacta, sense que es produeixin segregacions. Durant el temps de cura i fins a aconseguir el 70% de la resistència prevista, s'ha de mantenir la superfície del formigó humida. Aquest procés ha de durar com a mínim 15 dies en temps sec i calorós i 7 dies en temps humit. El paviment no s'ha de trepitjar durant les 24 h següents a la seva formació.

*Drenatge.* Si és necessari es disposarà una capa drenant i una capa filtrant sobre el terreny situada sota el sòl. En el cas que s'utilitzi com capa drenant un emmacat, ha de disposar-se una làmina de polietilè per sobre d'ella. Han de disposar-se tubs drenants, connectats a la xarxa de sanejament o a qualsevol sistema de recollida per a la seva reutilització posterior, en el terreny situat sota el sòl i, quan aquesta connexió està situada per sobre de la xarxa de drenatge, almenys una cambra de bombeig amb dues bombes d'eixugament. També farem el mateix a la base del mur. En el cas de murs pantalla els tubs

## **PROJECTE BÀSIC I D'EXECUCIÓ DE REHABILITACIÓ DE L'EDIFICI DE L'ANTIGA CENTRAL ELÈCTRICA "LA CATALINA" D'ALMENAR (LLEIDA). FASE I**

drenants han de col·locar-se a un metre per sota del sòl i repartits uniformement al costat del mur pantalla. S'ha de disposar d'un pou drenant per cada 800 m<sup>2</sup> en el terreny situat sota el sòl. El diàmetre interior del pou ha de ser  $\leq$  a 70 cm. El pou ha de disposar d'una envoltant filtrant capaç d'impedir l'arrossegament de fins del terreny. Han de disposar-se dues bombes, una connexió per a la evacuació a la xarxa de sanejament o a qualsevol sistema de recollida per a la seva reutilització posterior i un dispositiu automàtic per a que l'amirament sigui permanent. Segons CTE DB HS1 punt 2.2.2

*Toleràncies d'execució.* Gruix: -10mm, +15mm. Nivell:  $\pm$ 10mm. Planor:  $\pm$ 5mm/3m

*Acabat.* L'acabat de la superfície podrà ser mitjançant reglejat o coronament. La superfície de la solera s'acabarà mitjançant reglejat, o es deixarà a l'espera de l'enrajolat.

### Control i acceptació

Compactat del terreny serà de valor  $\geq$  al 80% del Pròctor Normal en cas de solera semipesada i 85% en cas de solera pesada. Planor de la capa de sorra amidada amb regla de 3 m, no presentarà irregularitats locals superiors a 20 mm. Gruix de la capa de formigó: no presentarà variacions superiors a -1 cm o +1,50 cm respecte del valor especificat. Planor de la solera, amidada per encavalcament de 1,50 m de regla de 3 m, no presentarà variacions superiors a 5 mm, si no ha de portar revestiment posterior. Junta de retracció: la distància entre juntes no serà superior a 6 m. Junta de contorn: el gruix i l'altura de la junta no presentarà variacions superiors a -0,50 cm o +1,50 cm respecte a l'especificat.

### Amidament i abonament

m<sup>2</sup> quadrat de solera acabada, amb els seus diferents gruixos i característiques del formigó. Inclòs neteja i compactat de terreny.

ml les juntes i separadors de poliestirè, amb tall i col·locació del segellat.

m<sup>2</sup> de superfície amidada, amb deducció de la superfície corresponent a obertures, d'acord amb els criteris següents: obertures d'1,00 m<sup>2</sup>, com a màxim, no es dedueixen; obertures de més d'1,00 m<sup>2</sup>, es dedueix el 100%.

## **SUBSISTEMA DEFENSES**

### **1 BARANES**

Defensa formada per barana composta de bastidor (pilastres i baranes), passamans i entrepilastres, ancorada a elements resistents com ara forjats, soleres i murs per a la protecció de persones i objectes de risc de caiguda entre zones situades a diferent alçada.

### Normes d'aplicació

**Codi Tècnic de l'Edificació.** RD 314/2006. DB SE-AE, DB SU.

**Recobriments galvanitzats en calent sobre productes, peces i articles diversos construïts o fabricats amb acer o altres materials ferris.** RD 2351/1985.

**Especificacions tècniques dels tubs d'acer inoxidable soldades longitudinalment.** RD 2605/1985.

### Components

Bastidor, passamà, entrepilastres, ancoratges i peces especials, normalment en baranes d'alumini per a fixació de pilastres i en baranes amb cargols.

#### Característiques tècniques mínimes

*Bastidor.* Els perfils que conformen el bastidor podran ser d'acer galvanitzat, aliatge d'alumini anoditzat, etc.

*Passamans.* Reunirà les mateixes condicions exigides a la baranes. En cas d'utilitzar cargols de fixació, per la seva posició, quedaran protegits del contacte directe amb l'usuari.

*Entrepilastres.* Els entrepilastres per a replè dels buits del bastidor podran ser de polimetacrilat, polièster reforçat amb fibra de vidre, PVC, fibrociment, etc..., amb gruix mínim de 5 mm, així mateix podran ser de vidre (armat, temperat o laminat), etc.

*Ancoratges.* Els ancoratges podran realitzar-se mitjançant: *placa aïllada*, en baranes d'acer per a fixació de les pilastres quan els seus eixos distins de la vora del forjat no menys de 10 cm i per a fixació de baranatges als murs laterals; *platina contínua*, en baranes d'acer per a fixació de les pilastres quan els seus eixos distins de la vora del forjat no menys de 10 cm, coincidint amb algun element prefabricat del forjat; *angular continu*, en baranes d'acer per a fixació de les pilastres quan els seus eixos distins de la vora del forjat no menys de 10 cm, o se situïn en la seva cara exterior; *pota d'agafament*, en baranes d'alumini, per a la fixació de les pilastres quan els seus eixos distins de la vora del forjat mínim 10 cm.

*Peça especial.* Normalment en baranes d'alumini per la fixació de pilastres i de baranatges amb cargols.

### Control i acceptació

## **PROJECTE BÀSIC I D'EXECUCIÓ DE REHABILITACIÓ DE L'EDIFICI DE L'ANTIGA CENTRAL ELÈCTRICA "LA CATALINA" D'ALMENAR (LLEIDA). FASE I**

Es realitzaran les comprovacions corresponents d'identificació i assaig en cada un dels següents capítols: Perfils laminats i xapes, Tubs d'acer galvanitzat, Perfils d'alumini anoditzat i Perfils de fusta.

### **Execució**

#### Condicions prèvies

Les baranes s'ancoraran a elements resistents com ara forjats o soleres, i quan estiguin ancorades sobre ampits de fàbrica el gruix d'aquests serà superior a 15 cm. Sempre que sigui possible es fixaran els baranatges als murs laterals mitjançant ancoratges. Per prevenir el fenomen electroquímic de la corrosió galvànica entre metalls amb diferent potencial, s'adoptaran les mesures següents: Evitar el contacte entre dos metalls de diferent activitat, en cas de no poder evitar el contacte, s'hauran de seleccionar metalls pròxims a la sèrie galvànica; Aïllar elèctricament els metalls amb diferent potencial; Evitar l'accés d'aigua i oxigen a la zona d'unió dels dos metalls; També s'evitaran els següents contactes bimetal·lics: Zinc amb: acer, coure, plom i acer inoxidable; Alumini amb: plom i coure; Acer dolç amb: plom, coure i acer inoxidable; Plom amb: coure i acer inoxidable; Coure amb: acer inoxidable.

Es dissenyaran segons el punt 3.2 del DB SU, SU-1, Seguretat enfront al risc de caigudes.

#### Fases d'execució

Replantejada en obra la barana, es marcarà la situació dels ancoratges. Alineada sobre els punts de replanteig, es presentarà i aplomarà amb tornapuntes, fixant-ne provisionalment als ancoratges mitjançant punts de soldadura o cargolat suau. En cas de formigonar els ancoratges es rebran directament; en cas de forjats, murs o amb morter de ciment es rebran als trams previstos. En forjats ja executats s'ancoraran mitjançant tacs d'expansió amb encastament, no menor de 45 mm, i cargols. Cada fixació es realitzarà com a mínim amb dos tacs separats entre si 50 mm. Els ancoratges garantiran la protecció contra embranzides i cops durant tot el procés d'instal·lació. Així mateix mantindran l'aplomat de la barana fins que quedi definitivament fixada al suport. Es realitzaran, preferiblement, mitjançant plaques, platines o angulars, depenent de l'elecció del sistema i de la distància existent entre l'eix de les pilastres i la vora dels elements resistents. La unió del perfil de la pilastra amb l'ancoratge es realitzarà per soldadura, respectant-se les juntes estructurals mitjançant juntes de dilatació de 40 mm d'ample entre baranes. Sempre que sigui possible es fixaran els baranatges als murs laterals mitjançant ancoratges. Quan els entrepilastres i/o passamans siguin desmuntables, es fixaran amb cargols, ribets clavats, o peces d'acoblament desmuntables sempre des de l'interior.

*Acabats.* El sistema d'ancoratge al mur serà estanc, no originant penetració de l'aigua en el mateix mitjançant segellat i engravat amb morter, de la trobada de la barana amb l'element al que s'ancori. Quan els ancoratges d'elements tals com baranes o tamborets es realitzin en un plànol horitzontal de la façana, la junta entre l'ancoratge i la façana ha de realitzar-se de tal forma que s'impedeixi l'entrada d'aigua a través d'ella mitjançant el segellat, un element de goma, una peça metàl·lica o algun altre element que produeixi el mateix efecte.

#### Control i acceptació

Es realitzaran dues comprovacions cada 30 m. Es comprovarà que les barreres de protecció tinguin una resistència i una rigidesa suficient per a resistir la força horitzontal establerta en l'apartat 3.2 del Document Bàsic SE-AE, en funció de la zona en que es trobin. La força es considerarà aplicada a 1,2 m o sobre la vora superior de l'element, si aquest està situat a menys altura. En aquest cas, la barrera de protecció davant de seients fixos, serà capaç de resistir una força horitzontal a la vora superior de 3 kN/m i simultàniament amb ella, una força vertical uniforme de 1,0 kN/m, com a mínim, aplicada a la vora exterior. En les zones de tràfic i aparcament, els plafons o baranes i altres elements que delimitin àrees accessibles per als vehicles han de resistir una força horitzontal, uniformement distribuïda sobre una longitud de 1 m, aplicada a 1,2 m d'altura sobre el nivell de la superfície de rodatge o sobre la vora superior de l'element si aquest està situat a menys altura, el valor característic de la qual, es definirà en el projecte en funció de l'ús específic i de les característiques de l'edifici, no sent inferior a  $q_k = 100$  kN.

### **Amidament i abonament**

m1 totalment acabat i col·locat. Inclouent els passamans i les peces especials.

## **2**

## **REIXES**

Elements de seguretat fixos en buits exteriors constituïts per bastidor, entrepilastres i ancoratges, per a la protecció física de finestres, balconades, portes i locals interiors contra l'entrada de persones estranyes.

### **Normes d'aplicació**

Codi Tècnic de l'Edificació. RD 314/2006. DB SE-AE.

Recobriments galvanitzats en calent sobre productes, peces i articles diversos construïts o fabricats amb acer o altres materials ferris. RD 2351/1985.

Especificacions tècniques dels tubs d'acer inoxidable soldades longitudinalment. RD 2605/1985.

### **Components**

Bastidor, entrepilastra i sistema d'ancoratge.

#### Característiques tècniques mínimes

*Bastidor.* Element estructural format per pilastres i baranatges. Transmet els esforços als quals és sotmesa la reixa als ancoratges.

**PROJECTE BÀSIC I D'EXECUCIÓ DE REHABILITACIÓ DE L'EDIFICI DE L'ANTIGA CENTRAL ELÈCTRICA "LA CATALINA" D'ALMENAR (LLEIDA). FASE I**

*Entrepilastres.* Conjunt d'elements lineals o superficials de tancament entre baranates i pilastres.

*Sistema d'ancoratge.* Encastada (patilles), tacs d'expansió i tirafons, etc...

Control i acceptació

Els materials i equips d'origen industrial, haurien de complir les condicions funcionals i de qualitat que es fixen en les corresponents normes i disposicions vigents relatives a fabricació i control industrial. Quan el material o equip arribi a obra amb certificat d'origen industrial que acrediti el compliment d'aquestes condicions, normes o disposicions, la seva recepció es realitzarà comprovant, únicament, les seves característiques aparents. Es realitzaran les comprovacions corresponents d'identificació i assaig en cada un dels següents capítols: Perfils laminats i xapes, Tubs d'acer galvanitzat i Perfils d'alumini anoditzat.

## Execució

Condicions prèvies

Les reixes s'ancoraran a elements resistents (mur, forjat, etc...). Si són ampits de fàbrica el gruix mínim no serà inferior a 15 cm. Els buits en la fàbrica i els seus revestiments estaran acabats. La reixa quedarà aplomada i neta. Les reixes d'acer hauran de portar una protecció anticorrosió mínima de 20 micres en exteriors i de 25 micres en ambient marí.

S'evitaran els següents contactes bimetal·lics: Zinc en contacte amb: acer, coure, plom i acer inoxidable; Alumini amb: plom i coure; Acer dolç amb: plom, coure i acer inoxidable; Plom amb: coure i acer inoxidable; Coure amb: acer inoxidable.

Fases d'execució

*Replantejar i marcar* la situació dels ancoratges, segons s'especifiqui en la D.T.

*S'aplomarà i fixarà* als paraments mitjançant l'ancoratge dels seus elements, vigilant que quedi completament aplomada. L'ancoratge al mur serà estable i resistent, quedant estanc, no originant penetració d'aigua.

## Control i acceptació

Es realitzaran dues comprovacions cada 50 unitats.

Aplomat i anivellat de reixes, segellat o engravat amb morter de la trobada de la reixa amb l'element on s'ancori, comprovació de la fixació (ancoratge) segons especificacions de la D.T.

## Amidament i abonament

ut de reixa totalment acabada i col·locada.

## SUBSISTEMA IMPERMEABILITZACIÓ I AÏLLAMENTS

### 1 AÏLLAMENTS CONTRA EL FOC

Materials o productes que tenen propietats per impedir o retardar la propagació del foc. Hauran de complir la suficient resistència al foc segons la normativa del CTE DB SI 6 Resistència al foc de l'estructura, prenent els valors de les diferents accions i coeficients els obtinguts al DB-SE. Aquests materials poden ser: pintures, morters o plaques.

## Normes d'aplicació

Codi Tècnic de l'Edificació. RD 314/2006. DB SI.

Procediment bàsic per la certificació d'eficiència energètica d'edificis. RD 47/2007 (BOE 31.01.2007).

Correcció d'Errades del Reial Decret 47/2007, de 19 de gener, pel qual s'aprova el Procediment bàsic pel Procediment bàsic per la certificació d'eficiència d'edificis de nova construcció.

Reglament d'instal·lacions de protecció contra incendis. RD 1942/1993.

Classificació dels productes de construcció i dels elements constructius en funció de les seves propietats de reacció i de resistència en front al foc. RD 312/2005.

Taula per a la Interpretació de la Normativa de Seguretat Contra Incendis, TINSCI.

Instrucció Tècnica Complementària, ITC-MIE-AP 5. BOE. 149; 23.06.82.

Manual d'Autoprotecció. Guia pel desenvolupament del Pla d'Emergència contra incendis i d'evacuació de locals i edificis.

Prevençió d'incendis en allotjaments turístics. BOE. 20.10.79.

Protecció contra incendis en establiments sanitaris. BOE. 252; 07.01.79.

Reglament de Seguretat contra incendis en els establiments industrials. RD. 2267/2004.

UNE. UNE 48287-1:1996 Sistemas de pinturas intumescentes para la protección del acero estructural.

Parte 1: Requisitos.

UNE 48287-2:1996 Sistemas de pinturas intumescentes para la protección del acero estructural. Parte 2:

Guía para la aplicación

### 1.1 Pintures ignífugues intumescentes

Preparació i aplicació d'un recobriments de pintura sobre perfils estructurals metàl·lics, per a augmentar la resistència i estabilitat al foc de l'element, mitjançant diferents capes aplicades en obra.

## Execució

Condicions prèvies

**PROJECTE BÀSIC I D'EXECUCIÓ DE REHABILITACIÓ DE L'EDIFICI DE L'ANTIGA CENTRAL ELÈCTRICA "LA CATALINA" D'ALMENAR (LLEIDA). FASE I**

S'han d'eliminar les possibles incrustacions de ciment o de calç i s'ha de desgreixar la superfície. Ha de tenir el color, la brillantor i la textura uniformes. En el revestiment no ha d'haver-hi fissures, bosses ni d'altres defectes, i ha de cobrir completament totes les parts descobertes dels perfils, inclòs les no accessibles. S'han d'aturar els treballs quan es donguin les següents condicions: les temperatures inferiors a 5°C o superiors a 30°C, la humitat relativa de l'aire > 60%, la velocitat del vent > 50 km/h o plougi. Si un cop realitzats els treballs es donen aquestes condicions, s'ha de revisar la feina feta 24 h abans i s'han de refer les parts afectades. No es pot pintar sobre suports molt freds ni sobreescalfats.

**Fases d'execució**

Preparació de la superfície a pintar, fregat de l'òxid i neteja prèvia si és necessari, amb aplicació de les capes d'imprimació, de protecció o de fons, necessàries i del tipus adequat segons la composició de la pintura d'acabat. El sistema d'aplicació del producte s'ha d'escollir d'acord amb les instruccions del fabricant i l'autorització de la D.F. Quan el revestiment estigui format per més d'una capa, la primera s'ha d'aplicar lleugerament diluïda, segons les instruccions del fabricant. Aplicació successiva, amb els intervals d'assecat, de les capes de pintura d'acabat. La pintura d'acabat no ha d'impedir el desenvolupament de l'escuma que genera la pintura intumescent i la seva conseqüent expansió en cas d'incendi. La imprimació ha de compatibilitzar la protecció anticorrosiva amb la protecció al foc. Ha de tenir una consistència adequada per a la seva aplicació amb rodet, brotxa o pistola.

**Control i acceptació**

Ha de comprovar-se la compatibilitat entre la capa d'imprimació antioxidant i la pintura intumescent, al igual que amb la pintura d'acabat.

**Amidament i abonament**

m<sup>2</sup> de superfície realment pintada segons les especificacions de la D.T.

**1.2 Morters**

Formació de revestiment aïllant amb morter sobre elements superficials o lineals.

**Components**

Revestiment aïllant d'1 a 1,5 cm de gruix amb morter d'escaiola i perlita estès sobre elements superficials amb mitjans manuals. Revestiment aïllant de 2 a 5 cm de gruix amb morter de ciment i perlita amb vermiculita, projectat sobre elements superficials o lineals.

**Execució**

**Condicions prèvies**

L'aïllament ha de ser continu i ha de cobrir tota la superfície per aïllar. Ha de tenir un aspecte uniforme i sense defectes. A la superfície seca no hi ha d'haver fissures, forats o d'altres defectes. S'ha d'aplicar sobre superfícies netes. S'han de picar els elements no rugosos per tal d'afavorir l'adherència del morter. La temperatura de treball ha de ser  $\geq 5^{\circ}\text{C}$ . S'ha d'aplicar abans que s'hagi iniciat el procés d'adormiment. S'ha de protegir de pluges, glaçades, temperatures altes, vibracions i impactes fins al seu enduriment. No s'han d'afegir additius al producte preparat.

**Fases d'execució**

*Aïllament estès amb mitjans manuals.* Neteja i preparació del suport, estesa del material. La superfície del revestiment ha de quedar llisa, amb la planor i l'aplomat previstos. *Toleràncies d'execució:* Planor:  $\pm 10$  mm/2 m, Aplomat:  $\pm 10$  mm/3m.

*Aïllament projectat.* Neteja i preparació del suport, projecció del material en varies capes, curat. L'aïllament ha de quedar ben adherit al suport. L'element ha de quedar revestit de manera uniforme i amb acabat rugós. *Toleràncies d'execució:* per gruix de 2 a 5cm entre  $-2$  a  $+15$  mm.

**Amidament i abonament**

m<sup>2</sup> de superfície amidada segons les especificacions de la D.T.

**1.3 Plaques**

Revestiments realitzats amb plaques de silicat càlcic, per a la protecció contra el foc de sostres i elements estructurals, com sostres i biguetes de fusta, sostre de formigó, sostre de formigó i xapa d'acer col·laborant, bigues i pilars de fusta, i bigues i pilars metàl·lics.

També es poden utilitzar en cel ras, suportades per un entramat de perfils suspesos mitjançant barres regulables. El sistema sustentant de les plaques pot ser fix o desmuntable.

**Execució**

**Condicions prèvies**

## **PROJECTE BÀSIC I D'EXECUCIÓ DE REHABILITACIÓ DE L'EDIFICI DE L'ANTIGA CENTRAL ELÈCTRICA "LA CATALINA" D'ALMENAR (LLEIDA). FASE I**

El conjunt acabat ha de ser estable i indeformable. Ha de formar una superfície plana i ha d'estar al nivell previst. En el revestiment acabat no hi ha d'haver peces esquerdades, trencades ni defectes apreciables. La manipulació de les plaques (talls, forats per a instal·lacions, etc.) s'ha de fer abans de fixar-les al suport. Els cargols han d'entrar perpendicularment al pla de la placa, i la penetració del cap ha de ser la correcta. El material col·locat s'ha de protegir d'impactes, de pressions o d'altres accions que el puguin alterar.

*Per cel ras.* Si les plaques són de cara vista, en el revestiment acabat no hi ha d'haver peces esquerdades, trencades, escantonades ni tacades. Si el sistema és fix, sense entramat, les plaques han d'anar penjades al sostre mitjançant filferros galvanitzats i estopa enguixada.

### Fases d'execució

*Revestiment de sostre de fusta.* Preparació de tires de silicat càlcic de 200 mm d'amplària com a mínim, fixades directament a la fusta mitjançant grapes o cargols. Preparació de les plaques (talls, forats, etc.). Col·locació de llana de roca al sostre. Fixació de les tires de silicat càlcic a les biguetes. Col·locació de les plaques. Si es col·loca una segona capa de plaques, la junta d'aquestes no coincidirà amb la primera capa, i es fixarà d'igual manera que la primera capa, travessant-la fins arribar a la fusta. Segellat dels junts.

*Revestiment de sostre de formigó.* Preparació de les plaques (talls, forats, etc.). Col·locació de les plaques. Les plaques poden instal·lar-se sobre l'encofrat a l'hora de formigonar, quedant la placa com encofrat perdut. S'utilitzaran cargols o tires de placa de silicat càlcic per complementar la subjecció. La fixació de les plaques es realitzarà mitjançant cargol o tac metàl·lic expansiu directament sobre el formigó. Segellat dels junts.

*Revestiment de sostre de xapa col·laborant.* Preparació de tires de silicat càlcic de 200 mm d'amplària com a mínim. Preparació de les plaques (talls, forats, etc.). Fixació de les tires de silicat càlcic a la xapa. La fixació de les plaques es realitzarà mitjançant cargol o tac metàl·lic expansiu. Col·locació de les plaques. Segellat dels junts .

*Revestiment de bigues i pilars.* Preparació de les plaques (talls, forats, ...) El gruix de les plaques de silicat càlcic es calcularà en funció del factor forma del perfil i aplicant les taules subministrades pel fabricant. Preparació de peces rigiditzadores, si és el cas. Quan els perfils tinguin una alçària superior a 600mm es col·locarà una peça rigiditzadora de 100mm d'amplària. Col·locació de les plaques. La fixació de les plaques es realitzarà mitjançant grapes o cargols i tacs d'acer. Separació entre punts de fixació: Distància entre cargols:  $\leq 200$ mm, Distància del cargol a l'extrem de la placa:  $\leq 50$ mm, Distància entre grapes:  $\leq 100$ mm, Distància de la grapa a l'extrem de la placa:  $\leq 20$ mm. Segellat dels junts.

*Per cel ras suport mitjançant entramat de perfils.* Si el sistema és desmuntable, s'ha de col·locar un perfil fixat a les parets, a tot el perímetre. Si el sistema és fix, tots els junts, les arestes de cantonades i els racons han d'estar segellats degudament amb màstic per a junts. Si degut a irregularitats de la paret, queden espais entre ella i la placa s'haurà reomplir prèviament amb llana de roca. S'han de col·locar els punts de fixació suficients per tal que la fletxa dels perfils de l'entramat sigui l'exigida. Separació entre punts de suspensió:  $\leq 1250$  mm. Separació entre cargols i extrem de la placa:  $\geq 15$  mm. Fletxa màxima dels perfils de l'entramat:  $\leq 1/360$  de la llum. *Toleràncies generals d'execució:* Alineació dels perfils:  $\pm 2$  mm/2 m.

### Amidament i abonament

m<sup>2</sup> de superfície amidada segons les especificacions de la D.T.

## **2 AÏLLAMENTS TÈRMICS-ACÚSTICS**

Materials o productes que tenen propietats per impedir o retardar la propagació de la calor, fred i/o sorolls. Aquests materials poden ser rígids, semirígids, flexibles, granulars, pulverulents o pastosos.

### Normes d'aplicació

**Codi Tècnic de l'Edificació.** RD 314/2006. DB HE, d'Estalvi d'Energia. DB HE1, d'Estalvi d'Energia, Limitació de la demanda energètica. DB HR, Protecció enfront del soroll.  
**Ecoeficiència en els edificis.** RD 21/2006.

**R I T E.** Reglamento de Instalaciones Térmicas en los edificios. RD 1027/2007 (BOE 29.08.2007).  
**Procediment bàsic per la certificació d'eficiència energètica d'edificis.** RD 47/2007 (BOE 31.01.2007).

**Correcció d'Errades del Reial Decret 47/2007,** de 19 de gener, pel qual s'aprova el Procediment bàsic pel Procediment bàsic per la certificació d'eficiència d'edificis de nova construcció.

**Condicions acústiques.** NBE-CA-88. (BOE 8.10.1988)

**Llei de protecció contra la contaminació acústica.** Llei 16/2002.

**Llei del soroll.** Ley 37/2003.

**PROJECTE BÀSIC I D'EXECUCIÓ DE REHABILITACIÓ DE L'EDIFICI DE L'ANTIGA CENTRAL ELÈCTRICA "LA CATALINA" D'ALMENAR (LLEIDA). FASE I**

Contaminació acústica. RD 1513/2005.

Normes sobre la utilització de les espumes d'urea-formol usades com aïllants a l'edificació. BOE. 113; 11.05.84

UNE

UNE-EN ISO 140-4: Medición in situ del aislamiento acústico al ruido aéreo entre locales.

UNE-EN ISO 140-5: Medición in situ del aislamiento acústico al ruido aéreo de elementos de fachadas y de fachadas.

UNE-EN ISO 140-7: Medición del aislamiento acústico en los edificios y de los elementos de construcción. Parte 7: Medición in situ del aislamiento acústico de suelos al ruido de impactos

UNE-EN ISO 717: Evaluación del aislamiento acústico en los edificios y los elementos de construcción

UNE-EN ISO 717-1: Aislamiento a ruido aéreo. Para el cálculo del valor global de aislamiento y los términos de adaptación al espectro.

UNE-EN ISO 717-2: Aislamiento al ruido de impactos. Para el cálculo del valor global de aislamiento y los términos de adaptación al espectro.

## 2.1 Rígid, semirígid i flexibles

### Components

Aïllants rígids (poliestirè expandit, vidre cel·lular, llanes de vidre revestides amb làmines d'algun altre material), camises aïllants, aïllants semirígid, aïllants flexibles (llanes de vidre aglomerat amb material sintètic, llanes de roca aglomerada amb material industrial, poliuretans, polietilens), fixacions: material d'unió (adhesius o coles de contacte o de pressió, adhesius tèrmics) o amb subjeccions (feix d'alumini, perfils laterals, claus inoxidable amb cap de plàstic i cintes adhesives)

Característiques tècniques mínimes

*Aïllament en camises aïllants.* En canonades i equips situats a la intempèrie, les juntes verticals se segellaran convenientment. L'aïllament tèrmic de xarxes enterrades haurà de protegir-se de la humitat i dels corrents d'aigua subterrànies o vessaments. Les vàlvules, argolles i accessoris s'aïllaran preferentment amb casquets aïllants desmuntables de diverses peces, amb espai suficient perquè al llevar-los es puguin desmuntar aquelles.

*Aïllament en plaques.* Formació d'aïllament amb plaques i feltres de diferents materials, poliestirè expandit, extruït, expandit amb ranures en una de les seves cares, expandit moldejat per a terra radiant, escumes de poliuretà, de llana de vidre o llana de roca, de suro aglomerat, de vidre cel·lular. Totes es poden col·locar fixades mecànicament, i sense adherir. Els poliestirens, llanes de vidre i suro aglomerat es poden col·locar també amb morter i adhesiu. Les de vidre cel·lular amb morter i pasta de guix. Les de poliuretà, llanes de vidre i suro aglomerat també es poden col·locar amb oxiasfalt. Només les plaques de poliestirè poden anar fixades als connectors que uneixen la paret passant amb l'estructura i subjectes a aquests mitjançant volanderes de plàstic.

*Aïllament en plafons sandwich.* Revestiments fonoabsorbents realitzats amb panells de planxa perforada i llana de roca a l'interior.

Control i acceptació

Etiqueta identificativa indicant la classe de producte, el tipus i els espessors. Els materials que vinguin avalats per Segells o Marques de Qualitat haurien de tenir la garantia per part del fabricant del compliment dels requisits i característiques mínimes exigides en el DB HE 1 del CTE, pel que podrà realitzar-se la seva recepció sense necessitat d'efectuar comprovacions o assajos. Les unitats d'inspecció estaran formades per materials aïllants del mateix tipus i procés de fabricació, amb el mateix espessor en el cas dels quals tinguin forma de placa o flassada. Les fibres minerals duren SEGELL INCE i ASTM-C-167 indicant les seves característiques dimensionals i la seva densitat aparent. Aquestes característiques es determinaran cada 1.000 m<sup>2</sup> de superfície o fracció, en camises aïllants cada 100 m<sup>2</sup> o fracció i en formigons cel·lulars espumosos cada 500 m<sup>2</sup> o fracció.

### Execució

Condicions prèvies

L'aïllament ha de quedar ben adherit al suport, excepte quan es col·loca no adherit. Ha de tenir un aspecte uniforme i sense defectes. El suport ha de ser net. Ha de ser continu i ha de cobrir tota la superfície per aïllar. S'ha de treballar amb vents inferiors a 30 km/h. L'aïllament s'ha de protegir de la pluja durant i després de la col·locació. El material col·locat s'ha de protegir d'impactes, de pressions o d'altres accions que el puguin alterar. El poliuretà i el poliestirè s'ha de protegir d'una exposició solar molt llarga.

Fases d'execució

*Preparació de l'element (retalls, etc...)*

*Neteja i preparació del suport.* Les plaques i els feltres han de quedar col·locats a tocar, a trencajunt. En les plaques que van fixades als connectors, el junt entre les plaques no ha de coincidir amb el connector de la paret. En les plaques col·locades no adherides, s'han de prendre les precaucions necessàries perquè ni el vent ni d'altres accions no el desplacin. Quan l'aïllament porta barrera de vapor (paper kraft), aquesta ha de quedar situada a la cara calenta de l'aïllament. Quan l'aïllament va revestit amb làmina plàstica (protecció elàstica, làmina plàstica de color blanc o tel decoratiu), aquesta ha de quedar situada a la cara vista de l'aïllament. Quan l'aïllament porta paper kraft o protecció elàstica, els junts han de quedar

## **PROJECTE BÀSIC I D'EXECUCIÓ DE REHABILITACIÓ DE L'EDIFICI DE L'ANTIGA CENTRAL ELÈCTRICA "LA CATALINA" D'ALMENAR (LLEIDA). FASE I**

segellats amb cinta adhesiva. Qualsevol forat a la barrera de vapor en l'execució, ha de ser reparat amb cinta adhesiva impermeable al vapor.

### *Col·locació de l'element*

*Plaques col·locades amb adhesiu, oxiasfalt, emulsió bituminosa o pasta de guix.* El suport ha d'estar lliure de matèries estranyes (pols, greixos, olis, etc.). El grau d'humitat del suport ha d'estar dins dels límits especificats pel fabricant.

*Plaques moldejades per a terra radiant.* Les plaques han de quedar encaixades per les vores, col·locades de manera que les ranures per a allotjar els conductes de calefacció, quedin alineades i siguin contínues. La cara llisa de la placa ha de quedar recolzada sobre la base del paviment i els resalts per a suport dels conductors, han de quedar a la part superior.

*Aïllament exterior per a suport de revestiment continu.* La barreja adhesiu-ciment, ha de ser homogènia. No ha de tenir grumolls ni parts seques. L'adhesiu s'ha d'aplicar seguint les instruccions del fabricant. La fixació mecànica de les plaques s'ha de fer després de 24 h, com a mínim, d'haver-les col·locat. El procés d'aplicació de la malla ha de constar d'una primera capa d'adhesiu, col·locació de la malla a pressió sobre l'adhesiu fresc i a continuació, una capa d'adhesiu. La malla ha de cobrir tota la superfície a revestir i quedar totalment recoberta per l'adhesiu. En els punts singulars (cantonades, angles d'obertures, etc...), la malla ha d'anar reforçada. Ha de formar una superfície plana, sense bosses. Ha de quedar ben adherida al revestiment. Gruix de la capa d'adhesiu sota les plaques:  $\leq 6$  mm. Encavalcament de la malla:  $\geq 10$  cm i planor:  $\pm 3$  mm/2 mm.

### *Control i acceptació*

L'aïllament anirà protegit amb els materials necessaris perquè no es deteriori amb el pas del temps. El recobriments o protecció de l'aïllament es farà de tal manera que aquest quedi subjecte amb el pas del temps. Haurà de comprovar-se la correcta col·locació de l'aïllament tèrmic, la seva continuïtat i la inexistència de ponts tèrmics en fronts de forjat i suports, segons les especificacions de la D.T. o de la D.F. Es comprovarà la ventilació de la cambra d'aire si n'hi hagués.

### **Amidament i abonament**

m<sup>2</sup> de planxes o panells totalment col·locats, incloent segellat de les fixacions en el suport, en el cas que siguin necessàries.

ml de camises aïllants.

## **2.2 Granulars o pulverulents i pastosos**

### **Components**

Aïllaments granulars o pulverulents ( argila expandida, perlita expandida) i pastosos que es conformen en obra, adaptant aquest aspecte en primer lloc per passar posteriorment a tenir les característiques de rígid o semirígid (espuma de poliuretà feta in situ, espumes elastomèriques, formigons cel·lulars)

Fixacions. Material d'unió (adhesius o coles de contacte o de pressió, adhesius tèrmics) o amb subjeccions ( feix d'alumini, perfils laterals, claus inoxidable amb cap de plàstic i cintes adhesives)

### *Característiques tècniques mínimes*

*Aïllaments amorfs, amb nòduls de llana de vidre.* Formació d'aïllament en solera, en revestiment de paraments, en reblert de cambres o projectat, amb materials sense forma específica (granulats, escumes, formigons o morters).

*Col·locats en solera.* Inclosa la formació de mestres, de 10 a 20 cm de gruix i acabat remolinat, amb morter de perlita i ciment; morter de vermiculita i ciment; formigó cel·lular sense granulats o amb formigó d'argila expandida abocada en sec.

*Col·locats en revestiment de paraments.* De 2 a 4 cm de gruix amb morter de perlita i escaiola amb acabat lliscat; morter de perlita i (ciment o escaiola) o morter de vermiculita i ciment, amb acabat remolinat.

*Col·locat projectat.* D'1 a 4 cm de gruix amb escuma de poliuretà.

*Col·locat en reblert de cambres.* De 4 a 10 cm de gruix amb perlita i vermiculita expandides; grànols de poliestirè expandit o de suro; flocs de fibra de vidre; o escuma d'urea formol.

### *Control i acceptació*

Etiqueta identificativa indicant la classe de producte, el tipus i els espessors. Els materials que vinguin avalats per Segells o Marques de Qualitat haurien de tenir la garantia per part del fabricant del compliment dels requisits i característiques mínimes exigides en el DB HE 1 del CTE, pel que podrà realitzar-se la seva recepció sense necessitat d'efectuar comprovacions o assajos. Les unitats d'inspecció estaran formades per materials aïllants del mateix tipus i procés de fabricació, amb el mateix espessor en el cas dels quals tinguin forma de placa o flassada. Les fibres minerals duran SEGELL INCE i ASTM-C-167 indicant les seves característiques dimensionals i la seva densitat aparent. Aquestes característiques es determinaran cada 1.000 m<sup>2</sup> de superfície o fracció, en camises aïllants cada 100 m o fracció i en formigons cel·lulars espumosos cada 500 m<sup>2</sup> o fracció.

### **Execució**

#### *Condicions prèvies*

L'aïllament ha de ser continu i ha de cobrir tota la superfície per aïllar. Ha de tenir un aspecte uniforme i sense defectes. Per al morter la temperatura de treball ha de ser  $\geq 5^{\circ}\text{C}$ . Per aïllaments projectats s'ha de treballar amb vents inferiors a 20 km/h i amb humitat ambiental inferior al 80%. Haurien de quedar

**PROJECTE BÀSIC I D'EXECUCIÓ DE REHABILITACIÓ DE L'EDIFICI DE L'ANTIGA CENTRAL ELÈCTRICA "LA CATALINA" D'ALMENAR (LLEIDA). FASE I**

garantides la continuïtat de l'aïllament i l'absència de ponts tèrmics i/o acústics, per això s'utilitzaran les juntes i se seguiran les instruccions del fabricant o especificacions de projecte.

**Fases d'execució**

*Per aïllament en solera i paraments.* Neteja i preparació del suport, estesa del material i execució de l'acabat. La superfície del revestiment ha de tenir la planor i l'aplatat previstos. La mescla ha d'estar preparada de manera que en resulti una barreja homogènia i sense segregacions. S'ha d'aplicar abans que s'hagi iniciat el procés d'adormiment.

*Per aïllament projectat.* Neteja i preparació del suport, projecció del material en vàries capes i curat. L'aïllament ha de quedar ben adherit al suport.

*Per aïllament en rebert de cambres.* Repàs de les superfícies que limiten la cambra i aplicació del material. El procés d'injecció s'ha de fer mitjançant una màquina especial i s'han de seguir les instruccions donades pel fabricant per tal de garantir el rebert total de la cambra. S'ha de començar per la part inferior del parament.

**Control i acceptació**

L'aïllament anirà protegit amb els materials necessaris perquè no es deteriori amb el pas del temps. El recobriments o protecció de l'aïllament es farà de tal manera que aquest quedi subjecte amb el pas del temps. Haurà de comprovar-se la correcta col·locació de l'aïllament tèrmic, la seva continuïtat i la inexistència de ponts tèrmics en fronts de forjat i suports, segons les especificacions de projecte o director d'obra. Es comprovarà la ventilació de la cambra d'aire si n'hi hagués.

**Amidament i abonament**

m<sup>3</sup> de replens o projeccions.

**3 AÏLLAMENTS CONTRA LA HUMITAT**

Materials o productes que tenen propietats protectores contra el pas de l'aigua i la formació d'humitats interiors. Aquests materials poden ser imprimadors o pintures, per a millorar l'adherència del material impermeabilitzant amb el suport o per si mateixos, o làmines i plaques.

**Normes**

**d'aplicació**

**Codi Tècnic de l'Edificació.** RD 314/2006. DB HS, Salubritat. DB HE1, d'Estalvi d'Energia, Limitació de la demanda energètica.

**Ecoeficiència en els edificis.** RD 21/2006.

**R I T E.** Reglamento de Instalaciones Térmicas en los edificios. RD 1027/2007 (BOE 29.08.2007).

**Procediment bàsic per la certificació d'eficiència energètica d'edificis.** RD 47/2007 (BOE 31.01.2007).

**Correcció d'Errades del Reial Decret 47/2007,** de 19 de gener, pel qual s'aprova el Procediment bàsic pel Procediment bàsic per la certificació d'eficiència d'edificis de nova construcció.

**UNE.** *Sistemes d'impermeabilització de materials bituminosos.* UNE 104400-2:1995, UNE 104400-3:1999, UNE 104400-5:2000, UNE 104402:1996. *Sistemes d'impermeabilització de materials plàstics.* UNE 104416:2001, UNE 104421:1995.

**3.1 Imprimadors**

Capa de cobertura per a impermeabilització de paraments horitzontals o verticals, mitjançant l'aplicació d'un producte líquid.

**Components**

Imprimadors bituminosos (emulsions asfàltiques o pintures bituminoses), polímers sintètics (poliuretans, epoxi-poliuretà, epoxi-silicona, acrílics, emulsions d'estirè-butidè, epoxi-betum, polièster) i l'alquitrà-brea (alquitrà amb resines sintètiques...).

**Execució**

**Condicions prèvies**

El recobriments aplicat ha de formar una capa uniforme i contínua, que ha de cobrir tota la superfície a impermeabilitzar. Ha de quedar ben adherit al suport. El gruix total del recobriments, el nombre de capes i la forma d'aplicació han de ser les definides a la D.T. o en el seu defecte, les especificades per la D.F. S'han d'aturar els treballs en el cas de pluja, neu o si la velocitat del vent és superior a 50 km/h. S'han de realitzar a una temperatura ambient superior als 10°C. Les aigües superficials que poden afectar els treballs s'han de desviar i conduir a fora de l'àrea a impermeabilitzar. Les zones que per la seva forma puguin retenir aigua a la seva superfície s'han de corregir abans de l'execució. La superfície del suport ha de estar neta de pols, d'olis o greixos, no ha de tenir material engrunat. Els treballs no s'han de continuar abans que s'assequi l'imprimació.

**Fases d'execució**

*Neteja i preparació de la superfície.* Abans d'aplicar el producte, el suport s'ha de tractar amb una capa d'imprimació.

## **PROJECTE BÀSIC I D'EXECUCIÓ DE REHABILITACIÓ DE L'EDIFICI DE L'ANTIGA CENTRAL ELÈCTRICA "LA CATALINA" D'ALMENAR (LLEIDA). FASE I**

*Aplicació de l'imprimació, en el seu cas.* Aplicació successiva, amb els intervals d'assecat, de les capes necessàries del producte.

Control i acceptació

Els imprimadors haurien de dur en l'envàs del producte les seves incompatibilitats i l'interval de temperatures per ser aplicats. En la recepció del material ha de controlar-se que tota la partida subministrada sigui del mateix tipus. Si durant l'emmagatzematge les emulsions asfàltiques se sedimenten, han de poder adquirir la seva condició primitiva mitjançant agitació moderada.

### **Amidament i abonament**

m<sup>2</sup> de superfície amidada segons les especificacions de la D.T. Dins d'aquesta unitat s'inclou la preparació de la superfície i els treballs que calguin per a la seva completa finalització.

### **3.2 Làmines**

Capa de cobertura per la impermeabilització de paraments horitzontals o verticals, mitjançant la col·locació d'una o varies membranes.

#### **Components**

Làmines bituminoses (d'oxiasfalt, d'oxiasfalt modificat, de betum modificat, làmines extruïdes de betum modificat amb polímers o plastòmers, plaques asfàltiques, làmines d'alquitrà modificat amb polímers), plàstiques (policlorur de vinil P.V.C., polietilè d'alta densitat P.E.A.D., polietilè clorat, polietilè clorosulfonat) o de cautxú sintètic (butil, etc.)

*Característiques tècniques mínimes*

(nomenclatura i especificacions segons UNE corresponents)

*Membranes de làmines bituminoses no protegides.* Adherides en calent i oxiasfalt (PA), o no adherides sobre làmina separadora (PN).

*Membranes de làmines bituminoses amb autoprotecció mineral.* Adherides en calent i oxioasfalt (GA), o semiadherides (GS).

*Membranes de làmines bituminoses amb autoprotecció metàl·lica.* Adherides en calent i oxioasfalt (MA), o semiadherides (MS).

*Membranes clavades de plaques bituminoses amb autoprotecció mineral.* Col·locades amb fixacions mecàniques (GF).

*Membranes amb làmines de PVC no protegides.* Làmines de policlorur de vinil sense armadura o amb armadura de malla de fibra de vidre o polièster. Col·locades adherides a la base amb adhesiu o sense adherir.

*Membranes amb làmines de PVC autoprotegides.* Làmines de policlorur de vinil sense armadura o amb armadura de malla de fibra de vidre o polièster.

*Panells i làmines drenants de polietilè en relleu.* Làmines de polietilè d'alta densitat, conformades amb relleu amb nòduls, amb o sense un geotèxtil incorporat.

*Barreres sintètiques i metàl·liques.*

*Membranes amb làmines separadores de polipropilè, polietilè i polièster.*

*Membranes amb làmines elastomèriques.* Làmines de cautxú sintètic no regenerat (butil).

#### **Execució**

Condicions prèvies

Els treballs s'han de realitzar a la temperatura ambient indicada. S'han d'aturar els treballs quan nevi o geli sobre la coberta, quan plougui o la coberta estigui mullada o quan la velocitat del vent sigui superior a 60 km/h. La superfície del suport ha de ser uniforme, ha d'estar neta i no ha de tenir cossos estranys. No ha de tenir buits ni ressalls de més d'un 20% del gruix de la impermeabilització. Si el suport és de formigó o de morter de ciment, cal que la superfície estigui endurida i seca. Abans de col·locar la membrana han d'estar preparats tots els punts singulars de la coberta (xamfrans, junts, acords amb paraments, etc.). El procés d'elaboració de la membrana no ha de modificar les característiques dels seus components. Els encavalcaments s'han de fer amb les làmines totalment seques i netes. No s'han d'unir més de 3 làmines en el mateix punt. Les làmines no han de quedar en contacte directe amb poliestirè expandit, si es preveu que poden assolir temperatures superiors als 30°C. Les làmines col·locades s'han de protegir del pas de persones, equips o materials, les que no ho estan, també s'haurien de protegir del sol. El conjunt de la membrana ha de tenir un aspecte superficial pla i regular. Ha de ser estanca. Cal comprovar la compatibilitat específica entre un aïllament a base d'escumes plàstiques i la membrana. El suport format a base de plaques d'aïllament tèrmic, ha de tenir una cohesió i estabilitat tal que, sigui capaç de proporcionar la solidesa necessària en front de les sol·licitacions mecàniques i tèrmiques exteriors. En el cas de membranes adherides, ha de permetre l'adhesió de la membrana sobre les plaques, pel que és necessari que les membranes i plaques siguin compatibles entre elles.

Fases d'execució

*Bituminoses. Membrana formada per làmines o armadures bituminoses o fulls d'alumini.* Les làmines adherides en calent, s'han d'adherir entre elles i al suport per pressió, un cop estovat el betum propi en aplicar calor. La membrana ha de cavalcar sobre els paraments verticals 15 cm mínim i ha de quedar ben adherida. Prèviament s'ha de donar una capa d'imprimació a la paret. Els junts de dilatació de la capa de

**PROJECTE BÀSIC I D'EXECUCIÓ DE REHABILITACIÓ DE L'EDIFICI DE L'ANTIGA CENTRAL ELÈCTRICA "LA CATALINA" D'ALMENAR (LLEIDA). FASE I**

pendents han de portar un material de reblert elàstic, compatible químicament amb els components de la impermeabilització. La làmina ha de ser contínua sobre el junt. Els acords amb els paraments verticals, buneres i altres elements que traspassin la membrana, han d'anar reforçats. *Toleràncies d'execució:* Encavalcaments:  $\pm 20$  mm.

*Làmines adherides amb oxiasfalt.* Les làmines s'han d'adherir entre elles i al suport, amb oxiasfalt en calent. S'han de desenrotllar a sobre d'aquest abans que no es refredi. En les làmines semiadherides s'ha de pressionar de manera que l'oxiasfalt penetri en les perforacions de la làmina perforada. La làmina autoprotegida es pot estendre sobre l'oxiasfalt fred, aplicant escalfor a mida que es desenrotlla. L'oxiasfalt s'ha d'estendre a una temperatura entre  $160^{\circ}\text{C}$  i  $200^{\circ}\text{C}$ . No s'han de superar mai els  $260^{\circ}\text{C}$  en caldera.

*Membrana fixada mecànicament.* Els elements de la membrana han de quedar fixats sòlidament al suport amb taxes d'acer. En les membranes formades per una làmina bituminosa, abans de col·locar les plaques, el suport ha de quedar cobert per la làmina. Les cabotes de les taxes han de quedar sempre cobertes per un gruix de placa. Les plaques han de cavalcar entre elles i protegir el sentit del recorregut de l'aigua. A cada punt ha d'haver-hi un mínim de dues plaques superposades. El carener ha de quedar reforçat, de manera que a cada punt es superposin tres plaques. Les plaques molt exposades al vent, o bé en contacte amb accessoris metàl·lics han de quedar adherides per aplicació d'escalfor o amb adhesiu asfàltic. Les plaques s'han de començar a col·locar a partir de la cota més baixa. La primera filada del ràfec s'ha de col·locar invertida.

*Membrana formada per fulls d'alumini, adherits amb màstic modificat de base quitrà.* Les capes de màstic de base quitrà han de ser contínues i de gruix uniforme. La membrana ha de cavalcar sobre els paraments verticals 15 cm com a mínim i ha de quedar ben adherida en aquesta prolongació. La vora superior del full d'alumini exterior, ha de quedar protegida o bé encastada dins d'una regata, que ha de quedar tapada amb morter de ciment pòrtland. Els junts de dilatació de la capa de pendents, han de portar un suport flexible fixat a les vores. La làmina ha de ser contínua sobre el junt. Gruix per capa de màstic:  $\geq 3$  mm. El màstic bituminós s'ha d'aplicar en calent. La temperatura a la caldera ha d'estar entre els  $145^{\circ}\text{C}$  i els  $165^{\circ}\text{C}$ . L'alumini s'ha de col·locar en bandes de llargària  $\leq 2$  m. S'ha d'escalfar lleugerament la superfície del màstic bituminós ja estès, abans de col·locar-hi la làmina. El màstic de base de quitrà no es pot posar en contacte amb d'altres materials bituminosos ni amb poliestirè expandit o extruït.

*Plàstiques o de cautxú sintètic. Segellat de junts amb massilla.* El segellat ha de ser continu, homogeni, sense bombolles d'aire i uniforme. Ha de quedar ben adherit a ambdós llavis del junt. No s'ha d'aplicar en temps humit (pluja, rosada, etc.). El fons i les cares del junt per segellar han de ser nets i secs. El producte s'ha d'aplicar forçant-ne la penetració.

*Membrana adherida.* Aplicació de l'adhesiu. Col·locació de la làmina. Resolució dels elements singulars (angles, junts, acords, etc...). S'admeten soldadures per fusió en fred o per aplicació d'escalfor. Les làmines s'han d'unir entre elles i al suport amb l'adhesiu aplicat a les dues cares dels elements per unir i per pressió. No han de quedar bosses d'aire. L'adhesiu ha de ser sec al tacte quan es col·loqui.

*Membrana no adherida o fixada mecànicament.* Col·locació de la làmina. Resolució dels elements singulars (angles, junts, acords, etc...). Ha de quedar fixada mecànicament al suport en tota la seva superfície, i adherida en el seu perímetre i al voltant de tots els elements que la traspassin. Les fixacions han de quedar situades formant línies paral·leles entre elles i a les vores de l'element per cobrir. S'han d'utilitzar tacs de PVC i visos amb volanderes o platines que garanteixin l'estanquitat de la fixació. Les làmines s'han d'unir entre elles per: *Soldadura química* amb un agent de soldadura per fusió en fred, *Soldadura en calent* fusió del material a l'aplicar calor i per pressió, *Adhesiu* aplicat a les dues cares dels elements a unir i per pressió.

*Membranes amb làmines de PVC.* Cal assegurar-se que la membrana que no porta armadura, no es separarà, dels paraments verticals del perímetre. Els acords amb els paraments verticals han de ser aixamfranats o corbats. Les làmines han de cavalcar entre elles i protegir el sentit del recorregut de l'aigua, aquests cavalcaments no han de coincidir amb els aiguacons ni amb els junts de dilatació de la capa de pendents. La membrana ha de cavalcar sobre els paraments verticals 15 cm com a mínim, ha de quedar ben adherida en aquesta prolongació i encastada dins d'una regata que s'ha de tapar amb morter de pòrtland. En el cas que no es pugui fer regata, la membrana ha de quedar soldada a un connector amb acabat termoplàstic, fixat mecànicament. Els junts de dilatació de la capa de pendents han de portar encastat un cordó cel·lular de polietilè tou. La làmina ha de ser contínua sobre el junt. La làmina ha de cavalcar un mínim de 5 cm dintre dels elements de desguàs. En aquests punts ha d'anar soldada o fixada a pressió.

*Membrana amb làmines elastomèriques.* Neteja prèvia amb benzina les zones per unir. No ha de quedar tibada. La membrana semiadherida, ha de quedar parcialment adherida al suport per bandes distribuïdes uniformement. L'amplària i separació de les bandes ha de ser la indicada en la D.T. Els cavalcaments han de quedar units amb adhesiu en tota la seva llargària. S'admeten les unions fetes a fàbrica sempre que siguin vulcanitzades amb premsa.

*Panells i làmines drenants de polietilè en relleu.* En el cas de làmina amb geotèxtil, a la trobada amb el tub de drenatge, la làmina ha de passar per la part inferior i el geotèxtil per la superior, de manera que es protegeixen els porus de drenatge de l'obstrucció produïda per les partícules de terreny. La cara amb nòduls ha de quedar en contacte amb la superfície a impermeabilitzar i l'altra cara ha de quedar en contacte amb l'origen de l'humitat (terreny).

Control i acceptació

**PROJECTE BÀSIC I D'EXECUCIÓ DE REHABILITACIÓ DE L'EDIFICI DE L'ANTIGA CENTRAL ELÈCTRICA "LA CATALINA" D'ALMENAR (LLEIDA). FASE I**

Les làmines i el material bituminós haurien de dur, en la recepció en obra, una etiqueta identificativa indicant la classe de producte, el fabricant, les dimensions i el pes net per m<sup>2</sup>. Disposaran de SEGELL INCE-AENOR i d'homologació MICT. Amb les dades corresponents. Si el producte posseeix un Distintiu de Qualitat homologat pel ministeri de Foment, la D.F. pot simplificar la recepció, reduint-la a la identificació del material.

**Amidament i abonament**

m<sup>2</sup> de superfície amidada segons les especificacions de la D.T., deducció de la superfície corresponent a buits, forats de menys d'1m<sup>2</sup>. Inclouen igualment l'acabament específic dels acords amb els paraments o elements verticals, utilitzant.

**SISTEMA COMPARTIMENTACIÓ INTERIOR/ACABATS**

**SUBSISTEMA PARTICIONS**

**1ENVANS**

Paret sense missió portant.

**1.1 Envans de ceràmica**

Envà de maó ceràmic pres amb morter de ciment i/o calç o guix, que constitueix particions interiors.

**Normes d'aplicació**

**Codi Tècnic de l'Edificació.** CTE-DB SE-AE, Documents Bàsics Seguretat Estructural, Accions a l'Edificació; CTE-DB SE-F, Documents Bàsics Seguretat Estructural, Fàbrica; CTE-DB SI. Annex F, Fàbrica, Resistència al foc dels elements de totxo ceràmic o sílici-calcari i el bloc de formigó; CTE-DB HR, Protecció enfront al Soroll.

**Condicions acústiques.** NBE-CA-88. (BOE 8.10.1988)

**Norma de Construcció Sismoresistent,** NCSE-02. BOE. 11/10/02.

**Norma reglamentària d'edificació sobre accions en l'edificació en les obres de rehabilitació estructural de sostres d'edificis d'habitatges,** NRE-AEOR-93. O. 18/01/94.

**Pliego General de Condiciones para la recepción de los ladrillos cerámicos en las obras de construcción,** RL-88. BOE. 3/08/88.

**Pliego General de condiciones para la recepción de yesos y escayolas en las obras de construcción,** RY-85. BOE. 10/06/1985

**Pliego General de condiciones para la recepción de bloques de hormigón en las obras de construcción,** RB-90. BOE. 165; 11/07/90.

**UNE**

UNE-EN ISO 140-4: Medición in situ del aislamiento acústico al ruido aéreo entre locales.

UNE-EN ISO 140-5: Medición in situ del aislamiento acústico al ruido aéreo de elementos de fachadas y de fachadas.

UNE-EN ISO 140-7: Medición del aislamiento acústico en los edificios y de los elementos de construcción. Parte 7: Medición in situ del aislamiento acústico de suelos al ruido de impactos

UNE-EN ISO 717: Evaluación del aislamiento acústico en los edificios y los elementos de construcción

UNE-EN ISO 717-1: Aislamiento a ruido aéreo. Para el cálculo del valor global de aislamiento y los términos de adaptación al espectro.

UNE-EN ISO 717-2: Aislamiento al ruido de impactos. Para el cálculo del valor global de aislamiento y los términos de adaptación al espectro.

**Components**

Maons, morter i revestiment interior.

*Característiques tècniques mínimes*

*Maons.* Compliran les condicions que s'especifiquen en el Plec general per a la recepció dels maons ceràmics a les obres de construcció, RL-88. La resistència a compressió dels maons massissos i perforats, no serà inferior a 100 Kp/cm<sup>2</sup>. La resistència a compressió dels maons buits, emprats en fàbriques resistents no serà inferior a 50 Kp/cm<sup>2</sup>. En cas de fàbrica de maó d'obra vista, serà adequat un morter una mica menys resistent que el maó: un M-8 per a un maó R-10, o un M-16 per a un maó R-20.

*Morter.* En la confecció de morters, s'utilitzaran les calç aèries i orgàniques classificades a la Instrucció per a la Recepció de Calç RC-92. Les sorres emprades compliran les limitacions relatives a grandària màxima de grans, contingut de fins, granulometria i contingut de matèria orgànica establertes a la Norma DB SE-F. Així mateix, s'admetran totes les aigües potables i les tradicionalment emprades. D'altra banda,

**PROJECTE BÀSIC I D'EXECUCIÓ DE REHABILITACIÓ DE L'EDIFICI DE L'ANTIGA CENTRAL ELÈCTRICA "LA CATALINA" D'ALMENAR (LLEIDA). FASE I**

el ciment utilitzat complirà les exigències de composició, característiques mecàniques, físiques i químiques que estableix la "Instrucció per a la recepció de ciments RC-03". Els possibles additius incorporats al morter abans o durant el pastat, arribaran a obra amb la designació corresponent segons normes UNE, així com la garantia del fabricant que: l'additiu, agregat en les proporcions i condicions previstes, produeix la funció principal desitjada. Les barreges preparades en sec per a morters portaran el nom del fabricant i la dosificació segons la Norma DB SE-F, així com la quantitat d'aigua a afegir per a obtenir les resistències dels morters tipus. La resistència a compressió del morter estarà dins dels mínims establerts a la Norma DB SE-F. Tanmateix, la dosificació seguirà l'establert a la Norma DB SE-F, pel que fa referència a parts en volum dels seus components.

*Revestiment interior.* Serà d'enguixat i arrebossat de guix, etc... Complirà les especificacions recollides en el Plec de Condicions corresponent.

**Control i acceptació**

Es realitzaran les comprovacions corresponents d'identificació i d'assaigs en cada un dels capítols següents: Ciment, Aigua, Calç, Àrids, Morters i Maons. Quan els maons subministrats estiguin emparats pel segell INCE, la D.F. podrà simplificar la recepció, comprovant únicament el fabricant, tipus i classe de maó, resistència a compressió en Kp/cm<sup>2</sup>, dimensions nominals i segell INCE, dades que haurien de figurar en l'albarà i, si s'escau, en l'empaquetat. El mateix es comprovarà quan els maons subministrats procedeixin d'Estats membres de la Unió Europea, amb especificacions tècniques específiques, que garanteixin objectius de seguretat equivalents als proporcionats pel segell INCE.

**Execució**

**Condicions prèvies**

Estarà acabada l'estructura, es disposarà dels bastiments de base a l'obra i es marcaran nivells en planta. Es replantejarà i es col·locaran mires escairades a una distància  $\leq 4m$ , amb marques a l'alçada de cada filada. Els maons s'humitejaran en el moment de la seva col·locació, regant-los abundantment i apilant-los perquè no degotin durant l'execució. Si ha gelat abans d'iniciar el treball, es revisarà escrupolosament la part de l'obra executada en les 48 hores anteriors, demolint-ne les zones danyades. Si la gelada es produeix una vegada iniciat el treball, es suspendrà protegint la part de l'obra recentment executada. Fins que les fàbriques no estiguin estabilitzades, es travaran i s'apuntalaran. Les fàbriques de maó es treballaran sempre a una temperatura ambient que oscil·li entre 5 a 40 °C. Quan el vent sigui superior a 50 km/h, es suspendran els treballs i s'asseguraran les fàbriques de maó realitzades. S'ha de treballar sense pluges si la paret és exterior.

**Fases d'execució**

*Replanteig.* Col·locació de les mires a les cantonades i estesa del fil entre mires. Col·locació de les peces.

*Construcció d'envans.* S'aixecaran per filades horitzontals senceres, excepte quan dues parts hagin d'aixecar-se en diferents èpoques, en aquest cas la primera es deixarà escalonada. Les trobades de cantonada o amb altres fàbriques, es faran mitjançant lligades en tot el seu gruix i en totes les filades. Entre la filada superior de l'envà i el forjat o l'element horitzontal de trava, es deixarà una folgança de 2cm que s'emplenarà transcorregudes un mínim de 24 hores amb pasta de guix o amb morter de ciment. La trobada entre envans amb elements estructurals, es farà de manera que no siguin solidaris. Les regates tindran una profunditat no major de 4 cm. Les llindes de buits superiors a 100cm, es realitzaran per mitjà d'elements resistents. En les trobades amb un sostre o amb qualsevol altre element estructural superior, cal que hi hagi un espai de 2cm entre l'última filada i aquell element. Aquest espai es reomplirà amb guix, un cop l'estructura hagi adoptat les deformacions previstes, i mai abans de 24h d'haver fet la paret. Si se sobrepassen aquests límits, s'ha de revisar l'obra executada 48h abans i s'han d'enderrocar les parts afectades.

*Toleràncies d'execució.* Gruix dels junts:  $\pm 2$  mm; distància entre l'última filada i el sostre:  $\pm 5$  mm; planor i horitzontalitat de les filades:  $\pm 5$  mm/2 m.

*Acabats.* Les fàbriques ceràmiques quedaran planes i aplomades, i tindran una composició uniforme en tota la seva altura.

Repàs dels junts i neteja del parament. Les peces han d'estar col·locades a trencajunts i les filades han de ser horitzontals. Les parets vistes han de tenir una coloració uniforme, si la direcció facultativa no fixa cap altra condició. Els junts han de ser plens i sense rebaves. A les parets que hagin de quedar vistes, els junts horitzontals han d'estar rematats per la part superior, si la direcció facultativa no fixa altres condicions. Les obertures han de portar una llinda resistent. L'envà o paredó de tancament i no passant, ha d'estar recolzat a sobre d'un element estructural horitzontal a cada planta. Les parts recentment executades es protegiran amb làmines de material plàstic o similar, per a evitar l'erosió de les juntes de morter. En temps sec i calorós, es mantindrà humida la fàbrica recentment executada, per a evitar el risc d'una ràpida evaporació de l'aigua del morter.

**Control i acceptació**

Dues comprovacions cada 400m<sup>2</sup> de mur. Es realitzaran les comprovacions corresponents d'identificació i d'assaigs en cada un dels capítols següents: Replanteig, Protecció de la fàbrica i Execució de l'envà.

**PROJECTE BÀSIC I D'EXECUCIÓ DE REHABILITACIÓ DE L'EDIFICI DE L'ANTIGA CENTRAL ELÈCTRICA "LA CATALINA" D'ALMENAR (LLEIDA). FASE I**

**Amidament i abonament**

m<sup>2</sup> de fàbrica de maó assentada amb morter de ciment, aparellada. Fins i tot replanteig, anivellació i aplomat, part proporcional de lligades, minvaments i trencaments, humitejat dels maons comuns i neteja, amidada deduïnt buits superiors a 1m<sup>2</sup>.

**1.2 Envans de blocs de formigó**

Envà de blocs de formigó amb morter de ciment i/o calç, sorra, aigua i de vegades additius, d'altura no major de 9m, que pot anar, o no, reforçat amb armadura.

**Normes d'aplicació**

**Codi Tècnic de l'Edificació.** CTE-DB SE-AE, Documents Bàsics Seguretat Estructural, Accions a l'Edificació; CTE-DB SE-F, Documents Bàsics Seguretat Estructural, Fàbrica; CTE-DB SI. Annex F, Fàbrica, Resistència al foc dels elements de totxo ceràmic o silici-calcari i el bloc de formigó; CTE-DB HR, Protecció enfront al Soroll.

**Condicions acústiques.** NBE-CA-88. (BOE 8.10.1988)

**Norma de Construcció Sismoresistent,** NCSE-02. BOE. 11/10/02.

**Norma reglamentària d'edificació sobre accions en l'edificació en les obres de rehabilitació estructural de sostres d'edificis d'habitatges,** NRE-AEOR-93. O. 18/01/94.

**Pliego General de Condiciones para la recepción de los ladrillos cerámicos en las obras de construcción,** RL-88. BOE. 3/08/88.

**Pliego General de condiciones para la recepción de yesos y escayolas en las obras de construcción,** RY-85. BOE. 10/06/1985

**Pliego General de condiciones para la recepción de bloques de hormigón en las obras de construcción,** RB-90. BOE. 165; 11/07/90.

**UNE**

UNE-EN ISO 140-4: Medición in situ del aislamiento acústico al ruido aéreo entre locales.

UNE-EN ISO 140-5: Medición in situ del aislamiento acústico al ruido aéreo de elementos de fachadas y de fachadas.

UNE-EN ISO 140-7: Medición del aislamiento acústico en los edificios y de los elementos de construcción. Parte 7: Medición in situ del aislamiento acústico de suelos al ruido de impactos

UNE-EN ISO 717: Evaluación del aislamiento acústico en los edificios y los elementos de construcción

UNE-EN ISO 717-1: Aislamiento a ruido aéreo. Para el cálculo del valor global de aislamiento y los términos de adaptación al espectro.

UNE-EN ISO 717-2: Aislamiento al ruido de impactos. Para el cálculo del valor global de aislamiento y los términos de adaptación al espectro.

**Components**

Bloc de formigó, morter, formigó armat i revestiment interior.

**Característiques tècniques mínimes**

**Blocs de formigó.** Els blocs podran ser de diferents tipus, categories i graus segons normes UNE. El tipus ve definit pel seu índex de massís (buit o massís), acabat (cara vista o a revestir) i dimensions. La categoria (R3, R4, R5, R6, R8 o R10), ve definida per la resistència del bloc a la compressió; d'altra banda, el grau (I o II), vindrà donat per la seva capacitat d'absorbir aigua. Els blocs per a revestir no tindran fissures en les seves cares vistes i han de presentar una teixidura superficial adequada per a facilitar l'adherència del possible revestiment. Els blocs a cara vista haurien de presentar en les seves cares exteriors una coloració homogènia i una textura uniforme, no havent d'oferir en aquestes cares coqueres, escrostonaments o escantellaments. Els materials emprats en la fabricació dels blocs de formigó (ciments, aigua, additius, àrids, formigó), compliran amb les normes UNE sense perjudici de l'establert en la Instrucció EHE. Les característiques d'aspecte, geomètriques, físiques, mecàniques, tèrmiques, acústiques i de resistència al foc dels blocs de formigó compliran l'especificat a les normes UNE. En el cas de peces especials, aquestes haurien de complir les mateixes característiques físiques i mecàniques exigides als blocs. La resistència a compressió dels blocs de formigó resistents amb funció estructural serà major o igual a 6 N/mm<sup>2</sup>.

**Morter.** En la confecció de morters, s'utilitzaran les calç aèries i orgàniques classificades a la Instrucció per a la Recepció de Calç RC-92. Les sorres emprades compliran les limitacions relatives a grandària màxima de grans, contingut de fins, granulometria i contingut de matèria orgànica establertes a la Norma DB SE-F. Així mateix s'admetran totes les aigües potables i les tradicionalment emprades. D'altra banda, el ciment utilitzat complirà les exigències quant a composició, característiques mecàniques, físiques i químiques que estableix la Instrucció per a la recepció de ciments RC-03. Els possibles additius

## **PROJECTE BÀSIC I D'EXECUCIÓ DE REHABILITACIÓ DE L'EDIFICI DE L'ANTIGA CENTRAL ELÈCTRICA "LA CATALINA" D'ALMENAR (LLEIDA). FASE I**

incorporats al morter abans o durant el pastat, arribaran a obra amb la designació corresponent segons normes UNE, així com la garantia del fabricant que, l'additiu, agregat en les proporcions i condicions previstes, produeix la funció principal desitjada. Les barreges preparades, (envasades o a orri) en sec per a morters duran el nom del fabricant i la dosificació segons la Norma DB SE-F, així com la quantitat d'aigua a afegir per a obtenir les resistències dels morters tipus. La resistència a compressió del morter estarà dins dels mínims establerts a la Norma DB SE-F. Així mateix, la dosificació seguirà l'establert a la Norma DB SE-F, quant a parts en volum dels seus components.

*Formigó armat.* Complirà les especificacions anomenades a la Instrucció EHE.

*Revestiment interior.* Podrà ser d'enguixat i arrebossat de guix, etc...

### Control i acceptació

Es realitzaran les comprovacions corresponents d'identificació i d'assaigs en cada un dels capítols següents: Bloc de formigó, revestiment interior, Ciments, Aigua, Calç, Àrids i Morters. Quan els blocs subministrats estiguin emparats per un segell de qualitat oficialment reconegut per l'Administració, la direcció d'obra podrà simplificar el procés de control de recepció a comprovar que els blocs arriben en bon estat i el material estigui identificat amb l'establert en l'apartat 5.2 del "Plego de prescripcions tècniques generals per a la recepció de blocs de formigó en les obres de construcció" RB-90.

### Execució

#### Condicions prèvies

Anivellament de l'arrencada del mur i neteja, si fos necessari, de la superfície de suport. Replanteig previ. Es col·locarà a cada cantó de la planta una mira recta i aplomada, amb les referències precises a les altures de les filades, i es procedirà a l'estesa dels cordills entre les mires. Es marcaran les diferents alçades, i s'elevaran d'una a una les diverses filades per a assegurar l'horizontalitat d'aquestes. Es realitzaran els esquerdejats interiors transcorreguts 45 dies després d'acabar la fàbrica per a evitar fissuracions per retracció del morter de les juntes. No s'ompliran les juntes horitzontals en tot el gruix del bloc. S'evitaran caigudes de morter tant en l'interior dels blocs com en la cambra del trasdossat.

#### Fases d'execució

*En envans amb murs ordinaris (altura menor de 3,50 m).* En els blocs s'humitejarà únicament la superfície del bloc en contacte amb el morter, per filades a nivell, excepte quan el bloc contingui additiu hidrofugant. S'haurien de deixar les lligades quan dues parts d'una fàbrica hagin d'aixecar-se en diferents períodes. La que s'executi primer es deixarà esgraonada, si no fos possible, es deixarà formant alternativament entrants i sortints. No s'utilitzaran peces menors de mig bloc. Les filades intermitges es col·locaran amb les seves juntes verticals alternades, estenent-se el morter sobre la superfície massissa del seient del bloc, quedant les juntes horitzontals sempre enrasades. L'última filada estarà formada amb blocs de coronació, amb el fons cec en la seva part superior, per rebre el formigó de la cadena d'enllaç. Aquest tipus de peça s'utilitzarà també en l'execució de les llindes. Aquestes es realitzaran col·locant les peces sobre un sotapont i es rebran entre si amb el mateix morter utilitzat en la resta de l'envà deixant lliure la canal de les peces per a la col·locació d'armadures i abocament del formigó. Es conservaran, mentre s'executi la fàbrica, els ploms i nivells de forma que el parament resulti amb totes les juntes alineades i a nivell. Es suspèn timerà l'execució de la fàbrica en temps plujós o de gelades. El guarit del formigó en llindes es realitzarà regant-les durant un mínim de 7 dies.

*En envans amb murs esvelts (altura compresa entre 3,50 m i 9 m).* Cada 5 blocs es disposarà un suport de formigó armat, de dimensions igual al gruix de l'envà. Cada 5 filades, immediatament damunt de la filada de bloc, es col·locarà una peça de llinda, i es rebrà a l'última filada de bloc amb morter, deixant lliure la canal de la peça per a la col·locació d'armadura i abocament de formigó, vigilant que al compactar el formigó, quedin correctament farcits els buits. Es disposarà, a l'última filada de la fàbrica com a enllaç unilateral del forjat, un cèrcol (encadenat) de formigó armat. Es suspèn timerà l'execució de la fàbrica en temps plujós o de gelades.

*Acabats.* Es recolliran les rebaves de morter, en l'assentament del bloc i s'estrenyeran contra la junta, procurant que aquesta quedi totalment plena, en murs de bloc per a revestir. Es vigilarà el rejuntat dels murs de bloc cara-vista.

### Control i acceptació

Dues comprovacions per planta. Es realitzaran les comprovacions corresponents d'identificació i d'assaigs en cada un dels capítols següents: Gruixos, Desploms, Unió entre els envans i Planor.

### Amidament i abonament

m<sup>2</sup> d'envà de bloc de formigó, rebut amb morter de ciment, amb encadenats o no de formigó armat cada 5 filades i reomplert amb formigó armat cada 5 blocs. Fins i tot replanteig, aplomat i anivellat, cort, preparació i col·locació de les armadures, abocament i compactat del formigó i part proporcional de minvaments despuntis, solapes, trencaments i neteja.

## **1.3 Envans de blocs d'argila alleugerida**

**PROJECTE BÀSIC I D'EXECUCIÓ DE REHABILITACIÓ DE L'EDIFICI DE L'ANTIGA CENTRAL ELÈCTRICA "LA CATALINA" D'ALMENAR (LLEIDA). FASE I**

Envà de blocs d'argila alleugerida pres amb morter de ciment amb junta horitzontal, i junta vertical encadellada.

**Norma d'aplicació**

**Codi Tècnic de l'Edificació.** CTE-DB SE-AE, Documents Bàsics Seguretat Estructural, Accions a l'Edificació; CTE-DB SE-F, Documents Bàsics Seguretat Estructural, Fàbrica; CTE-DB SI. Annex F, Fàbrica, Resistència al foc dels elements de totxo ceràmic o silici-calcari i el bloc de formigó; CTE-DB HR, Protecció enfront al Soroll.

**Condicions acústiques.** NBE-CA-88. (BOE 8.10.1988)

**Norma de Construcció Sismoresistent,** NCSE-02. BOE. 11/10/02.

**Norma reglamentària d'edificació sobre accions en l'edificació en les obres de rehabilitació estructural de sostres d'edificis d'habitatges,** NRE-AEOR-93. O. 18/01/94.

**Pliego General de Condiciones para la recepción de los ladrillos cerámicos en las obras de construcción,** RL-88. BOE. 3/08/88.

**Pliego General de condiciones para la recepción de yesos y escayolas en las obras de construcción,** RY-85. BOE. 10/06/1985

**Pliego General de condiciones para la recepción de bloques de hormigón en las obras de construcción,** RB-90. BOE. 165; 11/07/90.

**UNE**

UNE-EN ISO 140-4: Medición in situ del aislamiento acústico al ruido aéreo entre locales.

UNE-EN ISO 140-5: Medición in situ del aislamiento acústico al ruido aéreo de elementos de fachadas y de fachadas.

UNE-EN ISO 140-7: Medición del aislamiento acústico en los edificios y de los elementos de construcción.

Parte 7: Medición in situ del aislamiento acústico de suelos al ruido de impactos

UNE-EN ISO 717: Evaluación del aislamiento acústico en los edificios y los elementos de construcción

UNE-EN ISO 717-1: Aislamiento a ruido aéreo. Para el cálculo del valor global de aislamiento y los términos de adaptación al espectro.

UNE-EN ISO 717-2: Aislamiento al ruido de impactos. Para el cálculo del valor global de aislamiento y los términos de adaptación al espectro.

**Components**

Blocs d'argila alleugerida, morter, formigó armat i revestiment interior.

**Característiques tècniques mínimes**

**Bloc d'argila alleugerida.** Podran ser d'gruix 19, 24 o 29 cm. La resistència mitja a compressió dels blocs serà major de 100 kg/cm<sup>2</sup>. Pel que fa a la resistència al foc, al ser material exclusivament ceràmic estarà classificat com A1, no emetent gasos ni fums en contacte amb la flama. La impermeabilització dependrà del recobriments extern, mai de la pròpia fàbrica.

**Morter.** En la confecció de morters, s'utilitzaran les calç aèries i orgàniques classificades en la Instrucció per a la Recepció de Calç RC-92. Les sorres emprades compliran les limitacions relatives a la grandària màxima de grans, contingut de fins, granulometria i contingut de matèria orgànica establertes en la Norma DB SE-F. Així mateix, s'admetran totes les aigües potables i les tradicionalment emprades. D'altra banda, el ciment utilitzat complirà les exigències pel que fa referència a: composició, característiques mecàniques, físiques i químiques que estableix la Instrucció per a la recepció de ciments RC-03. Els possibles additius incorporats al morter abans o durant el pastat, arribaran a l'obra amb la designació corresponent segons normes UNE, així com la garantia del fabricant que l'additiu, agregat en les proporcions i condicions previstes, produeix-hi la funció principal desitjada. Les barreges preparades, envasades en sec per a morters duren el nom del fabricant i la dosificació segons la Norma DB SE-F, així com la quantitat d'aigua a afegir per a obtenir les resistències dels morters tipus. La resistència a compressió del morter estarà dins dels mínims establerts a la Norma DB SE-F. Així mateix, la dosificació seguirà l'establert en la Norma DB SE-F, pel que fa referència a parts en volum dels seus components.

**Formigó armat.** Complirà les especificacions anomenades a la Instrucció EHE.

**Revestiment interior.** Serà d'arrebossat i enguixat.

**Control i acceptació**

Es realitzaran les comprovacions corresponents d'identificació i d'assaigs en cada un dels capítols següents: Ciment, Aigua, Àrids, Morters i Blocs de termoargila. Quan els blocs subministrats estiguin emparats per un segell de qualitat oficialment reconegut per l'Administració, o vènen avalats per certificats de controls o assaigs realitzats per laboratoris oficialment reconeguts, la D.F. podrà simplificar el control

## **PROJECTE BÀSIC I D'EXECUCIÓ DE REHABILITACIÓ DE L'EDIFICI DE L'ANTIGA CENTRAL ELÈCTRICA "LA CATALINA" D'ALMENAR (LLEIDA). FASE I**

de la recepció a comprovar que els blocs arriben en bon estat i el material s'identifica amb la mostra de contrast acceptada.

Ciments. Aigua. Àrids. Morters.

### **Execució**

#### Condicions prèvies

Els blocs s'hauran d'humitejar abans de la seva col·locació per assegurar la correcta adherència amb el morter. Si ha gelat abans d'iniciar el treball, es revisarà escrupolosament l'executat en les 48 hores anteriors, demolint-ne les zones danyades. Fins que les fàbriques no estiguin estabilitzades, es travaran i s'apuntalaran. Quan el vent sigui superior a 50km/h, es suspendran els treballs i s'asseguraran les fàbriques de maó realitzades.

#### Fases d'execució

Les juntes verticals no portaran morter, ja que són encadellades. La separació entre juntes verticals de dues filades consecutives no serà inferior a 7cm. La fàbrica s'armarà amb suports verticals i armadures en les seves juntes horitzontals en les zones de mur propenses a la fissuració (canvis de secció, cantonades, trobades i buits). No es tallaran les peces, sinó que s'utilitzaran les peces adequades complementàries de coordinació modular.

*Acabats.* La fàbrica quedarà plana i aplomada, apta per a rebre el recobriments. Les parts recentment executades es protegiran amb làmines de material plàstic o similar, per a evitar l'erosió de les juntes de morter. En temps sec i calorós, es mantindrà humida la fàbrica recentment executada, per a evitar el risc d'una ràpida evaporació de l'aigua del morter

#### Control i acceptació

Dues comprovacions per planta. Es realitzaran les comprovacions corresponents d'identificació i d'assaigs en cada un dels capítols següents: Gruixos, Desploms, Unió entre els envans i Planor.

### **Amidament i abonament**

m<sup>2</sup> de fàbrica de bloc d'argila alleugerida presa amb morter de ciment, aparellada. Fins i tot replanteig, anivellació i aplomat, part proporcional de lligades, minvaments i trencaments, humitejat de les peces i neteja, amidada deduint buits superiors a 1m<sup>2</sup>.

## **1.4 Envans de vidre**

Envà de peces de vidre translúcid, senzilles o dobles, preses amb nervis de morter armat o bé mitjançant juntes i bastidor de PVC, etc...

### **Normes d'aplicació**

**Codi Tècnic de l'Edificació.** CTE-DB SE-AE, Documents Bàsics Seguretat Estructural, Accions a l'Edificació; CTE-DB SE-F, Documents Bàsics Seguretat Estructural, Fàbrica; CTE-DB SI. Annex F, Fàbrica, Resistència al foc dels elements de totxo ceràmic o silici-calcari i el bloc de formigó; CTE-DB HR, Protecció enfront al Soroll.

**Condicions acústiques.** NBE-CA-88. (BOE 8.10.1988)

**Norma de Construcció Sismoresistent,** NCSE-02. BOE. 11/10/02.

**Norma reglamentària d'edificació sobre accions en l'edificació en les obres de rehabilitació estructural de sostres d'edificis d'habitatges,** NRE-AEOR-93. O. 18/01/94.

### **UNE.**

UNE 12.207:2000. Fusteria material, segons UNE 85.218.1985.

UNE-EN ISO 140-4: Medición in situ del aislamiento acústico al ruido aéreo entre locales.

UNE-EN ISO 140-5: Medición in situ del aislamiento acústico al ruido aéreo de elementos de fachadas y de fachadas.

UNE-EN ISO 140-7: Medición del aislamiento acústico en los edificios y de los elementos de construcción. Parte 7: Medición in situ del aislamiento acústico de suelos al ruido de impactos

UNE-EN ISO 717: Evaluación del aislamiento acústico en los edificios y los elementos de construcción

UNE-EN ISO 717-1: Aislamiento a ruido aéreo. Para el cálculo del valor global de aislamiento y los términos de adaptación al espectro.

UNE-EN ISO 717-2: Aislamiento al ruido de impactos. Para el cálculo del valor global de aislamiento y los términos de adaptación al espectro.

### **Components**

## **PROJECTE BÀSIC I D'EXECUCIÓ DE REHABILITACIÓ DE L'EDIFICI DE L'ANTIGA CENTRAL ELÈCTRICA "LA CATALINA" D'ALMENAR (LLEIDA). FASE I**

Peces de vidre translúcid o en motlle, armadures, morter, replè elàstic, material segellat, bastidor i recolzament inferior.

### Característiques tècniques mínimes

*Peces de vidre translúcid o modelats.* Podran ser: *senzilles*, consten d'un sol element massís que ha estat constituït en el motlle; *dobles*, formades per dos elements independents que, soldats entre si, donen lloc a una sola peça amb cambra d'aire. Les dimensions màximes d'utilització i la seva aplicació en envans buits, massissos o lluernaris trepitjables seguirà les recomanacions fixades en la normativa corresponent. Les propietats físiques (acústiques, tèrmiques i de resistència al foc) de les peces de vidre translúcid seran: *Modelats senzills*: 30 dBA, 4,50 kcal/h. m<sup>2</sup> °C, paraflames de 1,50 a 2 h. *Modelats dobles*: 35 dBA, 3 kcal/h. m<sup>2</sup> °C, paraflames de 2 h.

*Armadures.* Les armadures dels nervis de morter seran d'acer B 400 S.

*Morter.* La dosificació del morter dels nervis serà de 1 volum de ciment tipus I o II, categoria 35 i 3 volums de sorra de riu rentada. El ciment utilitzat en el morter dels nervis complirà les exigències en quant a composició, característiques mecàniques, físiques i químiques que estableix la Instrucció per a la recepció de ciments RC-97.

*Reomplert elàstic.* El reomplert elàstic de la junta perimetral serà de fibra de vidre associada a asfalts o breas d'alt punt de fusió, viscositat elevada a altes temperatures, reduït coeficient de dilatació, plasticitat a baixes temperatures, inalterable enfront d'agents atmosfèrics i de bona adherència al formigó. Així mateix serà inalterable a temperatures entre -10 °C i +80 °C. Aquestes característiques no variaran essencialment en un període inferior a 10 anys des de la seva aplicació.

*Material de segellat.* El material de segellat haurà de ser de naturalesa imputrescible i impermeable.

*Bastidor.* En cas que les peces de vidre vagin preses amb bastidor. El bastidor i els perfils junta seran de PVC rígid. Els tascons seran de fusta, secció rectangular de gruixos variables de 5 a 10 mm.

*Suport inferior.* Es col·locarà cartró asfàltic de 0,30 cm de gruix en el suport inferior abans de començar l'execució del panell.

### Control i acceptació

Es realitzaran les comprovacions corresponents d'identificació i d'assaigs en cada un dels capítols següents: Ciments, Aigua, Àrids, Morters, Peces de vidre translúcid o modelats i Armadures per a formigons.

## Execució

### Condicions prèvies

Preparació del buit de l'obra a les mesures previstes per a rebre el bastidor de PVC. Es col·locarà cartró asfàltic en el suport inferior abans de començar l'execució del pany. Es treballarà a una temperatura ambient que oscil·larà entre els 5 °C i els 40 °C i protegint l'obra que s'executa de l'acció de les pluges i dels vents superiors a 50 km/h. L'envà serà estanc i la seva col·locació eliminarà la possibilitat que pugui arribar a sotmetre's a alguna tensió estructural. Serà independent de la resta, mitjançant una junta de dilatació perimetral.

### Fases d'execució

Les juntes de dilatació i d'estanquitat estaran segellades i farcides de material elàstic. *En cas que les peces de vidre vagin preses amb bastidor:* el bastidor es fixarà a obra de manera que quedi aplomat i anivellat. Els modelats de l'última fila aniran encunyats en la seva part superior. L'últim modelat s'encunyarà en la part superior i en la vertical.

*Acabats.* En cas que les peces de vidre vagin preses amb bastidor, per al repàs de les juntes, s'utilitzarà un material de segellat.

### Control i acceptació

Dues comprovacions per planta. Es realitzaran les comprovacions corresponents d'identificació i d'assaigs en cada un dels capítols següents: gruixos, Desploms, Unió entre els envans i Planor.

### Amidament i abonament

m<sup>2</sup> de la superfície total executada, compresa entre els elements de sustentació. Fins i tot execució dels nervis de morter, encunyat i segellat, amb o sense bastidor.

## 1.5 Envans prefabricats

### 1.5.1 Plaques de guix i escaiola

## **PROJECTE BÀSIC I D'EXECUCIÓ DE REHABILITACIÓ DE L'EDIFICI DE L'ANTIGA CENTRAL ELÈCTRICA "LA CATALINA" D'ALMENAR (LLEIDA). FASE I**

Tancament de plaques o panells prefabricats de guix o escaiola encadellats i units amb adhesius en base d'escaiola, que constitueixen particions interiors.

### **Normes d'aplicació**

**Codi Tècnic de l'Edificació.** CTE-DB SE-AE, Documents Bàsics Seguretat Estructural, Accions a l'Edificació; CTE-DB SE-F, Documents Bàsics Seguretat Estructural, Fàbrica; CTE-DB SI. Annex F, Fàbrica, Resistència al foc dels elements de totxo ceràmic o silici-calcari i el bloc de formigó; CTE-DB HR, Protecció enfront al Soroll.

**Norma bàsica de la edificación sobre condiciones acústicas en los edificios.** NBE-CA-88. BOE. 8/10/1988.

**Norma de Construcción Sismoresistente,** NCSE-02. BOE. 11/10/02.

**Norma reglamentària d'edificació sobre accions en l'edificació en les obres de rehabilitació estructural de sostres d'edificis d'habitatges,** NRE-AEOR-93. O. 18/01/94.

**Pliogo General de Condiciones para la recepción de los ladrillos cerámicos en las obras de construcción,** RL-88. BOE. 3/08/88.

**Pliogo General de condiciones para la recepción de yesos y escayolas en las obras de construcción,** RY-85. BOE. 10/06/1985

**Pliogo General de condiciones para la recepción de bloques de hormigón en las obras de construcción,** RB-90. BOE. 165; 11/07/90.

### **UNE**

UNE-EN ISO 140-4: Medición in situ del aislamiento acústico al ruido aéreo entre locales.

UNE-EN ISO 140-5: Medición in situ del aislamiento acústico al ruido aéreo de elementos de fachadas y de fachadas.

UNE-EN ISO 140-7: Medición del aislamiento acústico en los edificios y de los elementos de construcción. Parte 7: Medición in situ del aislamiento acústico de suelos al ruido de impactos

UNE-EN ISO 717: Evaluación del aislamiento acústico en los edificios y los elementos de construcción

UNE-EN ISO 717-1: Aislamiento a ruido aéreo. Para el cálculo del valor global de aislamiento y los términos de adaptación al espectro.

UNE-EN ISO 717-2: Aislamiento al ruido de impactos. Para el cálculo del valor global de aislamiento y los términos de adaptación al espectro.

### **Components**

Plaques o panells prefabricats, adhesiu, banda a l'arrencada, material de juntes ,remat de juntes, escaiola.

#### **Característiques tècniques mínimes**

*Plaques o panells prefabricats.* Seran encadellats vertical o horitzontalment segons es tracti de panells (altura  $\geq 360$  cm) o plaques (altura =  $50 \pm 0,20$  cm), de parament llis, podent ser massissos o alleugerits mitjançant perforacions horitzontals o verticals, fabricats amb guix de prefabricats,(YP), o escaiola (I-30 i I-35) i, en ocasions, amb afegits de fibra de vidre i altres additius per a millorar la seva resistència i disminuir la seva fragilitat. En les seves cares no s'apreciaran fissures, concavitats, deformacions o asprors i admetran ser tallats amb facilitat.

*Adhesiu per a les unions.* Serà de cola en base d'escaiola.

*Banda en l'arrencada.* Podrà ser de suro o de poliestirè expandit (tipus IV o V).

*Material de juntes.* Serà de poliestirè expandit (tipus I o II)

*Rematada de juntes.* Mitjançant malla de fibra de vidre.

*Escaiola.* Complirà les condicions especificades en el Plec de Condicions corresponents.

#### **Control i acceptació**

Es realitzaran les comprovacions corresponents d'identificació i d'assaigs en cada un dels capítols següents: Plaques de guix i escaiola, Guixos i Escaioles.

### **Execució**

#### **Condicions prèvies**

Una vegada replantejades les particions i els marcs de les portes, es col·locaran regles telescòpiques en cantons, trobades, i al llarg de la partició cada 2-3 m. En cas de plaques de guix, s'executarà un sòcol de maó o s'anivellarà el sòl per a enganxar una banda elàstica que rebi les plaques o panells. S'aïllaran les canonades i els radiadors per a evitar condensacions. Les regates per a fontaneria i electricitat no seran

**PROJECTE BÀSIC I D'EXECUCIÓ DE REHABILITACIÓ DE L'EDIFICI DE L'ANTIGA CENTRAL ELÈCTRICA "LA CATALINA" D'ALMENAR (LLEIDA). FASE I**

superiors a un terç de el gruix de la partició. Les trobades de les particions amb altres tancaments es faran mitjançant una regata suficient en els mateixos per a rebre les plaques i banda de poliestirè per a realitzar la junta. Les finestres duren juntes perimetrals, els cercols no recolzaran en la part exterior d'escaiola.

**Fases d'execució**

*Replanteig i neteja de la base.* L'envà ha de ser estable, pla i aplomat. En qualsevol punt ha de ser resistent a una força normal de penetració de 100 kg i a una energia d'impacte de 12 kg x m, sense que es produeixi deformació aparent.

*Col·locació de les guies.*

*Muntatge de les plaques, unides amb adhesiu.* Les plaques han d'estar col·locades a trencajunt i les filades han de ser horitzontals. Entre l'última filada i el sostre o l'element estructural superior sense enguixar, ha d'haver-hi una tira de poliestirè i un espai que s'ha d'haver reblert amb escaiola, al cap de 24 h. Si hi ha regates, cal que siguin fetes amb màquina. En els punts on sigui previsible l'aparició d'esquerdes, cal que es col·loqui una malla de fibra de vidre revestida de PVC.

*Formació de les trobades amb altres elements constructius.* La trobada amb d'altres elements i l'assentament en el terra s'ha de fer amb una tira de suro encolada. Les obertures de més d'1 m d'amplària han de portar una llinda resistent. La testa de les plaques que s'acordin amb qualsevol altre element ha de tenir l'acabat de fàbrica.

*Allisat i enrasat dels junt.* Els junts han de ser plens i sense rebaves.

*Toleràncies d'execució:* Planor:  $\pm 5$  mm/2 m; Aplomat:  $\pm 5$  mm; Distància entre l'última filada i el sostre:  $\pm 5$  mm.

*Plaques.* La primera filada es realitzarà amb plaques hidròfugues d'alçada més gran de 20 cm per a protegir la base de l'ascensió de l'aigua per capil·laritat al fregar, i es col·locarà un sòcol. Sobre els cercols de les portes s'enganxarà una banda elàstica per a donar suport les plaques. En buits d'ample més grans d'un m, els elements resistents es disposaran, amb lliurament mínim de 10 cm. Els panells es col·locaran secs i bé tallats; la junta amb el sostre tindrà un gruix de 3 cm, que s'emplenarà 24 hores després d'haver realitzat les particions dels pisos superiors. Prèviament s'haurà enganxat en el sostre una banda elàstica. Les juntes entre plaques tindran un gruix màxim de 2 mm.

*Panells.* Una vegada encadellats tots els panells que conformen l'envà, s'aixecarà aquest ajustant-lo al forjat i emplenant la junta inferior amb adhesiu, escaiola o guix. Quan pugui produir-se ascensió d'aigua per capil·laritat, es col·locarà una làmina impermeabilitzant que es doblegarà i enganxarà a les cares laterals de l'envà, prèvia imprimació de la cara de seient. En els angles dels cercols i punts d'ancoratge es deixaran buits de 10X10 cm emplenant-se amb pasta de guix, escaiola o cola semienduriment. La unió entre envans es farà plena mitjançant adhesiu, estant planes i enrasades les superfícies de contacte

*Acabats.* L'envà quedarà pla i aplomat i es repassaran les juntes amb escaiola.

**Control i acceptació**

Dues comprovacions per planta. Es realitzaran les comprovacions corresponents d'identificació i d'assaigs en cada un dels capítols següents: Gruixos, Desploms, Unió entre els envans i Planor.

**Amidament i abonament**

m<sup>2</sup> de d'envà de plaques o panells prefabricats de guix o escaiola, llest per a pintar. Fins i tot replanteig, preparació, cort i col·locació de les plaques o panells, anivellació i aplomat, formació de premarcs, execució d'angles i pas d'instal·lacions, acabat de juntes, part proporcional de minvaments, trencaments, accessoris de fixació i neteja.

**1.5.2 Plaques de cartró-guix**

Tancament de panells prefabricats de cartró-guix amb ànima cel·lular, amb entramat interior metàl·lic o de fusta, que constitueixen particions interiors.

**Normes d'aplicació**

**Codi Tècnic de l'Edificació.** CTE-DB SE-AE, Documents Bàsics Seguretat Estructural, Accions a l'Edificació; CTE-DB SE-F, Documents Bàsics Seguretat Estructural, Fàbrica; CTE-DB SI. Annex F, Fàbrica, Resistència al foc dels elements de totxo ceràmic o silici-calcari i el bloc de formigó; CTE-DB HR, Protecció enfront al Soroll.

**Norma bàsica de la edificació sobre condicions acústiques en los edificios.** NBE-CA-88. BOE. 8/10/1988.

**Norma de Construcció Sismoresistent,** NCSE-02. BOE. 11/10/02.

**PROJECTE BÀSIC I D'EXECUCIÓ DE REHABILITACIÓ DE L'EDIFICI DE L'ANTIGA CENTRAL ELÈCTRICA "LA CATALINA" D'ALMENAR (LLEIDA). FASE I**

Norma reglamentària d'edificació sobre accions en l'edificació en les obres de rehabilitació estructural de sostres d'edificis d'habitatges, NRE-AEOR-93. O. 18/01/94.

Pliego General de Condiciones para la recepción de los ladrillos cerámicos en las obras de construcción, RL-88. BOE. 3/08/88.

Pliego General de condiciones para la recepción de yesos y escayolas en las obras de construcción, RY-85. BOE. 10/06/1985

Pliego General de condiciones para la recepción de bloques de hormigón en las obras de construcción, RB-90. BOE. 165; 11/07/90.

## UNE

UNE-EN ISO 140-4: Medición in situ del aislamiento acústico al ruido aéreo entre locales.

UNE-EN ISO 140-5: Medición in situ del aislamiento acústico al ruido aéreo de elementos de fachadas y de fachadas.

UNE-EN ISO 140-7: Medición del aislamiento acústico en los edificios y de los elementos de construcción. Parte 7: Medición in situ del aislamiento acústico de suelos al ruido de impactos

UNE-EN ISO 717: Evaluación del aislamiento acústico en los edificios y los elementos de construcción

UNE-EN ISO 717-1: Aislamiento a ruido aéreo. Para el cálculo del valor global de aislamiento y los términos de adaptación al espectro.

UNE-EN ISO 717-2: Aislamiento al ruido de impactos. Para el cálculo del valor global de aislamiento y los términos de adaptación al espectro.

## Components

Plaques o panells prefabricats, entramat interior, pastes i cintes.

Característiques tècniques mínimes

*Plaques o panells prefabricats.* Estaran constituïts per: ànima cel·lular de llana de roca o fibra de vidre, dues plaques de cartró-guix encolades a l'ànima cel·lular, de guix de prefabricats (YP), folrades amb cartró. El guix podrà ser hidrofugat (si la partició pertany a un nucli humit) o amb additius que li confereixen duresa, resistència al foc, etc... En les seves cares no s'apreciaran fissures, concavitats, deformacions o asprors i admetran ser tallades amb facilitat.

*Entramat interior.* Format per una sèrie d'elements verticals i horitzontals que podran ser llistons de fusta o perfils d'acer galvanitzat (perfils en O, muntants en C, mestres, angulars, etc...). A més contaràn amb una sèrie d'accessoris com encreuament entre perfils, etc... La fixació perfil - perfil o placa - perfil es realitzarà mitjançant cargols d'acer o suports elàstics per a millorar l'aïllament acústic.

*Pastes.* Podran ser per a acabat de la superfície del panell o per al reomplert de juntes entre panells.

*Cintes.* Per a enfortir el tractament de juntes, (paper microperforat), o per a reforçar cantons (cantoneres).

Control i acceptació

Es realitzaran les comprovacions corresponents d'identificació i d'assaigs en cada un dels capítols següents: Plaques de cartró-guix, guixos i escaioles, Perfils d'alumini anoditzat i Perfils de fusta.

## Execució

Condicions prèvies

Una vegada replantejades les particions i els marcs de les portes, es col·locaran regles telescòpiques a cantonades, trobades, i al llarg de la partició cada 2-3 m. Tots els elements singulars que puguin afectar a l'execució com, juntes de dilatació, buits, etc... haurien d'estar replantejats. En cas d'entramat interior de fusta, es col·locarà un llata-guia de longitud i ample igual als de l'envà, fixant-lo al sòl mitjançant claus o cargols. Així mateix es col·locaran llistons en el sostre i laterals de l'envà, quedant anivellats i aplomats. En cas d'entramat amb perfil·laria metàl·lica, s'interposarà una banda autoexpansiva entre perfils canals i terra. En les unions entre panells es col·locarà cinta perforada sobre el reomplert de les juntes, es rejuntarà amb nova pasta i dues mans de pasta fina, i s'escatarà la superfície. En les unions d'envans amb altres elements, es col·locarà paper microperforat i pasta de juntes. El conjunt de l'entramat ha de ser estable i indeformable. Ha de definir un pla vertical paral·lel al de la divisòria acabada, tot i comptant amb el gruix de les plaques que ha de suportar. Ha de quedar encerclat per perfils fixats amb tacs i visos al terra, sostre i paraments dels quals arrenqui la divisòria.

Fases d'execució

*Replanteig dels perfils.*

*Col·locació, aplomat o anivellat i fixació dels perfils.* Els muntants han d'anar encaixats a pressió en el perfil del terra i en el del sostre. Només han de quedar fixats amb visos els muntants dels punts singulars (acords amb altres paraments, buits de pas, etc...). La longitud dels muntants ha de ser 15 mm més curta

## **PROJECTE BÀSIC I D'EXECUCIÓ DE REHABILITACIÓ DE L'EDIFICI DE L'ANTIGA CENTRAL ELÈCTRICA "LA CATALINA" D'ALMENAR (LLEIDA). FASE I**

que l'alçària lliure que han de cobrir. La modulació dels muntants no ha de variar en els buits de pas, i s'ha de mantenir sobre la llinda. Cal preveure el reforç de l'entramat amb elements metàl·lics o bé de fusta, en aquells punts que hagin de suportar elements pesats fixats a la divisòria (radiadors, llibreries, etc...) Per a l'execució de les cantonades i trobades de paraments, els perfils de terra i sostre s'han de tallar perpendicularment a la seva directriu per resoldre la trobada per testa, comptant però, amb els gruixos de les plaques que hagin de passar. Queden expressament prohibides les trobades a biaix d'escaire

*Toleràncies d'execució.* Distància entre les fixacions al parament: + 5 mm; aplomat:  $\pm 5$  mm/3 m.

*En cas d'entramat interior de fusta.* Els panells es col·locaran encarrilant-los en el llistó del forjat superior, interposant entre cada dos panells un llistó quadrat. En els buits es col·locarà un pre-cèrcol de llistons quadrats de costat igual a l'ànima de l'envà. Els panells es clavaran als llistons amb claus que travessin la placa sense trencar el cartró exterior. Una vegada muntat l'envà es taparan les juntes amb un material de reomplert, cobrint-se després amb cinta protectora.

*En cas d'entramat de fusteria metàl·lica.* Els muntants es fixaran als canals, en cantons, arrencades d'envans i buits de portes o finestres. En els buits, els muntants delimitaran els cercols i es col·locaran canals en les llindes de buits reforçant les unions amb muntants amb plec de 20 cm de longitud.

*Acabats.* L'envà quedarà pla i aplomat, presentant un aspecte net, sense ressalts ni trencaments.

Control i acceptació

Dues comprovacions per planta. Es realitzaran les comprovacions corresponents d'identificació i d'assaigs en cada un dels capítols següents: Gruixos, Desploms, Unió entre els envans i Planor.

### **Amidament i abonament**

m<sup>2</sup> d'envà de panells prefabricats de cartró-guix amb ànima cel·lular, sobre estructura galvanitzada autoportant, llest per a pintar. Fins i tot replanteig, preparació, cort i col·locació de les plaques i estructura suport, anivellació i aplomat, formació de premarcs, execució d'angles i pas d'instal·lacions, acabat de juntes part proporcional de minvaments trencaments i accessoris de fixació i neteja.

### **2 MAMPARES**

Element separador vertical i d'estructura lleugera, generalment fixat a l'obra. S'utilitza per a compartimentar espais.

### **Normes d'aplicació**

**Codi Tècnic de l'Edificació.** RD 314/2006. CTE-DB SU, Seguretat d'Utilització; CTE-DB HR, Protecció enfront al Soroll.

**Norma bàsica de la edificació sobre condicions acústiques en los edificios.** NBE-CA-88. BOE. 8/10/1988.

### **UNE**

UNE-EN ISO 140-4: Medición in situ del aislamiento acústico al ruido aéreo entre locales.

UNE-EN ISO 140-5: Medición in situ del aislamiento acústico al ruido aéreo de elementos de fachadas y de fachadas.

UNE-EN ISO 140-7: Medición del aislamiento acústico en los edificios y de los elementos de construcción. Parte 7: Medición in situ del aislamiento acústico de suelos al ruido de impactos

UNE-EN ISO 717: Evaluación del aislamiento acústico en los edificios y los elementos de construcción

UNE-EN ISO 717-1: Aislamiento a ruido aéreo. Para el cálculo del valor global de aislamiento y los términos de adaptación al espectro.

UNE-EN ISO 717-2: Aislamiento al ruido de impactos. Para el cálculo del valor global de aislamiento y los términos de adaptación al espectro.

### **2.1 Acer**

Sistema modular per a particions interiors format per mampares desmuntables sense funció estructural, fixes o mòbils constituïdes per una estructura de perfils d'acer galvanitzat i un panell cec, envidrament o mixt, podent incloure portes o no.

#### **Components**

Estructura portant, perfils per a panells, tensors, pernys, empanelat, tancament, perfil continu perimetral de cautxú sintètic o material similar, perfils d'acabat i material de segellat de junta.

*Característiques tècniques*

*Estructura portant.* Formada per perfils bàsics i complementaris verticals i horitzontals d'acer que formen un entramat desmuntable. Els perfils aniran protegits contra l'oxidació mitjançant galvanització. Aniran proveïts d'orificis per a cargols de pressió i tindran un gruix mínim d'1mm.

*Perfils per a panells.* Seran extrusionats d'aliatge lleuger d'alumini, els perfils vindran amb acabat anoditzat (gruix mínim 10 micres) o lacat i tindran un gruix mínim de perfil de 1,50mm. Podran venir proveïts de perfils de cautxú sintètic per a subjecció del panell. Podrà quedar vist o ocult.

## **PROJECTE BÀSIC I D'EXECUCIÓ DE REHABILITACIÓ DE L'EDIFICI DE L'ANTIGA CENTRAL ELÈCTRICA "LA CATALINA" D'ALMENAR (LLEIDA). FASE I**

*Tensor.* Serà d'acer protegit contra la corrosió.

*Pern.* Poden ser de diferents tipus: de llautó, d'alumini, d'acer inoxidable, etc... protegits contra la corrosió.

*Panell.* Constituït per elements que s'acoblen individualment o per separat sobre l'armadura, podran ser opacs i estar formats per material de base com ara: fibrociment, material plàstic, tauler aglomerat, etc..., o material de xapat com: fusta, xapa d'alumini, d'acer, etc..., també material sintètic (PVC, revestiment melamínic, vinílic, etc...). L'acabat pot ser: pintat, envernissat, lacat, anoditzat, galvanització, etc... Així mateix podran ser de panells sandwich constituïts per dues xapes d'acer galvanitzat o alumini anoditzat o prelacat amb ànima de llana de roca o similar. També poden ser transparents o translúcids: vidres simples o dobles, (en aquest cas amb possibilitat de dur cortina de llepis d'alumini o tela en la cambra interior), o bé vidres sintètics (metacrilat, etc...).

*Tancament.* En cas que el panell tingui envidraments o portes.

*Perfils d'acabat.* Perfil de sòcol per a pas horitzontal d'instal·lacions.

Control i acceptació

Es realitzaran les corresponents comprovacions a l'identificació i assaigs dels següents capítols: Perfils laminats i xapes, Perfils d'alumini anoditzat, Vidre i Escumes elastomèriques.

Els materials i equips d'origen industrial, haurien de complir les condicions funcionals i de qualitat que es fixen en les corresponents normes i disposicions vigents relatives a fabricació i control industrial. Quan el material o equip arribi a obra amb certificat d'origen industrial que acrediti el compliment d'aquestes condicions, normes o disposicions, la seva recepció es realitzarà comprovant, únicament, les seves característiques aparents.

### **Execució**

Condicions prèvies

Es replantejarà l'envà a col·locar. Es disposarà un perfil continu de cautxú o similar sobre l'enllosat, sostre o parament per a esmorteir les vibracions i absorbir les toleràncies.

Fases d'execució

Es col·locaran els perfils verticals aplomats i lleugerament tibats contra un perfil de repartiment. Posteriorment es col·locaran anivellats els horitzontals intermedis i es tibaràn definitivament els verticals. El panell es col·locarà sobre el perfil amb interposició del perfil de cautxú sintètic, quedant anivellat i aplomat. Les instal·lacions com electricitat, telefonia i antenes podran disposar-se per l'interior dels perfils de l'entramat de la mampara. Les obertures portaran una llinda resistent, prefabricada o realitzada in situ d'acord amb la llum a cobrir. *Acabats.* El panell quedarà anivellat i aplomat. Les particions interiors, seran estables, planes, aplomades i resistents als impactes horitzontals.

Control i acceptació

Una comprovació cada 10 mampares, però no menys d'un per planta.

Condicions de no acceptació automàtica: Error de replanteig. Col·locació de: perfil continu, tensor, fixació del panell i perns. Nombre i tipus distint de l'especificat.

### **Amidament i abonament**

m<sup>2</sup> de superfície de mampara per a divisions interiors, realitzada amb perfils d'acer galvanitzat i panell o envidrament. Fins i tot tall, reparació i unions de perfils, fixació de ribets, patilles i ferramenta de pengi i seguretat, totalment col·locada i repàs final.

### **2.2 Aliatges lleugers**

Sistema modular per a particions interiors format per mampares desmuntables sense funció estructural, fixes o mòbils constituïdes per una estructura de perfils d'acer galvanitzat i un panell cec, envidrat o mixt, podent incloure portes o no.

#### **Components**

Perfil continu perimetral de cautxú sintètic o material similar, estructura portant, perfils per panells, panells, tancament, perfils d'acabat, peces d'encaix i subjecció i material de segellat de juntes.

Característiques tècniques mínimes

*Perfil continu perimetral de cautxú sintètic o material similar.*

*Estructura portant.* Formada per perfils bàsics i complementaris verticals i horitzontals que formen un entramat desmuntable. Seran extrusionats d'aliatge lleuger d'alumini: els perfils vindran amb acabat anoditzat (gruix mínim 15 micres) o lacat i tindran un gruix mínim de perfil de 1,50mm.

*Perfils per a panells.* Tindran les mateixes característiques que els perfils de l'estructura portant.

*Panell.* Constituït per elements que s'acoblen individualment o per separat sobre l'armadura, podran ser opacs i estar formats per material de base com ara: fibrociment, material plàstic, tauler aglomerat, etc..., o material de xapat com: fusta, xapa d'alumini, d'acer, etc..., també material sintètic (PVC, revestiment melamínic, vinílic, etc...). L'acabat pot ser: pintat, envernissat, lacat, anoditzat, galvanització, etc... Així

## **PROJECTE BÀSIC I D'EXECUCIÓ DE REHABILITACIÓ DE L'EDIFICI DE L'ANTIGA CENTRAL ELÈCTRICA "LA CATALINA" D'ALMENAR (LLEIDA). FASE I**

mateix podran ser de panells sandwich constituïts per dues xapes d'acer galvanitzat o alumini anoditzat o prelacat amb ànima de llana de roca o similar. També poden ser transparents o translúcids: vidres simples o dobles.(en aquest cas amb possibilitat de dur cortina de llepis d'alumini o tela en la cambra interior), o bé vidres sintètics (metacrilat, etc...).

*Tancament.* En cas que el panell tingui elements envidrats o portes.

*Perfils d'acabat.* Perfil de sòcol per a pas horitzontal d'instal·lacions.

*Peces d'acoblament i subjecció.* Tensor, pern, clip de subjecció, seran d'acer inoxidable o protegit contra la corrosió.

*Material de segellat de juntes.*

### **Control i acceptació**

Es realitzaran les corresponents comprovacions d'identificació i assaigs dels següents capítols: Perfils d'alumini anoditzat, Perfils laminats i xapes, Taulers de fusta o suro, Vidre i Escumes elastomèriques.

Els materials i equips d'origen industrial, haurien de complir les condicions funcionals i de qualitat que es fixen en les corresponents normes i disposicions vigents relatives a fabricació i control industrial. Quan el material o equip arribi a obra amb certificat d'origen industrial que acrediti el compliment d'aquestes condicions, normes o disposicions, la seva recepció es realitzarà comprovant, únicament, les seves característiques aparents.

### **Execució**

#### **Condicions prèvies**

Es replantejarà l'envà a col·locar. Es disposarà un perfil continu sobre l'enrajolat, sostre o parament per a esmorteir les vibracions i absorbir les toleràncies.

#### **Fases d'execució**

Es col·locaran primer els perfils bàsics horitzontals continus inferiors; posteriorment els verticals aplomats i lleugerament tibats. A continuació es col·locaran anivellats els horitzontals intermedis i es tibarà definitivament els verticals. Es col·locarà el tensor entre el perfil suport i el de repartiment. La seva tensió es graduarà mitjançant rosca o sistema equivalent. Es fixarà els perfils per a panells i els de registre mitjançant clips. Es fixarà el perfil final mitjançant cargols de pressió. Es col·locaran els elements d'acoblament en les trobades dels perfils bàsics horitzontals i verticals mitjançant cargols de pressió, quedant anivellats i aplomats. Es col·locarà el panell sobre el perfil per a panell amb interposició del perfil continu de cautxú sintètic, quedant anivellat i aplomat. Les instal·lacions com electricitat, telefonia i antenes podran disposar-se per l'interior dels perfils de l'entramat de la mampara. Les obertures duran una llinda resistent.

*Acabats.* El panell quedarà anivellat i aplomat. Les particions interiors, seran estables, planes, aplomades i resistents als impactes horitzontals.

#### **Control i acceptació**

Una comprovació cada 10 mampares, però no menys d'un per planta.

Condicions de no acceptació automàtica són els següents: Replanteig. Col·locació de: perfil continu, perns, tensor, panell i perfil.

### **Amidament i abonament**

m<sup>2</sup> de superfície de mampara per a divisions interiors, realitzada amb perfils d'alumini anoditzat i panell o envidrament. Fins i tot tall, preparació i unions de perfils, fixació de ribets, patilles i ferramenta, i seguretat.

### **2.3 Fusta**

Sistema modular per a particions interiors format per mampares desmuntables, fixes o mòbils constituïdes per una estructura de perfils de fusta vista o oculta i un panell cec, envidrat o mixt, podent incloure portes o finestres.

### **Components**

Perfil continu perimetral de cautxú sintètic o material similar, entramat, panell, tancament, perfils d'acabat, peces d'encaix i fixació, tapajunts i ribet.

#### **Característiques tècniques mínimes**

*Entramat.* Estarà format per una sèrie de perfils: perfil suport, intermedi, repartiment i guia. Els perfils de fusta massissa estaran correctament escairats, tindran les seves cares vistes, raspallades i escatades de taller, amb acabat pintat o envernissat. Per als perfils ocults no es precisen fustes de les empleades normalment en ebanisteria i decoració.

*Panell.* Constituït per elements que s'acoblen individualment o per separat sobre l'armadura, podran ser opacs i estar formats per material de base com ara: fibrociment, material plàstic, tauler aglomerat, etc..., o material de xapat com: fusta, xapa d'alumini, d'acer, etc..., també material sintètic (PVC, revestiment melamínic, vinílic, etc...). L'acabat pot ser: pintat, envernissat, lacat, anoditzat, galvanització, etc... Així mateix podran ser de panells sandwich constituïts per dues xapes d'acer galvanitzat o alumini anoditzat o prelacat amb ànima de llana de roca o similar. També poden ser transparents o translúcids: vidres

## **PROJECTE BÀSIC I D'EXECUCIÓ DE REHABILITACIÓ DE L'EDIFICI DE L'ANTIGA CENTRAL ELÈCTRICA "LA CATALINA" D'ALMENAR (LLEIDA). FASE I**

simples o dobles, (en aquest cas amb possibilitat de dur cortina de llepis d'alumini o tela en la cambra interior), o bé vidres sintètics (metacrilat, etc...).

*Tancament.* En cas que el panell tingui portes.

*Perfils d'acabat.* Perfil de sòcol per a pas horitzontal d'instal·lacions.

*Peces d'acoblament i fixació.* Tensor, esquadra de fixació, etc... seran d'acer protegit contra la corrosió. Els galces podran ser de fusta molt dura com roure, faig, etc...

*Tapajunts i ribets.* Seran de fusta, presentant les seves cares i cantells vists, raspallats i escatats.

*Control i acceptació*

Es realitzaran les corresponents comprovacions d'identificació i assaigs dels següents capítols: Perfils de fusta, Taulers de fusta o suro, Pintures o vernissos, Vidre i Escumes elastomèriques.

Els materials i equips d'origen industrial, haurien de complir les condicions funcionals i de qualitat que es fixen en les corresponents normes i disposicions vigents relatives a fabricació i control industrial. Quan el material o equip arribi a obra amb certificat d'origen industrial que acrediti el compliment d'aquestes condicions, normes o disposicions, la seva recepció es realitzarà comprovant, únicament, les seves característiques aparents.

### **Execució**

*Condicions prèvies*

Es replantejarà la mampara a col·locar. Es disposarà un perfil continu de cautxú o similar sobre l'enrajolat, sostre o parament per a esmorteir les vibracions i absorbir les toleràncies.

*Fases d'execució*

*Mampara desmuntable.* Es col·locarà el perfil guia sobre els perfils continus de material elàstic en sòl, sostre i/o parament, fixant-los mitjançant cargols sobre tacs de fusta o plàstic. Es col·locarà, els perfils de repartiment, els perfils suport, i els perfils intermedis, fixant-los per pressió, havent de quedar anivellats. *En cas d'entramat vist,* es col·locarà el panell entre cares de perfils suport i intermedi, amb interposició de falques o perfil continu de material elàstic, fixant-lo mitjançant ribets. *En cas d'entramat ocult,* el panell es col·locarà sobre les dues cares de perfils suports i intermedis fixant-lo mitjançant cargols, i es col·locarà el tapajunt.

*Mampara fixa.* Es col·locarà el perfil guia sobre els perfils continus de material elàstic en sòl, sostre i/o parament, fixant-los mitjançant cargols sobre tacs de fusta o plàstic. Es col·locaran els perfils de repartiment, els perfils suport i els perfils intermedis mitjançant esquadra de fixació, havent de quedar anivellats. *En cas d'entramat vist,* es col·locarà el panell entre cares de perfils suport i intermedi, amb interposició de falques o perfil continu de material elàstic, fixant-lo mitjançant ribets. *En cas d'entramat ocult,* el panell es col·locarà sobre les dues cares de perfils suports i intermedis fixant-lo mitjançant cargols.

*Acabats.* El panell quedarà anivellat i aplomat. Les particions interiors, seran estables, planes, aplomades i resistents als impactes horitzontals.

*Control i acceptació*

Una comprovació cada 10 mampares, però no menys d'un per planta.

Condicions de no acceptació automàtica són els següents: Replanteig. Col·locació de: perfil continu, pern, tensor, panell i perfil.

### **Amidament i abonament**

m<sup>2</sup> de superfície de mampara per a divisions interiors, realitzada amb perfils d'acer fusta i panell o envidrament, fins i tot trepants, fixació a paraments, ajustat d'obra, presentació, anivellat i aplomat, canalitzacions, repàs i ajustament final.

## **3 FUSTERIES INTERIORS**

Tenen per objectiu el tancament de les obertures interiors, dotant l'edifici de les prestacions d'accés a les diferents dependències. També inclou el tancament d'armaris empotrats.

### **3.1 Portes de fusta**

#### **Normes d'aplicació**

*Codi Tècnic de l'Edificació.* RD 314/2006. CTE-DB HR, Protecció enfront al Soroll.

*Norma bàsica de la edificación sobre condiciones acústicas en los edificios.* NBE-CA-88. BOE. 8/10/1988.

**UNE**

UNE-EN ISO 140-4: Medición in situ del aislamiento acústico al ruido aéreo entre locales.

**PROJECTE BÀSIC I D'EXECUCIÓ DE REHABILITACIÓ DE L'EDIFICI DE L'ANTIGA CENTRAL ELÈCTRICA "LA CATALINA" D'ALMENAR (LLEIDA). FASE I**

UNE-EN ISO 140-5: Medición in situ del aislamiento acústico al ruido aéreo de elementos de fachadas y de fachadas.

UNE-EN ISO 140-7: Medición del aislamiento acústico en los edificios y de los elementos de construcción. Parte 7: Medición in situ del aislamiento acústico de suelos al ruido de impactos

UNE-EN ISO 717: Evaluación del aislamiento acústico en los edificios y los elementos de construcción

UNE-EN ISO 717-1: Aislamiento a ruido aéreo. Para el cálculo del valor global de aislamiento y los términos de adaptación al espectro.

UNE-EN ISO 717-2: Aislamiento al ruido de impactos. Para el cálculo del valor global de aislamiento y los términos de adaptación al espectro.

### Components

Folrat de bastiment de base amb peça de galze i tapajunts o el propi bastiment col·locat directament sobre fàbrica.

Escairada de fusta de pes específic  $\geq 450\text{kg/m}^3$  i humitat  $\leq 15\%$ .

Ribets de fusta quan disposin d'envidrament.

Protecció de pintura, lacat o vernís.

Accessoris i ferramentes, junts perimetrals, etc...

Característiques tècniques mínimes

Els taulers de fusta llistonats i els de fusta contra-xapada compliran les normes UNE corresponents.

Control i acceptació

El subministrador acreditarà la vigència de la certificació de conformitat dels perfils i escairades amb els requeriments reglamentaris: assaigs, distintius i marcatges CEE.

Les escairades no presentaran guerxaments, fongs ni cops, i els eixos seran rectilinis. Les unions es faran amb maclatges rígids, formant angles rectes.

### Execució

Condicions prèvies

L'emmagatzematge serà en lloc protegit de la humitat i allunyat de possibles impactes.

El bastiment ha d'estar ben aplomat, sense deformacions dels angles, al nivell i al pla previstos, encastat al terra o fixat mecànicament.

Fases d'execució

*Presentació de la porta.*

*Col·locació de la ferramenta.*

*Fixació definitiva.*

*Neteja i protecció.*

*Toleràncies d'execució.* Horizontalitat:  $\pm 1$  mm. Aplomat:  $\pm 3$  mm. Pla previst de la fulla respecte al bastiment:  $\pm 1$  mm. Posició de la ferramenta:  $\pm 2$  mm. *Portes.* Franquícia entre les fulles i el bastiment:  $\geq 0,2$  cm. Franquícia entre les fulles i el paviment: entre 0,2 cm i 0,4 cm. Fixacions entre cada fulla i el bastiment:  $\geq 3$ .

Control i acceptació

La porta ha d'obrir i tancar correctament. Tota la ferramenta ha d'anar fixada al bastidor de cada fulla o bé al reforç. La fulla que no porti tanca s'ha de fixar al bastiment per mitjà de dos passadors.

### Amidament i Abonament

$\text{m}^2$  de llum d'obra d'element col·locat. Incloent en el preu la part proporcional d'ajuts per a la seva col·locació, elements de connexió, tapajunts i ferramentes. No s'inclou el cost de la col·locació dels bastiments, les pintures ni els vernissos.

Els elements singulars d'ebenisteria es mesuraran i valoraran per unitats (ut) completament acabades i posades a l'obra segons especificacions de la D.F.

### 3.2 Portes metàl·liques

#### Normes d'aplicació

Codi Tècnic de l'Edificació. RD 314/2006. CTE-DB HR, Protecció enfront al Soroll.

Norma bàsica de la edificació sobre condiciones acústicas en los edificios. NBE-CA-88. BOE. 8/10/1988.

UNE.

UNE 85103:1991 EX. Puertas y cancelas pivotantes abatibles. Definiciones, clasificación y características.

UNE-EN ISO 140-4: Medición in situ del aislamiento acústico al ruido aéreo entre locales.

UNE-EN ISO 140-5: Medición in situ del aislamiento acústico al ruido aéreo de elementos de fachadas y de fachadas.

UNE-EN ISO 140-7: Medición del aislamiento acústico en los edificios y de los elementos de construcción.

Parte 7: Medición in situ del aislamiento acústico de suelos al ruido de impactos

UNE-EN ISO 717: Evaluación del aislamiento acústico en los edificios y los elementos de construcción

**PROJECTE BÀSIC I D'EXECUCIÓ DE REHABILITACIÓ DE L'EDIFICI DE L'ANTIGA CENTRAL ELÈCTRICA "LA CATALINA" D'ALMENAR (LLEIDA). FASE I**

UNE-EN ISO 717-1: Aislamiento a ruido aéreo. Para el cálculo del valor global de aislamiento y los términos de adaptación al espectro.

UNE-EN ISO 717-2: Aislamiento al ruido de impactos. Para el cálculo del valor global de aislamiento y los términos de adaptación al espectro.

### Components

Folrat de bastiment de base amb peça de galze i tapajunts o el propi bastiment col·locat directament sobre fàbrica.

Porta metàl·lica col·locada,

Mecanismes per a un funcionament correcte d'obertura i tancament, amb els tapajunts col·locats o trapa metàl·lica practicable.

Característiques tècniques mínimes

Els perfils i xapes compliran les normes UNE corresponents.

Control i acceptació

El subministrador acreditarà la vigència de la certificació de conformitat dels perfils i esquadries amb els requeriments reglamentaris: Assaigs, distintius i marcatges CEE.

En el cas d'acer laminat en calent i conformat fred, els perfils aniran protegits amb imprimació anticorrosiva.

Les escairades no presentaran guerxaments, fongs ni cops, i els eixos seran rectilinis. Les unions es faran amb maclatges rígids, formant angles rectes.

### Execució

Condicions prèvies

Per a la col·locació del bastiment s'han de preveure els gruixos dels acabats del parament o del suport al qual estigui subjecte. S'ha de col·locar amb l'ajut d'elements que garanteixin la protecció del bastiment contra els impactes durant tot el procés constructiu i d'altres que mantinguin l'escairat fins que quedi ben travat a l'obra.

Fases d'execució

*Replanteig.*

*Col·locació, aplomat i anivellat del bastiment, i segellat dels junts.*

*Muntatge de les fulles mòbils.*

*Eliminació dels rigiditzadors.*

*Col·locació dels mecanismes i els tapajunts.*

*Neteja de tots els elements.*

**Toleràncies d'execució.** Replanteig:  $\pm 10$  mm. Nivell previst:  $\pm 5$  mm. Horitzontalitat:  $\pm 1$  mm. Aplomat:  $\pm 2$  mm/m

Control i acceptació

**Ha d'obrir i tancar correctament. No ha de gravitar cap tipus de càrrega sobre el bastiment. Distància entre ancoratges galvanitzats:  $\leq 60$  cm. Distància d'ancoratges galvanitzats als extrems:  $\leq 30$  cm. Franquícia entre la fulla i el bastiment:  $\leq 0,2$  cm El bastiment ha d'estar ben aplomat, sense deformacions dels angles, al nivell i al pla previstos. Els ribets i els junts de materials tous han de ser nets i han de quedar lliures. La porta, un cop incorporada a l'obra, ha de complir els requisits de resistència mecànica, seguretat d'ús i higiene i salut establerts a la norma UNE 85103. Franquícia entre la fulla i el paviment:  $\geq 0,2$  cm,  $\leq 0,4$  cm.**

### Amidament i Abonament

Unitat amidada segons les especificacions de la D.T.

#### 3.3 Portes tallafocs

Portes amb resistència al foc durant un termini de temps determinant, mantenint les funcions d'integritat i aïllament tèrmic, portes de fulles batents amb eix de gir vertical i portes de fulles corredisses.

#### Normes d'aplicació

Codi Tècnic de l'Edificació. RD 314/2006. CTE-DB SI; CTE-DB HR, Protecció enfront al Soroll.

Norma bàsica de la edificació sobre condicions acústiques en los edificios. NBE-CA-88. BOE. 8/10/1988.

Classificació dels productes de la construcció i els elements constructius en funció de les seves propietats de reacció i de resistència davant del foc. R.D. 312/2005

UNE

**PROJECTE BÀSIC I D'EXECUCIÓ DE REHABILITACIÓ DE L'EDIFICI DE L'ANTIGA CENTRAL ELÈCTRICA "LA CATALINA" D'ALMENAR (LLEIDA). FASE I**

UNE 85102:1991 EX. Puertas y cancelas deslizantes correderas rectas. Definiciones, clasificación y características.

UNE-EN ISO 140-4: Medición in situ del aislamiento acústico al ruido aéreo entre locales.

UNE-EN ISO 140-5: Medición in situ del aislamiento acústico al ruido aéreo de elementos de fachadas y de fachadas.

UNE-EN ISO 140-7: Medición del aislamiento acústico en los edificios y de los elementos de construcción. Parte 7: Medición in situ del aislamiento acústico de suelos al ruido de impactos

UNE-EN ISO 717: Evaluación del aislamiento acústico en los edificios y los elementos de construcción

UNE-EN ISO 717-1: Aislamiento a ruido aéreo. Para el cálculo del valor global de aislamiento y los términos de adaptación al espectro.

UNE-EN ISO 717-2: Aislamiento al ruido de impactos. Para el cálculo del valor global de aislamiento y los términos de adaptación al espectro.

### Components

Porta de fusta o metàl·lica tallafocs amb reblert de material aïllant d'accionament manual o automàtic, bastiment de base, mecanismes i accessoris.

#### Característiques tècniques mínimes

Sistema de tancament exigít en portes previstes com a sortida de planta o d'edifici i per evacuació de més de 50 persones. Per ocupants habituals amb maneta o polsador, i per ocupants no habituals barra antipànic segons s'estableix en normes UNE-EN 179:2003 VC1, i 1125:2003 VC1.

#### Execució

##### Condicions prèvies

Durant el procés de col·locació s'han d'utilitzar uns elements que garanteixin la protecció contra els impactes i uns altres que mantinguin l'escairat fins que el bastiment quedi ben travat. Mecanismes i accessoris. S'ha de col·locar sobre els forats i osques preparats a les fulles de la porta. El muntatge s'ha de fer de manera que no es produeixi una pèrdua d'aïllament a la temperatura al voltant del pany, seguint les instruccions tècniques del fabricant.

##### Fases d'execució

#### **Col·locació, aplomat i anivellat del bastiment, i segellat dels junts.**

*Replanteig.* En el forat de la situació dels elements d'ancoratge.

*Fixació.* Del bastiment, de les guies i col·locació del full.

#### **Col·locació i ajust dels mecanismes d'obertura tant a la porta com al bastiment.**

*Toleràncies d'execució.* Replanteig:  $\pm 10$  mm, anivellament:  $\pm 1$  mm, aplomat:  $\leq 3$  mm (enfora)

##### Control i acceptació

Ha d'estar ben aplomada, a escaire i al nivell previst. Ha de funcionar correctament i ha de tenir un accionament suau. Ha de quedar fixat a la fulla per mitjà de cargols.

*Portes de fulles batents.* El gir s'ha de fer en el sentit d'evacuació (en el cas de més de 50 persones o locals de risc mig i alt) i de manera que l'obertura de la porta no disminueixi l'amplària real de la via d'evacuació. Alçària de col·locació dels mecanismes d'obertura: 1 m ( $\pm 50$  mm) El bastiment ha de quedar travat al parament amb platines d'ancoratge, 3 a cada muntant i al travesser, agafades amb morter. La part inferior ha d'estar encastada un mínim de 3 cm en el paviment.

*Portes de fulles corredisses.* Les guies de recorregut han de quedar horitzontals, per a les portes d'accionament manual, o inclinades

amb una pendent cap el punt mitjà de la porta  $\geq 2\%$ , en les d'accionament automàtic, i han de ser netes. Els mecanismes de rodament han de ser autolubrificants per tal de facilitar el desplaçament de les fulles. Els topalls de recorregut de les guies han de permetre l'obertura total de les fulles, sense disminuir l'amplària real de la via d'evacuació. Els perfils tallafocs del bastiment han d'estar travats al parament pels tres costats, amb platines d'ancoratge a distàncies  $\leq 60$  cm. La guia ha de quedar sòlidament fixada al suport i en la posició indicada en el plànol de muntatge.

### Amidament i Abonament

ut amidada segons les especificacions de la D.T.

## SUBSISTEMA PAVIMENTS

### 1 CONTINUS

Revestiment de sòls en interiors executats de forma continua amb un conglomerant i un material d'addició, podent rebre diferents tipus d'acabat.

## **PROJECTE BÀSIC I D'EXECUCIÓ DE REHABILITACIÓ DE L'EDIFICI DE L'ANTIGA CENTRAL ELÈCTRICA "LA CATALINA" D'ALMENAR (LLEIDA). FASE I**

Poden ser de formigó, terratzo continu, de morters o de resines sintètiques.

### **Normes d'aplicació**

**Codi Tècnic de l'Edificació.** CTE-SU 1, Seguretat enfront al risc de caigudes; en relació a lliscament de terres i discontinuïtats en el paviment; CTE-HR, Protecció enfront del soroll.

**Codi d'Accessibilitat de Catalunya.** Llei 20/1991.

**Condicions acústiques.** NBE-CA-88. (BOE 8.10.1988)

### **UNE**

UNE-EN ISO 140-4: Medición in situ del aislamiento acústico al ruido aéreo entre locales.

UNE-EN ISO 140-5: Medición in situ del aislamiento acústico al ruido aéreo de elementos de fachadas y de fachadas.

UNE-EN ISO 140-7: Medición del aislamiento acústico en los edificios y de los elementos de construcción.

Parte 7: Medición in situ del aislamiento acústico de suelos al ruido de impactos

UNE-EN ISO 717: Evaluación del aislamiento acústico en los edificios y los elementos de construcción

UNE-EN ISO 717-1: Aislamiento a ruido aéreo. Para el cálculo del valor global de aislamiento y los términos de adaptación al espectro.

UNE-EN ISO 717-2: Aislamiento al ruido de impactos. Para el cálculo del valor global de aislamiento y los términos de adaptación al espectro.

### **Components**

Conglomerant, àrids, aigua, additius en massa, productes d'acabat, pintura, desmoldejant, resina d'acabat, malla electrosoldada de rodons d'acer, làmina impermeable, juntes, materials de revestiment i sistemes de fixació.

*Característiques tècniques mínimes*

*Conglomerant. Ciment.* Complirà les exigències en quant a composició, característiques mecàniques, físiques i químiques que estableix la Instrucció per a la recepció de ciments RC-03.

*Materials bituminosos.* Podran ser de barreja en calent constituïda per un conglomerant bituminós i àrids minerals.

*Materials sintètics.* Resines sintètiques, etc...

*Àrids.* La sorra podrà ser de mina, riu, platja rentada, matxucat o barreja d'elles. La grava podrà ser de riu, matxucat o pedrera.

*Aigua.* S'admetran totes les aigües potables i les tradicionalment emprades.

*Additius en massa.* Podran ser pigments.

*Productes d'acabat. Pintura.* Constituiran mà de fons o d'acabat de la superfície a revestir. Mitjà de dissolució: aigua (és el cas de la pintura al tremp, pintura a la calç, pintura al silicat, pintura al ciment, pintura plàstica, etc...) o dissolvent orgànic (és el cas de la pintura a l'oli, pintura a l'esmalt, pintura martelè, laca nitrocel·lulòsica, pintura de vernís per a interiors, pintura de resina vinílica, vernissos, pintures bituminoses, intumescents i ignífuges, etc...). Aglutinants com: cues cel·lulòsiques, calç apagada, silicat de sosa, ciment blanc, resines sintètiques, etc...). Desmoldejant, servirà de material desencofrant per als motlles o patrons d'imprimir, en cas de paviments continus de formigó amb teixidura "in situ" permetent extreure teixidures de les superfícies de formigó durant el seu procés d'enduriment. No alterarà cap de les propietats del formigó, haurà de ser estable, servirà al formigó com producte impermeabilizante impeding el pas de l'aigua, alhora que dota al formigó de major resistència a la gelada. Així mateix serà un element de guarit que impedirà l'evaporació de l'aigua del formigó.

*Resina d'acabat.* Haurà de ser incolora, i permetrà ser acolorida en cas de necessitat. Haurà de ser impermeable a l'aigua, resistent a la base, als àcids ambientals, a la calor i als llamps UV (no podrà groguitar en cap cas). Evitarà la formació de fongs i microorganismes. Podrà aplicar-se en superfícies seques o humides, amb fred o calor, podrà repintar-se i disposarà d'una excel·lent rapidesa d'assecat. Realçarà els colors, formes, teixidures i volums dels paviments acabats.

*Malla electrosoldada de rodons d'acer.*

*Làmina impermeable.*

*Juntes.* Pel reomplert de les juntes s'utilitzaran: elastòmers, perfils de PVC, bandes de llautó, etc... Pel segellat de juntes, material elàstic de fàcil introducció en les juntes. Els tapajunts podran ser: perfils o bandes de material metàl·lic o plàstic.

*Sistema de fixació.*

### **Control i acceptació**

Es realitzaran les comprovacions corresponents d'identificació i assaig en cada un dels següents capítols: Conglomerant, Àrids, Material d'addició, Ciments, Aigua i Arenes (àrids).

Amb la finalitat de limitar el risc de **lliscament**, els paviments dels edificis o zones d'ús Sanitari, Docent, Comercial, Administratiu, Aparcament i Pública Concurrencia, excloses les zones d'ús restringit, tindran una classe adequada conforme al CTE DB SU 1. El valor de resistència al lliscament Rd es determina mitjançant l'assaig del pèndol descrit en l'Annex A de la norma UNE-ENV/ 12633:2003 emprant l'escala C en provetes sense desgast accelerat. La mostra seleccionada serà representativa de les condicions més desfavorables de lliscament. Aquesta classe es mantindrà durant la vida útil del paviment.

### **Execució.**

## PROJECTE BÀSIC I D'EXECUCIÓ DE REHABILITACIÓ DE L'EDIFICI DE L'ANTIGA CENTRAL ELÈCTRICA "LA CATALINA" D'ALMENAR (LLEIDA). FASE I

### Condicions prèvies

En cas de paviment continu amb aglomerat bituminós i amb asfalt fos, sobre la superfície del formigó del forjat o solera es donarà una emprimació amb un reg d'emulsió de betum. *En cas de paviment de formigó continu tractat superficialment*, amb morter de resines sintètiques o morter hidràulic polimèric, s'eliminarà la beurada superficial del formigó del forjat o solera mitjançant gratat amb raspalls metàl·lics. *En cas de paviment continu de formigó tractat amb morter hidràulic*, si el forjat o solera tenen mes de 28 dies, es gratarà la superfície i s'aplicarà una emprimació prèvia, d'acord amb el tipus de suport i el morter a aplicar.

En tots els casos es respectaran les juntes de la solera o forjat. En els paviments situats a l'exterior, se situaran juntes de dilatació formant una quadrícula de costat no major de 5 m que alhora faran paper de juntes de retracció. En els paviments situats a l'interior, se situaran juntes de dilatació coincidint amb les de l'edifici, i es mantindran en tot el gruix del revestiment. Quan l'execució del paviment continu es faci per bandes, es disposaran juntes en les arestes longitudinals de les mateixes.

### Fases d'execució

*Paviment continu amb morter de resines sintètiques.* En cas de morter autoanivellant, aquest s'aplicarà amb espàtula dentada fins a un gruix no menor de 2 mm. En cas de morter no autoanivellant, aquest s'aplicarà mitjançant plana o espàtula fins a un gruix no menor de 4 mm.

*Paviment continu amb morter hidràulic polimèric:* el morter es compactarà i allisarà mecànicament fins a gruix no menor de 5 mm.

*Paviment de terratzo continu.* Preparació i comprovació de la superfície d'assentament. Preparació dels junts. Col·locació del morter d'emprimació. Col·locació de la malla de fibra de vidre. Col·locació de la malla alveolar. Col·locació del morter d'acabat. Rebaixat, polit i abrillantat. En el paviment o hi ha d'haver esquerdes, taques, canvis de tonalitat ni d'altres defectes superficials. La superfície del paviment ha de ser polida i abrillantada. No s'hi ha de veure marques ni senyals de la polidora. La superfície acabada ha de ser plana i ha de tenir una textura uniforme i una coloració homogènia. Gruix de la capa del morter d'emprimació: 3mm. Gruix de la capa del morter d'acabat: 10mm. Absorció d'aigua (UNE 127-002).

*Paviment de formigó. Acabat sense additius.* Preparació i comprovació de la superfície d'assentament. Col·locació de l'armadura, si és el cas. Col·locació i vibratge del formigó. Realització de la textura superficial. Protecció del formigó i cura. No hi ha d'haver esquerdes ni discontinuïtats. La superfície acabada ha d'estar remolinada mecànicament o lliscada. Ha de tenir la textura uniforme, amb la planor i el nivell previstos. Hi ha d'haver junts transversals de retracció cada 25m<sup>2</sup> amb distàncies entre ells no superiors als 5 m. Els junts han de ser d'una fondària  $\geq 1/3$  del gruix i d'una amplària de 3 mm, i han de complir les especificacions del seu plec de condicions. Hi ha d'haver junts de dilatació, a distàncies no superiors als 30 m, de tot el gruix del paviment. També s'han de deixar junts en les trobades amb d'altres elements constructius. Aquests junts han de ser d'1cm d'amplària i han d'estar reblerts amb poliestirè expandit. Els junts de formigonament han de ser de tot el gruix del paviment i s'ha de procurar que coincideixin amb els junts de retracció. Duresa Brinell superficial de la capa de morter (UNE EN ISO 6506/1) mesurada amb una bola de 10 mm de diàmetre  $\geq 3$  kg/mm<sup>2</sup>. Resistència característica estimada del formigó de la llosa (Fest) al cap de 28 dies serà  $\geq 0,9 \times F_{ck}$ . *Toleràncies d'execució:* Gruix:  $\pm 10\%$  del gruix; Nivell:  $\pm 10$  mm; Planor:  $\pm$  mm/3 m. El formigonament s'ha de fer a una temperatura ambient d'entre 5°C i 40°C. S'ha de vibrar fins a aconseguir una massa compacta, sense que es produeixin segregacions. Durant el temps de cura i fins a aconseguir el 70% de la resistència prevista, s'ha de mantenir humida la superfície del formigó. Aquest procés ha de durar com a mínim 15 dies en temps calorós i sec, i 7 dies en temps humit. El paviment no s'ha de trepitjar durant les 24 h següents a la seva formació.

*Acabats. Amb empedra.* serà amb pedres anivellades sobre capa de morter de 5 cm. S'estendrà la beurada de ciment sobre les juntes, regant-se posteriorment durant 15 dies. S'eliminaran les restes de beurada i es netejarà la seva superfície. *Amb graveta.* Serà amb capa de barreja de sorra i grava d'almenys 3 cm d'gruix col·locada sobre el terreny, de manera que quedi solta o ferma. *Amb terratzo in situ.* Serà amb capa de 2 cm de sorra sobre el forjat o solera, sobre la qual s'estendrà una capa de morter de 1,50 cm, malla electrosoldada i altra capa de morter de 1,50 cm. Una vegada piconada i anivellada aquesta capa, s'estendrà el morter d'acabat disposant banda per a juntes en quadrícules de costat no major de 1,25 m. Es farà mitjançant polit amb màquina de disc horitzontal de la capa de morter d'acabat. *Amb aglomerat bituminós.* Serà amb capa d'aglomerat hidrocarbonat estesa mitjançant procediments mecànics fins a gruix de 40 mm. L'acabat final es farà mitjançant compactació amb corròns, durant la qual, la temperatura de l'aglomerat no baixarà de 80°C. *Tractat superficialment.* S'aplicarà el tractament superficial del formigó (enduridor, recobriments), en capes successives mitjançant, brotxa, raspall, corró o pistola. *De formigó tractat amb morter hidràulic:* serà mitjançant aplicació del morter hidràulic sobre el formigó per espolvorejar amb un morter en sec o a la plana amb un morter en pasta.

*Amb morter hidràulic polimèric.* L'acabat final podrà ser de pintat amb resines epoxi o poliuretà, o mitjançant un tractament superficial del formigó amb enduridor. *De formigó tractat superficialment amb enduridor-colorant.* Podrà rebre un acabat mitjançant aplicació d'un agent desmoldejant, per a posteriorment obtenir teixidura amb el model o patró triat; aquesta operació es realitzarà mentre el formigó segueixi en estat d'enduriment plàstic. Una vegada endurit el formigó, es procedirà al rentat de la superfície amb aigua a pressió per a desincrustar l'agent desmoldejant i matèries estranyes. Per a finalitzar, es realitzarà un segellat superficial amb resines, projectades mitjançant sistema airless d'alta

## **PROJECTE BÀSIC I D'EXECUCIÓ DE REHABILITACIÓ DE L'EDIFICI DE L'ANTIGA CENTRAL ELÈCTRICA "LA CATALINA" D'ALMENAR (LLEIDA). FASE I**

pressió en dues capes, obtenint així el rebuig de la resina sobrant, una vegada segellat el porus en la seva totalitat.

*Juntes. En cas de junta de dilatació:* l'ample de la junta serà de 10 a 20 mm i la seva profunditat igual al del paviment. El segellat podrà ser de massilla o perfil preformat o bé amb tapajunts per pressió o ajustament. *En cas de juntes de retracció:* l'ample de la junta serà de 5 a 10 mm i la seva profunditat igual a 1/3 del gruix del paviment. El segellat podrà ser de massilla o perfil preformat o bé amb tapajunts. Prèviament la junta es realitzarà mitjançant un calaix practicat a màquina en el paviment. Segons el CTE DB HS punt 2.2.3.

Control i acceptació

Comprovació del suport: Es comprovarà la neteja del suport i emprimació. Gruix de la capa de base i de la capa d'acabat. Disposició i separació entre bandes de juntes. Planor amb regla de 2m.

### **Amidament i abonament**

m<sup>2</sup> de paviment continu realment executat. Incloent pintures, enduridors, formació de juntes eliminació de restes i neteja.

m<sup>3</sup> de volum realment executat.

*Paviment de formigó acabat amb additius.* Mesurat d'acord amb les seccions-tipus senyalades a la D.T. Aquests criteris inclouen l'acabament específic dels acords amb les vores, sense que comporti l'ús de materials diferents d'aquells que normalment conformen la unitat. No s'inclouen en aquests criteri les reparacions d'irregularitat superiors a les tolerables. No és d'abonament en aquesta unitat d'obra el reg de cura. No són d'abonament en aquesta unitat d'obra els junts de retracció ni els de dilatació. No s'inclou dins d'aquesta unitat d'obra l'abonament dels treballs de preparació de la superfície existent. Estesa amb regle vibratori, queda inclòs el muntatge i desmuntatge de l'encofrat lateral, en el cas en que sigui necessari.

## **2 FLEXIBLES**

Parament horitzontal col·locat sobre forjat o solera amb materials tèxtils o sintètics. Aquests paviments es poden col·locar en llosetes o en làmines.

En podem trobar de diferents tipus: Paviments de llosetes de suro, peces de suro col·locades amb adhesiu; Paviments de PVC; Paviment sintètic en làmines o llosetes col·locades amb adhesiu. Pot ser amb sola *d'escuma alveolar*, que és un paviment format amb làmines de PVC amb base d'escuma alveolar, col·locades amb adhesiu acrílic de dispersió aquosa i soldat en fred amb PVC líquid, o *homogeni* que és un paviment format amb peces de PVC col·locades amb adhesiu acrílic de dispersió aquosa i soldat en calent amb cordó cel·lular; Paviments de goma; Paviment sintètic en làmines o llosetes de goma col·locat amb adhesiu; Paviments de linòleum i amiant-vinil; Paviment sintètic en làmines o llosetes col·locat amb adhesiu; Paviment de moquetes. Revestiment tèxtil de terra amb moqueta de llana o de fibres sintètiques; es poden col·locar amb adhesiu, tensada sobre feltre de suport i amb adhesiu ajustada a un bastiment d'acer.

### **Normes d'aplicació**

**Codi Tècnic de l'Edificació.** CTE-SU 1, Seguretat enfront al risc de caigudes; en relació a lliscament de terres i discontinuïtats en el paviment; CTE-HR, Protecció enfront del soroll.

**Codi d'Accessibilitat de Catalunya.** Llei 20/1991.

**Condicions acústiques.** NBE-CA-88. (BOE 8.10.1988)

### **UNE**

UNE-EN ISO 140-4: Medición in situ del aislamiento acústico al ruido aéreo entre locales.

UNE-EN ISO 140-5: Medición in situ del aislamiento acústico al ruido aéreo de elementos de fachadas y de fachadas.

UNE-EN ISO 140-7: Medición del aislamiento acústico en los edificios y de los elementos de construcción. Parte 7: Medición in situ del aislamiento acústico de suelos al ruido de impactos

UNE-EN ISO 717: Evaluación del aislamiento acústico en los edificios y los elementos de construcción

UNE-EN ISO 717-1: Aislamiento a ruido aéreo. Para el cálculo del valor global de aislamiento y los términos de adaptación al espectro.

UNE-EN ISO 717-2: Aislamiento al ruido de impactos. Para el cálculo del valor global de aislamiento y los términos de adaptación al espectro.

### **Components**

Material de revestiment, sistema de fixació i cantoneres.

Característiques tècniques mínimes

*Material de revestiment.* Moqueta en rotllo o llosetes, linòleum. PVC en rotllo o llosetes, amiant-vinil, goma natural o sintètica en rotllo o llosetes i suro en llosetes.

*Cantoneres.* Podrà ser: de fusta, d'acer inoxidable o perfil extrusionat en aliatge d'alumini.

*Sistema de fixació.* *Moqueta en llosetes.* Podran ser autoadhesives. *Moqueta en rotllo.* Podrà anar adherida o tibada per adhesió o per llatges. *Linòleum, PVC o amiant - vinil.* Tant en llosetes com en rotllo, podran anar adherits al suport. *Goma.* En llosetes o rotllo, podrà anar adherit o rebut amb morter de ciment. En qualsevol cas l'adhesiu podrà ser de resines sintètiques amb polímers, resines artificials,

## **PROJECTE BÀSIC I D'EXECUCIÓ DE REHABILITACIÓ DE L'EDIFICI DE L'ANTIGA CENTRAL ELÈCTRICA "LA CATALINA" D'ALMENAR (LLEIDA). FASE I**

bituminosos, ciments - cola. La banda adhesiva en rotllos podrà ser de cinta termoplàstica impregnada amb adhesiu per ambdues cares.

*Cantoneres.* Es col·locarà amb adhesiu i es fixarà de manera que no existeixin celles amb la petjada ni amb els encavalcaments amb la paret. En cas d'ésser de fusta o metàl·lic es col·locarà amb patilles o cargols d'acer protegits contra la corrosió, i en cas d'ésser de goma, PVC o metàl·lic, es col·locarà amb adhesiu.

### Control i acceptació

Amb la finalitat de limitar el risc de lliscament, els paviments dels edificis o zones d'ús Sanitari, Docent, Comercial, Administratiu, Aparcament i Pública Concurrencia, excloses les zones d'ús restringit, tindran una classe adequada conforme al CTE DB SU 1. El valor de resistència al lliscament  $R_d$  es determina mitjançant l'assaig del pèndol descrit en l'Annex A de la norma UNE-ENV/ 12633:2003 emprant l'escala C en provetes sense desgast accelerat. La mostra seleccionada serà representativa de les condicions més desfavorables de lliscament. Aquesta classe es mantindrà durant la vida útil del paviment.

Identificació de les llosetes, rajoles o rotllos del material. Comprovar característiques complint CTE DB – SI.

### Execució

#### Condicions prèvies

La superfície del forjat, llosa o [solera](#) estarà exempta de greixos, oli o pols. El suport estarà sec, net i amb la planor i nivell previst. Quan sota la capa de morter que serveix de base al revestiment pugui haver-hi humitat, es col·locarà entre aquesta i el suport una làmina aïllant. En el paviment no hi ha d'haver junts ni peces escantonades, taques ni d'altres defectes superficials. No hi ha d'haver bosses ni ressalts entre les làmines o peces. El paviment s'ha de col·locar quan el local estigui acabat i envidrat. El suport ha de tenir un grau d'humitat  $\leq 2,5\%$  i una duresa Brinell superficial mesurada amb bola de 10 mm de diàmetre  $\geq 3$  kg/mm<sup>2</sup> (UNE EN ISO 6506/1). La col·locació de les peces s'ha de fer començant pels eixos geomètrics que divideixen en ambdós sentits el local en dues parts iguals. Les làmines o les llosetes s'han de mantenir 24 h a la temperatura ambient del local per pavimentar. En els altiplans de planta de les escales de zones de públic (persones no familiaritzades amb l'edifici) es disposarà una franja de paviment tàctil en l'arrencada dels trams descendents, amb la mateixa amplària que el tram i una profunditat de 800 mm, com a mínim. En aquests altiplans no hi haurà portes ni passadissos d'amplària inferior a 1200 mm situats a menys de 400 mm de distància del primer esglaó d'un tram. En general, no es trepitjarà el paviment durant les 24 hores següents a la seva col·locació.

#### Fases d'execució

##### Sintètics.

*Preparació i comprovació de la superfície d'assentament.* No es col·locaran paviments de moqueta, de linòleum de [PVC](#) ni d'amiant-vinil en locals humits. Els tres últims tampoc es col·locaran. Si s'han de manejar àlcalis [àcids](#) orgànics diluïts, dissolvents orgànics aromàtics. No es col·locaran paviments de goma quan hagin de manejar-se àcids inorgànics, orgànics i oxidants concentrats, dissolvents aromàtics o clorats, olis i grasses animals, vegetals i minerals. *Per moqueta en llosetes autoadhesives o en rotllo, linòleum i PVC en llosetes o en rotllo, llosetes d'amiant - vinil i rotllos i rajoles de goma adherits.* S'estendrà sobre el forjat o solera una capa de morter de ciment, i sobre aquesta una o més capes de pasta d'allisat. *Per goma en rotllo o rajoles rebudes amb ciment.* S'estendrà sobre el forjat o solera una capa de morter de ciment, i sobre aquesta una capa de [beurada](#) de ciment.

*Col·locació de l'adhesiu.* L'adhesiu s'ha d'estendre en una superfície que sigui equivalent a vuit llosetes aproximadament i s'ha d'aplicar seguint les instruccions del fabricant. *Paviment de làmines de PVC.* L'adhesiu s'ha d'aplicar amb espàtula de dents fines, amb un consum mínim de 250 g/m<sup>2</sup>. El seu ús ha de respondre a les instruccions del fabricant. Un cop fet el segellat dels junts s'ha de retirar l'excés d'adhesiu mentre el producte encara estigui fresc.

*Col·locació de les làmines o les llosetes.* Les peces han d'estar ben adherides al suport i han de formar una superfície plana i llisa. S'han de respectar els junts propis del suport. S'han de col·locar a tocar i sense celles en cas de llosetes. En cas de paviments de llosetes, es replantejarà la seva col·locació sobre la pasta d'allisat. En cas de paviments subministrats en rotllo, es tallaran aquests en tires amb les mesures del local, deixant una tolerància de 2-3 cm a l'excés. Per a la col·locació de làmines, les tires han de cavalcar 20 mm. En primer lloc s'ha d'haver tallat la vora inferior amb regla, i després s'ha de tallar i enganxar la superior. *Paviment de linòleum.* En les juntes, les tires s'encavalcaran 20 mm, l'encavalcament es tallarà servint de guia a la vora superior, aplicant-se posteriorment l'adhesiu. *Execució dels junts.* Les juntes de dilatació es faran coincidir amb les de l'edifici i es mantindran en tot l'gruix del paviment. Les juntes constructives es realitzaran en la trobada entre paviments diferents

*Segellat dels junts. Paviment de làmines de PVC.* Els junts han d'estar tancats en fred pel procediment de soldadura líquida. En cas de llosetes de PVC homogeni adherits amb juntes soldades, quan en els cantells del material no hi hagi bisellat de fàbrica, s'obrirà una regata en la junta amb una fresa triangular on s'introduirà per calor i pressió el cordó de soldadura.

*Neteja de la superfície del paviment.* Es netejaran les taques d'adhesiu o ciment que haguessin quedat.

*Protecció del paviment acabat.* La distància entre el paviment i els paraments ha de ser de 2 a 5 mm i ha de quedar coberta amb el sòcol.

*Acabat final de la superfície.* La superfície acabada ha de tenir la textura i el color uniformes. En general, no es trepitjarà el paviment durant les 24 hores següents a la seva col·locació. *Paviment de làmines de PVC.* El paviment no s'ha de trepitjar durant les 5 h següents a la seva col·locació.

## **PROJECTE BÀSIC I D'EXECUCIÓ DE REHABILITACIÓ DE L'EDIFICI DE L'ANTIGA CENTRAL ELÈCTRICA "LA CATALINA" D'ALMENAR (LLEIDA). FASE I**

*Toleràncies d'execució.* El sòl no presentarà imperfeccions o irregularitats que suposin una diferència de nivell de més de 6 mm; els desnivells que no excedeixin de 50 mm es resoldran amb un pendent que no excedeixi el 25%; en zones interiors per a circulació de persones, el sòl no presentarà perforacions o buits pels quals pugui introduir-se una esfera de 15 mm de diàmetre. Nivell:  $\pm 5$  mm. Planor:  $\pm 4$  mm/2 m. Horitzontalitat:  $\pm 4$  mm/2 m. Segons CTE DB SU punt 2.

*Tèxtils.*

El revestiment no ha d'estar esfilagarsat, no ha de tenir taques d'adhesiu ni d'altres defectes superficials. No hi ha d'haver bosses ni ressals entre les tires. S'han de respectar els junts propis del suport. Els junts entre les tires han de ser a tocar i han de seguir la mateixa direcció que la circulació principal. Tot el pèl ha d'estar col·locat en la mateixa direcció. A les portes la direcció del pèl vagi en sentit contrari al d'obertura i que en els locals amb entrades de llum el pèl estigui col·locat en la direcció de la llum. Els canvis de paviment han d'estar protegits amb tires metàl·liques fixades mecànicament al suport.

*Toleràncies d'execució.* Nivell:  $\pm 5$  mm

*Moquetes.* Les moquetes es poden col·locar: *Amb adhesiu.* La moqueta ha d'estar ben adherida al suport i ha de formar una superfície plana i llisa de textura uniforme. L'adhesiu s'ha d'aplicar amb espàtula de dents fines, amb un consum mínim de 250 g/m<sup>2</sup>. El seu ús ha de respondre a les instruccions del fabricant. El revestiment no s'ha de trepitjar durant les 24 h següents a la seva col·locació. En cas de rotllos de moqueta tibats per adhesió, es col·locarà la banda adhesiva sobre la pasta d'allisat i al llarg del perímetre del sòl a revestir. *Toleràncies d'execució:* Planor:  $\pm 4$  mm/2 m. *Tensada:* La moqueta ha d'estar col·locada tibada, ha d'anar clavada en tot el perímetre del local i ha de formar una superfície plana i llisa, de textura uniforme. Les tires de la moqueta s'han de col·locar en sentit perpendicular al feltre de suport i s'han d'unir pel dors amb cinta termoadhesiva. S'han de col·locar llates d'empostissat de fusta, en el perímetre, per a clavar la moqueta. L'operació de tibar s'ha de començar pels paraments verticals i s'ha de fer amb mordasses especials. En cas de rotllos de moqueta tibats per llates aquests es rebran en tot el perímetre del local al morter de ciment, deixant un marge amb el parament. La pasta d'allisat quedarà anivellada amb la llata. *Toleràncies d'execució.* Planor:  $\pm 5$  mm/2 m. Horitzontalitat: Pendent  $\leq 0,5\%$ .

*Ajustada a un bastiment.* El bastiment col·locat ha de quedar totalment recolzat sobre el suport. La part superior del bastiment ha d'estar en el mateix pla que el paviment perimetral. El revestiment s'ha de col·locar quan el local estigui acabat i envidrat. El suport ha de ser sec i net, i ha de complir les condicions de planor i nivell que s'exigeixin al revestiment acabat. El suport ha de tenir un grau d'humitat  $\leq 2,5\%$ .

*Control i acceptació*

Una comprovació cada 200 m<sup>2</sup>. Interiors, una cada 4 habitatges. Comprovar que el suport està sec, net i anivellat, el gruix de la capa d'allisat. La planor amb regla de 2 m, l'aplicació de l'adhesiu, assecat i celles.

[Amidament i abonament](#)

m<sup>2</sup> de superfície de paviment totalment executat. Inclosos tots els treballs, eliminació de restes i neteja.

### **3 PER PECES**

Revestiment per a acabats de sòls i graons d'escales interiors i exteriors, amb peces de pedra natural o artificial, ceràmiques o de fusta, rebudes al suport mitjançant material d'unió, podent rebre diferents tipus d'acabat.

#### **1 Petris**

[Normes d'aplicació](#)

**Codi Tècnic de l'Edificació.** CTE-SU 1, Seguretat enfront al risc de caigudes; en relació a lliscament de terres i discontinuïtats en el paviment; CTE-HR, Protecció enfront del soroll.

**Codi d'Accessibilitat de Catalunya.** Llei 20/1991.

**Condicions acústiques.** NBE-CA-88. (BOE 8.10.1988)

**UNE**

UNE-EN ISO 140-4: Medición in situ del aislamiento acústico al ruido aéreo entre locales.

UNE-EN ISO 140-5: Medición in situ del aislamiento acústico al ruido aéreo de elementos de fachadas y de fachadas.

UNE-EN ISO 140-7: Medición del aislamiento acústico en los edificios y de los elementos de construcción. Parte 7: Medición in situ del aislamiento acústico de suelos al ruido de impactos

UNE-EN ISO 717: Evaluación del aislamiento acústico en los edificios y los elementos de construcción

UNE-EN ISO 717-1: Aislamiento a ruido aéreo. Para el cálculo del valor global de aislamiento y los términos de adaptación al espectro.

UNE-EN ISO 717-2: Aislamiento al ruido de impactos. Para el cálculo del valor global de aislamiento y los términos de adaptación al espectro.

[Components](#)

Lloses i rajoles de pedra natural, rajoles de pedra artificial, plaques de formigó armat, llambordins de pedra o formigó, peces especials, graons en bloc de pedra, graons prefabricats, terratzo i rajoles de ciment.

## **PROJECTE BÀSIC I D'EXECUCIÓ DE REHABILITACIÓ DE L'EDIFICI DE L'ANTIGA CENTRAL ELÈCTRICA "LA CATALINA" D'ALMENAR (LLEIDA). FASE I**

Bases: base de sorra, base de sorra estabilitzada, base de morter o capa de regularització i base de morter armat. Material d'unió, material de rejuntat i material de reomplert de juntes de dilatació.

Característiques tècniques mínimes

*Lloses i rajoles de pedra natural.* Podran portar diferents tipus d'acabat en la seva cara vista: polit mat o brillant, toscajat, abuixardat, escalabornat, etc...

*Rajoles de pedra artificial, vibrada i premsada.* Constituïdes per: *aglomerant:* ciment (terratzo, rajoles de ciment), resines de polièster (aglomerat de marbre, etc...), etc...; *àrids:* llosa de pedra triturada que en funció de la seva grandària donaran lloc a peces de gra micro, mig o gruixut; *colorants inalterables:* podran ser escalabornades, per a polir en obra o amb diferents tipus d'acabat com polit, rentat a l'àcid, etc...

*Plaques de formigó armat.* Duran armada les cares superior i inferior amb malla de rodons d'acer.

*Llambordes de pedra o formigó.* Peces especials: graó en bloc de pedra, esglaó prefabricat, etc.

*Graó en bloc de pedra.*

*Graó prefabricat.*

*Bases. Base de sorra.* Amb sorra natural o de matxaca de gruix inferior a 2 cm per a anivellar, emplenar i servir de base en cas de lloses de pedra i plaques de formigó armat. *Base de sorra estabilitzada.* Amb sorra natural o de matxuqueix estabilitzada amb un conglomerant hidràulic per a complir funció de reomplert. *Base de morter o capa de regularització.* Amb morter pobre, de gruix entre 3 i 5 cm, per a evitar la deformació de capes aïllants i per a base de paviment amb lloses de formigó. *Base de morter armat.* S'utilitza com capa de reforç per al repartiment de càrregues i per a garantir la continuïtat del suport.

*Material de presa.* Morter de ciment.

*Material de rejuntat.*

*Beurada de ciment.* Morter de juntes, compostos d'aigua, ciment, sorra de granulometria controlada, resines sintètiques i additius específics, podent dur pigments. Morter de juntes amb additiu polimèric, es diferencia de l'anterior perquè conté un additiu polimèric o làtex per a millorar el seu comportament a la deformació. Morter de resines de reacció, compost per resines sintètiques, un enduredor orgànic i de vegades una càrrega mineral.

Es podran omplir parcialment les juntes amb tires d'un material compressible, (goma, plàstics cel·lulars, làmines de suro o fibres per a calafat) abans d'omplir-les del tot.

*Material de reomplert de juntes de dilatació.* Podrà ser de silicones, etc...

Control i acceptació

Amb la finalitat de limitar el risc de [lliscament](#), els paviments dels edificis o zones d'ús Sanitari, Docent, Comercial, Administratiu, Aparcament i Pública Concurrència, excloses les zones d'ús restringit, tindran una classe adequada conforme al CTE DB SU 1. El valor de resistència al lliscament Rd es determina mitjançant l'assaig del pèndol descrit en l'Annex A de la norma UNE-ENV/ 12633:2003 emprant l'escala C en provetes sense desgast accelerat. La mostra seleccionada serà representativa de les condicions més desfavorables de lliscament. Aquesta classe es mantindrà durant la vida útil del paviment.

Es realitzaran les comprovacions corresponents d'identificació i assaig en cada un dels següents capítols: Lloses de pedra natural, Rajoles de ciment, Lloses de formigó armat, Morters, Ciment, Aigua, Calç i Àrids.

**Execució.**

Condicions prèvies

En cas de rajoles de pedra natural, ciment o terratzo; neteja i posterior humitejat del suport. Les peces a col·locar s'humitejaran de manera que no absorbeixin l'aigua del morter. La col·locació ha d'efectuar-se en unes condicions climàtiques normals (5 °C a 30 °C), procurant evitar l'asolellament directe i els corrents d'aire. Es respectaran les juntes estructurals i es preveuran juntes de dilatació que es segellaran amb silicona. Així mateix es disposaran juntes de construcció en la trobada dels paviments amb elements verticals o paviments diferents. El paviment ha de formar una superfície plana i uniforme que s'ha d'ajustar a les alineacions i a les rasants previstes. Al paviment no hi ha d'haver peces trencades, escantonades, amb taques ni amb d'altres defectes superficials. Tampoc ha d'haver-hi ressalts entre les peces. Les peces han d'estar ben adherides al suport i han de formar una superfície plana. Han d'estar col·locades a tocar i en alineacions rectes. S'han de respectar els junts propis del suport. Els junts s'han de rebuir de beurada de ciment pòrtland i colorants en el seu cas. En els paviments col·locats sobre capa de sorra, aquesta ha de tenir un gruix de 2 cm. Excepte en les zones classificades com a ús restringit pel CTE no s'admetran les discontinuïtats següents en el propi paviment ni en el entorn d'aquest amb altres elements, imperfeccions o irregularitats que suposin una diferència de nivell de 6mm. Els desnivells que no superin els 50mm s'han de resoldre amb una pendent que no excedeixi del 25%. En les zones interiors de circulació de persones, no presentarà perforacions o forats pels que es pugui introduir una esfera de 15mm de diàmetre. Pendent transversal en paviments exteriors  $\leq 2\%$ ,  $\leq 8\%$ .

Fases d'execució

## **PROJECTE BÀSIC I D'EXECUCIÓ DE REHABILITACIÓ DE L'EDIFICI DE L'ANTIGA CENTRAL ELÈCTRICA "LA CATALINA" D'ALMENAR (LLEIDA). FASE I**

Preparació i comprovació de la superfície d'assentament. Col·locació de la bases de morter. Humectació i col·locació de les peces. Humectació de la superfície. Rebliment dels junts amb beurada de ciment. Neteja de l'excés de beurada. Protecció del morter fresc i cura.

*Rajoles de ciment.* Es col·locaran les rajoles sobre una capa de ciment i sorra per a posteriorment estendre una beurada de ciment.

*Terratzo.* Sobre el forjat o solera, s'estendrà una capa d'gruix no inferior a 20 mm de sorra, sobre aquesta s'anirà estenent el morter de ciment, formant una capa de 20 mm de gruix, cuidant que quedi una superfície contínua de seient del terra. Prèviament a la seva col·locació del revestiment, i amb el morter fresc, es tirarà espolvorejat el ciment.

*Lloses de pedra o plaques de formigó armat.* Sobre el terreny compactat s'estendrà una capa de sorra de 10 cm compactant-la i enrasant la seva superfície.

*Llambordes de pedra.* Sobre el suport net s'estendrà morter de ciment en sec sobre la qual és col·locaran els peixos piconant-los a cop de test; després de regar-lo amb aigua, s'estendrà la beurada de ciment amb sorra.

*Llambordes de formigó.* Sobre el terreny compactat s'estendrà una capa de sorra, assentant posteriorment els blocs de formigó sobre aquesta deixant junts que també s'emplenaran amb sorra. En cas de sòcol, les peces que ho formin és col·locaran a cop sobre una superfície contínua de assentament i rebut de morter e gruix  $\geq 1$  cm.

*Acabats.* La pedra col·locada podrà rebre en obra diferents tipus d'acabat: polit mate, polit lluentor i polit vitrificat. El polit es realitzarà transcorreguts cinc dies des de la col·locació del paviment. S'estendrà una beurada de ciment blanc per a tapar les juntes i els porus oberts i a les 48 hores es polirà la superfície passant una pedra abrasiva de gra fi i una segona d'afinat per a eliminar les marques del rebaix per a eliminar les marques anteriors. En els racons i vores del paviment s'utilitzarà màquina radial de disc flexible, rematant-se manualment. La superfície no presentarà cap cella. L'abrillantat es realitzarà transcorregut quatre dies des de l'execució del polit. L'abrillantat es realitzarà en dues fases, la primera aplicant un producte base de neteja i la segona, aplicant el líquid metalitzador definitiu. En ambdues operacions es passarà la màquina amb una esponja de llana d'acer fins que la superfície tractada estigui seca. La superfície no presentarà cap cella. El terratzo podrà tenir un acabat llis, amb relleu, rentat amb àcid.

### Control i acceptació

Una comprovació cada 200 m<sup>2</sup>. Interiors, una cada 4 habitatges. En rajoles de pedra: comprovar el gruix de la capa de sorra  $\geq 2$  cm. El gruix de la capa de morter serà de 2 cm. Humitejat de les peces. Juntes. Estesa de la beurada. Existència de celles. En rajoles de ciment (hidràulica, pasta i terratzo): Comprovar la humitat del suport i rajola, i la dosificació del morter, gruix de juntes i celles. Anivellació. Execució del polit (terratzo). Verificar planor amb regla de 2 m.

### Amidament i abonament

m<sup>2</sup> de superfície amidada segons les especificacions del D.T. de paviment de peces. Inclòs o no el rejuntat amb beurada de morter, talls, eliminació de restes i neteja.

ml dels revestiments de graó i sòcol.

## **2 Ceràmics**

### Normes d'aplicació

**Codi Tècnic de l'Edificació.** RD 314/2006. CTE-SU 1, Seguretat enfront al risc de caigudes; en relació a lliscament de terres i discontinuïtats en el paviment; CTE-HR, Protecció enfront del soroll.

**Codi d'Accessibilitat de Catalunya.** Llei 20/1991.

**Condicions acústiques.** NBE-CA-88. (BOE 8.10.1988)

### UNE

UNE-EN ISO 140-4: Medición in situ del aislamiento acústico al ruido aéreo entre locales.

UNE-EN ISO 140-5: Medición in situ del aislamiento acústico al ruido aéreo de elementos de fachadas y de fachadas.

UNE-EN ISO 140-7: Medición del aislamiento acústico en los edificios y de los elementos de construcción. Parte 7: Medición in situ del aislamiento acústico de suelos al ruido de impactos

UNE-EN ISO 717: Evaluación del aislamiento acústico en los edificios y los elementos de construcción

UNE-EN ISO 717-1: Aislamiento a ruido aéreo. Para el cálculo del valor global de aislamiento y los términos de adaptación al espectro.

UNE-EN ISO 717-2: Aislamiento al ruido de impactos. Para el cálculo del valor global de aislamiento y los términos de adaptación al espectro.

### Components

Rajoles, mosaic, base per enrajolat, material de presa, sistema de col·locació, morter, material de rejuntat i material de reomplert de juntes de dilatació.

#### Característiques tècniques mínimes

*Rajoles. Gres esmaltat.* Absorció d'aigua baixa o mitja-baixa, premada en sec, esmaltades. *Gres porcelànic.* Molt baixa absorció d'aigua, premades en sec o extruït, generalment no - esmaltades. *Rajola*

## **PROJECTE BÀSIC I D'EXECUCIÓ DE REHABILITACIÓ DE L'EDIFICI DE L'ANTIGA CENTRAL ELÈCTRICA "LA CATALINA" D'ALMENAR (LLEIDA). FASE I**

*catalana.* Absorció d'aigua des de mitjana - alta a alta o fins i tot molt alta, extruït, generalment no esmaltades. *Gres rústic.* Absorció d'aigua baixa o mitjana - baixa, extruït, generalment no esmaltades. *Fang cuit.* D'aparença rústica i alta absorció d'aigua.

*Mosaïc.* Podrà ser de peces ceràmiques de gres o esmaltades, o de baldosines de vidre.

*Peces complementàries i especials.* De molt diverses mides i formes: tires, motlures, sanefes, etc... En qualsevol cas les peces no estaran trencades, desportillades ni tacades i tindran un color i una textura uniforme en tota la seva superfície.

*Bases per a enrajolat. Sense base o enrajolat directe.* Sense base o amb capa no major de 3 mm, mitjançant pel·lícula de polietilè, feltre bituminós o esterilla especial. *Base de sorra.* Amb sorra natural o de matxucat de gruix inferior a 2 cm per a anivellar, emplenar o desolidaritzar. *Base de sorra estabilitzada.* Amb sorra natural o de matxucat estabilitzada amb un conglomerant hidràulic per a complir funció de reomplert. *Base de morter o capa de regularització.* Amb morter pobre, de gruix entre 3 i 5 cm, per a possibilitar la col·locació amb capa fina o evitar la deformació de capes aïllants. *Base de morter armat.* S'utilitza com capa de reforç per al repartiment de càrregues i per a garantir la continuïtat del suport. *Material de presa.* Sistema de col·locació en capa gruixuda, directament sobre el suport, forjat o solera de formigó.

*Morter tradicional.* Encara que ha de preveure's una base per a desolidaritzar amb sorra. Sistema de col·locació en capa fina, sobre una capa prèvia de regularització del suport: *Adhesius cimentosos o hidràulics (morters - cola).* Constituïts per un conglomerant hidràulic, generalment ciment Portland, sorra de granulometria compensada i additius polimèrics i orgànics.

*Material de rejuntat. Beurada de ciment Portland. Morter de juntes.* Composts d'aigua, ciment, sorra de granulometria controlada, resines sintètiques i additius específics, podent dur pigments. Morter de juntes amb additiu polimèric, es diferencia de l'anterior perquè conté un additiu polimèric o làtex per a millorar el seu comportament a la deformació. *Morters de resines de reacció (JR).* Compost de resines sintètiques, un enduredor orgànic i de vegades una càrrega mineral. Abans d'omplir-les es podran omplir parcialment les juntes amb tires un material elàstic, (goma, plàstics cel·lulars, làmines de suro) abans d'omplir-les plenes.

*Material de reomplert de juntes de dilatació.* Podrà ser de silicones, etc...

### Control i acceptació

Amb la finalitat de limitar el risc de [lliscament](#), els paviments dels edificis o zones d'ús Sanitari, Docent, Comercial, Administratiu, Aparcament i Pública Concurrència, excloses les zones d'ús restringit, tindran una classe adequada conforme al CTE DB SU 1. El valor de resistència al lliscament Rd es determina mitjançant l'assaig del pèndol descrit en l'Annex A de la norma UNE-ENV/ 12633:2003 emprant l'escala C en provetes sense desgast accelerat. La mostra seleccionada serà representativa de les condicions més desfavorables de lliscament. Aquesta classe es mantindrà durant la vida útil del paviment. Es realitzaran les comprovacions corresponents d'identificació i assaig en cada un dels següents capítols: Rajoles i Morters.

### Execució

#### Condicions prèvies

La col·locació ha d'efectuar-se en unes condicions climàtiques normals (5 °C a 30 °C), procurant evitar l'assolellament directe i els corrents d'aire. S'evitarà el contacte del enrajolat amb altres elements com parets, pilars mitjançant la disposició de juntes perimetrals d'ample <5mm. S'han de barrejar les peces de caixes diferents per tal d'evitar possibles diferències de tonalitat. Excepte en les zones classificades com a ús restringit pel CTE no s'admetran les discontinuïtats següents en el propi paviment ni en el contacte d'aquest amb altres elements: Imperfeccions o irregularitats que suposin una diferència de nivell de 6mm. Els desnivells que no superin els 50mm s'han de resoldre amb una pendent que no excedeixi del 25%. En les zones interiors de circulació de persones, no presentarà perforacions o forats pels que es pugui introduir una esfera de 15mm de diàmetre. Pendent transversal en pav. ext. ≤2%, ≤8%.

#### Fases d'execució

*Preparació i comprovació de la superfície d'assentament.* En el paviment no hi ha d'haver peces trencades, escantonades, amb taques ni amb d'altres defectes superficials. No hi ha d'haver ressalts entre les peces.

#### Humectació de les peces

*Col·locació de les peces a truc de maceta amb morter.* Les peces han d'estar ben adherides al suport i han de formar una superfície plana. Les rajoles s'han de col·locar deixant junts de 2 a 5 mm entre elles, i de 3 mm en el perímetre. S'han de col·locar a truc de maceta sobre una capa contínua de morter de ciment de 2,5 cm de gruix.

#### Humectació de la superfície.

*Reblert dels junts.* S'han de respectar els junts propis del suport. Els junts han de quedar reblerts amb beurada de ciment

## **PROJECTE BÀSIC I D'EXECUCIÓ DE REHABILITACIÓ DE L'EDIFICI DE L'ANTIGA CENTRAL ELÈCTRICA "LA CATALINA" D'ALMENAR (LLEIDA). FASE I**

*Neteja de paviment acabat.* La superfície acabada ha de tenir la textura i el color uniformes. El paviment no s'ha de trepitjar durant les 24 h següents a la seva col·locació

Control i acceptació

Una comprovació cada 200 m<sup>2</sup>. Interiors, una cada 4 habitatges. Es realitzaran les comprovacions corresponents d'identificació i assaig en cada un dels capítols següents: Rajoles, Adhesius, Juntes i Morters.

### **Amidament i abonament**

m<sup>2</sup> de superfície amidada segons les especificacions del D.T. de paviment de peces, inclòs o no el rejuntat amb beurada de morter, talls, eliminació de restes i neteja.  
ml dels revestiments de graó i sòcol.

### **3 Fustes**

Revestiment per a acabats de sòls, amb peces de fusta natural o artificial, col·locat al suport clavat sobre llates o flotant.

*Clavat sobre llates.* Paviment format per posts encadellats de fusta col·locats clavats sobre enllatat.

*Flotants.* Paviment de posts encadellats, de fusta massissa, o multicapes amb acabats de fusta o materials sintètics, col·locats sense adherir sobre una làmina separadora d'escuma de polietilè.

### **Normes d'aplicació**

**Codi Tècnic de l'Edificació.** RD 314/2006. CTE-SU 1, Seguretat enfront al risc de caigudes; en relació a lliscament de terres i discontinuïtats en el paviment; CTE-HR, Protecció enfront del soroll.

**Codi d'Accessibilitat de Catalunya.** Llei 20/1991.

**Condicions acústiques.** NBE-CA-88. (BOE 8.10.1988)

### **UNE**

UNE-EN ISO 140-4: Medición in situ del aislamiento acústico al ruido aéreo entre locales.

UNE-EN ISO 140-5: Medición in situ del aislamiento acústico al ruido aéreo de elementos de fachadas y de fachadas.

UNE-EN ISO 140-7: Medición del aislamiento acústico en los edificios y de los elementos de construcción. Parte 7: Medición in situ del aislamiento acústico de suelos al ruido de impactos

UNE-EN ISO 717: Evaluación del aislamiento acústico en los edificios y los elementos de construcción

UNE-EN ISO 717-1: Aislamiento a ruido aéreo. Para el cálculo del valor global de aislamiento y los términos de adaptación al espectro.

UNE-EN ISO 717-2: Aislamiento al ruido de impactos. Para el cálculo del valor global de aislamiento y los términos de adaptación al espectro.

UNE 56810:2002 Suelos de madera. Colocación. Especificaciones.

### **Components**

*Clavat sobre llates.* Llates, llistons i peces de parquet.

*Flotants.* Làmina separadora i encadellats de fusta massissa, multicapa o sintètica.

Control i acceptació

Es realitzaran les comprovacions corresponents d'identificació i assaig en cada un dels elements que componen el terra de fusta.

### **Execució.**

Condicions prèvies

*Clavat sobre llates.* Preparació i comprovació de la superfície d'assentament i col·locació de les peces de parquet i posterior reblert dels junts. La col·locació s'ha de realitzar a temperatura ambient, entre 15°C i 20°C. El paviment s'ha de col·locar quan el local estigui acabat i envidrat. Les condicions del local per a la col·locació del parquet han de ser: Humitat relativa de l'aire: Zones de litoral: < 70% Zones d'interior peninsular < 60%; Humitat de les llates ≤ 18%; Humitat del morter de subjecció de les llates ≤ 2,5%. El suport ha de ser net. Les llates han de complir les condicions de planor i de nivell que s'exigeixen al paviment acabat. Les posts han d'estar recolzades com a mínim en dues llates d'empostissar, han d'anar clavades sobre la llata amb puntes col·locades a 45° a la llengüeta de l'encadellat i han de penetrar dins de la llata un mínim de 20 mm. Un cop acabada la col·locació s'ha de polir i planejar el parquet per a aplicar després el tractament d'acabat superficial. Aquestes operacions no estan incloses en aquesta unitat d'obra.

*Flotants.* Preparació i comprovació de la superfície d'assentament; col·locació de la làmina d'escuma de polietilè; col·locació dels posts, encolats entre si o amb junt a pressió; col·locació dels junts d'expansió; neteja del paviment acabat i eliminació de les falques perimetrals.

La col·locació s'ha de realitzar a temperatura ambient, entre 10°C i 30°C. Les condicions del local per a la col·locació del parquet han de ser: Humitat relativa de l'aire: Zones de litoral < 70%, zones d'interior peninsular < 60%; humitat del suport ≤ 2,5%. El suport ha de ser net i ha de complir les condicions de planor i de nivell que s'exigeixen al paviment acabat. El paviment s'ha de col·locar quan el local estigui

## **PROJECTE BÀSIC I D'EXECUCIÓ DE REHABILITACIÓ DE L'EDIFICI DE L'ANTIGA CENTRAL ELÈCTRICA "LA CATALINA" D'ALMENAR (LLEIDA). FASE I**

acabat i envidrat. La làmina separadora, s'ha de col·locar en sentit perpendicular a la direcció de les posts. Si el disseny de l'encaix encadellat del post no està garantit pel fabricant per a fer unions sense encolar, cal que aquestes unions s'encolin. La cola s'ha d'estendre únicament a una de les cares, sense omplir la ranura. Si s'han d'encolar els posts, s'ha de fer en tot el seu perímetre. L'adhesiu ha de ser de classe D2 segons UNE-EN 204.

### *Fases d'execució*

*Clavat sobre llatas.* El paviment no ha de tenir junts escantonats, puntes vistes ni d'altres defectes superficials. No hi ha d'haver ressalts entre els llistons d'empostissar. Els llistons d'empostissar han d'estar clavats sòlidament a les llatas de suport i han de formar una superfície plana i llisa de textura uniforme. S'han de respectar els junts propis del suport. Les peces s'han de col·locar a tocar. Cada post ha d'estar recolzat en dos llatas com a mínim, excepte els remats perimetrals. L'espai entre el paviment i els paraments verticals ha d'estar buit i quedar cobert pel sòcol. Llargària dels posts:  $\geq 40$  cm Decalatge entre junts posts (col·locació junt irregular):  $\geq 2$  x ample post. Junt perimetral: 15% A (A= mida del parquet en sentit perpendicular als posts) Junts entre posts- Amplada mitja:  $\leq 2\%$  ample post- Amplada màxima: 3 mm. *Toleràncies d'execució.* Nivell (mesurat amb regla de 2 m):  $\pm 5\%$ . Planor local (mesurada amb regla de 20 cm):  $\pm 1$  mm distància entre el parquet i els paraments verticals: + 4 mm alineació entre peces: parquet de posts junt espiga:  $\leq 2$ mm/2m. Parquet de posts junt regular: extrems de posts alternatius: 3 mm. Extrem post a centre post contigu: 3 mm

*Flotants.* El paviment acabat ha de formar una superfície plana, llisa, horitzontal, de textura uniforme. En el paviment no hi ha d'haver junts escantonats, taques d'adhesiu ni d'altres defectes superficials. No hi ha d'haver bosses ni ressalts entre les peces. S'han de respectar els junts propis del suport. Als recintes amb la mida perpendicular al llarg dels posts més gran a 8 m, s'han de col·locar junts d'expansió. Els junts d'expansió han de ser paral·lels a la direcció dels posts. Han d'estar situats als canvis de dimensió del recinte, com als passos de porta, etc... Si el recinte té unes mides sense interrupcions més grans a 12 m, s'han de fer junts d'expansió perpendiculars als posts o sobre dimensionar el junt perimetral. Els posts han d'estar col·locats a trencajunts, amb una separació mínima entre junts de 30 cm, o el doble del ample del post. Gruix làmina escuma poliètilè:  $\geq 2$  mm. Distància dels posts perimetrals als paraments:  $\geq 12$  mm,  $> 0,15\%$ . Amplada del local. Llargària mínima dels posts retallats en trams centrals:  $\geq 3$  x ample post Amplada junt expansió:  $\geq 10$  mm. *Toleràncies d'execució.* Nivell (mesurat amb regla de 2 m):  $\pm 5\%$ . Planor general (mesurada amb regla de 2 m):  $\pm 5$  mm. Planor local (mesurada amb regla de 20 cm):  $\pm 1$  mm. Distància entre el parquet i els paraments verticals: + 4 mm.

### *Control i acceptació*

Amb la finalitat de limitar el risc de [lliscament](#), els paviments dels edificis o zones d'ús Sanitari, Docent, Comercial, Administratiu, Aparcament i Pública Concurrència, excloses les zones d'ús restringit, tindran una classe adequada conforme al CTE DB SU 1. El valor de resistència al lliscament  $R_d$  es determina mitjançant l'assaig del pèndol descrit en l'Annex A de la norma UNE-ENV/ 12633:2003 emprant l'escala C en provetes sense desgast accelerat. La mostra seleccionada serà representativa de les condicions més desfavorables de lliscament. Aquesta classe es mantindrà durant la vida útil del paviment.

### **Amidament i abonament**

#### *Clavat sobre llatas*

m<sup>2</sup> de superfície amidada segons les especificacions del projecte, amb deducció de la superfície corresponent a obertures, d'acord amb els criteris següents: Obertures d'1,00 m<sup>2</sup>, com a màxim, no es dedueixen; Obertures de més d'1,00 m<sup>2</sup>, es dedueix el 100%. Aquests criteris inclouen l'acabament específic dels acords amb les vores, sense que comporti l'ús de material diferents d'aquells que normalment conformen la unitat. No s'inclou dins d'aquests criteris l'enllatat sobre el que han d'anar clavats els llistons del parquet.

#### *Flotants*

m<sup>2</sup> de superfície amidada segons les especificacions del projecte, amb deducció de la superfície corresponent a obertures, d'acord amb els criteris següents: Obertures d'1,00 m<sup>2</sup>, com a màxim, no es dedueixen; Obertures de més d'1,00 m<sup>2</sup>, es dedueix el 100%. Aquests criteris inclouen l'acabament específic dels acords amb les vores, sense que comporti l'ús de material diferents d'aquells que normalment conformen la unitat.

## **4 TÈCNICS**

Formació de paviment sobrealçat i registrable, mitjançant peces col·locades sobre estructura metàl·lica amb suports regulables.

### **Normes d'aplicació**

**Codi Tècnic de l'Edificació.** RD 314/2006. CTE-SU 1, Seguretat enfront al risc de caigudes; en relació a lliscament de terres i discontinuïtats en el paviment. CTE-DB HR, Protecció enfront del Soroll.

**Codi d'Accessibilitat de Catalunya.** Llei 20/1991.

**Condicions acústiques.** NBE-CA-88. (BOE 8.10.1988)

**UNE**

**PROJECTE BÀSIC I D'EXECUCIÓ DE REHABILITACIÓ DE L'EDIFICI DE L'ANTIGA CENTRAL ELÈCTRICA "LA CATALINA" D'ALMENAR (LLEIDA). FASE I**

UNE-EN ISO 140-4: Medició in situ del aïslament acústic al ruid aère entre locals.

UNE-EN ISO 140-5: Medició in situ del aïslament acústic al ruid aère de elements de fachadas y de fachadas.

UNE-EN ISO 140-7: Medició del aïslament acústic en los edificios y de los elementos de construcción.

Parte 7: Medició in situ del aïslament acústic de suelos al ruid de impactos

UNE-EN ISO 717: Evaluació del aïslament acústic en los edificios y los elementos de construcción

UNE-EN ISO 717-1: Aïslament a ruid aère. Para el càlcul del valor global de aïslament y los términos de adaptació al espectro.

UNE-EN ISO 717-2: Aïslament al ruid de impactos. Para el càlcul del valor global de aïslament y los términos de adaptació al espectro.

UNE-EN 12825:2002. Paviments elevados registrables.

#### Components

*Suports.* Elements on es recolzen les peces del paviment, han de ser regulables en alçada.

*Peces de paviment.* Poden ser de materials variats, amb la condició que resisteixin la càrrega d'ús per la mida que tingui la peça.

*Acabats de paviment.* Si la peça ho requereix el paviment pot tenir a més a més un acabat.

Característiques tècniques mínimes

*Suports.* Mides, regulació en alçada, material.

*Peces de paviment.* Planor, mides, materials.

Control i acceptació

Es realitzaran les comprovacions corresponents d'identificació i assaig en cada un dels elements que componen el terra tècnic.

#### Execució.

Condicions prèvies

El conjunt acabat ha de ser estable i indeformable. Ha de resistir sense patir deformacions ni trencaments la càrrega deguda al seu ús, segons la classificació del paviment en funció de la càrrega límit, definida en la taula 1 de la norma UNE-EN 12825. En el paviment no hi ha d'haver peces trencades, escantonades, tacades ni amb d'altres defectes superficials. Les peces han de quedar recolzades sobre l'estructura i l'estructura ha de recolzar sobre els suports situats en els encreuaments de la quadrícula. Ha de formar una superfície plana i ha d'estar al nivell previst. Ha de tenir el pendent especificat en la D.T. Ha de complir amb els requisits de càrrega dinàmica, conductivitat electrostàtica i risc d'electrocució, definits a la UNE-EN 12825.

El replanteig dels suports i la col·locació de l'estructura metàl·lica, han de ser aprovats per la D.F. L'estructura no ha de perjudicar els elements sobre els que es recolza.

Fases d'execució

Preparació i comprovació de la superfície d'assentament; replanteig dels suports; col·locació dels suports; col·locació de l'estructura; col·locació de les peces del paviment; acabat del paviment, si es el cas.

*Fletxa màxima del paviment sotmès a la càrrega de treball.* Classe A: 2,5 mm, Classe B: 3,0 mm, Classe C: 4,0 mm.

*Toleràncies d'execució.* Planor:  $\pm 6$  mm/2 m, Nivell:  $\pm 10$  mm, Pendent:  $\pm 0,5\%$ .

Control i acceptació

Amb la finalitat de limitar el risc de **lliscament**, els paviments dels edificis o zones d'ús Sanitari, Docent, Comercial, Administratiu, Aparcament i Pública Concurrència, excloses les zones d'ús restringit, tindran una classe adequada conforme al CTE DB SU 1. El valor de resistència al lliscament  $R_d$  es determina mitjançant l'assaig del pèndol descrit en l'Annex A de la norma UNE-ENV/ 12633:2003 emprant l'escala C en provetes sense desgast accelerat. La mostra seleccionada serà representativa de les condicions més desfavorables de lliscament. Aquesta classe es mantindrà durant la vida útil del paviment.

#### Amidament i abonament

m<sup>2</sup> de superfície amidada segons les especificacions de la D.T., amb deducció de la superfície corresponent a obertures.

### SUBSISTEMA CEL RAS

Parament horitzontal col·locat sota del forjat, subjecte mitjançant estructura vista o no, amb la finalitat de reduir l'alçada d'un local, i/o augmentar l'aïllament acústic i tèrmic, i ocultar possibles instal·lacions o parts de l'estructura. El cel ras pot estar format per: plaques d'escaiola, plaques de fibres minerals o vegetals, plaques de guix laminat, plaques metàl·liques o lamel·les de PVC o metàl·liques. Els tipus de cel ras poden ser: per a revestir amb sistema fix, de cara vista amb sistema fix, de cara vista amb sistema desmuntable amb entramat vist, de cara vista amb sistema desmuntable amb entramat ocult.

#### Normes d'aplicació

## PROJECTE BÀSIC I D'EXECUCIÓ DE REHABILITACIÓ DE L'EDIFICI DE L'ANTIGA CENTRAL ELÈCTRICA "LA CATALINA" D'ALMENAR (LLEIDA). FASE I

Requisits mínims d'habitabilitat en els edificis d'habitages i de la cèdula d'habitabilitat. D 259/2003.

Codi Tècnic de l'Edificació. CTE-DB SI, Documents Bàsics Seguretat contra incendis. CTE-DB HR, Documents Bàsics Protecció enfront al soroll.

Yesos y escayolas para la construcción y Especificaciones técnicas de los prefabricados de yesos y escayolas. R.D 1312/1986.

Condicions acústiques. NBE-CA-88. (BOE 8.10.1988)

UNE

UNE-EN ISO 140-4: Medición in situ del aislamiento acústico al ruido aéreo entre locales.

UNE-EN ISO 140-5: Medición in situ del aislamiento acústico al ruido aéreo de elementos de fachadas y de fachadas.

UNE-EN ISO 140-7: Medición del aislamiento acústico en los edificios y de los elementos de construcción. Parte 7: Medición in situ del aislamiento acústico de suelos al ruido de impactos

UNE-EN ISO 717: Evaluación del aislamiento acústico en los edificios y los elementos de construcción

UNE-EN ISO 717-1: Aislamiento a ruido aéreo. Para el cálculo del valor global de aislamiento y los términos de adaptación al espectro.

UNE-EN ISO 717-2: Aislamiento al ruido de impactos. Para el cálculo del valor global de aislamiento y los términos de adaptación al espectro.

### Components

Plaques, estructura d'armat de plaques per cel ras continu, sistemes de fixació, material per a reomplir les juntes entre planxes per a cel ras continu, estructura oculta travada per a cel ras amb plaques i Elements decoratius com ara motlures.

Característiques tècniques mínimes

*Plaques. Panell d'escaiola*, acabat: amb: cara exterior llisa o en relleu, amb/sense fissurat i/o material acústic incorporat, etc... Les plaques d'escaiola no tindran una humitat superior al 10% en pes, en el moment de la seva col·locació. *Panells metàl·lics*. De xapa d'alumini, (gruix mínim de xapa 0,30 mm, gruix mínim de l'anoditzat, 15 micres), de xapa d'acer zincat, lacat, etc... amb acabat perforat, llis o en reixeta, amb o sense material absorbent acústic incorporat. *Placa rígida de conglomerat de llana mineral* o altre material absorbent acústic. *Plaques de cartró-guix* amb/sense cara vista revestida per làmina vinílica. *Placa de fibres vegetals* unides per un conglomerant, serà incombustible i estarà tractada contra la podridura i els insectes. *Panells de tauler contraxapat*. Lamel·les de fusta, alumini, etc...

*Estructura d'armat de plaques per a sostres continus*. Estructura de perfils d'acer galvanitzat o alumini amb acabat anoditzat (gruix mínim 10 micres), longitudinals i transversals.

*Sistema de fixació*. Element de suspensió, mitjançant vareta roscada d'acer galvanitzat amb ganxo tancat en ambdós extrems, perfils metàl·lics, galvanitzacions, tirants de reglatge ràpid, etc... en cas que l'element de suspensió siguin canyes, aquestes es fixaran mitjançant pasta d'escaiola i fibres vegetals o sintètiques. L'element de fixació al forjat, si és de formigó, podrà ser mitjançant clau d'acer galvanitzat fixat mitjançant tir de pistola i ganxo amb rosca, si són blocs d'entrebegat, podrà ser mitjançant tac de material sintètic i dolla roscada d'acer galvanitzat, si són biguetes, podrà ser mitjançant abraçadora de xapa galvanitzada.

*Element de fixació a placa*. Per a sostres continus podrà ser mitjançant filferro d'acer recuit i galvanització, paletada d'escaiola i fibres vegetals o sintètiques, perfils laminats ancorats al forjat, amb o sense perfil·leria secundària de suspensió, i caragolam per a la subjecció de les plaques, etc,... Per a sostres registrables, podrà ser mitjançant perfil en T d'alumini o xapa d'acer galvanitzada, perfil en O amb pinça a pressió, etc..., podent quedar vist o ocult.

*Material de reomplert de juntes entre planxes per a sostres continus*. Podrà ser de pasta d'escaiola.

*Escaiola*. Complirà les especificacions recollides en el Plec general de condicions per a la recepció de guixos i escaioles RY-85 .

*Aigua*. S'admetran totes les aigües potables i les tradicionalment emprades.

*Estructura oculta de travada de les plaques*: podrà ser mitjançant varetes roscades, perfils en T d'alumini o xapa d'acer galvanitzat amb creuetes de travada en les trobades, etc... La rematada perimetral, podrà ser mitjançant perfil angular d'alumini o xapa d'acer galvanitzada.

Control i acceptació

Es realitzaran les comprovacions corresponents d'identificació i assaig en cada un dels següents capítols: Plaques d'escaiola, Guixos, Escaioles i Perfils d'alumini anoditzat.

### Execució

Condicions prèvies

L'apilament dels materials haurà de fer-se a cobert, protegint-los de la intempèrie. Les plaques es traslladaran en vertical o de cantell, evitant-ne la manipulació horitzontal. Per a col·locar les plaques caldrà realitzar ajustaments previs a la seva col·locació, evitant forçar-les perquè encaixin en el seu lloc. S'hauran disposat, fixat i acabat totes les instal·lacions situades sota forjat; les instal·lacions que hagin de quedar ocultes haurien de sotmetre's prèviament a les proves necessàries per al seu correcte funcionament. Preferiblement s'hauran realitzat les particions, la fusteria de buits exteriors i caixes de persianes estaran col·locades i preferiblement envidriades, abans de començar la col·locació del cel ras.

## **PROJECTE BÀSIC I D'EXECUCIÓ DE REHABILITACIÓ DE L'EDIFICI DE L'ANTIGA CENTRAL ELÈCTRICA "LA CATALINA" D'ALMENAR (LLEIDA). FASE I**

S'evitaran els contactes bimetal·lics: Zinc amb acer, coure, plom o acer inoxidable; Alumini amb plom o coure; Acer dolç amb plom, coure o acer inoxidable; Plom amb coure o acer inoxidable; Coure amb acer inoxidable. S'hauran obtingut els nivells en tots els locals objecte d'actuació, marcant-se de forma indeleble tots els paraments i elements singulars i/o sobresortints dels mateixos, tals com pilars, marcs, etc... D'aquesta manera s'haurà triat l'altura del cel ras tenint en compte que, com a mínim, aquesta serà de 10 cm.

### Fases d'execució

*Replanteig del nivell del cel ras.*

*Fixació dels tirants de filferro al sostre.*

*Col·locació de les plaques.*

*Segellat dels junts.*

*Sistema fix i entramat de perfils.* Replanteig dels eixos de la trama de perfils. Col·locació i suspensió dels perfils de la trama. Col·locació de les plaques.

*Sistema desmuntable i suspensió amb barra roscada.* Replanteig dels eixos de la trama de perfils. Col·locació dels perfils perimetrals, entrega als paraments i suspensió de la resta de perfils de la trama. Col·locació de les plaques.

*Sostres continus.* Es disposaran un mínim de 3 elements de suspensió, no alineats i uniformement repartits per metre quadrat. La col·locació de les planxes es realitzarà disposant-les sobre llistons de pam que permetin la seva anivellació, col·locant les unions de les planxes longitudinalment en el sentit de la llum rasant, i les unions transversals alternades, quan es tracti de plaques d'escaiola. En cas de fixacions metàl·liques i varetes suspensoras, aquestes es disposaran verticals i el lligat es realitzarà amb doble filferro de diàmetre mínim 0,70 mm. Quan es tracti d'un sistema industrialitzat, es disposarà l'estructura subjectant ancorada al forjat i cargolada a la perfilaria secundària (si n'hi ha), així com la perimetral. Les plaques es cargolaran perpendicularment a la perfilaria i alternades. En cas de fixació amb canyes, aquestes es rebran amb pasta d'escaiola de 80l d'aigua per 100kg d'escaiola i fibres vegetals o sintètiques. Aquestes fixacions podran disposar-se en qualsevol adreça. Les planxes perimetrals estaran separades 5 mm dels paraments verticals. Les juntes de dilatació es disposaran cada 10 m i es formaran amb un tros de planxa rebuda amb pasta d'escaiola a un dels costats i lliure en l'altre.

*Sostres registrables.* Les varetes roscades que s'usin com a element de suspensió, s'uniran per l'extrem superior a la fixació i per l'extrem inferior al perfil de l'entramat, mitjançant maniguet o rosca. Les varetes roscades que s'usin com a elements de travada, es col·locaran entre dos perfils de l'entramat, mitjançant maniguet. La distància entre varetes roscades, no serà superior a 120 cm. Els perfils que formen l'entramat i els perfils de rematada es situaran convenientment anivellats, a les distàncies que determinin les dimensions de les plaques i a l'altura prevista en tot el perímetre. La subjecció dels perfils de rematada es realitzarà mitjançant tacs i cargols de cap pla, distanciats un màxim de 50 cm entre si. La col·locació de les plaques s'iniciarà pel perímetre, donant a l'angle de xapa i sobre els perfils de l'entramat. La col·locació de les plaques acústiques metàl·liques, s'iniciarà pel perímetre transversalment al perfil o, donant suport per un extrem a l'element de rematada i fixada al perfil o mitjançant pinces, la suspensió es reforçarà amb un cargol de cap pla del mateix material que les plaques.

### Control i acceptació

El reomplert d'unions entre planxes, s'efectuarà amb fibres vegetals o sintètiques i pasta d'escaiola, en la proporció de 80l d'aigua per cada 100kg d'escaiola, i s'acabaran interiorment amb pasta d'escaiola en una proporció de 100l d'aigua per cada 100kg d'escaiola. El fals sostre quedarà net, amb la seva superfície plana i al nivell previst. El conjunt quedarà estable i indeformable. Abans de realitzar qualsevol tipus de treballs en el fals sostre, s'esperarà almenys 24 hores. Per a la col·locació de lluminàries, o qualsevol altre element, es respectarà la modulació de les plaques, suspensions i travada. El fals sostre quedarà net, amb la seva superfície plana i al nivell previst. El conjunt quedarà estable i indeformable.

### Amidament i abonament

m<sup>2</sup> de superfície amidada segons les especificacions de la D.T. Amb deducció de la superfície corresponent a obertures, obertures ≤ 1 m<sup>2</sup>, no es dedueixen; obertures > 1 m<sup>2</sup>, es dedueix el 100%. Aquests criteris inclouen l'acabament específic dels acords a les vores, sense que comporti l'ús de materials diferents d'aquells que normalment conformen la unitat.

## **SUBSISTEMA REVESTIMENTS**

### **1 ALICATATS**

Revestiment per a acabats de paraments interiors amb rajoles ceràmiques esmaltades, o vidriades, peces complementàries i especials, entregats al suport amb material d'unió, amb o sense acabat rejuntat. Les rajoles poden ser: de ceràmica natural, refractària, de valència, de ceràmica esmaltada brillant o mate, de ceràmica vidriada, de gres extruït sense esmaltar o de gres extruït premsat esmaltat, de gres porcel·lànic o de gres premsat esmaltat.

### Normes d'aplicació

## PROJECTE BÀSIC I D'EXECUCIÓ DE REHABILITACIÓ DE L'EDIFICI DE L'ANTIGA CENTRAL ELÈCTRICA "LA CATALINA" D'ALMENAR (LLEIDA). FASE I

UNE. UNE-EN 13888 Materiales de rejuntado para baldosas cerámicas; UNE-EN 12004 Codificación de los adhesivos.

### Components

Rajoles, material d'unió, material de rejuntat i material de reomplert de juntes de dilatació.

Característiques tècniques mínimes

*Rajoles.* De diferents tipus com: *Gres esmaltat*, absorció d'aigua baixa o mitjana, premsades en sec, esmaltades. *Gres porcelànic*, molt baixa absorció d'aigua, premsades en sec o extruïdes, generalment no esmaltades. *Rajola catalana*, absorció d'aigua des de mitjana/alta a alta o fins i tot molt alta, extruïdes, generalment no esmaltades. *Gres rústic*, absorció d'aigua baixa o mitjana/baixa, extruïdes, generalment no esmaltades. *Fang cuit*, d'aparença rústica i alta absorció d'aigua. *Rajola de València*, absorció d'aigua alta, premsades en sec, esmaltades.

*Peces complementàries i especials.* De molt diverses mesures i formes: tires, motlures, sanefes, etc... En qualsevol cas, les peces no estaran trencades, ni tacades i tindran un color i textura uniforme en tota la seva superfície. La grandària de les peces no serà superior a 30 cm, en cas contrari es necessitarien subjeccions addicionals. El dors de les peces tindrà rugositat suficient d'una profunditat superior a 2 mm. Les peces tindran un coeficient de dilatació potencial a la humitat  $\leq 0,60$  mm/m. Quan es tracti de revestiment exterior haurà de tenir una resistència a la filtració segons l'establert al CTE DB HS1 punt 2.3.2.

*Material d'unió.* Sistema de col·locació en capa gruixuda, directament sobre el suport amb morter tradicional (MC). Sistema de col·locació en capa fina, sobre una capa prèvia de regularització: *amb adhesius de ciment o hidràulics (morters-cola)* constituïts per un conglomerant hidràulic, generalment ciment Portland, sorra de granulometria compensada i additius polimèrics i orgànics. El morter/cola podrà ser convencional (A1), especial guix (A2), d'altres prestacions (C1) i de conglomerant mixts (C2); *amb adhesius de dispersió (pastes adhesives) (D)*, constituïts per un conglomerant format per una dispersió polimèrica aquosa, sorra de granulometria compensada i additius orgànics; *amb adhesius de resines de reacció*, constituïts per una resina de reacció, un enduredor i càrregues minerals (sorra sílice).

*Material de rejuntat.* Beurada de ciment Portland (JC). Morter de juntes (J1), amb aigua, ciment, sorra de granulometria controlada, resines sintètiques, additius específics i pigments. Morter de juntes amb additiu polimèric o làtex (J2). Morter de resines de reacció (JR), compost de resines sintètiques, un enduredor orgànic i de vegades una càrrega mineral. Es podran omplir parcialment les juntes amb tires un material compressible, (goma, plàstics cel·lulars, làmines de suro o fibres) abans de fer les junta plena.

*Material de replè de juntes de dilatació.* S'utilitzarà silicona.

Control i acceptació

Es realitzaran les comprovacions corresponents d'identificació i assaig en cada un dels següents capítols: Rajoles, Morters, Ciment, Aigua i Àrids.

### Execució

Condicions prèvies

Es netejarà i humitejarà el parament si s'utilitza morter com a material d'unió. Si s'utilitza pasta adhesiva es mantindrà sec el suport. En qualsevol cas s'aconseguirà una superfície rugosa. Es mullaran les rajoles per immersió, perquè no absorbeixin l'aigua del morter. Es col·locarà un regle horitzontal a l'inici de l'enrajolat i es replantejaran les rajoles en el parament. S'enrajolarà abans de pavimentar i a partir del nivell d'aquest. La col·locació ha d'efectuar-se en unes condicions climàtiques normals, 5 °C a 30 °C, procurant evitar l'assolellament directe i els corrents d'aire.

Fases d'execució

La posada en obra dels revestiments ceràmics haurà de portar-se amb la supervisió de la D.F. La separació mínima entre rajoles serà de 1,50 mm. Es respectaran les juntes estructurals i es preveuran juntes de dilatació que se segellaran amb silicona, la seva amplària serà entre 1,50 i 3 mm. La distància entre les juntes de dilatació no superarà els 8 m i la seva amplària. No es realitzarà l'enrajolat fins que no s'hagi produït la retracció més important del mur, és a dir entre 45 i 60 dies. Es deixaran juntes de retracció segellades per panys de 20-250 m<sup>2</sup>. Neteja final, mai ha d'efectuar-se la neteja àcida sobre revestiments recent col·locats.

*Rajoles rebudes amb morter amb adhesiu.* Si s'utilitzés adhesiu de resines sintètiques, l'enrajolat podrà fixar-se directament als paraments de morter, sense picar la superfície però netejant prèviament el parament. Per a altre tipus d'adhesiu s'aplicarà segons les instruccions del fabricant. S'aplicarà en superfícies inferiors a 2 m<sup>2</sup>. La capa de pasta adhesiva podrà tenir un gruix entre 2 i 3 mm, i s'estendrà sobre el parament amb llana dentada.

*Rajoles rebudes amb morter de ciment.* Es col·locaran les rajoles esteses sobre el morter de ciment prèviament aplicat sobre el suport, picant-los amb la paleta i col·locant petits tascons de fusta en les juntes. La capa de morter podrà un gruix de 1 a 1,50 cm.

*Acabats.* Una vegada fraguat el morter o pasta es retiraran els tascons i es netejaran les juntes, rejuntant-se posteriorment amb beurada de ciment blanc o gris (o acolorida), no acceptant-se el rejuntat amb pols de ciment. Es netejarà la superfície amb raspalls de fibra dura, aigua i sabó, eliminant tots les restes de morter amb espàtules de fusta. Se segellaran les trobades amb fusteries i bimbells.

## **PROJECTE BÀSIC I D'EXECUCIÓ DE REHABILITACIÓ DE L'EDIFICI DE L'ANTIGA CENTRAL ELÈCTRICA "LA CATALINA" D'ALMENAR (LLEIDA). FASE I**

Toleràncies d'execució. Rectitud dels costats :  $L \leq 100 \text{ mm} \pm 0.4 \text{ mm}$ ,  $L > 100 \text{ mm} \pm 0.3\%$  i  $1,5 \text{ mm}$ ; Ortogonalitat :  $L \leq 100 \text{ mm} \pm 0.6 \text{ mm}$ ,  $L > 100 \text{ mm} \pm 0.5\%$  i  $2.0 \text{ mm}$ ; Planor de superfície:  $L \leq 100 \text{ mm} \pm 0.6 \text{ mm}$ ,  $L > 100 \text{ mm} \pm 0.5\%$  i entre 2.0 i 1,0mm.

Control i acceptació

*De la preparació.* Morter de ciment: dosificació, consistència i planor final. En cas de capa fina: desviació màxima mesura amb regla de 2 m: 3 mm. En cas d'aplicar emprimació: idoneïtat de la emprimació i manera d'aplicació.

*Materials i col·locació de l'enrajolat.* Aixecant a l'atzar una rajola, l'inrevés no presenta buits.

*Juntes de moviment.* Estructurals: no es cobreixen i s'utilitza un sellador adequat. Perimetrals i de partició: disposició, no es cobreixen d'adhesiu i s'utilitza un material adequat per al seu reomplert (ample  $\leq 5 \text{ mm}$ ).

*Juntes de col·locació.* S'emplenaran a les 24 hores de l'enrajolat. Eliminació i neteja del material sobrant.

### **Amidament i abonament**

m<sup>2</sup> de superfície amidada segons les especificacions de la D. T. Amb deducció de la superfície corresponent a: obertures  $\leq 1,00 \text{ m}^2$ , no es dedueixen; obertures  $> 1,00 \text{ m}^2$  i  $\leq 2,00 \text{ m}^2$ , deduïbles el 50%; obertures  $> 2,00 \text{ m}^2$ , deduïbles el 100%. Als forats que no es dedueixin, o que es dedueixin parcialment, l'amidament inclou la feina de fer els retorns, com brancals, llindes, etc... En cas de deduir-se el 100% del forat cal amidar també aquests paraments.

### **2 ARREBOSSATS**

Revestiment continu per a acabats de paraments interiors o exteriors amb morters de ciment, de calç, millorats amb resines sintètiques, fum de sílice, etc..., fets en obra o no. De gruix variable, duna o varies capes i amb diferents tipus d'acabat. S'han considerat els tipus següents: arrebossat esquerdejat, aplicat directament sobre les superfícies, pot servir de base per un posterior arrebossat o altre tipus d'acabat; arrebossat a bona vista, aplicat sobre esquerdejats o paraments sense revestir; arrebossat reglejat, aplicat sobre esquerdejats o paraments sense revestir, executat amb mestres.

### **Normes d'aplicació**

**Instrucció para la recepció de cementos, RC-03. BOE. 16/01/03.**

### **Components**

Morters fets a obra, morters preparats, juntes i materials de reforç de l'arrebossat.

Característiques tècniques mínimes

Morter fet en obra. Material aglomerant: *Ciment Portland blanc*, complirà les condicions fixades en la Instrucció per a la Recepció de ciments RC-03 quant a composició, prescripcions mecàniques, físiques, i químiques; *Calç*: aèria, apagada, s'ajustarà al definit en la Instrucció per a la Recepció de Calç RCA-92; *Arena*: procedent de trituracions de roques i vidres, amb gra angulós i superfície rugosa. També podran emprar-se sorres de riu o mina bé rentades. El contingut total de matèries perjudicials no serà superior al 2%. El contingut d'argila no serà superior a un 5%, i si es presenta en forma de grumolls, fins a un 1%. La matèria orgànica s'admetrà fins al 3%; *Aigua*: s'admetran totes les aigües potables i les tradicionalment emprades.

*Morters preparats.* La dosificació es realitzarà en fàbrica, en obra es barrejarà amb la quantitat d'aigua adequada a la consistència precisa. Estarà compost de conglomerants hidràulics, àrids o càrregues minerals silícis i calices de granulometria especialment compensada i additius. També podrà ser de aglomerant de resines sintètiques i sorra.

*Juntes.* Les juntes de treball o per a especejaments decoratius es realitzaran mitjançant bordons de fusta, plàstic o alumini lacat o anoditzat.

*Material de reforç de l'arrebossat.* Malla de tela metàl·lica de fibra de vidre, de polièster o metàl·lica, etc...

Control i acceptació

Es realitzaran les comprovacions corresponents d'identificació i assaig en cada cas dels següents capítols: Mortes, Ciment, Aigua, Calç i Àrids.

Els materials i equips d'origen industrial, haurien de complir les condicions funcionals i de qualitat que es fixen en les corresponents normes i disposicions vigents relatives a fabricació i control industrial. Quan el material o equip arribi a obra amb certificat d'origen industrial que acrediti el compliment d'aquestes condicions, normes o disposicions, la seva recepció es realitzarà comprovant, únicament, les seves característiques aparents.

### **Execució**

Condicions prèvies

Se suspèndrà l'execució quan la temperatura ambient sigui inferior a 0 °C o superior a 30 °C a l'ombra, o en temps plujós quan el parament no estigui protegit. S'evitaran cops o vibracions que puguin afectar al morter durant l'enduriment. Per a iniciar-ne l'execució en els paraments interiors cal que la coberta s'hagi acabat, per als paraments situats a l'exterior cal, a més, que funcioni l'evacuació d'aigües. S'hauran col·locat els bastiments de portes i finestres, baixants, canalitzacions i altres elements fixats als paraments.

En cap cas es permetran els assecats artificials. Es respectarà la dosificació i els temps d'enduriment de la capa base per a evitar eflorescències.

Fases d'execució

## **PROJECTE BÀSIC I D'EXECUCIÓ DE REHABILITACIÓ DE L'EDIFICI DE L'ANTIGA CENTRAL ELÈCTRICA "LA CATALINA" D'ALMENAR (LLEIDA). FASE I**

*Arrebossat esquerdejat:* Neteja i preparació de la superfície de suport. Aplicació del revestiment, s'ha d'aplicar llançant amb força el morter contra els paraments. Gruix de la capa:  $\leq 1,8$  cm. Cura del morter i repassos i neteja final.

*Arrebossat a bona vista o arrebossat reglejat.* Neteja i preparació de la superfície de suport. Execució de les mestres amb el mateix morter a les cantonades i als racons per l'arrebossat a bona vista, i mestres també amb el mateix morter als paraments, voltants obertures i arestes per l'arrebossat reglejat (Mestres ben aplomades, distància  $\leq 150$  cm). Aplicació del revestiment. Gruix de la capa  $\leq 1,1$  cm. Després de prendre's el morter, repàs i neteja final.

En funció dels components dels morters utilitzats i les capes executades, es tindran en compte les següents especificacions: *Arrebossat a l'estesa amb morter de ciment.* El gruix total del arrebossat no serà inferior a 8 mm. Dosificació (Ciment - sorra): 1:1.

*Arrebossats amb morter de ciment:* Dosificació (Ciment - sorra): 1:1 en cas de morter estès o 1:2 en cas de morter projectat. Es podrà afegir un 10% de calç. La preparació del morter podrà realitzar-se a mà o mecànicament.

*Arrebossat projectat amb morter de ciment.* Una vegada aplicada una primera capa de morter amb el remolinador de gruix no inferior a 3 mm, es projectaran manualment amb escombreta o mecànicament dues capes més fins a aconseguir un gruix total no inferior a 7 mm, continuant amb successives capes fins a aconseguir la rugositat desitjada. Dosificació (Ciment - sorra): 1:2.

*Arrebossat lliscat amb morter de calç o estuc.* S'aplicarà amb remolinador una primera capa de morter de calç de dosificació 1:4 amb gra gruixut, havent-se de començar per la part superior del parament. Una vegada endurida, s'aplicarà amb el remolinador altra capa de morter de calç de dosificació 1:4 amb el tipus de gra especificat. El gruix total del arrebossat no serà inferior a 10 mm. *Arrebossat lliscat amb morter preparat de resines sintètiques.* S'iniciarà l'estesa per la part superior del parament. El morter s'aplicarà amb plana i la superfície a revestir es dividirà en draps no superiors a 10 m<sup>2</sup>. El gruix del arrebossat no serà inferior a 1 mm. *Arrebossat projectat amb morter preparat de resines sintètiques.* S'aplicarà el morter manual o mecànicament en successives capes evitant les acumulacions. La superfície a revestir es dividirà en panys no superiors a 10 m<sup>2</sup>. El gruix total del arrebossat no serà inferior a 3 mm. Admet els acabats petri, raspat o picat amb corró d'esponja.

*Arrebossat amb morter preparat monocapa.* Els morters monocapes són productes industrials dosificats a fàbrica, que s'utilitzen per a revestir paraments. Es comercialitzen en sacs, als quals només cal afegir aigua, quantitats segons fabricant. Es poden classificar segons el nombre de capes del revestiment. En teoria aquests morters s'apliquen en una sola capa, com el seu nom ens indica, però en la pràctica, per aconseguir un acabat correcte, és necessari executar una primera capa de preparació. Els morters monocapes estan formats per un conglomerant hidràulic(26%), calç o ciment; àrids o càrregues minerals silícis i calisses (70%) i additius (4%). Cal seguir les especificacions tècniques del fabricant. La D.F., aprovarà, prèvia presentació de mostres, la textura, color i acabat, del monocapa a executar. Les característiques i condicions de posada a l'obra són les esmentades pels arrebossats. Quan s'hagi aplicat una capa regularitzadora per a millorar la planor del suport, s'haurà d'esperar almenys 7 dies per al seu enduriment; aquesta capa es realitzarà com a mínim amb un morter M-80. En cas de col·locar reforços de malla de fibra de vidre, de polièster o metàl·lica, aquesta haurà de situar-se en el centre de el gruix del arrebossat d'uns 10 a 15 mm; si el gruix és major de 15 mm s'aplicarà el producte en dues capes, deixant la primera amb acabat rugós. La totalitat del material s'aplicarà en les mateixes condicions climàtiques. En superfícies horitzontals de cornises i rematades no s'ha d'aplicar directament el arrebossat sobre la làmina impermeabilitzant sense una malla metàl·lica o ancoratge al forjat que eviti despreniments. Admet acabat tipus buixardat mitjançant raspat amb plana dentada.

*Toleràncies d'execució.* Planor: Acabat esquerdejat:  $\pm 10$  mm, Acabat a bona vista:  $\pm 5$  mm, Acabat reglejat:  $\pm 3$  mm; Aplomat (parament vertical): Acabat a bona vista:  $\pm 10$  mm/planta, Acabat reglejat:  $\pm 5$  mm/planta; Nivell (parament horitzontal): Acabat a bona vista:  $\pm 10$  mm/planta, Acabat reglejat:  $\pm 5$  mm/planta

Control i acceptació

Comprovació exterior, una cada 300 m<sup>2</sup>. Comprovació interior, una cada 4 habitatges o equivalent. Dosificació del morter.

Quan l'acabat és deixat de regle, esquitxat o remolinat sense lliscar, a l'arrebossat acabat no hi ha d'haver esquerdes i ha de tenir una textura uniforme. Quan l'acabat és remolinat i lliscat, a l'arrebossat acabat no hi ha d'haver pols, ni fissures, forats o d'altres defectes.

### **Amidament i abonament**

m<sup>2</sup> d'arrebossat, amb morter, amb deducció de la superfície corresponent a obertures: Obertures en paraments verticals:  $\leq 2,00$ , no es dedueixen; Entre  $> 2,00$  m<sup>2</sup> i  $\leq 4,00$  m<sup>2</sup>, es dedueix el 50%;  $> 4,00$  m<sup>2</sup>, es dedueix el 100%. Obertures en paraments horitzontals:  $\leq 1,00$  m<sup>2</sup>, no es dedueixen; Obertures  $> 1,00$  m<sup>2</sup>, es dedueix el 100%. Als forats que no es dedueixen, o que es dedueixen parcialment, l'amidament inclou la feina de fer els retorns, com ara brancals, llindes, etc... En cas de deduir-se el 100% del forat cal amidar també aquests paraments.

### **3 ENGUIXATS**

Revestiment continu de paraments interiors; amb un enguixat de 1 a 2 cm de gruix realitzat amb pasta de guix gruixut (YG), damunt del qual es pot fer una capa d'acabat de 2 a 3 mm de gruix realitzat amb guix fi

## **PROJECTE BÀSIC I D'EXECUCIÓ DE REHABILITACIÓ DE L'EDIFICI DE L'ANTIGA CENTRAL ELÈCTRICA "LA CATALINA" D'ALMENAR (LLEIDA). FASE I**

(YF). S'han considerat els tipus següents: enguixat a bona vista, acabat lliscat o no; enguixat reglejat, acabat lliscat o no.

### **Normes d'aplicació**

Pliego General de condiciones para la recepción de yesos y escayolas en las obras de construcción, RY-85. BOE. 10/06/1985.

### **Components**

Guix gruixut, guix fi, additius, aigua i cantoneres.

#### Característiques tècniques mínimes

*Guix gruixut (YG)*. S'ajustarà a les especificacions relatives a la seva composició química, finor de mòlt, resistència mecànica a flexotracció i treballabilitat.

*Guix fi (Yf)*. S'ajustarà a les especificacions relatives a la seva composició química, finor de mòlt, resistència mecànica a flexotracció i treballabilitat

*Additius*. Plastificants, retardadors de l'enduriment, etc...

*Aigua*.

*Cantoneres*. Podran ser de xapa d'acer galvanitzada, etc...

#### Control i acceptació

Es realitzaran les comprovacions corresponents d'identificació i assaig en cada un dels següents capítols: Guix i Aigua.

Els materials i equips d'origen industrial, haurien de complir les condicions funcionals i de qualitat que es fixen en les corresponents normes i disposicions vigents relatives a fabricació i control industrial. Quan el material o equip arribi a obra amb certificat d'origen industrial que acrediti el compliment d'aquestes condicions, normes o disposicions, la seva recepció es realitzarà comprovant, únicament, les seves característiques aparents.

### **Execució**

#### Condicions prèvies

En les arestes es col·locaran cantoneres, aplomant-les amb pasta de guix. Una vegada col·locades es realitzarà una mestra a cadascun dels seus costats. En l'enguixat reglejat, s'executaran mestres de guix en bandes d'almenys 12 mm de gruix, en racons, cantoneres i enguixats de buits de parets, en tot el perímetre del sostre i en un mateix pany cada 3m mínim. Prèviament, s'hauran col·locat els marcs de portes i finestres i repassat les parets. Els murs exteriors hauran d'estar acabats, així com la coberta de l'edifici o tenir almenys tres forjats sobre la planta a enguixar. Abans d'iniciar els treballs es netejarà i humitejarà la superfície. S'hauran d'aturar els treballs quan la temperatura sobrepassi els límits de 5°C i 35°C.

#### Fases d'execució

La pasta de guix s'utilitzarà immediatament després del seu pastat, sense addició posterior d'aigua. S'aplicarà la pasta entre mestres, estrenyent-la contra la superfície, fins a enrasar amb elles. El gruix de l'enguixat serà de 12 mm mínim i es faran talls a les juntes estructurals de l'edifici. S'evitaran els cops i vibracions que puguin afectar a la pasta durant el seu enduriment.

*Acabats lliscat*. En l'enguixat a bona vista, a la formació d'aresta o de racó, la pasta de guix s'ha d'aplicar en dues operacions: una d'estesa i la segona de lliscat. En l'enguixat reglejat o en la formació de reglada de sòcol, la pasta de guix s'ha d'aplicar en dues operacions: una d'estesa entre les mestres, passant el regle i la segona de lliscat. El lliscat s'ha de fer amb guixos fins de primera qualitat, després de la capa d'estesa amb guix gruixut, i aplicat amb llana.

#### Control i acceptació

Comprovació exterior, dues cada 200 m<sup>2</sup>. Comprovació interior, dues cada 4 habitatges o equivalent. Es comprovarà que el suport estigui llis (rugós, ratllat, picat, esquitxat de morter), que no hagi elements metàl·lics en contacte i que estigui humit en cas d'enguixar. Es comprovarà que no s'afegeix aigua després del pastat. Es verificarà gruix segons projecte. Comprovar planor amb regla de 1m. Assaig de duresa superficial de l'enguixat de guix segons les normes UNE 7064 i UNE 7065; el valor mig resultant haurà de ser major que 45 i els valors locals majors que 40.

### **Amidament i abonament**

m<sup>2</sup> d'enguixat, realitzat amb pasta de guix, sobre paraments verticals o horitzontals, acabat manuals amb llana, fins i tot neteja i humitejat del suport, deduint els buits i desenvolupant els matxonets. Amb deducció de la superfície corresponent a obertures: Obertures ≤ 4,00 m<sup>2</sup>, no es dedueixen; > 4,00 m<sup>2</sup>, es dedueix el 100%. Aquests criteris inclouen la superfície dels paraments laterals de l'obertura en una fondària de 30 cm, com a màxim, excepte en el cas d'obertures de més de 4,00 m<sup>2</sup> en que aquesta superfície s'ha d'amidar expressament.

#### **4 APLACATS**

Revestiment per a acabats de paraments verticals exteriors o interiors, amb plaques de pedra natural o artificial rebudes al suport mitjançant ancoratges vists o ocults, o bé fixades a un sistema de perfils ancorats al seu torn al suport, amb extradós replè amb morter o no.

##### **Components**

Plaques de pedra natural o artificial, sistema de fixació, separador de plaques i material de segellat de juntes.

*Característiques tècniques mínimes*

*Plaques de pedra natural o artificial.* Podran tenir un gruix mínim de 30 mm en cas de pissarres, granits, calcàries i marbres, o de 40 mm en cas de pedres de marès, duent els trepants necessaris per a l'allotjament dels ancoratges. El granit no estarà meteoritzat, ni presentarà fissures. La pedra calcària serà compacta i homogènia de fractura. El marbre serà homogeni i no presentarà masses terrosas.

*Sistema de fixació. Ancoratges:* Sistema de subjecció de l'ancoratge al suport, amb trauejats al suport ataconats amb morter, cartutxos de resina epoxi, fixació mecànica (tacs d'expansió), fixació a un sistema de perfils subjectes mecànicament al suport regulables en tres dimensions, etc... En qualsevol cas no seran acceptables ancoratges d'altres materials amb menor resistència i comportament a l'agressivitat ambiental que els d'acer inoxidable.

*Sistema de fixació de l'aplatat als ancoratges.* Vists, podran ser perfils longitudinals i continus en forma de T, abraçant el cantell de les peces preferentment en horitzontal, d'acer inoxidable o d'alumini lacat o anoditzat. *Ocults,* subjectaran la peça pel cantell, mitjançant un pivot o platina, pivots de diàmetre mínim de 5 mm i una longitud de 30 mm, i platines de gruix mínim de 3 mm, ample de 30 mm i profunditat de 25 mm. Passadors d'ancoratge fixats mecànicament al suport amb perforació de la placa.

*Plaques rebudes amb morter.* Aquest sistema no serà recomanable en exteriors.

*Separador de plaques.* Podrà ser de clorur de polivinil de gruix mínim 1,50 mm.

*Material de segellat de juntes.* Podrà ser beurada de ciment, etc...

*Control i acceptació*

Es realitzaran les comprovacions corresponents d'identificació i assaig en cada un dels següents capítols: Plaques de pedra, Pel·lícula anòdica sobre alumini destinat a l'arquitectura, Acer i Morters.

Els materials i equips d'origen industrial, haurien de complir les condicions funcionals i de qualitat que es fixen en les corresponents normes i disposicions vigents relatives a fabricació i control industrial. Quan el material o equip arribi a obra amb certificat d'origen industrial que acrediti el compliment d'aquestes condicions, normes o disposicions, la seva recepció es realitzarà comprovant, únicament, les seves característiques aparents.

##### **Execució**

*Condicions prèvies*

Es verificarà abans de l'execució que el suport està llis. Replanteig dels paraments segons D.T. A cada placa se li hauran practicat les ranures i orificis necessaris per al seu ancoratge al parament de suport. Es realitzarà la subjecció prèvia dels ancoratges al suport per a assegurar la seva resistència. Aquesta subjecció pot ser: amb morter hidràulic (sistema tradicional), cal esperar que el morter prengui i s'endureixi suficientment. No s'usarà escaiola ni guix en cap cas. Es poden emprar acceleradors d'enduriment, amb resines d'ús ràpid. Amb tac d'expansió d'ús immediat.

*Fases d'execució*

Les plaques es col·locaran sustentat-les exclusivament dels ganxos o dispositius preparats per a la seva elevació. La subjecció es confiarà exclusivament als dispositius d'ancoratge previstos i provats abans del subministrament de les plaques. Si es reben els ancoratges amb trauejats de morter, es farà humitejant prèviament la superfície del forat. Els ancoratges es rebran en els orificis practicats en els cantells de les plaques, i en els trauejats oberts en el parament base. En cas de façanes ventiladas, els orificis que han de practicar-se en l'aïllament per al muntatge dels ancoratges puntuals s'emplenaran posteriorment amb projectors portàtils del mateix aïllament o retallades del mateix adherits amb coles compatibles. En cas de risc elevat d'incendi de l'aïllament de la cambra per l'acció d'espurnes bufadors de soldadura, etc., es construiran tallafocs en la cambra amb xapes metàl·liques. Les fusteries, baranes i tot element de subjecció aniran fixats sobre la fàbrica, i mai sobre l'aplatat. Les juntes de dilatació de l'edifici es mantindran a l'aplatat. Es realitzarà un extradossat amb morter de ciment en els sòcols i en les peces de major secció.

*Acabats.* En cas d'aplatats ventilats, es realitzarà un rejuntat amb beurada de ciment. En aplacats amb extradossats de morter no es disposaran les juntes plenes, aquestes es segellaran amb morter plàstic i elàstic de gruix mínim 6 mm.

*Control i acceptació*

Comprovació exterior, dues cada 200 m<sup>2</sup>. Comprovació interior, 2 cada 4 habitacles o equivalent. Es comprovarà que el suport estigui llis. Es comprovaran les característiques dels ancoratges (d'acer galvanitzat o inoxidable), el gruix i la distància entre els mateixos. Comprovació de l'aplatat amb regla de 2m i rejuntat, si s'escau.

##### **Amidament i abonament**

**PROJECTE BÀSIC I D'EXECUCIÓ DE REHABILITACIÓ DE L'EDIFICI DE L'ANTIGA CENTRAL ELÈCTRICA "LA CATALINA" D'ALMENAR (LLEIDA). FASE I**

m<sup>2</sup> de superfície amidada segons les especificacions de la DT. Amb deducció de la superfície corresponent a obertures: Obertures ≤ 1,00 m<sup>2</sup>, no es dedueixen; Obertures > 1,00 m<sup>2</sup> i ≤ 2,00 m<sup>2</sup>, deducció del 50%; Obertures > 2,00 m<sup>2</sup>, deducció 100%. Als forats que no es dedueixin, o que es dedueixin parcialment, l'amidament inclou la feina de fer els retorns, com brancals, llindes, etc... En cas de deduir-se el 100% del forat cal amidar també aquests paraments.

## **5 PINTATS**

Revestiment continu amb pintures i vernissos de paraments i elements d'estructura, fusteria, serralleria i instal·lacions, amb preparació prèvia de la superfície, situats tant a l'interior com a l'exterior, que serveixen com element decoratiu o protector.

### **Normes d'aplicació**

**Codi Tècnic de l'Edificació.** CTE-DB SE-A, Documents Bàsics Seguretat Estructural, Acer, Pintat estructures d'acer.

### **Components**

Emprimació, pintures, vernissos i additius en obra.

#### **Característiques tècniques mínimes**

**Emprimació.** Preparació de la superfície a pintar, podrà ser: emprimació anticorrosiva, emprimació per a galvanitzacions i metalls no ferris, emprimació per a fusta o tapaporus, emprimació segelladora per a guix i ciment, etc...

**Pintures i vernissos.** Constituiran mà de fons o d'acabat de la superfície a revestir. Mitjà de dissolució, aigua (és el cas de la pintura al tremp, pintura a la calç, pintura al silicat, pintura al ciment, pintura plàstica, etc...); mitjà de dissolució, dissolvent orgànic (és el cas de la pintura a l'oli, pintura a l'esmalt, pintura martelè, laca nitrocel·lulòsica, pintura de vernís per a interiors, pintura de resina vinílica, vernissos, pintures bituminoses, intumescents i ignífugues, etc...). Aglutinants com cues cel·lulòsiques, calç apagada, silicat de sosa, ciment blanc, resines sintètiques, etc...).

**Additius:** Acceleradors d'assecat, matissadors de lluentor, dissolvents, colorants, tints, pigments, etc...

#### **Control i acceptació**

Es realitzaran les comprovacions corresponents d'identificació i assaig del següent capítol: Pintura.

Els materials i equips d'origen industrial, hauran de complir les condicions funcionals i de qualitat que es fixen en les corresponents normes i disposicions vigents relatives a fabricació i control industrial. Quan el material o equip arribi a obra amb certificat d'origen industrial que acrediti el compliment d'aquestes condicions, normes o disposicions, la seva recepció es realitzarà comprovant, únicament, les seves característiques aparents.

### **Execució**

#### **Condicions prèvies**

L'aplicació es realitzarà segons les indicacions del fabricant i l'acabat requerit. La superfície d'aplicació estarà anivellada i uniforme. La temperatura ambiental no serà major de 28 °C a l'ombra ni menor de 12 °C durant l'aplicació del revestiment. L'assolellament no incidirà directament sobre el pla d'aplicació. En temps plujós se suspendrà l'aplicació en paraments no protegits. Temps d'assecat especificats pel fabricant. S'evitaran, en les zones pròximes als paraments en període d'assecat, la manipulació i treball amb elements que desprenguin pols o deixin partícules en suspensió.

Estaran col·locats els marcs de portes i finestres, canalitzacions, instal·lacions, baixants, etc... I es protegiran abans d'iniciar el pintat.

**Superfícies de guix, ciment, ram de paleta i derivats.** S'eliminaran les eflorescències salines i l'alcalinitat amb tractament químic; s'eliminaran les taques superficials produïdes per floridura i es desinfectarà amb fungicides. Les taques d'humitats internes que duguin dissoltes sals de ferro, s'aïllaran amb productes adequats. En cas de pintura ciment, s'humitejarà totalment el suport.

**Superfícies de fusta.** En cas d'estar afectada de fongs o insectes es tractarà amb productes fungicides, es substituïran els nusos mal adherits. Es realitzarà una neteja general de la superfície i es comprovarà el contingut d'humitat. Se segellaran els nusos mitjançant goma laca, assegurant-se que hagi penetrat en els buits dels mateixos i s'escataran les superfícies.

**Superfícies metàl·liques.** Es realitzarà una neteja general de la superfície. Si es tracta de ferro es realitzarà un rascat d'òxids mitjançant raspall metàl·lic, seguit d'una neteja manual acurada de la superfície. S'aplicarà un producte que desgredi a fons de la superfície.

#### **Fases d'execució**

**Pintura al tremp.** S'aplicarà una mà de fons amb tremp diluït, fins a la impregnació dels porus del maó, guix o ciment i una mà d'acabat. **Pintura a la calç.** S'aplicarà una mà de fons amb pintura a la calç diluïda, fins a la impregnació dels porus del maó o ciment i dues mans d'acabat.

**Pintura al silicat.** S'aplicarà una mà de fons i altra d'acabat.

**Pintura al ciment.** Dues capes espaiades en mes de 24 hores.

**Pintura plàstica, acrílica, vinílica.** Si és sobre maó, guix o ciment, s'aplicarà una mà d'emprimació selladora i dues mans d'acabat; si és sobre fusta, s'aplicarà una mà d'emprimació tapaporus, posterior escatat i dues mans d'acabat.

**Pintura a l'oli.** S'aplicarà una mà d'emprimació amb brotxa i altra d'acabat, espaïant-les un temps entre 24 i 48 hores.

**Pintura a l'esmalt.** Prèvia emprimació del suport s'aplicarà una mà de fons amb la mateixa pintura diluïda en cas que el suport sigui guix, ciment o fusta, o dues mans d'acabat en cas de superfícies metàl·liques.

**Pintura martelè.** S'aplicarà una mà d'emprimació anticorrosiva i una mà d'acabat a pistola.

## **PROJECTE BÀSIC I D'EXECUCIÓ DE REHABILITACIÓ DE L'EDIFICI DE L'ANTIGA CENTRAL ELÈCTRICA "LA CATALINA" D'ALMENAR (LLEIDA). FASE I**

*Laca nitrocel·lulòsica.* En cas que el suport sigui fusta, s'aplicarà una mà d'emprimació no grassa i en cas de superfícies metàl·liques, una mà d'emprimació antioxidant; a continuació, s'aplicaran dues mans d'acabat a pistola.

*Vernís hidròfug de silicona.* Una vegada net el suport, s'aplicarà el nombre de mans.

*Vernís gras o sintètic.* Es donarà una mà de fons amb vernís diluït i després d'un escatit fi del suport, s'aplicaran dues mans d'acabat.

Control i acceptació

Comprovació exterior, una cada 300 m<sup>2</sup>. Comprovació interior, una cada 4 habitatges o equivalent. *Fusta:* humitat, segons exposició (exterior o interior) i nusos. *Maó, guix o ciment:* humitat inferior al 7 % i absència de pols, taques o eflorescències. *Ferro i acer:* neteja de brutícia i òxid. *Galvanització i materials no ferris:* neteja de brutícia i desgreixat de la superfície. *Preparació del suport:* emprimació selladora, anticorrosiva, etc... *Pintat:* nombre de mans. Aspecte i color, escrostonament, falta d'uniformitat, etc...

**Amidament i abonament**

m<sup>2</sup> de superfície de revestiment continu amb pintura o vernís, fins i tot preparació del suport i de la pintura, mà de fons i mà/s d'acabat totalment acabat, i neteja final.

### **6 ESTUCATS I ESGRAFIATS**

**Estucats.** És un revestiment d'estuc, material que, tradicionalment s'obtenia de barrejar calç, pols de marbre i aigua, i s'aplicava sobre un arrebossat, sobre superfícies interiors i exteriors o s'utilitzava en el emmotllurat de decoracions arquitectòniques. Actualment hi ha estucs que s'aconsegueixen a partir d'aglomerants sintètics. S'han considerat dos tipus d'estucats: *Estucat en calent*, té un acabat brillant aconseguit brunyint la superfície amb sabó i amb una planxa calenta. *Estucat en fred*, té un acabat que imita la pedra. Les característiques i condicions de posada a l'obra són similars als arrebossats.

**Esgrafiats.** És un revestiment decoratiu d'una superfície, consistent en aplicar, sobre un fons, una sèrie de capes d'estucs de diferents colors, que es fan saltar seguint un dibuix prèviament estergit sobre l'última capa, de tal manera que vagin apareixent superfícies de diferents colors, segons la profunditat dels solcs. Les característiques i condicions de posada a l'obra són similars als arrebossats.

**Components**

Morter de ciment, granulat, calç, sorra de marbre, pasta de guix amb cola, morter monocapa i pasta vinílica.

**Execució**

Condicions prèvies

El revestiment ha de ser uniforme, no hi ha d'haver fissures, bosses, escrostonaments o d'altres defectes. Ha de tenir un color i una textura uniformes, no s'hi han de notar les aplicacions realitzades en fases diferents. Ha de quedar ben adherit al suport i ha de formar una superfície plana amb angles vius. S'han de respectar els junts estructurals. S'han de deixar els junts de treball fixats per la D.F. En l'acabat pintat, la pintura ha de quedar ben adherida al suport. S'han d'aturar els treballs si es donen les condicions següents: l'humitat relativa de l'aire sigui superior al 60% a l'exterior, la velocitat del vent sigui superior a 50 km/h o plougui. Per a estuc de calç i sorra de marbre, de resines sintètiques i granulats seleccionats, de morter de ciment i additius amb granulats seleccionats o de pasta vinílica, la temperatura ha d'estar dins dels límits de 5°C i 35°C; per a estuc de pasta de guix amb cola, de morter de ciment blanc i sorra de marbre o monocapa: temperatura a d'estar dins dels límits de 5°C i 30°C. Si un cop realitzats els treballs es donen aquestes condicions, s'ha de revisar els treballs fets 24 h abans refer les parts afectades.

Per l'aplicació de l'estuc de resines sintètiques; a l'hivern ha de fer un mes que s'ha acabat, com a mínim, i a l'estiu, 15 dies. Si la superfície d'aplicació no està arrebossada ni estucada, ha de ser neta, no ha de tenir pols, greixos desenfocats, restes de guix ni eflorescències.

Fases d'execució

*Neteja i preparació de la superfície a revestir.*

*Replanteig de junts horitzontals i verticals.* En el cas d'estuc amb espedat en carreus: si el suport no és homogeni, els junts entre materials diferents s'han de reforçar amb tires de malla de fibra de vidre plastificada cavalcant 20 cm sobre els junts dels materials.

*Estesa o projectat de les pastes.* El morter de calç s'ha d'estendre sobre paraments arrebossats mixtos de calç i ciment, amb proporció baixa de ciment. Si el suport és un arrebossat, ha d'estar sec i ha de tenir la superfície remolinada. Si el suport és un enguixat, ha d'estar sec, ha de tenir una superfície raspada o rugosa i no s'ha d'admetre lliscat. L'estuc de pasta vinílica i la seva emprimació acrílica no s'han d'aplicar fins passades 24 h de l'aplicació de l'adhesiu de la base.

*Acabat de la superfície.* Repàs i neteja final.

*Estucat projectat sobre paraments enguixats o arrebossats.* Les superfícies d'aplicació han de ser netes, no han de tenir pols, greixos, taques, fissures, parts engrunades ni d'altres imperfeccions. El suport ha d'estar sec i ha de tenir una superfície rugosa. S'han de corregir i eliminar els possibles defectes del suport amb massilla, segons les instruccions del fabricant. S'han de neutralitzar els àlcalis, les eflorescències i les floridures. *Estuc de calç o de morter de ciment i additius.* S'han d'humitejar els suports sobreescalfats per l'acció del sol. *Estuc de calç i sorra de marbre.* Es pot afegir a l'estuc, amb l'autorització de la D.F. una petita proporció de ciment blanc o de colorants, si ho exigeix l'acabat. Si l'acabat es lliscat,

**PROJECTE BÀSIC I D'EXECUCIÓ DE REHABILITACIÓ DE L'EDIFICI DE L'ANTIGA CENTRAL ELÈCTRICA "LA CATALINA" D'ALMENAR (LLEIDA). FASE I**

l'estuc s'ha d'estendre en dues capes més a la del lliscat. Aquesta última, s'ha de fer amb pasta de calç i poca sorra de marbre. L'acabat s'ha de fer passant la brotxa i amb una esquitxada final. Si l'acabat es planxat en calent, després de la capa del lliscat cal afegir la tinta (calç, sabó o d'altres additius per a millorar l'acabat) i finalment s'ha d'aplicar el ferro en calent. *Estucat pintat*. La pintura d'acabat s'ha d'aplicar quan l'estucat és sec. S'ha d'evitar la pols durant el temps d'assecatge de les capes.

*Toleràncies d'execució*. Planor de calç i sorra de marbre  $\pm 2$ , morter monocapa  $\pm 5$ , pasta de guix amb cola i morter de ciment blanc i sorra de marbre  $\pm 1$  mm/m. *Estucat de calç i sorra de marbre*. Gruix: - 2 mm, + 4 mm. *Estucat de pasta vinílica*. La unitat d'obra inclou la capa d'emprimació acrílica.

**Amidament i abonament**

m<sup>2</sup> de superfície executada realment, amidada segons les especificacions de la DT. Deducció de la superfície corresponent a obertures: Obertures  $\leq 1$  m<sup>2</sup>, 0%; Obertures entre 1 i 2 m<sup>2</sup>, 50%; Obertures  $> 2$  m, 100%. Als forats que no es dedueixin, o que es dedueixin parcialment, l'amidament inclou la feina els retorns (brancals, llindes, etc...). En cas de deduir-se el 100% del forat, cal amidar també aquests paraments.

**SISTEMA CONDICIONAMENT AMBIENTAL I INSTAL·LACIONS**

**SUBSISTEMA CONTROL AMBIENTAL**

**1 CALEFACCIÓ**

És la instal·lació que es fa servir per modificar la temperatura interior d'un edifici amb la finalitat d'aconseguir el confort desitjat.

**Normes d'aplicació**

R I T E. Reglamento de Instalaciones Térmicas en los edificios. RD 1027/2007 (BOE 29.08.2007).

Instalaciones de Climatización: Radiación. NTE-ICR/1975.

UNE. corresponent a les indicacions particulars dels tubs segons material emprat i elements de la instal·lació.

Reglamento de Aparatos a Presión. RD 1244/1979.

Reglamento Electrónico de Baja Tensión, REBT 2002. RD 842/2002.

Eficiencia energética de los edificios. Directiva 2002/91/CE.

Requisitos mínimos de rendimiento de las calderas. RD 275/1995. Aparatos a gas. RD 1428/1992.

Aplicación de la directiva relativa a los equipos de presión. Directiva 97/23/CE.

Condicions higienicosanitàries per a la prevenció i el control de la legionel·losi. D 152/2002.

Criterios higiénico-sanitarios para la prevención y control de la legionelosis. RD 909/2002/2003.

Especificaciones técnicas de chimeneas modulares metálicas y su homologación. RD 2532/1985.

Normas técnicas de radiadores convectores de calefacción por fluidos y su homologación. RD 3089/1982.

Rendimiento para las calderas nuevas de agua caliente alimentadas por combustibles líquidos o gaseoso. RD 275/1995, 92/42/CEE.

Procediment bàsic per la certificació d'eficiència energètica d'edificis. RD 47/2007 (BOE 31.01.2007).

Correcció d'Errades del Reial Decret 47/2007, de 19 de gener, pel qual s'aprova el Procediment bàsic pel Procediment bàsic per la certificació d'eficiència d'edificis de nova construcció.

Codi Tècnic de l'Edificació. RD 314/2006. DB-HR, Protecció enfront del soroll.

UNE

UNE-EN ISO 140-4: Medición in situ del aislamiento acústico al ruido aéreo entre locales.

UNE-EN ISO 140-5: Medición in situ del aislamiento acústico al ruido aéreo de elementos de fachadas y de fachadas.

UNE-EN ISO 140-7: Medición del aislamiento acústico en los edificios y de los elementos de construcción. Parte 7: Medición in situ del aislamiento acústico de suelos al ruido de impactos

UNE-EN ISO 717: Evaluación del aislamiento acústico en los edificios y los elementos de construcción

UNE-EN ISO 717-1: Aislamiento a ruido aéreo. Para el cálculo del valor global de aislamiento y los términos de adaptación al espectro.

UNE-EN ISO 717-2: Aislamiento al ruido de impactos. Para el cálculo del valor global de aislamiento y los términos de adaptación al espectro.

**1.1**

**Generació**

Es defineix com els elements que generen aigua calenta o aire calent per a la instal·lació de calefacció.

**Components**

Els sistemes possibles són els següents:

Per aigua:

## **PROJECTE BÀSIC I D'EXECUCIÓ DE REHABILITACIÓ DE L'EDIFICI DE L'ANTIGA CENTRAL ELÈCTRICA "LA CATALINA" D'ALMENAR (LLEIDA). FASE I**

*Caldera domèstica.* Pot tenir una carcassa per a integrar-se com un aparell més a la cuina. Poden ser estanques o atmosfèriques.

*Caldera multicelular.* Té cossos i cremadors separats. Permet diferenciar les etapes d'escalfament i ajustar-les a la demanda.

*Caldera amb recuperació de calor.* Aprofiten al màxim la calor del circuit de fums.

*Calderes elèctriques.* Escalfen l'aigua amb l'ús de resistències. Normalment porten una massa acumuladora d'energia produïda en moments de menor cost de l'electricitat (tarifa nocturna).

*Dipòsits d'acumulació:* Es disposarà d'un dipòsit d'acumulació que manté la temperatura del circuit per tal d'evitar que la caldera s'engegui. Han d'estar ben aïllats.

Per aire:

*Equip convector.* L'aire incrementa la seva temperatura al passar per un bescanviador de calor, que s'obté de la combustió. Conté un ventilador intern que impulsa l'aire per la part superior.

Característiques tècniques mínimes.

Les necessàries per al correcte funcionament dels components de la instal·lació.

Control i acceptació

Caldera: Dimensions i potència.

### **Execució**

*Calderes:* Un cop situada ha de quedar connectada als diferents serveis, de manera que els tubs respectius no produeixin esforços a la connexió de la caldera. Si l'electrovàlvula d'entrada de combustible no té cap sistema manual auxiliar d'interrupció, cal incorporar una vàlvula manual d'interrupció a la línia d'arribada de combustible, a prop de la seva connexió a la caldera. Al voltant de la caldera cal deixar uns espais lliures per a facilitar els futurs treballs de manteniment i neteja. Toleràncies d'instal·lació: posició:  $\pm 20$  mm, aplomat:  $\leq 5\%$ .

*Equip convector:* Cal que tingui la connexió exterior de ventosa que garanteix l'aspiració d'aire i l'extracció dels gasos cremats. Aniran sempre col·locats en parets que donin a l'exterior. S'observaran detingudament les condicions de ventilació per que s'acompleixin les condicions de seguretat del local.

*Dipòsits d'acumulació:* És l'element on s'emmagatzema l'aigua calenta. Abans de la seva instal·lació cal replantejar la seva ubicació. Un cop instal·lat ha de quedar separat dels paraments el suficient per tal de que es pugui manipular. Ha de quedar recolzat sobre el suport amb suports intermedis per a la seva fixació. L'alçària de muntatge de l'element ha de ser la reflectida en el projecte o, en el seu defecte, la indicada per la D.F. S'ha de garantir l'estanquitat de les connexions amb els tubs d'alimentació, han de ser roscades i amb el junt de material elàstic.

Control i acceptació

Muntatge de canonada i passatubs segons especificacions.

Característiques i muntatge de: conductes d'evacuació de fums, calderes, terminals i termòstats.

Proves parcials d'estanquitat de zones ocultes. La pressió de prova no ha de variar, almenys, en 4 hores.

Prova final d'estanquitat (caldera connexionada i connectada a la xarxa de fontaneria). La pressió de prova no ha de variar, almenys, en 4 hores.

### **Verificacions**

La seva instal·lació no ha d'alterar les característiques de l'element. Les connexions enroscades o embreades han d'anar segellades amb cinta o junt d'estanquitat, respectivament. Un cop connectat el motor elèctric, cal fer una prova del sentit de gir.

Cal comprovar la idoneïtat de la tensió elèctrica disponible d'acord amb la del cremador.

### **Amidament i abonament**

ut de caldera, d'equip convector i dipòsit.

### **1.2 Transport**

És el conjunt d'elements del sistema de transport de l'aigua calenta que es distribueix cap als emissors.

Per aigua:

*Monotubular.* Cabal, diàmetre de tub i velocitat són constants. La temperatura és variable. La distribució es realitza amb un anell que comunica els diferents emissors.

*Bitubular.* Temperatura i velocitat constants. El cabal i diàmetres variables. La distribució es realitza amb un tub d'anada i un tub de tornada, el retorn és directe.

*Bitubular amb retorn invertit.* Temperatura i velocitat constants. El cabal i diàmetres variables. La distribució es realitza amb un tub d'anada i un tub de tornada, el retorn és invertit. Per circuits llargs i separació considerable dels emissors.

*Terra radiant.* Cabal, diàmetre de tub i velocitat són constants. La temperatura és variable. La distribució es realitza sota paviment o en altres paraments.

### **Components**

*Tubs:* Poden ser d'acer negre o coure, i de polietilè reticulat en pas per sota paviment o per cambres.

*Aïllaments:* Es col·locarà aïllament en tramades molt llargues fins als emissors.

*Circuladores:* Per garantir la correcta circulació de l'aigua fins a tots els emissors.

*Dipòsits d'expansió:* Controla els canvis de volum que hi pot haver a l'interior del circuit.

## **PROJECTE BÀSIC I D'EXECUCIÓ DE REHABILITACIÓ DE L'EDIFICI DE L'ANTIGA CENTRAL ELÈCTRICA "LA CATALINA" D'ALMENAR (LLEIDA). FASE I**

*Purgadors:* Són mecanismes situats a diferents punts del circuit per lliurar l'aire interior. Poden anar muntats als emissors o als tubs en punts alts de la instal·lació.

*Regulació i control:* Conjunt d'elements que regulen i controlen el correcte funcionament de la instal·lació. Pot haver-hi: sondes de temperatura, claus de regulació, centraletes de programació, elements de dilatació i seguretat.

Característiques tècniques mínimes.

Les necessàries per al seu correcte funcionament.

Control i acceptació

La descàrrega i manipulació dels elements s'ha de fer de manera que no rebin cops. Per a fer la unió dels tubs no s'han de forçar ni deformar els extrems. La unió entre els tubs i altres elements d'obra s'ha de fer garantint la no transmissió de càrregues, la impermeabilitat i l'adherència amb les parets.

### **Execució**

Condicions prèvies

En general l'execució de la instal·lació interior es realitzarà de manera que s'aconsegueixin els objectius previstos en el projecte sense malmetre ni deteriorar la resta de l'edifici, conservant les característiques de l'aigua de subministrament respecte a la seva potabilitat, evitant sorolls molestos, procurant les condicions necessàries per a la llarga durabilitat de la instal·lació així com les millors condicions pel seu manteniment i conservació.

Abans de començar els treballs de muntatge, es farà un replanteig previ que ha de ser aprovat per la D.F. Tots els elements s'han d'inspeccionar abans de la seva col·locació. Han d'estar en perfecte estat i no haver rebut cops en el seu transport.

La seva instal·lació no ha d'alterar les característiques dels elements.

*Tubs:* Poden anar encastats, superficials o sota paviment.

Els tubs han de ser accessibles. Les canonades s'han d'estendre perpendicularment o paral·lelament respecte a l'estructura de l'edifici. Les horitzontals han de passar preferentment a prop del paviment o del sostre. En els trams encastats caldrà protegir els tubs contra l'oxidació i especialment evitar el contacte directe amb el guix o altres productes que deteriorin el ferro o el coure. La separació entre els tubs o entre aquests i els paraments ha de ser  $\geq 30$  mm. Aquesta separació ha d'augmentar convenientment si han d'anar aïllats. Els dispositius de suport han d'estar situats de tal manera que garanteixin l'estabilitat i l'alineació del tub. Sobre envans, els suports s'han de fixar amb tacs i visos, i a les parets, s'han d'encastar. Entre l'abraçadora del suport i el tub s'ha d'interposar una anella elàstica. No s'ha de soldar el suport al tub. La canonada no pot travessar xemeneies ni conductes. La canonada que, en règim de treball, s'escalfi, s'ha de separar de les veïnes  $\geq 250$  mm. El pas a través d'elements estructurals s'ha de fer amb passamurs i l'espai que quedi s'ha d'omplir amb material elàstic. Els passamurs han de sobresortir  $\geq 3$  mm del parament. Dins del passamurs no hi pot quedar cap accessori. Les unions, canvis de direcció i sortides es podran fer amb accessoris soldats o roscats, assegurant l'estanquitat fent servir estopes, pastes i cintes estanques. Cal preveure elements de lliure dilatació als tubs, intercalant lira de dilatació o maneguets elàstics. Han de tenir lliure moviment en els suports, sota paviment o encastats aniran sota una beina de protecció.

*Terra radiant:* Cada circuit ha de quedar regulat per un únic joc de vàlvules. Ha de quedar correctament regulat en la impulsió i en el retorn, de manera que les seves condicions de funcionament (cabal, pressió i temperatura) siguin les especificades al projecte. Les connexions hidràuliques han de ser estanques a la pressió de prova. Les connexions han d'estar fetes amb els materials i accessoris subministrats pel mateix fabricant, o els expressament autoritzats per aquest. Tots els elements de maniobra, control i connexió han de quedar visibles i accessibles per al seu manteniment. No s'han de transmetre esforços entre el col·lector i la resta d'elements que formen la instal·lació. Ha d'estar feta la prova d'instal·lació. Han de tenir lliure moviment en els suports, sota paviment o encastats aniran sota una beina de protecció.

*Aïllaments:* L'aïllament ha d'estar col·locat de manera que no interfereixi amb els òrgans de comandament de les vàlvules i d'altres accessoris de la instal·lació. Poden ser d'escumes elastomèriques, llana de vidre o llana de roca.

*Circuladores:* Ha d'estar connectada a la xarxa a què ha de donar servei, i el motor a la línia d'alimentació elèctrica. Les canonades no han de transmetre cap tipus d'esforç a la bomba. Les unions han de ser completament estanques.

*Dipòsits d'expansió:* Ha de quedar col·locat en el circuit de retorn. El dipòsit ha de quedar anivellat i aplomat. Cal que quedi suficientment separat dels paraments que l'envolten. Ha de quedar instal·lat en una posició tal que en ús no es puguin crear bosses d'aire al conducte.

*Purgadors:* S'ha d'instal·lar el circuit d'anada, 1,5 m per sobre de l'última derivació. Si el tub és d'acer, el junt d'estanquitat s'ha de fer amb mini i estopa, pastes o cinta. Si el tub és de coure, es disposarà una peça especial de llautó roscada al purgador i soldada per capilaritat al tub de coure. El seu eix principal ha de ser vertical.

*Regulació i control:* La seva execució serà la corresponent a les especificacions tècniques del fabricant i industrial.

Control i acceptació

Muntatge i connexions entre tubs i elements, soldadures, segellats, passatubs, ancoratges i distàncies entre suports. Col·locació i direcció dels elements. Diàmetres de tubs i elements. Distància mín. d'encreuament amb altres instal·lacions.

**PROJECTE BÀSIC I D'EXECUCIÓ DE REHABILITACIÓ DE L'EDIFICI DE L'ANTIGA CENTRAL ELÈCTRICA "LA CATALINA" D'ALMENAR (LLEIDA). FASE I**

**Verificacions**

Proves de servei als tubs: cal fer prova hidrostàtica a la xarxa de tubs. Proves parcials d'estanquitat de zones ocultes. La pressió de prova no ha de variar, almenys, en 4 hores. Prova final d'estanquitat (caldera connectada i connectada a la xarxa de fontaneria). La pressió de prova no ha de variar, almenys, en 4 hores. Prova d'estanquitat, de lliures dilatacions, eficiència tèrmica i funcionament. Totes les unions enroscades s'han de preparar amb estopa, pastes o cintes d'estanquitat. L'enroscada, en el seu cas, s'ha de fer sense forçar ni malmetre la rosca. Ha d'estar feta la prova d'instal·lació.

**Verificacions**

Proves de servei als tubs: cal fer prova hidrostàtica a la xarxa de tubs. Prova d'estanquitat, de lliures dilatacions, eficiència tèrmica i funcionament. Totes les unions enroscades s'han de preparar amb estopa, pastes o cintes d'estanquitat. L'enroscada, en el seu cas, s'ha de fer sense forçar ni malmetre la rosca. Ha d'estar feta la prova d'instal·lació.

**Amidament i abonament**

m de tub i d'aïllament, inclosa part proporcional de retalls i els empalmaments que s'hagin de realitzar, juntes i complements, completament instal·lat i comprovat. ut de la resta d'elements que formen la instal·lació.

**1.3 Emissors**

Es defineix com a emissor l'element últim de la instal·lació que ens emet calor per radiació i convecció. La quantitat de calor depèn del model, marca i mida de l'emissor.

**Tipus**

*De columnes:* són els més comuns. Els elements poden modificar la seva geometria per tal de millorar l'efecte convectiu entre els elements. Poden ser de ferro fos, xapa d'acer o alumini.

*De barres:* són del tipus tovalloler. Es poden fer diferents formes geomètriques.

*Plafons estrets i plans:* Són de xapa d'acer i es poden col·locar verticals o horitzontals.

Alguns d'ells poden tenir greques convectores per tal de millorar el comportament convector dels emissors.

*Aeroescalfadors:* Ventilador coaxial amb una bateria de bescanvi i unes lames per orientar la sortida de l'aire.

Característiques tècniques mínimes.

Les necessàries per al seu correcte funcionament.

Control i acceptació

La descàrrega i manipulació dels elements s'ha de fer de manera que no rebin cops. Per a fer la unió dels tubs no s'han de forçar ni deformar els extrems. La unió entre els tubs i altres elements d'obra s'ha de fer garantint la no transmissió de càrregues, la impermeabilitat i l'adherència amb les parets.

**Execució**

*Emissors de columnes, de barres i plafons:* Els suports han de quedar fixats sòlidament al parament. El radiador ha d'estar penjat amb el número de suports previstos, i pels punts previstos. El muntatge ha d'estar fet segons la D.T. del fabricant i dels reglaments vigents. Cal que quedi suficientment separat dels paraments que l'envolten, de manera que es puguin instal·lar i manipular fàcilment els accessoris necessaris per al seu funcionament. Tots els materials que intervenen en la instal·lació han de ser compatibles entre si. El radiador ha de quedar sensiblement horitzontal, recolzat sobre els suports. Toleràncies d'instal·lació: posició:  $\pm 20$  mm, aplomat (posició vertical):  $\pm 3$  mm, (posició horitzontal):  $\pm 3$  mm. S'ha de seguir la seqüència de muntatge proposada pel fabricant. No es retiraran les proteccions de les boques de connexió durant la col·locació del radiador. Un cop instal·lat l'equip, es procedirà a la retirada de l'obra de tots els materials sobrants com ara embalatges, retalls de tubs, etc.

Característiques tècniques mínimes.

Tots els elements s'han d'inspeccionar abans de la seva col·locació. S'ha de comprovar que les característiques tècniques de l'aparell corresponen a les especificades al projecte.

Control i acceptació

La descàrrega i manipulació dels elements s'ha de fer de forma que no rebin cops.

*Aeroescalfadors:* Ha de quedar col·locat penjant dels suports previstos. No ha d'estar mai penjat dels conductes de la xarxa. Les connexions amb les canonades d'aigua han de ser roscades. Les connexions, tant de l'aigua com la connexió elèctrica, s'han de poder fer amb facilitat un cop situat l'aeroescalfador en el seu lloc de treball. La distància mínima entre un aeroescalfador i matèries combustibles ha de ser 0,5 m si la potència del motor és superior o igual a 1 kW, i d'1 m si la potència nominal del motor és superior a 1 kW. L'aeroescalfador ha de quedar instal·lat en condicions de funcionament.

Condicions prèvies

Comprovar si la tensió del motor correspon a la disponible.

Control i acceptació

## **PROJECTE BÀSIC I D'EXECUCIÓ DE REHABILITACIÓ DE L'EDIFICI DE L'ANTIGA CENTRAL ELÈCTRICA "LA CATALINA" D'ALMENAR (LLEIDA). FASE I**

Les unions roscades s'han de preparar amb estopa, pasta o cintes d'estanquitat. L'enroscada, en el seu cas, s'ha de fer sense forçar ni malmetre la rosca. Ha d'estar feta la prova d'instal·lació. Tota superfície calefactora accessible per l'usuari ha d'estar protegida si la seva temperatura exterior és superior a 90°C.

### **Verificacions**

Proves de servei als tubs: cal fer prova hidrostàtica a la xarxa de tubs. Proves parcials d'estanquitat de zones ocultes. La pressió de prova no ha de variar, al menys, en 4 hores. Prova d'estanquitat, de lliures dilatacions, eficiència tèrmica i funcionament. Totes les unions enroscades s'han de preparar amb estopa, pastes o cintes d'estanquitat. L'enroscada, en el seu cas, s'ha de fer sense forçar ni malmetre la rosca. Ha d'estar feta la prova d'instal·lació.

### **Amidament i abonament**

ut dels aeroterms i dels emissors.

## **2 CLIMATITZACIÓ**

És la instal·lació que es fa servir per a condicionar l'interior d'un edifici: modificant la temperatura, el contingut d'humitat, el moviment i la puresa de l'aire amb la finalitat d'aconseguir el confort desitjat.

Els sistemes possibles són els següents:

Pel sistema de refrigeració: Condensats per aire o per aigua.

Per la seva construcció: Partits o compactes.

Per la forma d'impulsar l'aire: directa o amb conductes.

Per la seva disposició: Verticals o horitzontals.

Pel seu tamany: Petits : portàtils, de mur o finestra.

Mitjans: consoles, murals.

Grans: Armaris, de sostre, de coberta o partits múltiples (multi-split).

### **Normes d'aplicació**

**Codi Tècnic de l'Edificació.** RD 314/2006. DB-HR, Protecció enfront del soroll.

#### **UNE**

UNE-EN ISO 140-4: Medición in situ del aislamiento acústico al ruido aéreo entre locales.

UNE-EN ISO 140-5: Medición in situ del aislamiento acústico al ruido aéreo de elementos de fachadas y de fachadas.

UNE-EN ISO 140-7: Medición del aislamiento acústico en los edificios y de los elementos de construcción. Parte 7: Medición in situ del aislamiento acústico de suelos al ruido de impactos

UNE-EN ISO 717: Evaluación del aislamiento acústico en los edificios y los elementos de construcción

UNE-EN ISO 717-1: Aislamiento a ruido aéreo. Para el cálculo del valor global de aislamiento y los términos de adaptación al espectro.

UNE-EN ISO 717-2: Aislamiento al ruido de impactos. Para el cálculo del valor global de aislamiento y los términos de adaptación al espectro.

**UNE**, corresponents a les condicions particulars dels tubs segons material emprat i elements de la instal·lació.

UNE 100171:1989 IN Climatización. Aislamiento térmico. Materiales y colocación, UNE 100171:1992 ERR Climatización. Aislamiento térmico. Materiales y colocación, UNE 100172:1989 Climatización. Revestimiento termoacústico interior de conductos, UNE-EN 60335-1:1997 Seguridad en los aparatos electrodomésticos y análogos. Parte 1: Requisitos generales.

**R I T E.** Reglamento de Instalaciones Térmicas en los edificios. RD 1027/2007 (BOE 29.08.2007).

**Procediment bàsic per la certificació d'eficiència energètica d'edificis.** RD 47/2007 (BOE 31.01.2007).

**Correcció d'Errades del Reial Decret 47/2007**, de 19 de gener, pel qual s'aprova el Procediment bàsic pel Procediment bàsic per la certificació d'eficiència d'edificis de nova construcció.

*Emissors de sostre, consola, mural, climatitzadora:*

**Reglamento de Seguridad para Plantas e Instalaciones Frigoríficas.** RD 3099/1977.

**Reglamento de Aparatos a Presión.** RD 1244/1979.

**Reglamento Electrotécnico de Baja Tensión,** REBT 2002. RD 842/2002.

**R I T E.** Reglamento de Instalaciones Térmicas en los edificios. RD 1027/2007 (BOE 29.08.2007).

**UNE.** UNE-EN 378-1:1996 Sistemas de refrigeración y bombas de calor. Requisitos de seguridad y medioambientales. Parte 1: Requisitos básicos, UNE-EN 60335-1:1997 Seguridad en los aparatos electrodomésticos y análogos. Parte 1: Requisitos generales, UNE-EN 60335-2-40:1999 Seguridad de los aparatos electrodomésticos y análogos. Parte 2: Requisitos particulares para las bombas de calor eléctricas, los acondicionadores de aire y los deshumidificadores.

*Conductes:*

**R I T E.** Reglamento de Instalaciones Térmicas en los edificios. RD 1027/2007 (BOE 29.08.2007).

**UNE.** UNE 100101:1984 Conductos para transporte de aire. Dimensiones y tolerancias.

*Conductes metàl·lics:*

**UNE.** UNE 100102:1988 Conductos de chapa metálica. Espesores. Uniones. Refuerzos, UNE 100103:1984 Conductos de chapa metálica. Soportes, UNE 100104:1988 Climatización. Conductos de chapa metálica. Pruebas de recepción.

**PROJECTE BÀSIC I D'EXECUCIÓ DE REHABILITACIÓ DE L'EDIFICI DE L'ANTIGA CENTRAL ELÈCTRICA "LA CATALINA" D'ALMENAR (LLEIDA). FASE I**

*Conductes de fibra mineral o poliisocianurat:*

UNE. UNE 100105:1984 Conductos de fibra de vidrio para transporte de aire.

Reglamento de seguridad para plantas e instalaciones frigoríficas. Real Decreto 3099/1977.

Instrucciones complementarias MI-IF con arreglo a lo dispuesto en el reglamentos de seguridad para plantas e instalaciones frigoríficas. B.O.E.29; 03.02.78.

Especificaciones de las exigencias técnicas que deben cumplir los sistemas solares para agua caliente y climatización. B.O.E.99; 25.04.81.

*Reixes i difusors:*

R I T E. Reglamento de Instalaciones Térmicas en los edificios. RD 1027/2007 (BOE 29.08.2007).

## **2.1 Generació**

Són els elements que generen aigua o aire climatitzat per a la instal·lació.

*Bomba de calor:* Es pot utilitzar com a màquina refrigeradora o calefactora. La seva font energètica pot ser l'electricitat. A l'hivern el sistema pot estar connectat a una caldera generadora d'un circuit d'aigua calenta que dona suport a la bomba de calor o que n'anul·la el seu funcionament a l'hivern.

*Refrigeradora:* S'utilitza només com a màquina refredadora a l'estiu; la seva font energètica pot ser l'electricitat.

*De coberta (roof-top):* Es col·loca a coberta i a més de generadora és emissora directa de l'aire climatitzat al local.

Característiques tècniques mínimes.

Les necessàries pel seu correcte funcionament.

Control i acceptació

*Bomba de calor:* Dimensions i potència.

*Refrigeradora:* Dimensions i potència.

*De coberta (roof-top):* Dimensions i potència.

## **Execució**

*Bomba de calor, refrigeradora i de coberta.*

Ha de quedar fixada sòlidament a l'estructura de suport pels punts previstos a la documentació tècnica del fabricant i amb el sistema de fixació dispost pel fabricant. No s'han de transmetre vibracions ni sorolls a l'estructura de suport. Tots els materials que intervenen a la instal·lació han de ser compatibles entre si. Les parts mòbils de l'aparell, s'han de poder moure lliurement sense entrar en contacte amb elements de l'obra, el conducte o la pròpia instal·lació. Ha d'estar connectat a la xarxa d'alimentació elèctrica, la de protecció elèctrica, i la de control, amb cables de les seccions i tipus indicats a les instruccions tècniques del fabricant i que compleixin les especificacions fixades a les seves partides d'obra. La prova de servei ha d'estar feta. El muntatge s'ha de fer seguint les instruccions de la documentació tècnica del fabricant. S'ha de seguir la seqüència de muntatge proposada pel fabricant. Un cop instal·lat l'equip, es procedirà a la retirada de l'obra de tots els materials sobrants com ara embalatges, retalls de tubs, etc. La seva instal·lació no ha d'alterar les característiques de l'element. Les connexions de la instal·lació frigorífica i les connexions de desguàs han de ser estanques. Han d'anar segellades amb el sistema d'estanquitat aprovat pel fabricant. Abans d'efectuar les unions, es repassaran i netejaran els extrems dels tubs per eliminar les rebabes que hi puguin haver. Els extrems de les canonades han d'estar preparats d'acord amb el sistema de connexió que s'hagi de fer. Entre les dues parts de les unions s'ha d'interposar el material necessari per a la obtenció d'una estanquitat perfecta i duradora, a la temperatura i pressió de servei.

Control i acceptació

Replanteig i ubicació de màquines. Prova de desguàs de climatitzadores i fan-coils. Connexió a quadres elèctrics. Proves de funcionament elèctric, hidràulic i d'aigua.

## **Verificacions**

Característiques de màquines climatitzadores, fan-coils i refredadores. L'estanquitat de les unions s'ha de realitzar mitjançant els junts adequats. Posta en marxa de la instal·lació.

## **Amidament i abonament**

ut de la bomba de calor i refrigeradora.

## **2.2 Transport**

Conjunt d'elements del sistema de transport del fluid refrigerant o portador de calor des de l'aparell generador fins a l'aparell emissor.

## **Components**

*Tubs:* Poden ser de coure llisos i secció circular i de polietilè reticulat.

*Aïllaments:* Es col·locarà aïllament en tramades molt llargues fins als emissors amb protecció exterior de xapa si va per l'exterior.

*Circuladores:* Per garantir la correcta circulació del fluid fins a tots els emissors.

*Regulació i control:* Conjunt d'elements que regulen i controlen el correcte funcionament de la instal·lació. Poden haver-hi: sondes de temperatura, claus de regulació, centraletes de programació, elements de dilatació i seguretat.

## **PROJECTE BÀSIC I D'EXECUCIÓ DE REHABILITACIÓ DE L'EDIFICI DE L'ANTIGA CENTRAL ELÈCTRICA "LA CATALINA" D'ALMENAR (LLEIDA). FASE I**

Característiques tècniques mínimes.

Les necessàries pel seu correcte funcionament.

Control i acceptació

La descàrrega i manipulació dels elements s'ha de fer de forma que no rebin cops. Per a fer la unió dels tubs no s'han de forçar ni deformar els extrems. La unió entre els tubs i altres elements d'obra s'ha de fer garantint la no transmissió de càrregues, la impermeabilitat i l'adherència amb les parets. La seva instal·lació no ha d'alterar les característiques dels elements.

### **Execució**

Condicions prèvies

En general l'execució de la instal·lació interior es realitzarà de manera que s'aconsegueixin els objectius previstos en el projecte sense malmetre ni deteriorar la resta de l'edifici, conservant les característiques de l'aigua de subministrament respecte a la seva potabilitat, evitant sorolls molestos, procurant les condicions necessàries per a la llarga durabilitat de la instal·lació així com les millors condicions pel seu manteniment i conservació. Abans de començar els treballs de muntatge, es farà un replanteig previ que ha de ser aprovat per la D.F. *Tubs:* Poden anar superficials o col·locats en safata o espai específic per aquest ús. Els tubs han de ser accessibles. Les canonades s'han d'estendre perpendicularment o paral·lelament respecte a l'estructura de l'edifici. Les horitzontals han de passar preferentment a prop del paviment o del sostre. En els trams encastats caldrà protegir els tubs contra l'oxidació i especialment evitar el contacte directe amb el guix o altres productes que deteriorin el ferro o el coure. La separació entre els tubs o entre aquests i els paraments ha de ser  $\geq 30$  mm. Aquesta separació ha d'augmentar convenientment si han d'anar aïllats. Els dispositius de suport han d'estar situats de tal manera que garanteixin l'estabilitat i l'alineació del tub. Sobre envans, els suports s'han de fixar amb tacs i visos, i a les parets, s'han d'encastar. Entre l'abraçadora del suport i el tub s'ha d'interposar una anella elàstica. No s'ha de soldar el suport al tub. La canonada no pot travessar xemeneies ni conductes. La canonada que, en règim de treball, s'escalfi, s'ha de separar de les veïnes  $\geq 250$  mm. El pas a través d'elements estructurals s'ha de fer amb passamurs i l'espai que quedi s'ha d'omplir amb material elàstic. Els passamurs han de sobresortir  $\geq 3$  mm del parament. Dins del passamurs no hi pot quedar cap accessori. Les unions, canvis de direcció i sortides es podran fer amb accessoris soldats o roscats, assegurant l'estanquitat fent servir estopes, pastes o cintes estanques. Cal preveure elements de lliure dilatació als tubs, intercalant lira de dilatació o maneguets elàstics. Han de tenir lliure moviment en els suports, sota paviment o encastats aniran sota una beina de protecció.

*Aïllaments:* L'aïllament ha d'estar col·locat de manera que no interfereixi amb els òrgans de comandament de les vàlvules i d'altres accessoris de la instal·lació. Poden ser d'escumes elastomèriques, llana de vidre o llana de roca. Si el recorregut dels tubs és exterior cal protegir l'aïllament del sol i la pluja amb un folrat d'alumini o xapa d'acer galvanitzat.

*Regulació i control:* La seva execució serà la corresponent a les especificacions tècniques del fabricant i industrial seguint especificacions de la D.F.

Control i acceptació

Connexions entre tubs i elements, soldadures, segellats, ancoratges i distàncies entre suports. Col·locació i direcció dels elements. Diàmetres de tubs i elements. Distància mín. d'encreuament amb altres instal·lacions. Proves de funcionament elèctric, hidràulic i aigua. Replanteig i muntatge de canonades i conductes, alineació i distància entre suports. Proves de pressió hidràulica. Aïllament de canonades, comprovació de gruixos i característiques del material d'aïllament.

### **Verificacions**

Proves de servei als tubs: cal fer prova hidrostàtica a la xarxa de tubs. Prova d'estanquitat, de lliure dilatacions, eficiència tèrmica i funcionament. Totes les unions enroscades s'han de preparar amb estopa, pastes o cintes d'estanquitat. L'enroscada, en el seu cas, s'ha de fer sense forçar ni malmetre la rosca. Ha d'estar feta la prova d'instal·lació.

### **Amidament i abonament**

ml del tub i l'aïllament, inclosa part proporcional de retalls i els empalmaments que s'hagin de realitzar, juntes i complements, completament instal·lat i comprovat. ut de la resta d'elements que conformen la instal·lació.

### **2.3 Emissors**

És l'element últim de la instal·lació que ens emet fred o calor per aire. Pot ser l'emissió directament de l'aparell o mitjançant conductes i reixetes.

#### **Tipus**

*De sostre:* Estan ubicats al sostre. Poden anar encastats a cel ras.

*De consola:* Es col·loquen recolzats a terra tipus moble. Poden anar amb acabat de fàbrica o embolcall a mida.

*Murals:* Estan ubicats a la paret o al sostre amb acabat de fàbrica.

## **PROJECTE BÀSIC I D'EXECUCIÓ DE REHABILITACIÓ DE L'EDIFICI DE L'ANTIGA CENTRAL ELÈCTRICA "LA CATALINA" D'ALMENAR (LLEIDA). FASE I**

*Climatitzadora:* Aparell gran situat amb pressa exterior d'aire. Necessita conductes i reixetes per fer arribar l'aire al lloc desitjat.

*Conductes:* Elements de transport que condueixen l'aire fins el lloc desitjat.

*Reixes:* Elements que aporten a l'espai l'aire que ve del conducte.

*Difusors:* Elements que reparteixen i difonen l'aire.

*Característiques tècniques mínimes.*

Les necessàries pel seu correcte funcionament.

Control i acceptació

La descàrrega i manipulació dels elements s'ha de fer de forma que no rebin cops. S'han de comprovar que les característiques tècniques dels aparells corresponen a les especificades al projecte.

### **Execució**

*Emissors de sostre, consola, mural, climatitzadora:*

Les posicions de les unitats han de ser les reflectides a la D.T. o, en el seu defecte, les indicades per la D.F. Els equips han de quedar fixats sòlidament als suports pels punts previstos a les instruccions d'instal·lació del fabricant. No s'han de transmetre vibracions ni sorolls als suports. Els suports han de ser adequats al tipus d'aparell que han de subjectar. Tots els materials que intervenen en la instal·lació han de ser compatibles entre si. Les parts mòbils de l'aparell, com ara ventiladors i comportes, s'han de poder moure lliurement sense entrar en contacte amb elements de l'obra, el conducte o la pròpia instal·lació. Els cables elèctrics i els tubs frigorífics han d'entrar als aparells pels punts previstos pel fabricant. Les connexions dels equips i aparells a les canonades han d'estar fetes de manera que entre la canonada i l'aparell no es transmeti cap esforç, degut al propi pes i les vibracions. Les connexions han de ser fàcilment desmuntables per tal de facilitar l'accés a l'equip en cas de reparació o substitució. Els conductes d'interconnexió han de quedar acoblats amb la unitat interior i respectar la distància horitzontal i vertical entre ambdues unitats, que s'indiquen a les instruccions d'instal·lació. El muntatge s'ha de fer seguint les instruccions de la documentació tècnica del fabricant. S'ha de seguir la seqüència de muntatge proposada pel fabricant. Tots els elements s'han d'inspeccionar abans de la seva col·locació. La seva instal·lació no ha d'alterar les característiques de l'aparell. Les connexions de la instal·lació frigorífica i les connexions de desguàs han de ser estanques; han d'anar segellades amb el sistema d'estanquitat aprovat pel fabricant. Abans d'efectuar les unions, es repassaran i netejaran els extrems dels tubs per eliminar les rebabes que hi puguin haver. Els extrems de les canonades han d'estar preparats d'acord amb el sistema de connexió que s'hagi de fer. Entre les dues parts de les unions s'ha d'interposar el material necessari per a la obtenció d'una estanquitat perfecta i duradora, a la temperatura i pressió de servei.

Per a unitats connectades a conductes, la unitat interior ha de quedar connectada al conducte al que dona servei. No s'han de transmetre esforços ni vibracions entre l'aparell i els conductes.

*Conductes* Si els conductes van penjats del sostre, el tirant vertical ha de tenir una desviació  $\leq 10^\circ$  respecte a la vertical. Els suports s'han de col·locar a prop de les unions entre els trams. El conjunt acabat ha de ser estanc a la pressió de treball. *Conductes metàl·lics.* Les unions entre conductes es fan per mitjà de les corresponents tires d'unió transversal subministrades amb el conducte i que s'encaixen, fent-hi un doblec, a cada conducte. Si la pressió de treball del conducte és menor o igual a 50 mca, el suport s'ha d'unir a les parets del conducte amb cargols autoroscants, o amb reblons. Si la pressió és superior a 50 mca, en conductes penjats del sostre s'han d'unir els braços del suport per sota del conducte per mitjà d'un perfil angular sobre el qual queda recolzat. La distància entre suports ha de ser menor o igual a 3 m. En conductes penjats de la paret, la unió s'ha de fer per punts de soldadura. El suport del conducte ha de quedar encastat a la paret o al sostre, segons quina sigui la seva situació. Dist. màx. suports verticals: per a conductes de fins a 2 m de perímetre:  $\leq 8$  m, per a conductes de perímetre superior a 2 m:  $\leq 4$  m.

*Conductes de fibra mineral o poliisocianurat.* Han d'estar fetes totes les unions i tots els junts han d'estar segellats. La superfície per segellar ha de ser neta i seca i ha d'estar a una temperatura  $\geq 10^\circ\text{C}$ . Les unions han d'estar comprimides i a tocar. L'execució de plecs i unions per conducte, colzes, reduccions, etc. s'han de fer segons les UNE's vigents. També han de complir aquesta norma els reforços i la separació de suports d'acord amb la pressió de treball i la rigidesa del plafó. El segellat ha de ser continu al llarg de les unions longitudinals i transversals. La cinta ha de cavalcar  $\geq 25$  mm sobre cada peça que s'ha d'unir. El recobriment ha de quedar a la superfície exterior del conducte. Els conductes s'han d'inspeccionar i netejar abans de la seva col·locació. Es tindrà cura de no embrutar els conductes durant les operacions de muntatge. Tots els components que conformen el conducte han de ser compatibles entre si. No s'han de transmetre esforços entre els conductes o accessoris i el sistema de suport.

*Reixes i difusors*

Ha de quedar plana sobre l'allotjament. La reixeta fixada al bastiment, ha de quedar sòlidament unida al bastiment de muntatge per mitjà del marc collat amb visos o a pressió. La reixeta recolzada sobre el bastiment, ha de quedar situada en el seu allotjament i exercir una certa pressió. Ha de ser manipulable manualment. Si la unitat terminal de retorn no incorpora cap dispositiu de recollida de brutícia, la seva part inferior ha de quedar a una distància mínima de 10 cm del terra. Si la unitat terminal d'impulsió permet l'entrada d'un cos estrany de grandària superior o igual a 10 mm, aleshores aquesta ha d'anar col·locada a una distància mínima de 2 m del terra, mesurada respecte la seva part inferior. La seva instal·lació no ha d'alterar les característiques de l'element. Abans de començar els treballs de muntatge, es farà un replanteig previ que ha de ser aprovat per la D.F.

## **PROJECTE BÀSIC I D'EXECUCIÓ DE REHABILITACIÓ DE L'EDIFICI DE L'ANTIGA CENTRAL ELÈCTRICA "LA CATALINA" D'ALMENAR (LLEIDA). FASE I**

### Control i acceptació

Replanteig i ubicació de màquines i elements. Prova de desguàs de climatitzadores i fan-coils. Connexió a quadres elèctrics. Proves de funcionament elèctric, hidràulic i aigua. Replanteig i muntatge de canonades i conductes, alineació i distància entre suports. Proves de pressió hidràulica. Aïllament de canonades, comprovació de gruixos i característiques del material d'aïllament.

### Verificacions

*Emissors de sostre, consola, mural, climatitzadora:*

Els aparells han de funcionar sota qualsevol condició de càrrega sense produir vibracions o sorolls inacceptables. Característiques de màquines i muntatge d'elements de control.

*Conductes*

Ha de quedar fixat sòlidament al sistema de suport. El conducte col·locat ha de resistir els esforços deguts al seu propi pes, al moviment de l'aire i a les vibracions que es puguin produir durant el funcionament.

*Reixes i difusors*

La reixeta s'ha d'inspeccionar abans de la seva col·locació. S'ha de comprovar que les característiques del producte corresponen a les especificades al projecte.

### Amidament i abonament

ut dels emissors de sostre, consola, mural, climatitzadora, reixes i difusors.  
m<sup>2</sup> o ml, segons mides, dels conductes.

## **3 VENTILACIÓ**

És la instal·lació per a la renovació de l'aire dels diferents locals de l'edifici.

### Normes d'aplicació

Reglamento Electrotécnico de Baja Tensión, REBT 2002. RD 842/2002.

Codi Tècnic de l'Edificació. RD 314/2006. DB HS 3, Salubritat-Qualitat de l'aire interior. DB- HR, Protecció enfront del soroll.

R I T E. Reglamento de Instalaciones Térmicas en los edificios. RD 1027/2007 (BOE 29.08.2007).

Procediment bàsic per la certificació d'eficiència energètica d'edificis. RD 47/2007 (BOE 31.01.2007).

Correcció d'Errades del Reial Decret 47/2007, de 19 de gener, pel qual s'aprova el Procediment bàsic pel Procediment bàsic per la certificació d'eficiència d'edificis de nova construcció.

UNE 100 102:1988. Conductos de chapa metálica. Espesores. Uniones. Refuerzos.

UNE

UNE-EN ISO 140-4: Medición in situ del aislamiento acústico al ruido aéreo entre locales.

UNE-EN ISO 140-5: Medición in situ del aislamiento acústico al ruido aéreo de elementos de fachadas y de fachadas.

UNE-EN ISO 140-7: Medición del aislamiento acústico en los edificios y de los elementos de construcción. Parte 7: Medición in situ del aislamiento acústico de suelos al ruido de impactos

UNE-EN ISO 717: Evaluación del aislamiento acústico en los edificios y los elementos de construcción

UNE-EN ISO 717-1: Aislamiento a ruido aéreo. Para el cálculo del valor global de aislamiento y los términos de adaptación al espectro.

UNE-EN ISO 717-2: Aislamiento al ruido de impactos. Para el cálculo del valor global de aislamiento y los términos de adaptación al espectro.

### Components

*Conductes:* Poden ser formats per peces prefabricades, ceràmiques, de formigó, etc., o conductes flexibles d'alumini, polièster, xapa d'acer galvanitzat i plàstic.

*Reixes:* Elements que permeten l'extracció l'aire cap al conducte.

*Airejadors:* Elements que es col·loquen als elements constructius per permetre l'admissió o el pas de l'aire.

*Equips de ventilació:* Poden ser extractors híbrids o mecànics, ventiladors centrífugs, etc.; són aparells que forcen mecànicament la ventilació interior d'un local.

*Aspiradors estàtics:* Estan format per peces prefabricades de formigó, ceràmiques o plàstics.

Característiques tècniques mínimes.

Les necessàries pel correcte funcionament dels components de la instal·lació.

Control i acceptació

*Conductes i reixes:* Dimensions i material.

*Equips de ventilació:* Dimensions i potència.

### Execució

*Conductes:* El conducte acabat ha de ser estable, aplomat i estanc al servei. Les unions entre els tubs no han de ser rígides. Cada tram entre sostres s'ha de recolzar en el sostre inferior. No s'ha d'interrompre la continuïtat del conducte en cap lloc. El pas a través de sostres i les unions entre els conductes s'han de fer de manera no rígida. El pas a través del forjat tindrà un marge perimetral de 2 cm que s'omplirà amb

## **PROJECTE BÀSIC I D'EXECUCIÓ DE REHABILITACIÓ DE L'EDIFICI DE L'ANTIGA CENTRAL ELÈCTRICA "LA CATALINA" D'ALMENAR (LLEIDA). FASE I**

aïllament tèrmic. La connexió entre el conducte principal i el secundari s'ha de fer amb una peça especial de derivació i ha de quedar  $\geq 2,20$  m per sobre de la dependència per ventilar. El tram exterior sobre la coberta ha de quedar protegit per un paredó de totxana. Ha de tenir l'alçària fixada en el projecte; si no s'especifica, ha de ser la determinada per la NTE-ISV i el CTE. Toleràncies: replanteig:  $\pm 10$  mm, aplomat del conducte en una planta:  $\pm 20$  mm, aplomat de l'aspirador:  $\pm 5$  mm. Pels conductes d'extracció per a ventilació híbrida, les peces han de col·locar-se tenint compte de l'aplatat, podent-se admetre una desviació de la vertical de fins a  $15^\circ$  amb transicions suaus; els dos últims pisos no s'han de connectar al conducte principal, sinó que han de sortir directament a l'aspirador i l'alçària màxima de cada conducte principal és de 6 plantes. Cal deixar muntades les reixes de ventilació. Les obertures d'extracció connectades a conductes d'extracció han de tapar-se adequadament per a evitar l'entrada de runes o d'altres objectes als conductes fins que es col·loquin els elements de protecció corresponents. El tall de les peces s'ha de fer amb una serra manual o mecànica, perpendicularment a l'eix i per l'extrem contrari al de la valona de connexió. Quan les peces siguin de formigó en massa o ceràmiques, s'hauran de rebre amb morter de ciment tipus M-5a (1:6), evitant la caiguda de restes de morter a l'interior del conducte i enrasant les juntes per totes dues cares.

**Reixes:** Tots els materials, equips i accessoris no tindran en cap de les seves parts deformacions, fissures o senyals d'haver estat sotmesos a maltractaments abans o durant la instal·lació. Les reixetes han de suportar els esforços deguts al seu propi pes, al moviment de l'aire, als propis de la seva manipulació, així com a les vibracions que es puguin produir com a conseqüència del règim normal de funcionament. No han de contaminar l'aire que circula a través seu. Han d'estar formades per una xapa metàl·lica amb les aletes estampades. No han de tenir aletes despreses o deformades; les aletes han de ser equidistants entre si. La forma d'expressió de les mesures sempre ha de ser: Llargària x Alçària.

**Airejadors:** Han de situar-se a una distància del terra  $\geq 1,80$  m en el cas d'habitacles. No tindran cap de les seves parts deformades ni amb senyals d'haver estat sotmesos a maltractaments abans o durant la instal·lació. Es deixaran col·locats protegits interior i exteriorment per evitar el seu embrutiment. Si l'airejador disposa de qualsevol tipus de regulació, es comprovarà el seu correcte funcionament.

**Equips de ventilació:** La posició ha de ser la reflectida a la D.T. S'ha de connectar a la xarxa d'alimentació elèctrica, i comprovar que la tensió disponible sigui l'adient. S'ha de comprovar que el sentit de gir és el que li correspon. La distància entre el pla de la boca de l'extractor i qualsevol obstacle ha de, com a mínim, ser superior a dues vegades el diàmetre equivalent a la boca de descàrrega i acomplir els requeriments indicats al CTE. L'aspirador híbrid o mecànic s'ha de col·locar aplomat i agafat al conducte d'extracció o al seu revestiment. El sistema de ventilació mecànica ha de col·locar-se sobre el suport de forma estable i utilitzant elements anti-vibratoris. Les juntes i connexions han de ser estancs i estar protegits per evitar l'entrada o sortida d'aire en aquests punts.

### **Control i acceptació**

Comprovació de : ventiladors, característiques i ubicació; muntatge de conductes i reixes. Proves d'estanquitat d'unió de conductes, mesura d'aire. Pel sistema d'extracció de garatges: ubicació de central de detecció de CO, comprovació de muntatge i accionament davant la presència de fum. Posta en marxa manual i automàtica.

### **Verificacions**

La seva instal·lació no ha d'alterar les característiques de l'element. Un cop connectat el motor elèctric, cal fer una prova del sentit de gir. Cal comprovar la idoneïtat de la tensió disponible d'acord amb la de l'aparell. Comprovació del cabal d'extracció dels conductes.

### **Amidament i abonament**

ml de conducte, inclosa la part proporcional de retalls, trobades aïllades amb forjats i peces especials, amidada la llargària instal·lada entre els eixos dels elements o dels punts a connectar. ut de reixes, equips de ventilació, aspiradors, airejadors, etc.

## **4 IL·LUMINACIÓ**

### **Normes d'aplicació**

**Codi Tècnic de l'Edificació.** RD 314/2006. DB HE-3, Eficiència energètica de les instal·lacions. DB SU-4, Seguretat enfront al risc causat per il·luminació inadequada. DB-HR, Protecció enfront del soroll.

**Procediment bàsic per la certificació d'eficiència energètica d'edificis.** RD 47/2007 (BOE 31.01.2007).

**Correcció d'Errades del Reial Decret 47/2007,** de 19 de gener, pel qual s'aprova el Procediment bàsic pel Procediment bàsic per la certificació d'eficiència d'edificis de nova construcció.

**Reglamento electrotécnico para baja tensión, REBT 2002.** RD 842/2002. Instrucciones Técnicas Complementarias. Instrucción 9/2004.

**Certificat sobre compliment de les distàncies reglamentàries d'obres i construccions a línies elèctriques.** Resolució 4/11/1988.

**Procediment administratiu per a l'aplicació del Reglament electrotècnic de baixa tensió.** D 363/2004.

**Guia Tècnica de aplicació al Reglamento Electrotécnico de Baja Tensión.** Procediment administratiu per a l'aplicació del REBT. Instrucció 7/2003.

**PROJECTE BÀSIC I D'EXECUCIÓ DE REHABILITACIÓ DE L'EDIFICI DE L'ANTIGA CENTRAL ELÈCTRICA "LA CATALINA" D'ALMENAR (LLEIDA). FASE I**

**Condicions de seguretat en els les instal·lacions elèctriques de baixa tensió d'habitatges.** Instrucció 9/2004.

Les llumeneres que s'utilitzin en enllumenat exterior seran conformes a la norma UNE-EN 60598 i la UNE-EN 60598-2-5 en el cas de projectors d'exterior.

UNE

UNE-EN ISO 140-4: Medición in situ del aislamiento acústico al ruido aéreo entre locales.

UNE-EN ISO 140-5: Medición in situ del aislamiento acústico al ruido aéreo de elementos de fachadas y de fachadas.

UNE-EN ISO 140-7: Medición del aislamiento acústico en los edificios y de los elementos de construcción. Parte 7: Medición in situ del aislamiento acústico de suelos al ruido de impactos

UNE-EN ISO 717: Evaluación del aislamiento acústico en los edificios y los elementos de construcción

UNE-EN ISO 717-1: Aislamiento a ruido aéreo. Para el cálculo del valor global de aislamiento y los términos de adaptación al espectro.

UNE-EN ISO 717-2: Aislamiento al ruido de impactos. Para el cálculo del valor global de aislamiento y los términos de adaptación al espectro.

#### **4.1 Interior**

És la que fa referència als espais amb fonts lluminoses artificials, amb aparells d'enllumenat que reparteixen, filtren o transformen la llum emesa per una o més làmpades (d'incandescència o descàrrega) i que inclou tots els dispositius necessaris pel suport, fixació i protecció de les llumeneres.

#### **Components**

*Llumeneres:* Poden ser per làmpades d'incandescència o de fluorescència i altres equips de descàrrega i inducció. Les llumeneres podran ser: empotrades, adosables, suspeses, amb gelosia, amb difusor continu, estanques, antideflagrants...

*Accessoris per fluorescència:* reactància, condensador i cebadors.

*Làmpades:* s'haurà d'indicar la marca d'origen, la potència en watts (làmpada més equip auxiliar), la tensió en volts i el flux nominal en lúmens i l'índex de rendiment de color.

*Característiques tècniques mínimes.*

Les necessàries per al correcte funcionament dels components de la instal·lació.

Control i acceptació.

Connexions entre elements, distàncies entre suports, toleràncies i aplomat de la col·locació. Distància mín. encreuaments amb altres instal·lacions. Traçat i muntatge de línies repartidores: secció del cable i muntatge de safates i suports. Situació de punts i mecanismes. Característiques i situació d'equips d'enllumenat (marca, model i potència). Proves de funcionament: Encesa de l'enllumenat.

#### **Execució**

Es farà un replanteig previ de totes les llumeneres que haurà d'estar aprovada per la D.F. abans de la seva col·locació.

La fixació de les llumeneres es realitzarà amb el parament suport completament acabat. Un cop replantejada la situació de la llumenera i la fixació al suport es connectaran, tant la llumenera com els accessoris, al circuit corresponent, amb regletes. Cada zona disposarà com a mínim d'un sistema d'encesa i apagat manual. No s'acceptaran els sistemes de control únics en quadres elèctrics. Les zones on el seu ús sigui temporal es col·locaran detectors de presència o temporitzadors. Es col·locaran sistemes d'aprofitament de la llum natural segons les especificacions del CTE.

#### **Verificacions**

La prova de servei per a comprovar el funcionament de l'enllumenat consistirà en l'accionament dels interruptors d'encesa de l'enllumenat amb totes les llumeneres equipades amb les làmpades corresponents.

#### **Amidament i abonament**

ut d'equip de llumenera, inclòs l'equip d'encesa, fixacions, fixació amb regletes i petit material. Es pot incloure la part proporcional de difusors, gelosies o reixes.

#### **4.2 Emergència**

És la que en cas de fallida de l'enllumenat normal, subministra la il·luminació necessària per facilitar la visibilitat als usuaris de manera que puguin abandonar l'edifici, evitar situacions de pànic i permetre la visió de les senyals indicatives de les sortides i la situació dels equips i mitjans de protecció existents.

#### **Components**

*Llumeneres:* Poden ser per làmpades d'incandescència o de fluorescència.

*Làmpades:* Poden ser d'incandescència o fluorescència han d'assegurar l'enllumenat d'un local. En cada aparell d'incandescència existiran dues làmpades com a mínim. En el cas de fluorescència el mínim serà una làmpada.

## **PROJECTE BÀSIC I D'EXECUCIÓ DE REHABILITACIÓ DE L'EDIFICI DE L'ANTIGA CENTRAL ELÈCTRICA "LA CATALINA" D'ALMENAR (LLEIDA). FASE I**

*Bateria:* La bateria d'acumuladors elèctrics o la font central ha d'alimentar les làmpades.

*Equips de control i unitats de comandament:* Són els dispositius de posta en servei, recàrrega i posta en estat de repòs.

El dispositiu de posta en estat de repòs pot estar incorporat a l'aparell o situat a distància. En els dos casos, el restabliment de la tensió d'alimentació normal ha de provocar automàticament la posta en alerta o bé posar en funcionament una alarma sonora.

*Característiques tècniques mínimes.*

Les necessàries pel correcte funcionament dels components de la instal·lació.

*Control i acceptació.*

Connexions entre elements, distàncies entre suports, toleràncies i aplomat de la col·locació. Distància mín. encreuament amb altres instal·lacions. Traçat i muntatge de línies repartidores: secció del cable i muntatge de safates i suports. Situació de punts. Característiques i situació d'equips d'enllumenat. (marca, model i potència). Proves de funcionament: Encesa de l'enllumenat.

### **Execució**

Es farà un replanteig previ de totes les llumeneres que haurà d'estar aprovada per la D.F. abans de la seva col·locació.

La fixació de les llumeneres es realitzarà amb el parament suport completament acabat. Un cop replantejada la situació de la llumenera i la fixació al suport es connectaran, tant la llumenera com els accessoris, al circuit corresponent, amb regletes. Cada zona disposarà com a mínim d'un sistema d'encesa i apagat manual. No s'acceptaran els sistemes de control únics en quadres elèctrics.

### **Verificacions**

Les llumeneres es situaran 2m per sobre del nivell de terra; com a mínim es disposaran en els següents punts: portes en recorreguts d'evacuació, escales, en qualsevol canvi de nivell, en canvis de direcció i trobades amb passadissos, sobre les senyals de seguretat, als locals que alberguin equips generals de les instal·lacions de protecció contra incendis.

La instal·lació serà fixa, amb font pròpia d'energia i entrarà automàticament en funcionament al produir-se una fallida d'alimentació. Es considera fallida el descens de la tensió d'alimentació per sota del 70% del seu valor nominal.

### **Amidament i abonament**

ut d'equip d'enllumenat d'emergència, inclòs les llumeneres, làmpades, equips de control i unitats de comandament, la bateria d'acumuladors elèctrics o la font central d'alimentació, fixacions, connexió amb els aïllaments necessaris i petit material.

## **SUBSISTEMA SUBMINISTRES**

### **1 AIGUA**

#### **Normes d'aplicació**

*Criterios sanitarios del agua de consumo humano.* RD 140/2003.

*Condicions higienicosanitàries per a la prevenció i el control de la legionel·losi.* D 352/2004.

*Criterios higiénico-sanitarios para la prevención y control de la legionelosis.* RD 865/2003.

*Mesures de foment per a l'estalvi d'aigua en determinats edificis i habitatges* (d'aplicació obligatòria als edificis destinats a serveis públics de la Generalitat de Catalunya, així com en els habitatges finançats amb ajuts atorgats o gestionats per la Generalitat de Catalunya). D 202/98.

*Regulación de los contadores de agua fría.* O 28/12/88.

*Regulación de los contadores de agua caliente.* O 30/12/88.

*Codi Tècnic de l'Edificació.* RD 314/2006. DB HS 3, Qualitat de l'aire interior. DB HS 4, Subministrament d'aigua. DB HE 2, Reglament d'instal·lacions tèrmiques en els edificis. DB HE 4, Contribució solar mínima d'aigua calenta sanitària. DB-HR, Protecció enfront del soroll.

*Procediment bàsic per la certificació d'eficiència energètica d'edificis.* RD 47/2007 (BOE 31.01.2007).

*Correcció d'Errades del Reial Decret 47/2007, de 19 de gener, pel qual s'aprova el Procediment bàsic pel Procediment bàsic per la certificació d'eficiència d'edificis de nova construcció.*

*Criteris ambientals i d'ecoeficiència en els edificis.* D 21/2006.

*UNE*, corresponents a les condicions particulars dels tubs segons material emprat. UNE 19 047:1996, UNE EN 1 057:1996, UNE 19 049-1:1997, UNE EN 545:1995, UNE EN 1452:2000, UNE EN ISO 15877:2004, UNE EN 12201:2003, UNE EN ISO 15875:2004, UNE EN ISO 15876:2004, UNE EN ISO 15874:2004, UNE 53 960 EX:2002, UNE 53 961 EX:2002.

*Reglamento Electrotécnico de Baja Tensión,* REBT 2002. RD 842/2002.

*R I T E.* Reglamento de Instalaciones Térmicas en los edificios. RD 1027/2007 (BOE 29.08.2007).

*Reglamento de Aparatos a Presión.* RD 769/1979, 97/23/CE.

**PROJECTE BÀSIC I D'EXECUCIÓ DE REHABILITACIÓ DE L'EDIFICI DE L'ANTIGA CENTRAL ELÈCTRICA "LA CATALINA" D'ALMENAR (LLEIDA). FASE I**

UNE. UNE 100030:2001 IN Guia para la prevención y control de la proliferación y diseminación de legionela en instalaciones.

Reglamento de Instalaciones Térmicas en los Edificios, RITE. RD 1751/1998.

Procediment d'actuació de les empreses instal·ladores-mantenidores de les entitats d'inspecció i control i dels titulars en les instal·lacions regulades pel reglament d'instal·lacions tèrmiques en els edificis (RITE) i les seves instruccions tècniques complementaries. O 3.06.99.

Espesores mínimos de aislamiento térmico. RITE ITE-03.1.

Eficiencia Energética de los edificios. Directiva 2002/91/CE

Requisitos mínimos de rendimiento de las calderas. RD 275/1995.

Reglamento de Aparatos que Utilizan Combustibles Gaseosos. D 1651/1974.

Reglamento técnico de distribución y utilización de combustibles gaseosos y sus instrucciones técnicas complementarias. RD 919/2006.

## UNE

UNE-EN ISO 140-4: Medición in situ del aislamiento acústico al ruido aéreo entre locales.

UNE-EN ISO 140-5: Medición in situ del aislamiento acústico al ruido aéreo de elementos de fachadas y de fachadas.

UNE-EN ISO 140-7: Medición del aislamiento acústico en los edificios y de los elementos de construcción.

Parte 7: Medición in situ del aislamiento acústico de suelos al ruido de impactos

UNE-EN ISO 717: Evaluación del aislamiento acústico en los edificios y los elementos de construcción

UNE-EN ISO 717-1: Aislamiento a ruido aéreo. Para el cálculo del valor global de aislamiento y los términos de adaptación al espectro.

UNE-EN ISO 717-2: Aislamiento al ruido de impactos. Para el cálculo del valor global de aislamiento y los términos de adaptación al espectro.

### 1.1 Connexió a xarxa

Conjunt d'elements que componen la connexió a la xarxa de l'edifici fins a la clau de pas general. La seva funció és la de subministrar aigua a l'edifici. La xarxa normalment pertany a una companyia que la manté i l'explota i assegura un servei regulat i regular. Les dades que cal tenir en compte de la xarxa o companyia per a realitzar la connexió són: el cabal disponible, la pressió de subministrament i la continuïtat del servei. Cal conèixer les especificacions de la companyia o Ajuntament per tal de realitzar correctament la connexió. En cas de captació pròpia de pou, mina d'aigua o pluja, l'acumulació o grup de pressió es tindrà en compte en el projecte de fontaneria.

#### Components

Els components de la connexió a xarxa seran com a mínim els següents: (segons DB-HS4-3.2.1.1)

*Clau de presa o collaret de presa en càrrega:* ha d'estar situada al tub de distribució de la xarxa exterior de subministrament que obri el pas a l'escomesa.

*Tub d'escomesa:* de polietilè que enllaci la clau de presa amb la clau de tall general.

*Clau general de tall:* a l'exterior de la propietat.

A més poden comptar amb altres components com ara:

*Vàlvules reductores*

*Grup elevador de pressió:* anirà equipat amb dues bombes amb funcionament altern col·locades en paral·lel. Ha d'estar ubicat en un recinte específic per aquest ús, no amb els comptadors.

*Pericons de registre amb tapa*

*Materials auxiliars:* maons, morters, formigons...

Característiques tècniques mínimes.

Els materials que s'utilitzin a la instal·lació en relació amb la seva afectació a l'aigua que subministren, s'hauran d'ajustar als requisits de la Normativa legal vigent.

Control i acceptació

*Tubs i accessoris:* el material, dimensions i diàmetre segons especificacions.

*Pericons:* material, dimensions.

#### Execució

La connexió a xarxa s'executarà segons el que estableixi el projecte, a la legislació vigent aplicable, a les normes de bona construcció i a les instruccions de la D.F. Durant l'execució i instal·lació dels materials, accessoris i productes de construcció es faran servir tècniques adients per no empitjorar l'aigua subministrada i en cap cas incomplir els valors establerts de l'Annex I del R.D. 140/2003.

En general l'execució de la xarxa de connexió es realitzarà de manera que s'aconsegueixin els objectius previstos en el projecte sense malmetre ni deteriorar la resta de l'edifici, conservant les característiques de l'aigua de subministrament respecte a la seva potabilitat, evitant sorolls molestos, procurant les condicions necessàries per la llarga durabilitat de la instal·lació així com les millors condicions pel seu manteniment i conservació. Les xarxes soterrades es protegiran de fenòmens de corrosió, esforços mecànics i danys per la formació de gel al seu interior. Les rases han de seguir el traçat correcte alineat en planta i rasant uniforme. Es tindran en compte les distàncies mínimes dels tubs amb altres instal·lacions com ara sanejament, gas, electricitat alta o baixa i telefonia, etc. complint amb la normativa vigent. Els tubs no s'han d'instal·lar en contacte amb el terreny i disposaran sempre d'un revestiment de

## **PROJECTE BÀSIC I D'EXECUCIÓ DE REHABILITACIÓ DE L'EDIFICI DE L'ANTIGA CENTRAL ELÈCTRICA "LA CATALINA" D'ALMENAR (LLEIDA). FASE I**

protecció. Si cal, també es col·locarà protecció catòdica. El suport dels tubs de la instal·lació seran rases amb llit de recolzament, i de profunditat i amplada variable adequades al diàmetre el tub. Aquest suport variarà segons el diàmetre del tub i del tipus de terreny seguint ordres de la D.F. El terreny interior de la rasa haurà d'estar net de residus, vegetació i aigua. Per a la unió de diferents trams de tubs i peces especials caldrà veure les incompatibilitats entre materials i els seus tipus d'unió, si són tubs de metall o de plàstic.

### Control i acceptació

*Brançal:* es controlaran les rases, profunditat, gruix del llit dels tubs, pendents.

*Tubs i accessoris:* Connexions de tubs i pericons, segellat i ancoratges.

*Pericons:* disposició, col·locació tapa registre. Es taparan els pericons per a evitar manipulacions i caigudes de materials i objectes

*Escomesa:* Verificació de característiques segons cabal, pressió i consum. Punt de connexió amb la xarxa general i escomesa.

### Verificacions

*Brançal:* unions i compatibilitat del material de replè.

*Tubs i accessoris:* Connexions de tubs i pericons, segellat i ancoratges.

*Escomesa:* Tub d'escomesa té passamurs i està rejuntat i impermeabilitzat.

Proves de les instal·lacions: cal fer prova de resistència mecànica i estanquitat parcial. I ambdues proves globals. Les proves de pressió no han de variar almenys en 4 hores.

Un cop realitzada la posada en servei de la instal·lació, es tancaran les claus de pas i s'obriran les de desguàs fins a la finalització de les obres. Prova final de tota la instal·lació durant 24 hores.

### Amidament i abonament

m<sup>l</sup> el tub, inclosa la part proporcional de juntes i complements, completament instal·lat i comprovat; m<sup>3</sup> el llit dels tubs, l'anivellament el reomplert i el compactat completament acabat. ut l'escomesa d'aigua.

### 1.2 Instal·lació interior

Conjunt d'elements que componen la instal·lació a partir de la clau de pas general fins a l'aixeta. La seva funció és la de distribuir l'aigua dins l'edifici fins al punt de consum.

Els materials que es facin servir a la instal·lació en relació amb la seva afectació a l'aigua que distribueix, s'hauran d'ajustar als requisits exigits en el DB-HS4, punt 2.1.1 que fa referència a la qualitat de l'aigua.

### Components

Per a la instal·lació de l'aigua freda : *Clau de tall general, filtre, comptador, clau de prova, vàlvula anti-retorn, clau de sortida.*

En el recinte de comptadors : *desguàs, claus de pas, comptador, clau de prova, purgador.*

En cas que fos necessari hi trobarem: *grup de pressió, vàlvula reductora o un sistema de tractament d'aigua.*

*Tubs de metalls* com: coure, acer inoxidable, acer galvanitzat i fosa dúctil.

*Tubs de plàstic* com: Polietilè d'alta o baixa densitat, Polietilè reticulat (PE-X), Polipropilè (PP), Polibutilè (PB), Multicapa o PVC no plastificat. Aïllaments de tubs per evitar condensacions.

*Dipòsits acumuladors.* Clau d'aparell i aixetes

Per a la instal·lació de l'aigua calenta sanitària (ACS): En el cas que la producció sigui general en l'edifici hi pot haver comptador d'ACS per a cada abonat.

*Tubs de metall :* coure, acer inoxidable. Està prohibit l'alumini o canonades amb contingut de plom.

*Tubs de plàstic :* Polietilè reticulat (PE-X), Polipropilè (PP), Polibutilè (PB), Multicapa o PVC no plastificat.

*Aïllaments tèrmics:* dels tubs per evitar pèrdues tèrmiques.

*Escalfador instantani d'ACS a gas:*

*Caldera per ACS:* Pot tenir una carcassa per a integrar-se com un aparell més a la cuina. Poden ser estanques o atmosfèriques.

*Dipòsits acumuladors d'ACS.*

*Termo elèctric:* Té una resistència elèctrica en el seu interior que escalfa l'aigua per efecte Joule.

Característiques tècniques mínimes.

Els materials que s'utilitzin a la instal·lació, en relació amb la seva afectació a l'aigua que subministren, s'hauran d'ajustar als requisits de la normativa legal vigent.

Es disposaran de vàlvules anti-retorn combinades amb claus de buidat per evitar la inversió del sentit del flux, en els següents llocs:

Després de comptadors, en la base dels tubs ascendents, abans de l'equip de tractament d'aigua, en els tubs no destinats a ús domèstic i abans dels aparells de refrigeració o climatització si n'hi hagués.

Les condicions mínimes de subministrament als aparells i equips higiènics seran les que marqui la normativa legal vigent, tant pel que fa a cabal instantani mínim d'aigua freda, aigua calenta sanitària i pressió mínima en els punts de consum.

En les xarxes d'ACS cal disposar d'un tram de retorn per a punts de consum més allunyats de 15m.

Control i acceptació

## **PROJECTE BÀSIC I D'EXECUCIÓ DE REHABILITACIÓ DE L'EDIFICI DE L'ANTIGA CENTRAL ELÈCTRICA "LA CATALINA" D'ALMENAR (LLEIDA). FASE I**

*Comptadors:* Cabal, diàmetre.

*Tubs, accessoris i elements de la instal·lació:* el material, les dimensions i diàmetre segons especificacions del projecte.

*Aïllaments:* material i característiques físiques.

*Dipòsits acumuladors:* Capacitat, mida i material

### **Execució**

#### **Condicions prèvies**

En general, l'execució de la instal·lació interior es realitzarà de manera que s'aconsegueixin els objectius previstos en el projecte sense malmetre ni deteriorar la resta de l'edifici, conservant les característiques de l'aigua de subministrament respecte a la seva potabilitat, evitant sorolls molestos, procurant les condicions necessàries per a la llarga durabilitat de la instal·lació així com les millors condicions pel seu manteniment i conservació.

Abans de començar els treballs de muntatge, es farà un replanteig previ que ha de ser aprovat per la D.F. Tots els elements s'han d'inspeccionar abans de la seva col·locació; han d'estar en perfecte estat i no haver rebut cops en el seu transport.

La seva instal·lació no ha d'alterar les característiques dels elements.

*Comptadors.* Diàmetre nominal igual o superior a 2" han d'anar connectats amb brides. El comptador ha de quedar instal·lat dins d'una cambra de fàcil accés i amb suficients mitjans d'il·luminació i d'evacuació i impermeabilitzada. Disposarà de bunera sifònica amb reixa d'acer inoxidable i connectada a la xarxa de desguàs. Separat dels paraments que l'envolten, de manera que es pugui instal·lar i manipular. Les connexions no han de tenir fuites, han de ser enroscades i amb junt de material elàstic. Abans i després del comptador ha de quedar instal·lada una aixeta de pas i una vàlvula de retenció si el comptador no la porta incorporada. La posició ha de ser la fixada a la D.T. Toleràncies d'instal·lació: Posició:  $\pm 20$  mm.

*Tubs.* És el lloc per on va l'aigua fins arribar al punt de consum o aixeta. Poden anar vistos o ocults. Els tubs que vagin ocults o encastats aniran per llocs específics per al seu pas amb arquetes o registres. Si això no és possible, aniran per regates fetes en paraments de gruix adequat, sense estar permès el seu pas per un envà senzill. Un cop encastats, els tubs es protegiran acústicament, per tal d'evitar la transmissió de soroll. Depenent del material del tub cal assegurar-se que el medi que l'envolta no sigui agressiu, i si cal disposar d'una beina de protecció adequada que permeti la lliure dilatació. S'han de preveure registres i el traçat amb pendent per al seu buidatge o purga. El traçat de tubs vistos es farà ordenat i net, i es protegiran adequadament. El nombre de suports, tant en trams horitzontals com verticals, serà el adequat per a cada material i longitud seguint les normes UNE. A cada tub que travessi un mur es col·locarà el passa-mur corresponent i l'espai que quedi s'omplirà amb material elàstic. Les unions dels tubs seran estanques; resistiran la tracció, o bé la xarxa absorbirà les deformacions amb punts fixes al llarg de la instal·lació; es faran tenint en compte el material i les seves característiques físiques. Els tubs es protegiran contra la corrosió galvànica, les condensacions, les pèrdues tèrmiques i els esforços mecànics. En el traçat de la instal·lació es col·locaran suports quan els tubs vagin superficials; els suports es col·locaran a la distància recomanada per la UNE corresponent permetent la lliure dilatació del tub. Caldrà deixar les distàncies necessàries i de seguretat en l'encreuament amb d'altres serveis i tubs de la resta d'instal·lacions. Si fos necessari es posaran safates de recollida de condensacions en els encreuaments. Per fer la unió dels tubs no s'han de forçar ni deformar els extrems. Cada cop que s'interrompi el muntatge, cal tapar els extrems oberts. El tub no ha de quedar aixafat a les corbes. La secció del tub s'ha de mantenir constant al llarg de tot el recorregut. Les connexions a la xarxa de servei es faran un cop tallat el subministrament. Un cop acabat el muntatge s'ha de netejar interiorment i fer-hi passar aigua per arrossegar les brosses, segons sigui el material del tub. Si la canonada és de plàstic, cal fer un tractament de depuració bacteriològic i després rentar-la.

*Aïllament.* És el material de recobriment que es col·loca per la part exterior dels tubs per evitar pèrdues tèrmiques, condensacions o corrosió exterior. Es realitzarà amb materials resistents a la temperatura d'aplicació. Abans de col·locar l'aïllament, s'ha de netejar la superfície del tub de brosses, d'òxids o d'altres elements i s'hi ha d'aplicar una pintura antioxidant si no té cap protecció. La seva col·locació no ha d'interferir la manipulació de les claus ni les vàlvules ni cap òrgan de comandament o lectura.

*Aixetes.* És el punt de sortida de l'aigua de la instal·lació. Poden anar muntades encastades o superficialment. Totes les aixetes han de quedar anivellades en totes dues direccions, a la posició prevista en el projecte i centrat amb l'especejament de l'enrajolat. L'alçària de muntatge de l'element ha de ser la reflectida en el projecte o, en el seu defecte, la indicada per la D.F. Ha de quedar ben fixada al seu suport. S'ha de garantir l'estanquitat de les connexions amb els tubs d'alimentació. En l'aixeta, l'òrgan de comandament de l'aigua calenta ha d'estar col·locat a l'esquerra amb el distintiu vermell i el de l'aigua freda a la dreta amb el distintiu blau. Toleràncies d'instal·lació: Nivell:  $\pm 10$  mm

*Claus i vàlvules.* És l'element que regula el pas de l'aigua per dins els tubs. Poden anar muntades entre tubs o, depèn de la mida, embridades. Totes les claus i vàlvules han de quedar anivellades en totes dues direccions a la posició prevista en el projecte. L'alçària de muntatge de l'element ha de ser la reflectida en el projecte o, en el seu defecte, la indicada per la D.F. Ha de quedar ben fixada al tub. S'ha de garantir l'estanquitat de les connexions amb els tubs d'alimentació.

*Escalfador instantani i Termo elèctric:* L'aparell, col·locat amb fixacions murals, ha de quedar fixat mitjançant quatre perns de 10 mm de diàmetre, connectats amb contraplaques i encastats 80 mm en el suport. Cal que quedi suficientment separat dels paraments que l'envolten, de manera que es pugui

## **PROJECTE BÀSIC I D'EXECUCIÓ DE REHABILITACIÓ DE L'EDIFICI DE L'ANTIGA CENTRAL ELÈCTRICA "LA CATALINA" D'ALMENAR (LLEIDA). FASE I**

instal·lar i manipular. El tub d'evacuació de gasos cremats ha d'estar connectat per sobre del dispositiu antiretorn, amb un tram vertical posterior  $\geq 20$  cm i ha d'anar fins a coberta. Les connexions amb els diferents tubs no han de tenir fuites, cal que siguin rígides, sense soldadures de tipus tou. Abans i després de l'escalfador s'ha d'instal·lar una aixeta de pas. Ha d'estar feta la prova d'instal·lació. L'instal·lador cal que aporti l'acta de posada en servei. Abans de fer l'acoblament per soldadura, s'ha de netejar l'interior i l'exterior del broquet fregant-lo amb paper abrasiu.

*Caldera:* Un cop situada ha de quedar connectada als diferents serveis, de manera que els tubs respectius no produeixin esforços a la connexió de la caldera. Si l'electrovàlvula d'entrada de combustible no té cap sistema manual auxiliar d'interrupció, cal incorporar una vàlvula manual d'interrupció a la línia d'arribada de combustible, a prop de la seva connexió a la caldera. Al voltant de la caldera cal deixar uns espais lliures per a facilitar els futurs treballs de manteniment i neteja. Toleràncies d'instal·lació: posició:  $\pm 20$  mm, aplomat:  $\leq 5\%$ .

*Dipòsits i acumuladors.* És l'element on s'emmagatzema l'aigua. Poden ser d'aigua freda o calenta. Abans de la seva instal·lació cal replantejar la seva ubicació. Un cop instal·lat ha de quedar separat dels paraments el suficient per tal de que es pugui manipular. Ha de quedar recolzat sobre el suport amb suports intermedis per a la seva fixació. L'alçària de muntatge de l'element ha de ser la reflectida en el projecte o, en el seu defecte, la indicada per la D.F. S'ha de garantir l'estanquitat de les connexions amb els tubs d'alimentació, han de ser roscades i amb el junt de material elàstic.

Control i acceptació

Instal·lació general interior: característiques de canonades i vàlvules. Protecció i aïllament de canonades tan encastades com vistes.

Connexions entre tubs i claus, soldadures, segellats, ancoratges, distàncies entre suports.

Distància mín. encreuaments amb altres instal·lacions.

Identificació d'aparells sanitaris i aixetes. Col·locació d'aparells sanitaris (es comprovarà l'anivellació, la subjecció i la connexió). Funcionament d'aparells sanitaris i aixetes (es comprovaran les aixetes, les cisternes i el funcionament dels desguassos).

### **Verificacions**

Proves de les instal·lacions: cal fer prova de resistència mecànica i estanquitat parcial. I ambdues proves globals. Les proves de pressió no han de variar almenys en 4 hores. Prova final de tota la instal·lació durant 24 hores.

Simultaneïtat de consum, cabal en el punt més allunyat. Prova de funcionament als aparells instal·lats.

Les unions enroscades s'han de preparar amb estopa, pastes o cintes d'estanquitat. L'enroscada, en el seu cas, s'ha de fer sense forçar ni malmetre la rosca. Ha d'estar feta la prova d'instal·lació.

En instal·lacions d'aigua calenta sanitària cal: mesura de cabal i temperatura en els punts de consum; obtenció de cabal exigít a la  $t^{\circ}$  fixada un cop obertes les aixetes estimades en funcionament simultani; Temps de sortida de l'aigua a la  $t^{\circ}$  de funcionament; mesura de  $t^{\circ}$  a la xarxa; Amb l'acumulador a regim comprovació de les temperatures del mateix, en la seva sortida i en les aixetes.

### **Amidament i abonament**

m l'el tub i l'aïllament, inclosa part proporcional de retalls i els empalmaments que s'hagin de realitzar, juntes i complements, completament instal·lat i comprovat.

ut les claus de pas, dipòsits, filtre, comptador, vàlvula anti-retorn, clau d'aparell, aixetes, dipòsits i caldera.

### **1.3 Rec**

És la instal·lació de distribució d'aigua, des de la connexió a la xarxa, pel rec de superfícies enjardinades. Aquesta instal·lació també pot distribuir l'aigua de pluja que prèviament s'ha emmagatzemat en un dipòsit. Si el sistema és automàtic tindrà un programador i la connexió elèctrica a les electrovàlvules.

Els materials que es facin servir a la instal·lació en relació amb la seva afectació a l'aigua que distribueix s'hauran d'ajustar als requisits exigits en el DB-HS4, punt 2.1.1 que fa referència a la qualitat de l'aigua.

### **Components**

*Tubs de distribució.* Poden ser de Polietilè (PE)

*Boques de rec, aspersors, gotejadors i filtres.* Elements finals de la instal·lació de sortida de l'aigua dependent del tipus de rec desitjat.

*Programador i electrovàlvules.* Per tal de programar el rec en les hores més adients del dia.

### **Execució**

Condicions prèvies

En general, l'execució de la instal·lació es realitzarà de manera que s'aconsegueixin els objectius previstos en el projecte sense malmetre ni deteriorar la resta de l'edifici, conservant les característiques de l'aigua de subministrament respecte a la seva potabilitat, evitant sorolls molestos, procurant les condicions necessàries per la llarga durabilitat de la instal·lació així com les millors condicions pel seu manteniment i conservació.

## **PROJECTE BÀSIC I D'EXECUCIÓ DE REHABILITACIÓ DE L'EDIFICI DE L'ANTIGA CENTRAL ELÈCTRICA "LA CATALINA" D'ALMENAR (LLEIDA). FASE I**

Abans de començar els treballs de muntatge, es farà un replanteig previ que ha de ser aprovat per la D.F. Tots els elements s'han d'inspeccionar abans de la seva col·locació. Han d'estar en perfecte estat i no haver rebut cops en el seu transport.

La seva instal·lació no ha d'alterar les característiques dels elements.

*Tubs.* Les xarxes soterrades es protegiran de fenòmens de corrosió, esforços mecànics i danys per la formació de gel al seu interior.

Les rases han de seguir el traçat correcte alineat en planta i rasant uniforme. Es tindran en compte les distàncies mínimes dels tubs amb altres instal·lacions com ara sanejament, gas, electricitat alta o baixa i telefonia, etc. complint amb la normativa legal vigent.

El suport dels tubs de la instal·lació seran rases amb llit de recolzament de profunditat i amplada variable adequades al diàmetre del tub. Aquest suport variarà segons el diàmetre del tub i del tipus de terreny seguint ordres de la D.F.

*Boques de rec.* Abans de la instal·lació de la boca, s'han de netejar l'interior dels tubs i els punts d'unió. No han d'estar separades entre elles més de 50 m de distància.

*Aspersors i gotejadors.* La posició de l'element ha de ser l'especificada en el projecte o la indicada per la D.F. La fixació ha de quedar sòlidament executada de manera que no es pugui moure. La part del dispositiu destinada a difondre l'aigua ha de quedar amagada dintre de la carcassa i enrasada amb el paviment mentre l'element connectat a la xarxa no rebí aigua a la pressió mínima de treball. Les unions han de ser estanques a la pressió de treball. L'aparell s'ha de deixar connectat a la xarxa en condicions de funcionament. L'aparell ha de cobrir la zona de rec a la que està destinat.

*Programador.* Cada element haurà de tenir una caixa de protecció estanca amb tancament de clau. La caixa ha de quedar fixada sòlidament al parament o element fix en el que es col·loqui i ha d'estar col·locada en un lloc de fàcil accés i que tingui suficient il·luminació. La posició serà fixada a la D.F. Quedarà connectat a la xarxa de subministrament elèctric. Es comprovarà el funcionament del programador i es farà una inspecció ocular per detectar possibles defectes de fabricació, transport o manipulació.

*Electrovàlvules.* La unió roscada, en el seu cas, s'ha de fer sense forçar ni malmetre la rosca. L'estanquitat de les unions roscades s'ha d'aconseguir amb els junts subministrats amb l'equip o bé amb sistemes aprovats pel fabricant. Abans de la instal·lació de la vàlvula s'han de netejar l'interior dels tubs i les rosques d'unió. Els protectors de les rosques amb que van proveïdes les vàlvules només s'han de treure en el moment d'executar les unions. Les connexions elèctriques han de quedar protegides de la humitat.

*Filtre.* Cal que quedi suficientment separat dels paraments que l'envolten, de manera que es pugui instal·lar i manipular. Les connexions han de ser per rosca. Les unions han de ser completament estanques. La posició ha de ser la reflectida a la D.T. o, en el seu defecte, la indicada per la D.F. Ha d'estar feta la prova d'instal·lació.

Control i acceptació

Connexions entre tubs i claus, soldadures, roscats, segellats i distàncies entre suports.

Distància mín. encreuaments amb altres instal·lacions. Característiques de canonades i de vàlvules.

Prova final de tota la instal·lació durant 24 hores.

### **Verificacions**

Proves de les instal·lacions: cal fer prova de resistència mecànica i estanquitat parcial. I ambdues proves globals. Les proves de pressió no han de variar almenys en 4 hores.

Simultaneïtat de consum, cabal en el punt més allunyat. Prova de funcionament als aparells instal·lats.

Les unions enroscades s'han de preparar amb estopa, pastes o cintes d'estanquitat. L'enroscada, en el seu cas, s'ha de fer sense forçar ni malmetre la rosca. Ha d'estar feta la prova d'instal·lació.

### **Amidament i abonament**

m l el tub , inclosa part proporcional de retalls i els empalmaments que s'hagin de realitzar, juntes i complements, completament instal·lat i comprovat.

ut les boques de rec, aspersors, comptador, gotejadors, programadors, electrovàlvules i filtres.

## **2 GAS NATURAL**

### **Normes d'aplicació**

R I T E. Reglamento de Instalaciones Térmicas en los edificios. RD 1027/2007 (BOE 29.08.2007).

Reglamento técnico de distribución y utilización de combustibles gaseosos y sus instrucciones técnicas complementarias. RD 919/2006.

Aparatos a gas. RD 1428/1992 .

Codi Tècnic de l'Edificació. RD 314/2006. DB-HR, Protecció enfront del soroll.

UNE

UNE-EN ISO 140-4: Medición in situ del aislamiento acústico al ruido aéreo entre locales.

UNE-EN ISO 140-5: Medición in situ del aislamiento acústico al ruido aéreo de elementos de fachadas y de fachadas.

**PROJECTE BÀSIC I D'EXECUCIÓ DE REHABILITACIÓ DE L'EDIFICI DE L'ANTIGA CENTRAL ELÈCTRICA "LA CATALINA" D'ALMENAR (LLEIDA). FASE I**

UNE-EN ISO 140-7: Medición del aislamiento acústico en los edificios y de los elementos de construcción. Parte 7: Medición in situ del aislamiento acústico de suelos al ruido de impactos

UNE-EN ISO 717: Evaluación del aislamiento acústico en los edificios y los elementos de construcción

UNE-EN ISO 717-1: Aislamiento a ruido aéreo. Para el cálculo del valor global de aislamiento y los términos de adaptación al espectro.

UNE-EN ISO 717-2: Aislamiento al ruido de impactos. Para el cálculo del valor global de aislamiento y los términos de adaptación al espectro.

UNE. UNE 60670-1:1993 Instalaciones de gas en locales destinados a usos domésticos, colectivos o comerciales. Parte 1: Generalidades y terminología. Tub d'acer sense soldadura UNE 36.080, UNE 19.040, UNE 19.046. Tub de coure UNE 37.141.

Instrucción sobre documentación y puesta en servicio de las instalaciones receptoras de gases combustibles. BOE: 9-01-86.

Reglamento de redes y acometidas de combustibles gaseosos e Instrucciones "MIG". BOE: 6-12-74.

## **2.1 Connexió a xarxa**

El gas natural es subministra de manera canalitzada. La connexió a xarxa es defineix com el conjunt d'elements que componen la connexió a la xarxa de l'edifici fins a la clau de tall general. La seva funció és la de subministrar gas a l'edifici. La xarxa normalment pertany a una companyia que la manté i l'explota i n'assegura un servei regulat i regular. Les dades que cal tenir en compte de la xarxa o companyia per realitzar la connexió són: el cabal disponible, la pressió de subministrament i la continuïtat del servei. Cal conèixer les especificacions de la companyia subministradora o Ajuntament per tal de realitzar correctament la connexió.

### **Components**

Els components de la connexió a xarxa seran els següents:

*Tub d'escomesa:* de polietilè (PE) a dimensionar per la companyia subministradora, amb beina de protecció del tub generalment de PVC o acer galvanitzat.

*Armari de regulació:* amb clau de tall, filtre, regulador de pressió, presa de pressió i clau de sortida.

*Control i acceptació*

*Tubs i accessoris:* el material, dimensions i diàmetre segons especificacions.

*Armaris:* material, dimensions.

### **Execució**

La connexió a xarxa s'executarà segons el que estableixi el projecte, a la legislació vigent aplicable, a les normes de bona construcció i a les instruccions de la D.F.

Durant l'execució i instal·lació dels materials, accessoris i productes de construcció es faran servir tècniques adients per no empitjorar la xarxa de subministrament de gas.

En general l'execució de la xarxa de connexió es realitzarà de manera que s'aconsegueixin els objectius previstos en el projecte sense malmetre ni deteriorar la resta de l'edifici conservant les característiques de la xarxa de subministrament de gas, evitant sorolls molestos, procurant les condicions necessàries per la llarga durabilitat de la instal·lació així com les millors condicions pel seu manteniment i conservació.

*Tubs:* El material per la connexió pot ser de coure, d'acer, d'acer inoxidable i de polietilè, sempre han d'estar allotjats en una beina de protecció, en el subsòl o encastats a les parets.

Les xarxes soterrades es protegiran de fenòmens de corrosió, esforços mecànics i danys.

Les rases han de seguir el traçat correcte alineat en planta i rasant uniforme. Es tindran en compte les distàncies mínimes dels tubs amb altres instal·lacions com ara sanejament, aigua, electricitat alta o baixa i telefonia, etc, complint amb la normativa vigent.

Els tubs no s'han d'instal·lar en contacte amb el terreny i disposaran sempre d'una beina de protecció. El suport dels tubs de la instal·lació seran rases amb llit de recolzament, i de profunditat i amplada variable adequades al diàmetre el tub. Aquest suport variarà segons el diàmetre del tub i del tipus de terreny seguint ordres de la D.F.

El terreny interior de la rasa haurà d'estar net de residus, vegetació i aigua. Per a la unió de diferents trams de tubs i peces especials caldrà veure les incompatibilitats entre materials i els seus tipus d'unió, si són tubs de metall o de plàstic.

La unió amb la canonada ha de ser estanca a la pressió de prova.

*Armari de regulació:* Haurà de ser el model acceptat per la companyia subministradora de gas. Aniran instal·lats adossats o encastats a la paret, a una alçada respecte del terra de 0,50m i 1,50m, cal encastar una beina, generalment de PVC, des de la base inferior fins a la xarxa per tal de facilitar l'entrada del tub de polietilè que enllaça amb la clau d'entrada. Un cop encastat l'armari, s'hauran d'omplir amb morter de ciment els espais existents entre l'armari i el forat.

*Control i acceptació*

*Brançal:* es controlaran les rases, profunditat, gruix del llit dels tubs, pendents.

*Tubs i accessoris:* el material, dimensions i diàmetre segons especificacions i estanquitat. Passos de murs i forjats (col·locació de passatubs i beines). Vàlvules i característiques de muntatge.

## **PROJECTE BÀSIC I D'EXECUCIÓ DE REHABILITACIÓ DE L'EDIFICI DE L'ANTIGA CENTRAL ELÈCTRICA "LA CATALINA" D'ALMENAR (LLEIDA). FASE I**

*Armari de regulació:* disposició, material, dimensions, tapa registre. Canonada d'escomesa a l'armari de regulació.

### **Verificacions**

Brançal es controlaran les unions i compatibilitat del material de replè.

*Tubs i accessoris:* Connexions de tubs i pericons, segellat i ancoratges.

*Escomesa:* Verificació de característiques segons cabal, pressió i consum.

Proves de servei als tubs: cal fer prova de pressió, d'estanquitat. Prova d'estanquitat i resistència mecànica de la instal·lació complerta.

### **Amidament i abonament**

m l el tub, inclosa part proporcional de juntes i complements, completament instal·lat i comprovat;

m<sup>3</sup> el llit dels tubs, l'anivellament el reomplert i el compactat completament acabat.

ut l'escomesa de gas.

## **2.2 Instal·lació interior**

Conjunt d'elements que componen la instal·lació a partir de la clau de pas general fins al punt de consum. La seva funció és la de distribuir el gas dins l'edifici fins al punt de consum.

### **Components**

Des de presa de xarxa a comptadors: *centralització de comptadors, presa de pressió a l'entrada, clau d'entrada, regulador de pressió amb vàlvula de seguretat, limitador de cabal, comptador, presa de pressió a la sortida.*

Des de comptadors a punt de consum: *tub, clau d'habitatge, presa pressió d'habitatge, clau de connexió de l'aparell i reixetes de ventilació.*

Els tubs poden ser de: acer negre sense soldadura o de coure. El tub de coure ha de ser desoxidat amb fòsfor, subministrats en barra. No s'admeten els tubs de coure recuit o tou, subministrat en rotllo.

Els accessoris d'unió, reduccions, derivacions, colzes, corbes, connexions per junta plana, etc.. seran mitjançant soldadura per capil·laritat.

### **Execució**

#### **Condicions prèvies**

En general l'execució de la instal·lació interior es realitzarà de manera que s'aconsegueixin els objectius previstos en el projecte sense malmetre ni deteriorar la resta de l'edifici. Es procuraran les condicions necessàries per a la llarga durabilitat de la instal·lació així com les millors condicions pel seu manteniment i conservació.

Abans de començar els treballs de muntatge, es farà un replanteig previ que ha de ser aprovat per la D.F. Tots els elements s'han d'inspeccionar abans de la seva col·locació. Han d'estar en perfecte estat i no haver rebut cops en el seu transport.

La seva instal·lació no ha d'alterar les característiques dels elements.

*Comptadors:* Els comptadors poden anar amb connexions roscades o embridades. Estaran centralitzats per escales en un lloc accessible, visible, sec i ventilat i de manera que quedi ben fixat i el seu funcionament sigui el correcte. Ha de quedar ben connectada a la xarxa de subministrament i distribució. No s'ha de col·locar en cambres d'instal·lacions si no són per al seu ús exclusiu. Abans del comptador s'ha de col·locar una aixeta de pas de les característiques que requereix la instal·lació. La posició ha de ser la fixada a la documentació tècnica. Alçària col·locació:  $\leq 2,2$  m. Toleràncies d'instal·lació: - Posició:  $\pm 50$  mm.

*Presa de pressió, regulador de pressió i limitador de cabal:* S'ha d'instal·lar en un lloc visible, accessible i de manera que el seu funcionament sigui el correcte. Ha d'anar connectat a la xarxa. La unió amb la canonada ha de ser estanca a la pressió de prova. Ha de quedar feta la prova de la instal·lació, amb tot en funcionament. Toleràncies d'instal·lació: - Posició:  $\pm 10$  mm.

*Tubs:* El tub és el lloc per on va el gas fins arribar al punt de consum o clau de pas. Poden anar vistos o ocults, sota beina o conductes per tal de protegir el seu pas pels llocs que així es consideri necessari o estigui previst. Depenent del material del tub cal assegurar-se que el medi que l'envolta no sigui agressiu i, si cal, disposar d'una beina de protecció adequada que permeti la lliure dilatació. El traçat de tubs vistos es farà ordenat i net, i es protegiran adequadament. A cada tub que travessi un mur es col·locarà el passamur corresponent i l'espai que quedi s'omplirà amb material elàstic. Els tubs es protegiran contra la corrosió galvànica, les condensacions i els esforços mecànics. En el traçat de la instal·lació es col·locaran suports quan els tubs vagin superficials; els suports es col·locaran a la distància recomanada per la UNE corresponent permetent la lliure dilatació del tub. Caldrà deixar las distàncies necessàries i de seguretat en l'encreuament amb d'altres serveis i tubs de la resta d'instal·lacions. La secció del tub s'ha de mantenir constant al llarg de tot el recorregut. Les connexions a la xarxa de servei es faran un cop tallat el subministrament. Els junts han de ser estancs a la pressió de prova, han de resistir esforços mecànics. Totes les unions, canvis de direcció i sortides de ramals s'han de fer únicament per mitjà dels accessoris corresponents al tipus d'unió amb que s'executi la conducció.

*Claus i vàlvules:* És l'element que regula el pas del gas per dins els tubs. Poden anar muntades entre tubs o depèn de la mida embridades. Totes les claus i vàlvules han de quedar anivellades en totes dues

## **PROJECTE BÀSIC I D'EXECUCIÓ DE REHABILITACIÓ DE L'EDIFICI DE L'ANTIGA CENTRAL ELÈCTRICA "LA CATALINA" D'ALMENAR (LLEIDA). FASE I**

direccions, a la posició prevista en el projecte. L'alçària de muntatge de l'element ha de ser la reflectida en el projecte o, en el seu defecte, la indicada per la D.F. Ha de quedar ben fixada al tub. S'ha de garantir l'estanquitat de les connexions amb els tubs d'alimentació.

### Control i acceptació

*Comptadors:* S'ha de netejar l'interior dels broquets d'empalmament a la xarxa. S'ha de comprovar que les rosques, les brides, els junts i els cargols estiguin en bon estat. Ha d'estar feta la prova d'instal·lació. Dimensions i ventilació de l'armari de comptadors.

*Tubs, accessoris i elements de la instal·lació:* el material, les dimensions i diàmetre segons especificacions de projecte.

Connexions entre tubs i claus, soldadures, segellats, ancoratges i distàncies entre suports. Distància mín. encreuaments amb altres instal·lacions. Passos de murs i forjats (col·locació de passatubs i beines). Distribució interior i exterior de canonada. Vàlvules i característiques de muntatge.

### Verificació

Proves de servei als tubs: cal fer prova de pressió, d'estanquitat, resistència mecànica i comprovació de la xarxa sota pressió.

Prova de funcionament als aparells instal·lats. Ha d'estar feta la prova d'instal·lació.

### Amidament i abonament

ml el tub, inclosa part proporcional de retalls i els empalmaments que s'hagin de realitzar, juntes i complements, completament instal·lat i comprovat.

ut les claus i vàlvules de pas, comptador, regulador de pressió, presa de pressió.

## **3 GASOS LIQUATS**

### Normes d'aplicació

**R I T E.** Reglamento de Instalaciones Térmicas en los edificios. RD 1027/2007 (BOE 29.08.2007).

**Instrucción Técnica Complementaria MI-IP-03 "Instalaciones Petrolíferas para uso propio".** RD 1523/99.

**Codi Tècnic de l'Edificació.** RD 314/2006. DB-HR, Protecció enfront del soroll.

### UNE

UNE-EN ISO 140-4: Medición in situ del aislamiento acústico al ruido aéreo entre locales.

UNE-EN ISO 140-5: Medición in situ del aislamiento acústico al ruido aéreo de elementos de fachadas y de fachadas.

UNE-EN ISO 140-7: Medición del aislamiento acústico en los edificios y de los elementos de construcción. Parte 7: Medición in situ del aislamiento acústico de suelos al ruido de impactos

UNE-EN ISO 717: Evaluación del aislamiento acústico en los edificios y los elementos de construcción

UNE-EN ISO 717-1: Aislamiento a ruido aéreo. Para el cálculo del valor global de aislamiento y los términos de adaptación al espectro.

UNE-EN ISO 717-2: Aislamiento al ruido de impactos. Para el cálculo del valor global de aislamiento y los términos de adaptación al espectro.

**UNE**, corresponents a les condicions particulars dels tubs segons material emprat. UNE 19 047:1996, UNE EN 1 057:1996, UNE 19 049-1:1997, UNE EN 545:1995, UNE EN 1452:2000, UNE EN ISO 15877:2004, UNE EN 12201:2003, UNE EN ISO 15875:2004, UNE EN ISO 15876:2004, UNE EN ISO 15874:2004, UNE 53 960 EX:2002, UNE 53 961 EX:2002.

**Aparatos a gas.** RD 1428/1992. UNE 60670-1:1993 Instalaciones de gas en locales destinados a usos domésticos, colectivos o comerciales. Parte 1: Generalidades y terminología.

**Reglamento de redes y acometidas de combustibles gaseosos e Instrucciones "MIG".** BOE: 6-12-74.

**Procedimiento para la comprobación de los requisitos complementarios, establecidos en la ITC MIE AP-7 del Reglamento de Aparatos a Presión.** Directivas 84/525/CEE, 84/526/CEE y 84/527/CEE.

**Reglamento Electrotécnico de Baja Tensión, REBT 2002.** RD 842/2002.

**Instalaciones de depósitos de Gases licuados.** NTE-IDG/1973 .

**Reglamento técnico de distribución y utilización de combustibles gaseosos y sus instrucciones técnicas complementarias.** RD 919/2006.

**Reglamento de instalaciones de gas en locales destinados a usos domésticos, colectivos o comerciales.** RD 1853/93.

**Reglamento general del servicio público de gases combustibles.** D.2913/73.

**Instrucción sobre documentación y puesta en servicio de las instalaciones receptoras de gases combustibles.** O. 17/12/85.

**Reglamento de redes y acometidas de combustibles gaseosos e instrucciones MIG.** O. 18/11/74.

**Reglamento sobre instalaciones de almacenamiento de gases licuados del petróleo (GLP) en depósitos fijos.** O. 29/1/86.

## **PROJECTE BÀSIC I D'EXECUCIÓ DE REHABILITACIÓ DE L'EDIFICI DE L'ANTIGA CENTRAL ELÈCTRICA "LA CATALINA" D'ALMENAR (LLEIDA). FASE I**

Normes per instal·lacions de gasos líquuats del petroli (GLP) amb dipòsits mòbils de capacitat superior a 15 kg. BOE: 11/09/63.

Extracte de les normes a les quals s'han de sotmetre els dipòsits mòbils amb capacitat no superior als 15 kg de gasos líquuats del petroli (GLP) i la seva instal·lació. BOE: 12/03/63.

### **3.1 Tipus**

El gas propà pot ser envasat o a granel. El gas envasat es distribueix a partir d'envasos mòbils recuperables; el gas a granel es distribueix en camions cisterna que omplen els dipòsits fixes recarregables, que poden abastar a un o més usuaris.

Cal conèixer les especificacions de la companyia subministradora o Ajuntament per tal de realitzar correctament la instal·lació.

#### **Components**

Els components seran els següents:

*Gas envasat bombona (butà):* bombona, adaptador-regulador de pressió.

*Gas envasat en ampolla (propà):* ampolla, adaptador-regulador, inversor manual, limitador de pressió, clau de sortida.

*Gas dipòsit (propà):* El conjunt de l'estació de GLP està composta de: dipòsit elevat o soterrat, boca de càrrega, presa de terra, regulador, limitador de pressió, vàlvula de sortida. Són de planxa d'acer.

#### **Execució**

En general l'execució de la instal·lació es realitzarà de manera que s'aconsegueixin els objectius previstos en el projecte sense malmetre ni deteriorar la resta de l'edifici. Els gasos envasats en bombona o ampolla cal tenir en compte les distàncies de seguretat i les prohibicions en la ubicació de la bombona o ampolla. Els dipòsits poden anar aeris, semisoterrats, soterrats o en un terrat col·locats horitzontalment. Ha d'estar connectat a la xarxa que hagi d'alimentar i en condicions de funcionament. La posició ha de ser la reflectida a la D.T. o, en el seu defecte, la indicada per la D.F. Ha d'estar feta la prova d'instal·lació. L'instal·lador ha de dur l'acta d'autorització d'instal·lacions dels Serveis d'Indústria de la Generalitat, un cop acabat el treball. Toleràncies d'instal·lació: posició:  $\pm 50$  mm i nivell:  $\pm 10$  mm. Dipòsits soterrats. S'han d'instal·lar en una fossa que permeti que la generatriu superior del dipòsit quedi a 15 cm per sota del nivell del terreny circumdant, i amb un pendent de l'1% cap a l'orifici de purga. La fossa ha de poder anar revestida o no amb obra de fàbrica o formigó, però cal que mantingui les distàncies següents: de les parets laterals al dipòsit:  $\geq 20$  cm. S'ha de situar sobre un fonament sòlid que compleixi les especificacions fixades en el seu plec de condicions i ha d'anar ancorat. Les vàlvules i els aparells de control del dipòsit s'han de protegir amb un pericó i una tapa de registre. S'ha d'evitar la circulació de vehicles pel damunt de la fossa per mitjà d'una vorera  $\geq 30$  cm d'alçària, i en cas contrari, cal protegir la fossa amb una llosa de resistència adient a les càrregues que hagi de suportar. Els ànodes de sacrifici previstos han de quedar clavats a la sorra que envolta el dipòsit, connectats entre ells per un conductor de coure aïllat i units al dipòsit mitjançant un cargol, a la zona que queda dins del pericó de registre. Dipòsit elevats. Ha d'estar col·locat sobre suports de formigó amb pendent de l'1% cap a l'orifici de drenatge, situat al punt més baix de la generatriu inferior i a més de 50 cm del terra. Ha de quedar instal·lat en llocs descoberts i ventilats, oberts a zones d'altitud menor o igual si més no, a una quarta part del seu perímetre. El dipòsit i elements metàl·lics s'han d'endollar a la connexió a terra que ha de complir les especificacions fixades en el seu plec de condicions, amb una resistència  $\leq 20$  ohms. El control es realitzarà en tot el que fa referència a la seva execució.

#### **Control i acceptació**

*Dipòsits:* es controlaran el fossar, la fonamentació i situació, i els accessoris.

*Bombones i ampolles:* Situació i instal·lació.

#### **Verificacions**

*Dipòsits:* Prova hidrostàtica de pressió. Assaig d'estanquitat.

*Bombones i ampolles:* Prova hidrostàtica de pressió. Assaig d'estanquitat.

#### **Amidament i abonament**

ut ampolles, bombones i dipòsits.

### **3.2 Instal·lació exterior i interior**

Conjunt d'elements que componen la instal·lació a partir de la clau de sortida del combustible fins al punt de consum. La seva funció és la de distribuir el gas butà o propà dins l'edifici fins al punt de consum.

#### **Components**

Els components de la instal·lació seran els següents: *canalitzacions o canonades, claus i vàlvules, elements auxiliars.*

Si els dipòsits subministren a varis usuaris la instal·lació disposarà de comptadors.

Els tubs poden ser de: polietilè si van soterrats per l'exterior, d'acer negre sense soldadura o de coure per l'interior. El tub de coure ha de ser desoxidat amb fòsfor, subministrats en barra. No s'admeten els tubs de coure recuit o tou, subministrat en rotllo.

## **PROJECTE BÀSIC I D'EXECUCIÓ DE REHABILITACIÓ DE L'EDIFICI DE L'ANTIGA CENTRAL ELÈCTRICA "LA CATALINA" D'ALMENAR (LLEIDA). FASE I**

Els accessoris d'unió, reduccions, derivacions, colzes, corbes, connexions per junta plana, etc. seran mitjançant soldadura per capil·laritat.

### **Execució**

En general l'execució de la instal·lació interior es realitzarà de manera que s'aconsegueixin els objectius previstos en el projecte sense malmetre ni deteriorar la resta de l'edifici. Es procuraran les condicions necessàries per a la llarga durabilitat de la instal·lació així com les millors condicions pel seu manteniment i conservació.

Abans de començar els treballs de muntatge, es farà un replanteig previ que ha de ser aprovat per la D.F. Tots els elements s'han d'inspeccionar abans de la seva col·locació. Han d'estar en perfecte estat i no haver rebut cops en el seu transport.

La seva instal·lació no ha d'alterar les característiques dels elements.

**Comptadors:** Els comptadors poden anar amb connexions roscades o embridades. Estaran centralitzats en un lloc accessible, visible, sec, ventilat i de manera que quedi ben fixat i el seu funcionament sigui el correcte. Ha de quedar ben connectat a la xarxa de subministrament i distribució. No s'ha de col·locar en cambres d'instal·lacions si no són per al seu ús exclusiu. Abans del comptador s'ha de col·locar una aixeta de pas de les característiques que requereix la instal·lació. La posició ha de ser la fixada a la D.T. Alçària col·locació:  $\leq 2,2$  m. Toleràncies d'instal·lació: - Posició:  $\pm 50$  mm. Presa de pressió, regulador de pressió i limitador de cabal. S'ha d'instal·lar en un lloc visible, accessible i de manera que el seu funcionament sigui el correcte. Ha d'anar connectat a la xarxa. La unió amb la canonada ha de ser estanca a la pressió de prova. Ha de quedar feta la prova de la instal·lació, amb tot en funcionament. Toleràncies d'instal·lació: - Posició:  $\pm 10$  mm.

**Tubs:** El tub és el lloc per on va el gas fins arribar al punt de consum o clau de pas. Poden anar vistos o ocults, sota beina o conductes per tal de protegir el seu pas per llocs que així es consideri necessari o estigui previst. El material per la connexió pot ser de coure, d'acer, d'acer inoxidable i de polietilè, sempre han d'estar allotjats en una beina de protecció, en el subsòl o encastats a les parets. Les xarxes soterrades es protegiran de fenòmens de corrosió, esforços mecànics i danys. Depenent del material del tub cal assegurar-se que el medi que l'envolta no sigui agressiu, i si cal, disposar d'una beina de protecció adequada que permeti la lliure dilatació. El traçat de tubs vistos es farà ordenat i net, i es protegiran adequadament. A cada tub que travessi un mur es col·locarà el passamur corresponent i l'espai que quedi s'omplirà amb material elàstic. Els tubs es protegiran contra la corrosió galvànica, les condensacions i els esforços mecànics. En el traçat de la instal·lació es col·locaran suports quan els tubs vagin superficials; els suports es col·locaran a la distància recomanada per la UNE corresponent permetent la lliure dilatació del tub. Caldrà deixar las distàncies necessàries i de seguretat en l'encreuament amb d'altres serveis i tubs de la resta d'instal·lacions. La secció del tub s'ha de mantenir constant al llarg de tot el recorregut. Les connexions a la xarxa de servei es faran un cop tallat el subministrament. Els junts han de ser estancs a la pressió de prova, han de resistir esforços mecànics. Totes les unions, canvis de direcció i sortides de ramals s'han de fer únicament per mitjà dels accessoris corresponents al tipus d'unió amb que s'executi la conducció.

**Claus i vàlvules:** És l'element que regula el pas del gas per dins dels tubs. Poden anar muntades entre tubs o depèn de la mida embridades. Totes les claus i vàlvules han de quedar anivellades en totes dues direccions, a la posició prevista en el projecte. L'alçària de muntatge de l'element ha de ser la reflectida en el projecte o, en el seu defecte, la indicada per la D.F. Ha de quedar ben fixada al tub. S'ha de garantir l'estanquitat de les connexions amb els tubs d'alimentació.

**Control i acceptació**

**Brançal:** es controlaran les rases, profunditat, gruix del llit dels tubs, pendents.

**Comptadors:** S'ha de netejar l'interior dels broquets d'empalmament a la xarxa. S'ha de comprovar que les rosques, les brides, els junts i els cargols estiguin en bon estat.

Ha d'estar feta la prova d'instal·lació.

**Tubs, accessoris i elements de la instal·lació:** el material, les dimensions i diàmetre segons especificacions del projecte.

Connexions entre tubs i claus, soldadures, segellats, ancoratges i distàncies entre suports. Distància mín. encreuaments amb altres instal·lacions. Passos de murs i forjats (col·locació de passatubs i beines). Vàlvules i característiques de muntatge.

**Proves de servei als tubs:** cal fer prova de pressió, d'estanquitat, comprovació de la xarxa sota pressió. Prova de funcionament als aparells instal·lats. Ha d'estar feta la prova d'instal·lació.

### **Verificacions**

Brançal es controlaran les unions i compatibilitat del material de replè.

**Tubs i accessoris:** Connexions de tubs i pericons, segellat i ancoratges.

**Escamesa:** Verificació de característiques segons cabal, pressió i consum. Proves de servei als tubs: cal fer prova de pressió, d'estanquitat. Prova d'estanquitat i resistència mecànica de la instal·lació completa.

### **Amidament i abonament**

ml el tub, inclosa part proporcional de retalls i els empalmaments que s'hagin de realitzar, juntes i complements, completament instal·lat i comprovat.

ut les claus i vàlvules de pas, comptador, regulador de pressió, presa de pressió.

## **4 GASOIL**

### **Normes d'aplicació**

R I T E. Reglamento de Instalaciones Térmicas en los edificios. RD 1027/2007 (BOE 29.08.2007).

Instrucción Técnica Complementaria MI-IP-03 i MI-IP 04 "Instalaciones petrolíferas para uso propio". RD 1523/99.

UNE. Referents a la conduccions d'hidrocarburs: UNE 10.011, UNE 19.040, UNE 19.041, UNE 19.045, UNE 19.046. Referents als tancs: UNE-EN-976-1, UNE 53.432, UNE 53.496, UNE 62.350, UNE 62.351.

Codi Tècnic de l'Edificació. RD 314/2006. DB-HR, Protecció enfront del soroll.

### **UNE**

UNE-EN ISO 140-4: Medición in situ del aislamiento acústico al ruido aéreo entre locales.

UNE-EN ISO 140-5: Medición in situ del aislamiento acústico al ruido aéreo de elementos de fachadas y de fachadas.

UNE-EN ISO 140-7: Medición del aislamiento acústico en los edificios y de los elementos de construcción. Parte 7: Medición in situ del aislamiento acústico de suelos al ruido de impactos

UNE-EN ISO 717: Evaluación del aislamiento acústico en los edificios y los elementos de construcción

UNE-EN ISO 717-1: Aislamiento a ruido aéreo. Para el cálculo del valor global de aislamiento y los términos de adaptación al espectro.

UNE-EN ISO 717-2: Aislamiento al ruido de impactos. Para el cálculo del valor global de aislamiento y los términos de adaptación al espectro.

### **4.1 Dipòsits o tancs**

És l'element on s'emmagatzema el gasoil pel seu posterior consum. S'anomenen habitualment tancs i es diferencien dels simples recipients perquè han de suportar pressions interiors.

### **Components**

Els elements de la instal·lació de gasoil són els següents: *boca de càrrega, dipòsit, cubeta, canalitzacions.*

*Els dipòsits poden ser fixos o mòbils:* Els fixos es poden instal·lar: aeris o de superfície, semisoterrats o sota el nivell del terreny (soterrats o en fossa). Els mòbils es poden instal·lar apilats sobre el nivell del terreny o semisoterrats. A més poden ser d'una paret o de doble paret. Els materials poden ser xapa d'acer, polietilè d'alta densitat i plàstic reforçat amb fibra de vidre. Es poden combinar en una paret o en paret doble.

*Boca de càrrega:* està situada en el dipòsit o en un arqueta. Permet la connexió de les mànegues d'alimentació. La cubeta permet retenir eventuais fugues, es defineix per la seva capacitat i dimensions.

### **Execució**

*Tancs:* Es poden posar dins o fora de les edificacions: A l'interior la capacitat màx. és de 1000m<sup>3</sup>. Per edificis d'habitatges comunitaris només 400litres per habitatge amb plata de recollida amb capacitat del 10%. Fins a 800 litres si tenen cubeta. A l'exterior els tancs s'hauran de col·locar en una cubeta de capacitat: 1 tanc 100% de la capacitat del tanc. Més d'1 tanc el 100% de la capacitat del tanc més gran o el 10% de la suma de totes les capacitats. La seva situació pot ser: Exterior soterrat: la distància des de qualsevol part del tanc als límits de propietat serà  $> o = a$  1m. Disposaran d'un sistema de detecció de fugues. La capacitat màx. Per a gasoil soterrat serà de 100m<sup>3</sup>. Exterior de superfície: amb protecció mecànica contra impactes. Els que tenen paret simple han d'estar continguts en cubetes si la seva capacitat és superior a 1000 litres. En cas contrari és admissible una plata amb capacitat del 10% del tanc. Enfonsats poden ser tancades, obertes o semiobertes. Semisoterrats es disposen parcialment enfonsats i recoberts de sorra rentada o inert.

### **Verificacions**

Les verificacions es realitzaran en tot el que fa referència a la seva execució. Ha d'estar connectat a la xarxa que hagi d'alimentar i en condicions de funcionament. Els elements de la instal·lació han d'anar protegits contra la corrosió. Els elements metàl·lics han d'anar connectats a terra. Ha d'estar feta la prova d'instal·lació. L'instal·lador ha d'aportar l'Acta d'Autorització d'Instal·lacions dels Serveis d'Indústria de la Generalitat, un cop acabat el treball.

### **Amidament i abonament**

ut els dipòsits o tancs.

### **4.2 Instal·lació tràfec de gasoil**

Es la instal·lació de transport del gasoil des del dipòsit fins al punt de consum.

### **Components**

*Canalitzacions:* estan definides pel seu material, diàmetre, disposició i traçat. Els materials utilitzats poden ser acer al carboni, coure amb gruixos  $> o = 1$ mm i plàstics.

Poden anar vistes, ocultes, enterrades i calorifugades.

## **PROJECTE BÀSIC I D'EXECUCIÓ DE REHABILITACIÓ DE L'EDIFICI DE L'ANTIGA CENTRAL ELÈCTRICA "LA CATALINA" D'ALMENAR (LLEIDA). FASE I**

*Vàlvules:* poden ser de retenció, seguretat, reguladores de pressió, tancament ràpid. I altres components com bomba d'ompliment, bomba de tràfec, grup de pressió i filtre.

Control i acceptació

El material que es farà servir per les conduccions hauran de complir els següents requisits: Resistència química interna i externa als productes petrolífers. Permeabilitat nul·la als vapors dels productes petrolífers. Resistència mecànica adequada a les pressions de prova.

### **Execució**

*Canalització d'ompliment:* comença a la boca de càrrega i acaba a l'interior del dipòsit. Serà subterrània amb pendent cap al dipòsit no inferior al 5%. Cal una bomba de càrrega si la distància al camió és superior als 25m o el nivell de combustible del camió està a una cota inferior a la del dipòsit.

*Canalització de ventilació:* comença a l'interior del dipòsit en el qual s'introdueix no més de 2cm i acaba en una te de ventilació amb reixeta talla focs. Si el dipòsit és soterrat o interior de superfície la canalització sortirà a l'exterior fins una altura sobre el nivell del terra no inf. a 2,5m.

*Canalització d'aspiració:* comença a la vàlvula de peu a l'interior del dipòsit, a 10 cm del fons, i acaba al cremador de la caldera. El seu traçat i dispositius s'hauran d'ajustar al sistema d'alimentació.

*Canalització de retorn:* El seu traçat i dispositius s'hauran d'ajustar al sistema d'alimentació. Quan la canalització de retorn acabi en el dipòsit quedarà a 10 cm del fons, i els trams horitzontals hauran de tenir un pendent no inferior a l'1% cap al dipòsit. Haurà d'anar proveït d'un sistema de vàlvules de tancament ràpid que permeti aïllar tots els dipòsits menys aquells als que es vulgui retornar combustible.

*Vàlvula de retenció:* és col·locarà per evitar retorns del combustible.

*Vàlvula de seguretat:* és col·locarà com a precaució contra sobrepressions.

*Vàlvula reguladora de pressió:* és col·locarà per assegurar la pressió correcta en els punts de consum alimentats per sobrepressió.

*Vàlvula de tancament ràpid:* és col·locarà per tallar ràpidament el subministrament de combustible.

Control i acceptació

*Canalitzacions:* es controlaran les rases, profunditat, gruix del llit dels tubs, pendents i dimensions.

*Vàlvules:* el material, dimensions i diàmetre segons especificacions.

*Proves de servei als tubs:* cal fer prova de pressió, d'estanquitat, comprovació de la xarxa sota pressió. Prova de funcionament als aparells instal·lats. Ha d'estar feta la prova d'instal·lació.

### **Verificacions**

*Canalitzacions:* Connexions de tubs i vàlvules, segellat i ancoratges. Connexions entre tubs i claus, soldadures, segellats, ancoratges i distàncies entre suports. Distància mín. encreuaments amb altres instal·lacions. Passos de murs i forjats (col·locació de passatubs i beines). Vàlvules i característiques de muntatge.

### **Amidament i abonament**

ml el tub, inclosa part proporcional de retalls i els empalmament que s'hagin de realitzar, juntes i complements, completament instal·lat i comprovat.

ut les claus i vàlvules de pas, comptador, regulador de pressió, presa de pressió.

## **SUBSISTEMA EVACUACIÓ**

### **1 LÍQUIDS**

#### **Normes d'aplicació**

**Codi Tècnic de l'Edificació.** RD 314/2006. DB HS 5, Evacuació d'aigües residuals i Normes de referència de l'Apèndix C. DB-HR, Protecció enfront del soroll.

**Críteris ambientals i d'ecoeficiència en els edificis.** D 21/2006.

**UNE.** Tuberías de fundición según normas UNE EN 545:2002, UNE EN 598:1996, UNE EN 877:2000. Tuberías de PVC según normas UNE EN 1329-1:1999, UNE EN 1401-1:1998, UNE EN 1453-1:2000, UNE EN 1456-1:2002, UNE EN 1566-1:1999. Tuberías de polipropileno (PP) según norma UNE EN 1852-1:1998. Tuberías de gres según norma UNE EN 295-1:1999. Tuberías de hormigón según norma UNE 127010:1995 EX.

#### **UNE**

UNE-EN ISO 140-4: Medición in situ del aislamiento acústico al ruido aéreo entre locales.

UNE-EN ISO 140-5: Medición in situ del aislamiento acústico al ruido aéreo de elementos de fachadas y de fachadas.

UNE-EN ISO 140-7: Medición del aislamiento acústico en los edificios y de los elementos de construcción. Parte 7: Medición in situ del aislamiento acústico de suelos al ruido de impactos

UNE-EN ISO 717: Evaluación del aislamiento acústico en los edificios y los elementos de construcción

UNE-EN ISO 717-1: Aislamiento a ruido aéreo. Para el cálculo del valor global de aislamiento y los términos de adaptación al espectro.

UNE-EN ISO 717-2: Aislamiento al ruido de impactos. Para el cálculo del valor global de aislamiento y los términos de adaptación al espectro.

**PROJECTE BÀSIC I D'EXECUCIÓ DE REHABILITACIÓ DE L'EDIFICI DE L'ANTIGA CENTRAL ELÈCTRICA "LA CATALINA" D'ALMENAR (LLEIDA). FASE I**

Instrucció de Hormigón Estructural, EHE. RD 2661/1998.

Pliego de Prescripciones Técnicas Generales de Tuberías de Saneamiento de Poblaciones. Orden 15/09/1986.

Norma 5.1.-IC: Drenaje. Orden 21/06/1965.

Instrucción de carreteras 5.2-IC: Drenaje superficial. Orden 14/05/1990.

*Peces d'acer galvanitzat:*

Pliego de prescripciones técnicas generales para obras de carreteras y puentes, PG 3/75. Orden 6/02/1976, Orden FOM/1382/2002.

UNE. UNE 7183:1964 Método de ensayo para determinar la uniformidad de los recubrimientos galvanizados, aplicados a materiales manufacturados de hierro y acero. UNE 37501:1988 Galvanización en caliente. Características y métodos de ensayo.

*Canal exterior d'acer galvanitzat:*

UNE. UNE 36130:1991 Bandas (chapas y bobinas), de acero bajo en carbono, galvanizadas en continuo por inmersión en caliente para conformación en frío. Condiciones técnicas de suministro.

*Sobre llit d'assentament de formigó:*

Instrucción de Hormigón Estructural, EHE. RD 2661/1998.

UNE. UNE-EN 1451-1:1999 Sistemas de canalización en materiales plásticos para evacuación de aguas residuales (a baja y a alta temperatura) en el interior de la estructura de los edificios. Polipropileno (PP). Parte 1: Especificaciones para tubos, accesorios y el sistema.

UNE. Tuberías de PVC según normas UNE EN 1329-1:1999, UNE EN 1401-1:1998, UNE EN 1453-1:2000, UNE EN 1456-1:2002, UNE EN 1566-1:1999. Tuberías de hormigón según norma UNE 127010:1995 EX. Real Decreto 2661/1998, de 11 de diciembre, por el que se aprueba la Instrucción de Hormigón Estructural (EHE). UNE-EN 1451-1:1999 Sistemas de canalización en materiales plásticos para evacuación de aguas residuales (a baja y a alta temperatura) en el interior de la estructura de los edificios. Polipropileno (PP). Parte 1: Especificaciones para tubos, accesorios y el sistema.

### **1.1 Connexió a xarxa**

Conjunt d'elements que componen la connexió a la xarxa de sanejament i la part soterrada des de la sortida de l'edifici. Connecta amb la xarxa de sanejament abocant les aigües pluvials i les aigües negres de l'edifici.

La xarxa interior de l'edifici haurà de ser sempre separativa en pluvials i negres. Quan la xarxa de sanejament pública sigui separativa, cada una de les xarxes interiors es connectaran de forma independent; quan no sigui separativa, es permet la connexió de les dues xarxes interiors a una única arqueta situada a l'exterior de la propietat o, si això no fos possible, en el límit més proper d'aquesta a la xarxa general de sanejament.

#### **Components**

*Tubs:* Poden ser de formigó, PVC o polipropilè.

*Unions i accessoris:* Es faran servir en entroncaments, canvis de direcció i empalmaments. El material serà el mateix que el tub.

*Pericons:* Es poden fer "in situ" amb obra o prefabricats de plàstic o formigó.

*Pous de registre o ressalt:* Es poden fer "in situ" amb obra o prefabricats de formigó.

Característiques tècniques mínimes.

Resistència a l'agressivitat de les aigües, impermeabilitat total als líquids i gasos, resistència a les càrregues externes, flexibilitat per absorbir moviments.

Control i acceptació

Tubs, unions i accessoris: el material, dimensions i diàmetre segons especificacions.

Pericons, pous i tapes de registre: disposició, material, dimensions.

#### **Execució**

*Generalitats*

La connexió a xarxa s'executarà segons el que estableixi el projecte, a la legislació vigent aplicable, a les normes de bona construcció i a les instruccions de la D.F. En general, l'execució de la xarxa de connexió es realitzarà de manera que s'aconsegueixin els objectius previstos en el projecte sense malmetre ni deteriorar la resta de l'edifici, evitant sorolls molestos, procurant les condicions necessàries per la llarga durabilitat de la instal·lació així com les millors condicions pel seu manteniment i conservació.

Les rases han de seguir el traçat correcte alineat en planta i rasant uniforme. Es tindran en compte les distàncies mínimes dels tubs amb altres instal·lacions com ara aigua, gas, electricitat alta o baixa i telefonia, etc. complint amb la normativa vigent.

*Tubs soterrats: Col·locació sobre fons de rasa.* El pendent mínim serà d'un 2%. Aniran per sota de la xarxa d'aigua potable.

**PROJECTE BÀSIC I D'EXECUCIÓ DE REHABILITACIÓ DE L'EDIFICI DE L'ANTIGA CENTRAL ELÈCTRICA "LA CATALINA" D'ALMENAR (LLEIDA). FASE I**

El tub ha de seguir les alineacions indicades a la D.T. Ha de quedar a la rasant prevista i amb el pendent definit per a cada tram. La junta entre els tubs és correcta si els diàmetres interiors queden alineats. S'accepta un ressalt  $\leq 3$  mm. Els junts han de ser estancs a la pressió de prova, han de resistir els esforços mecànics i no han de produir alteracions apreciables en el règim hidràulic de la canonada. El pas a través d'elements estructurals s'ha de protegir amb un contratub de secció més gran. Han de quedar centrats i alineats dins de la rasa. La solera ha de quedar plana, anivellada i a la fondària prevista a la D.T. Ha de tenir el gruix mínim previst sota la directriu inferior del tub. La canonada ha de quedar protegida dels efectes de les càrregues exteriors, del trànsit (en el seu cas), inundacions de la rasa i de les variacions tèrmiques. Un cop instal·lada la canonada, i abans del reblert de la rasa, han de quedar fetes satisfactòriament les proves de pressió interior i d'estanquitat en els trams que especifiqui la D.F. Per damunt del tub s'ha de fer un reblert de terres compactades, que han de complir l'especificat en el seu plec de condicions. Distància de la generatriu superior del tub a la superfície: amb trànsit rodat:  $\geq 100$  cm, sense trànsit rodat:  $\geq 60$  cm. Amplària de la rasa:  $\geq$  diàmetre exterior + 50 cm. Pressió de la prova d'estanquitat:  $\leq 1$  kg/cm<sup>2</sup>. El llit d'assentament ha de reblir de formigó la rasa fins a mig tub en el cas de tubs circulars i fins a 2/3 del tub en el cas de tubs ovoides. El formigó ha de ser uniforme i continu; no ha de tenir esquerdes o defectes de formigonament com ara disgregacions o buits a la massa.

**PVC:** La franquícia entre el tub i el contratub s'ha d'ataconar amb massilla. Les unions entre els tubs han de ser encolades o amb junt tòric, segons el tub utilitzat. El clavegueró no ha de tenir, en el sentit del recorregut descendent, reduccions de secció en cap punt.

**Polipropilè:** El llit d'assentament ha de reblir de formigó la rasa fins a 10 cm per sobre de la generatriu superior del tub. El formigó ha de ser uniforme i continu. No ha de tenir esquerdes o defectes de formigonament com ara disgregacions o buits a la massa. Els tubs que s'utilitzin soterrats han de ser de la sèrie BD, amb una rigidesa anular SN  $\geq 4$ KN/m<sup>2</sup>. Els tubs s'han de calçar i recolzar per a impedir el seu moviment.

**Unions i accessoris:** El material serà el mateix que el tub i es seguiran les especificacions tècniques del fabricant.

**Pericons d'obra:** El pericó "in situ" ha d'estar format amb parets de peces ceràmiques, sobre solera de formigó. Els pericons amb tapa fixa han d'estar tapats amb encadellat ceràmic collat amb morter. La solera ha de quedar plana i al nivell previst. En els pericons no sifònics, la solera ha de formar pendent per a afavorir l'evacuació. El punt de connexió ha d'estar al mateix nivell que la part inferior del tub de desguàs. Les parets han de ser planes, aplomades i han de quedar travades per filades alternatives. Les peces ceràmiques s'han de col·locar a trencajunt i les filades han de ser horitzontals. La superfície interior ha de quedar revestida amb un arrebossat de gruix uniforme, ben adherit a la paret i acabada amb un lliscat de pasta de pòrtland. El revestiment sec ha de ser llis, sense fissures o d'altres defectes. Tots els angles interiors han de quedar arrodonits. El pericó ha d'impedir la sortida de gasos a l'exterior. Gruix de la solera:  $\geq 10$  cm. Gruix de l'arrebossat:  $\geq 1$  cm. Pendent interior d'evacuació en pericons no sifònics:  $\geq 1,5\%$ . Toleràncies d'execució: Aplomat de les parets:  $\pm 10$  mm, planor de la fàbrica:  $\pm 10$  mm/m, planor de l'arrebossat:  $\pm 3$  mm/m. S'ha de treballar a una temperatura entre 5°C i 35°C sense pluja. Les peces ceràmiques per col·locar han de tenir la humitat necessària per tal que no absorbeixin l'aigua del morter. L'arrebossat s'ha d'aplicar pressionant amb força sobre l'obra de ceràmica quan aquesta obra hagi aconseguit el 70% de la resistència prevista. Abans s'ha d'humitejar la superfície.

**Pous de registre o ressalt: Pous "in situ".** La solera ha de quedar anivellada i a la fondària prevista a la D.T., excepte la zona de la mitja canya que ha de quedar plana. El formigó ha de ser uniforme i continu. No ha de tenir esquerdes o defectes de formigonat com ara disgregacions o buits a la massa. La secció de la solera no ha de quedar disminuïda en cap punt. Resistència característica estimada del formigó al cap de 28 dies (Fest):  $\geq 0,9 \times F_{ck}$ . **Solera formigó:** Toleràncies d'execució: Desviació lateral: línia de l'eix:  $\pm 24$  mm, dimensions interiors:  $\pm 5 D$ ,  $< 12$  mm. Nivell soleres:  $\pm 12$  mm. Gruix (e): e  $\leq 30$  cm: + 0,05 e ( $\leq 12$  mm), - 8 mm; e  $> 30$  cm: + 0,05 e ( $\leq 16$  mm), - 0,025 e ( $\leq -10$  mm) Planor:  $\pm 10$  mm/m. La temperatura ambient per a formigonar ha d'estar entre 5°C i 40°C. El formigó s'ha de posar a l'obra abans que s'iniciï el seu adormiment. L'abocada s'ha de fer de manera que no es produeixin disgregacions. S'ha de compactar. Els treballs s'han de realitzar amb el pou lliure d'aigua i terres engrunades. **Parets per a pous:** Els treballs s'han de fer a una temperatura ambient entre 5°C i 35°C, sense pluja. Les peces prefabricades de formigó s'han de col·locar sense que rebin cops. Per parets de maó: Els maons per col·locar han de tenir la humitat necessària per tal que no absorbeixin l'aigua del morter. L'obra s'ha d'aixecar per filades senceres. Els arrebossats s'han d'aplicar un cop sanejades i humitejades les superfícies que els han de rebre. El lliscat s'ha de fer en una sola operació.

#### Control i acceptació

Comprovació de vàlvules de desguàs, muntatge de canals i embornals, pendent de canals.

Tubs, unions i accessoris: el material, dimensions i diàmetre segons especificacions.

Pericons, pous i tapes de registre: disposició, material, dimensions.

#### Verificacions

**Tubs:** Profunditat, pendents i gruix del llit de recolzament.

## **PROJECTE BÀSIC I D'EXECUCIÓ DE REHABILITACIÓ DE L'EDIFICI DE L'ANTIGA CENTRAL ELÈCTRICA "LA CATALINA" D'ALMENAR (LLEIDA). FASE I**

*Pericons i pous de registre o ressalt:* Disposició, acabat interior, segellat. Xarxa horitzontal soterrada, pericons i pous. Dipòsits de recepció i d'elevació i control.

Prova d'estanquitat parcial i total. Prova amb aigua, aire o fum.

### **Amidament i abonament**

ml el tub, inclosa la part proporcional de juntes i complements, completament instal·lat i comprovat.  
m<sup>3</sup> el llit dels tubs, l'anivellament el reblert i el compactat completament acabat, solera dels pous de registre.

ut pericons i tapes de registre.

m<sup>2</sup> parets del pou de registre.

### **1.2 Recollida d'aigües grises, negres i pluvials**

Conjunt d'elements que componen la instal·lació interior abans de la connexió a la xarxa de sanejament. La xarxa interior de l'edifici haurà de ser sempre separativa en pluvials i negres.

#### **Components**

*Tancaments hidràulics:* Poden ser: sifons individuals a cada aparell, caixes sifòniques amb varis aparells, bonera sifònica o pericons sifònics.

*Tubs de petita evacuació:* Corresponen als tubs que connecten l'aparell sanitari amb el baixant més proper. Poden ser de PVC o polipropilè.

*Col·lectors:* Tubs amb recorregut horitzontal. Poden ser de: PVC o polipropilè. Aniran penjats del forjat.

*Baixants:* Tubs amb recorregut vertical. Per aigües negres i grises poden ser de: PVC o polipropilè. Per aigües pluvials poden ser de coure, planxa d'acer galvanitzat, zinc o amb peces de ceràmica.

*Ventilacions:* Es disposarà de ventilació tant a la xarxa d'aigües residuals com a la pluvial. Poden ser primària, secundària, terciària i amb vàlvules d'aireació-ventilació.

*Canals:* Correspon al traçat horitzontal de la recollida d'aigües pluvials. Poden ser de coure, planxa d'acer galvanitzat, zinc o amb peces de ceràmica.

*Pericons:* Poden ser de pas, a peu de baixant o sifònics.

*Boneres i reixes de desguàs:* Recullen i evacuen les aigües acumulades al terra dels locals humits i a les cobertes.

*Separador de greixos:* S'utilitzarà per separar greixos, olis i/o fangs que procedeixen de cuines o garatges.

*Sistema de bombeig i sobreelevació:* S'instal·larà quan hi hagi part de la instal·lació interior o tota per sota de la cota del punt de connexió a la xarxa de sanejament.

*Vàlvules antiretorn de seguretat:* S'instal·laran per prevenir les possibles inundacions quan la xarxa exterior de sanejament es sobrecarregui. Es situaran en llocs de fàcil accés pel seu registre i manteniment.

Característiques tècniques mínimes.

Resistència a l'agressivitat de les aigües, impermeabilitat total als líquids i gasos, resistència a les càrregues externes, flexibilitat per absorbir moviments.

Control i acceptació

Tubs, unions i accessoris: el material i el seu acabat, dimensions i diàmetre segons especificacions.

Pericons, pous i tapes de registre: disposició, material, dimensions.

Emmagatzematge: Les peces han d'estar apilades en posició horitzontal sobre superfícies planes i en llocs protegits contra impactes.

#### **Execució**

Condicions prèvies

En general l'execució de la instal·lació interior es realitzarà de manera que s'aconsegueixin els objectius previstos en el projecte sense malmetre ni deteriorar la resta de l'edifici, evitant sorolls molestos, procurant les condicions necessàries per a la llarga durabilitat de la instal·lació així com les millors condicions pel seu manteniment i conservació.

Abans de començar els treballs de muntatge, es farà un replanteig previ que ha de ser aprovat per la D.F. Tots els elements s'han d'inspeccionar abans de la seva col·locació. Han d'estar en perfecte estat i no haver rebut cops en el seu transport.

La seva instal·lació no ha d'alterar les característiques dels elements.

*Tancaments hidràulics.*

*Sifons individuals a cada aparell:* Ha de tenir un dispositiu roscat de registre en el seu punt més baix i connexions per al desguàs i l'aparell sanitari en els seus extrems. El tancament hidràulic del sífó ha de tenir una alçària mínima de 50 mm. No ha de tenir esquerdes, porus, zones resseques ni d'altres desperfectes superficials. *Caixa sifònica:* Ha de ser estanca al servei. Ha de quedar anivellada i fixada sòlidament al suport. Toleràncies: posició:  $\pm 20$  mm, nivell:  $\pm 1$  mm. Si és amb tapa la cara inferior de la tapa ha de quedar al mateix nivell que el paviment. El junt entre el paviment i la caixa sifònica ha de quedar cobert per la tapa. Si és amb reixeta la cara superior de la reixeta ha de quedar al mateix nivell que el paviment. La posició ha de ser la fixada a la D.T. *Bonera sifònica:* La bonera s'ha de soldar sobre

**PROJECTE BÀSIC I D'EXECUCIÓ DE REHABILITACIÓ DE L'EDIFICI DE L'ANTIGA CENTRAL ELÈCTRICA "LA CATALINA" D'ALMENAR (LLEIDA). FASE I**

un reforç de làmina bituminosa, que ha d'estar adherida a la solera, escalfant-la prèviament en la zona corresponent al perímetre de la bonera, i fixant-la a pressió sobre la làmina. El morter ha de formar una mescla homogènia que s'ha d'utilitzar abans d'iniciar l'adormiment. S'ha d'aplicar sobre superfícies netes. Si el suport és absorbent s'ha d'humitejar abans d'estendre el morter. *Pericons sífònics.* Les peces ceràmiques per col·locar han de tenir la humitat necessària per tal que no absorbeixin l'aigua del morter. L'arrebossat s'ha d'aplicar pressionant amb força sobre l'obra de ceràmica quan aquesta obra hagi aconseguit el 70% de la resistència prevista. Abans s'ha d'humitejar la superfície.

*Tubs de petita evacuació:* El ramal muntat ha de ser estanc. No han de quedar sense subjecció les distàncies superiors a 70 cm. El ramal no ha de tenir, en el sentit del recorregut descendent, reduccions de secció en cap punt. El pas a través d'elements estructurals ha de tenir una franquícia entre 10 i 15 mm que s'ha d'ataconar amb massilla elàstica. Els trams instal·lats mai no han de ser horitzontals o en contrapendent. Pendent:  $\geq 2,5\%$ . Radi interior de les curvatures:  $\geq 1,5 \times D$  tub. El procés d'instal·lació no ha d'alterar les característiques de l'element.

*Col·lectors:* Penjats de sostre. El clavegueró muntat ha de quedar fixat sòlidament a l'obra, amb el pendent determinat per a cada tram. Ha de ser estanc a una pressió  $\geq 2$  kg/cm<sup>2</sup>. Els tubs s'han de subjectar per mitjà d'abraçadores, repartides a intervals regulars. Els trams muntats mai no han de ser horitzontals o en contrapendent. Pendent:  $\geq 2\%$ . Distància entre les abraçadores:  $\leq 150$  cm. Franquícia entre el tub i el contratub: 10 - 15 mm. No s'han de manipular ni corbar els tubs. Els canvis direccionals i les connexions s'han de fer per mitjà de peces especials. Tots els talls s'han de fer perpendicularment a l'eix del tub.

*Baixants:* El baixant muntat ha de quedar aplomat i fixat sòlidament a l'obra, però separat del parament per tal de permetre fer posteriors reparacions o acabats i per evitar que les possibles condensacions del tub no malmetin el parament. Ha de ser estanc. Els tubs s'han de subjectar per mitjà d'abraçadores encastables. El pes d'un tub no ha de gravitar sobre el tub inferior. Les unions entre els tubs s'han de fer seguint les instruccions del fabricant. Les unions entre les peces de ceràmica s'han de fer amb morter. El baixant no ha de tenir, en el sentit del recorregut descendent, reduccions de secció en cap punt. Si els baixants van vistos i es preveu un cert risc d'impacte es protegiran adequadament per a aquest fi. El pas a través d'elements estructurals s'ha de protegir amb un contratub de secció més gran. La franquícia entre el tub i el contratub, i entre el tub i la valona s'ha d'ataconar amb massilla. Si l'alçada del baixant és de més de 10 plantes, caldrà interrompre la seva vertical per tal de disminuir l'impacte de caiguda. La desviació es farà amb peces especials i l'angle de desviació serà de 60°. Els trams instal·lats mai no han de ser horitzontals o en contrapendent. Nombre d'abraçadores per tub:  $\geq 2$ . Distància entre les abraçadores:  $\leq 150$  cm. Toleràncies d'execució: desploms verticals:  $\leq 1\%$ ,  $\leq 30$  mm. Per a fer la unió dels tubs no s'han de forçar ni deformar els extrems. No s'han de manipular ni corbar els tubs de PVC, planxa, zinc, titani o coure. Els canvis direccionals i les connexions s'han de fer per mitjà de peces especials o també amb unions soldades en el cas de baixants de planxa, zinc, titani o coure. Tots els talls s'han de fer perpendicularment a l'eix del tub. Les peces de ceràmica han de tenir la humitat necessària per tal que no absorbeixin l'aigua del morter.

*Ventilacions:* La seva execució correspon al mateix que fa referència als baixants. Si la ventilació és primària tindrà el mateix diàmetre que el baixant que serveix i portarà l'accessori estàndard que garanteixi l'estanquitat permanent del remat entre l'impermeabilitzat i el tub. Si la ventilació és secundària el diàmetre de la columna de ventilació serà com a mínim igual a la meitat del diàmetre del baixant que serveix. Si la ventilació és terciària el diàmetre de la columna és el corresponent a la taula 4.11 del DB-HS5 de Salubritat del CTE.

*Canals: Generalitats.* La col·locació dels trams de la canal s'ha de començar pel punt més baix del recorregut. El seu pendent mínim serà del 0,5%. *PVC.* Els canvis de direcció han d'estar fets amb peces especials. Mai s'han de fer per escalfament o deformació de la canal. La unió entre els trams de la canal s'ha de fer de manera que en quedi assegurada l'estanquitat. La unió entre els trams de la canal s'ha de fer a pressió amb peces del mateix material. Les unions entre les canals i els baixants han d'anar soldades amb soldadura química. Distància entre suports  $\leq 70$  cm, entre junts de dilatació  $\leq 1200$  cm. *Planxa.* L'encavalcament de les làmines, en la canal de planxa, s'ha de fer protegint l'element en el sentit del recorregut de l'aigua. Els junts de dilatació han de ser estancs. Les planxes han de quedar col·locades de forma que es puguin moure lliurement en tots els sentits, respecte el suport. Les fixacions han de ser de metall compatible amb el de la planxa. Els junts entre les peces de planxa de zinc s'han de soldar amb estany. Les unions entre les canals i els baixants han d'anar soldades, amb soldadura d'estany, a la canal de planxa de zinc. Distància entre suports  $\leq 50$  cm, entre junts de dilatació  $\leq 600$  cm. Encavalcament entre làmines a la canal de planxa: 5 cm. S'ha d'evitar el contacte directe de la planxa de coure amb el ferro, zinc, alumini, acer galvanitzat o fosa i la fusta de cedre. S'ha d'evitar el contacte directe de la planxa de zinc o plom amb el guix, els morters de ciment pòrtland frescos i les fustes dures. En el cas del zinc, a més, cal evitar el contacte amb la calç, l'acer no galvanitzat i el coure sense estanyar. S'ha d'evitar el contacte directe de l'acer galvanitzat amb el guix, els ciments pòrtland frescos, la calç, les fustes dures (roure, castanyer, teca, etc.) i l'acer sense protecció contra la corrosió. Toleràncies d'execució: pendent:  $\pm 2$  mm/m,  $\pm 10$  mm/total, encavalcament entre les làmines en la canal de planxa:  $\pm 2$  mm. *Peces ceràmiques.* Les peces han de cavalcar entre elles; la vora de la peça en contacte amb el ràfec ha de quedar encastada per sota de les peces que formen el ràfec i collada al suport amb morter. El sentit

**PROJECTE BÀSIC I D'EXECUCIÓ DE REHABILITACIÓ DE L'EDIFICI DE L'ANTIGA CENTRAL ELÈCTRICA "LA CATALINA" D'ALMENAR (LLEIDA). FASE I**

d'encavalcament ha de protegir l'element dels vents dominants i del recorregut d'aigua. Encavalcament de les peces:  $\geq 10$  cm. Toleràncies d'execució: encavalcaments: - 0 mm, + 20 mm. Les peces per col·locar han de tenir la humitat necessària per tal que no absorbeixin l'aigua del morter. Quan s'hagin de tallar peces, el tall ha de ser recte i l'aresta viva, sense escantonaments. Alineació respecte al plànol de façana: planxa:  $\pm 5$  mm/m,  $\pm 10$  mm/total; PVC, ceràmica:  $\pm 5$  mm/m,  $\pm 10$  mm/total.

*Pericons:* Ha d'estar format amb parets de peces ceràmiques, sobre solera de formigó. Els pericons amb tapa fixa han d'estar tapats amb encadellat ceràmic collat amb morter. La solera ha de quedar plana i al nivell previst. En els pericons no sifònics, la solera ha de formar pendent per a afavorir l'evacuació. En el punt de connexió ha d'estar al mateix nivell que la part inferior del tub de desguàs. Les parets han de ser planes, aplomades i han de quedar travades per filades alternatives. Les peces ceràmiques s'han de col·locar a trencajunt i les filades han de ser horitzontals. La superfície interior ha de quedar revestida amb un arrebossat de gruix uniforme, ben adherit a la paret i acabada amb un lliscat de pasta de portland. El revestiment sec ha de ser llis, sense fissures o d'altres defectes. Tots els angles interiors han de quedar arrodonits. El pericó ha d'impedir la sortida de gasos a l'exterior. Gruix de la solera:  $\geq 10$  cm. Gruix de l'arrebossat:  $\geq 1$  cm. Pendent interior d'evacuació en pericons no sifònics:  $\geq 1,5\%$ . Toleràncies d'execució: aplomat de les parets:  $\pm 10$  mm, planor de la fàbrica:  $\pm 10$  mm/m, planor de l'arrebossat:  $\pm 3$  mm/m. Les peces ceràmiques per col·locar han de tenir la humitat necessària per tal que no absorbeixin l'aigua del morter. L'arrebossat s'ha d'aplicar pressionant amb força sobre l'obra de ceràmica quan aquesta obra hagi aconseguit el 70% de la resistència prevista. Abans s'ha d'humitejar la superfície.

*Boneres:* La tapa i els seus accessoris han de quedar correctament col·locats i subjectats a la bonera, amb els procediments indicats pel fabricant. En la bonera de goma termoplàstica, la làmina impermeable només ha de cavalcar sobre la plataforma de base de la bonera, i no ha de penetrar dins del tub d'aquesta. La bonera de fosa col·locada amb morter, ha de quedar enrasada amb el paviment del terrat. La base de la bonera de PVC, ha de quedar fixada al suport amb cargols i tacs d'expansió. La bonera de PVC o goma termoplàstica s'ha de fixar al baixant amb soldadura química. Toleràncies d'execució: nivell entre la bonera de fosa i el paviment:  $\pm 5$  mm. No s'ha de treballar amb pluja intensa, neu o vent superior a 50 km/h. *Elements de goma termoplàstica.* La bonera s'ha de soldar sobre un reforç de làmina bituminosa, que ha d'estar adherida a la solera, escalfant-la prèviament en la zona corresponent al perímetre de la bonera, i fixant-la a pressió sobre la làmina. *Element col·locat amb morter.* El morter ha de formar una mescla homogènia que s'ha d'utilitzar abans d'iniciar l'adormiment. S'ha d'aplicar sobre superfícies netes. Si el suport és absorbent s'ha d'humitejar abans d'estendre el morter.

*Canal de recollida amb reixa de desguàs:* *Canal.* La solera ha de quedar plana, anivellada i a la fondària prevista a la D.T. La caixa ha de quedar aplomada i ben assentada sobre la solera. El nivell del coronament ha de permetre la col·locació del bastiment i de la reixa enrasats amb el paviment o zona adjacent sense sobresortir d'ella. El forat per al pas del tub de desguàs ha de quedar preparat. La caixa acabada ha d'estar neta de qualsevol tipus de residu. Toleràncies d'execució: nivell de la solera:  $\pm 20$  mm, aplomat total:  $\pm 5$  mm, planor:  $\pm 5$  mm/m, escairat:  $\pm 5$  mm respecte el rectangle teòric. *Reixa.* El bastiment, o la reixa fixa, ha de quedar ben assentat sobre les parets de l'element drenant, anivellades abans amb morter. Ha d'estar sòlidament fixat amb potes d'ancoratge. La part superior del bastiment i de la reixa han de quedar al mateix pla que el paviment perimetral, amb el seu pendent. La reixa no fixa, ha de quedar recolzada sobre el bastiment a tot el seu perímetre. La reixa col·locada no ha de tenir moviments que puguin provocar el seu trencament per impacte o bé produir sorolls. Les reixes practicables han d'obrir i tancar correctament. Toleràncies d'execució: guerdament:  $\pm 2$  mm, nivell entre el bastiment o la reixa i el paviment: - 10 mm, + 0 mm. El procés de col·locació no ha de produir desperfectes, ni ha de modificar les condicions exigides pel material.

*Separador de greixos:* *Pericó separador d'hidrocarburs.* Ha de quedar anivellat i fixat sòlidament al suport o a la base. Ha de ser estable a les càrregues estàtiques i dinàmiques a les que estarà sotmès en condicions de servei. Les tapes de registre han de ser accessibles i han de permetre les operacions de manteniment, neteja i extracció de productes del seu interior. Toleràncies: posició:  $\pm 20$  mm, nivell:  $\pm 1$  mm. Si el muntatge és soterrat: La cara superior de la tapa ha de quedar al mateix nivell que el paviment. El junt entre el paviment i la caixa sifònica ha de quedar cobert per la tapa.

*Sistema de bombeig i sobrelevació:* La canonada d'evacuació s'ha de connectar al tub d'impulsió i el motor a la línia d'alimentació elèctrica. La canonada d'evacuació ha de ser, com a mínim, del mateix diàmetre que el tub d'impulsió de la bomba. La bomba ha de quedar al fons del pou amb el motor a la superfície units per un eix de transmissió. La canonada d'impulsió ha d'anar paral·lela a l'eix des de la bomba fins a la superfície. Les canonades no han de transmetre cap tipus d'esforç a la bomba. Les unions han de ser completament estanques. S'ha de comprovar si la tensió del motor correspon a la disponible i si gira en el sentit convenient. L'estanquitat de les unions s'ha de realitzar mitjançant els junts adequats.

*Vàlvules antiretorn de seguretat:* La vàlvula ha de quedar de manera que el sentit de circulació del fluid sigui horitzontal o cap amunt. Els eixos de la vàlvula i de la canonada han de quedar alineats. S'ha de deixar connectada a la xarxa corresponent. Les connexions han de ser estanques a la pressió de treball. La posició ha de ser la reflectida a la D.T. o, en el seu defecte, la indicada per la D.F. Toleràncies d'instal·lació: posició:  $\pm 30$  mm. Si va muntada en pericó, la distància entre la vàlvula i el fons del pericó ha de ser la necessària perquè pugui girar el cos un cop desmuntat l'eix d'accionament del sistema de tancament. Si va muntada superficialment, la distància entre la vàlvula i la paret ha de ser la necessària per a que pugui girar el cos un cop desmuntat l'eix d'accionament del sistema de tancament. Les unions

## **PROJECTE BÀSIC I D'EXECUCIÓ DE REHABILITACIÓ DE L'EDIFICI DE L'ANTIGA CENTRAL ELÈCTRICA "LA CATALINA" D'ALMENAR (LLEIDA). FASE I**

amb la canonada han de quedar segellades mitjançant cintes d'estanquitat adequades. L'enroscada, en el seu cas, s'ha de fer sense forçar ni malmetre la rosca. Abans de la instal·lació de la vàlvula s'han de netejar l'interior dels tubs i les rosques d'unió. Els protectors de les rosques amb que van proveïdes les vàlvules només s'han de treure en el moment d'executar les unions.

Control i acceptació

Connexions, soldadures, segellats, ancoratges i distàncies entre suports.

Distància mín. encreuaments amb altres instal·lacions.

Comprovació de : vàlvules de desguàs, muntatge de sifons individuals i pots sifònics, muntatge de canals i embornals, pendents dels canals, baixants i xarxa de ventilació.

### **Verificacions**

Execució de xarxes de petita evacuació. Proves d'estanquitat parcial i total, als aparells, verificant temps de desguàs, els sifons, sorolls i comprovació dels tancaments hidràulics.

Estanquitat: a la xarxa horitzontal a cada tram de tub, unions i entroncaments. Els pericons i pous s'ompliran d'aigua per comprovar l'estanquitat. Les proves d'estanquitat total es poden fer amb aigua, aire o fum.

### **Amidament i abonament**

ml tubs petita evacuació, col·lectors, baixants, canals, canals amb reixa.

ut pericons, boneres, separadors de greixos, bombes, vàlvules.

### **1.3 Depuració**

És la instal·lació de tractament d'aigües residuals de tipus domèstic, procedents de la xarxa d'evacuació o sanejament. Cal un sistema de depuració quan no hi hagi xarxa urbana disponible on connectar-se. Estan prohibides les foses sèptiques.

### **Components**

*Cambra de greixos:* Rep les aigües residuals no fecals. S'utilitza per la separació de greixos i olis.

*Fosa sèptica prèvia:* Rep les aigües provinents del pou de registre. Està formada per 3 compartiments.

*Fosa de decantació-digestió:* Rep l'aigua residual, provinent del pou de registre.

*Rasa filtrant:* S'utilitza si els terrenys són permeables per a la depuració per aireació.

*Pous filtrants.* Rep el flux provinent del pericò de repartiment.

*Filtres de sorra:* S'utilitza per a la depuració per aireació i per a la decantació de matèries orgàniques.

*Pous de registre:* Rep les aigües residuals fecals i les provinents de la cambra de greixos.

*Pericons de repartiment:* Rep el flux provinent de la fosa sèptica prèvia.

*Tubs i accessoris:* Són els tubs que condueixen les aigües residuals a l'interior de les plantes depuradores.

*Bombes d'elevació:* S'utilitza quan la cota d'entrada sigui més gran que la cota de connexió a la xarxa o per l'elevació de les aigües.

Característiques tècniques mínimes.

Resistència a l'agressivitat de les aigües, impermeabilitat total als líquids i gasos. Els tubs, resistència a les càrregues externes, flexibilitat per absorbir moviments.

Control i acceptació

Tubs, accessoris i bombes: el material, dimensions i diàmetre segons especificacions.

Pericons, foses i resta d'elements: disposició, material i dimensions.

### **Execució**

#### *Generalitats*

La connexió a xarxa s'executarà segons el que estableixi el projecte, a la legislació vigent aplicable, a les normes de bona construcció i a les instruccions de la D.F. En general l'execució de la instal·lació es realitzarà de manera que s'aconsegueixin els objectius previstos en el projecte sense malmetre ni deteriorar la resta de l'edifici, evitant sorolls molestos, procurant les condicions necessàries per a la llarga durabilitat de la instal·lació així com les millors condicions pel seu manteniment i conservació. Les rases han de seguir el traçat correcte alineat en planta i rasant uniforme. Es tindran en compte les distàncies mínimes dels tubs amb altres instal·lacions com ara aigua, gas, electricitat alta o baixa i telefonia, etc. complint amb la normativa vigent.

*Cambra de greixos:* Ha de quedar anivellada i fixada sòlidament al suport o a la base. Ha de ser estable a les càrregues estàtiques i dinàmiques a les que estarà sotmesa en condicions de servei. Les tapes de registre han de ser accessibles i han de permetre les operacions de manteniment, neteja i extracció de productes del seu interior. Toleràncies: posició:  $\pm 20$  mm, nivell:  $\pm 1$  mm. Si el muntatge és soterrat: La

## **PROJECTE BÀSIC I D'EXECUCIÓ DE REHABILITACIÓ DE L'EDIFICI DE L'ANTIGA CENTRAL ELÈCTRICA "LA CATALINA" D'ALMENAR (LLEIDA). FASE I**

cara superior de la tapa ha de quedar al mateix nivell que el paviment. El junt entre el paviment i la caixa sifònica ha de quedar cobert per la tapa.

*Fosa sèptica prèvia, fosa de decantació-digestió:* Es situarà soterrada amb un llosa superior a una profunditat de 60cm respecte a la superfície del terreny. La solució constructiva pot substituir-se per una prefabricada que permeti obtenir els mateixos resultats.

*Rasa filtrant:* El seu pendent estarà comprès entre el 15% i el 30%. La longitud serà com a màxim de 30m. La distància mínima entre eixos de les rases serà de 2m. El pendent dels tubs dels filtres de sorra serà constant i estarà compresa entre el 15% i el 30%. Si no es construeix in situ, el filtre de sorra es pot substituir per un prefabricat que permeti obtenir els mateixos resultats.

### Control i acceptació

Connexions, soldadures, segellats, ancoratges i distàncies entre suports.

Comprovació de : vàlvules de desguàs, pendents dels canals, baixants i xarxa de ventilació.

### Verificacions

*Tubs i rases:* Profunditat, pendents, replè i gruix del llit de recolzament.

*Pericons i pous:* Disposició, acabat interior, segellat, tapes de registre.

*Filtres:* Granulometria de l'àrid.

Estanquitat: a la xarxa horitzontal a cada tram de tub, unions i entroncaments. Els pericons i pous s'ompliran d'aigua per comprovar l'estanquitat. Les proves d'estanquitat total es poden fer amb aigua, aire o fum.

### Amidament i abonament

ml el tub i rases, inclosa la part proporcional de juntes i complements, completament instal·lat i comprovat. m<sup>3</sup> el llit dels tubs, l'anivellament, el reomplert i el compactat completament acabat, solera dels pous de registre, filtres.

ut pericons i tapes de registre, bombes.

m<sup>2</sup> parets i soleres del pou de registre i fosa.

## **2 FUMS I GASOS DE COMBUSTIÓ**

Conjunt d'elements que componen la instal·lació per la evacuació de fums i gasos resultants de la combustió en aparells de calefacció i/o aigua calenta, d'ús no industrial.

### Normes d'aplicació

**Codi Tècnic de l'Edificació.** RD 314/2006. DB HS 3 Qualitat de l'aire interior. DB-Hr, Protecció enfront del soroll.

**R I T E.** Reglamento de Instalaciones Térmicas en los edificios. RD 1027/2007 (BOE 29.08.2007).

**Especificaciones técnicas de chimeneas modulares metálicas y su homologación.** RD 2532/1985.

**UNE.** UNE 100101:1984 Conductos para transporte de aire. Dimensiones y tolerancias. UNE 100102:1988 Conductos de chapa metálica. Espesores. Uniones. Refuerzos. UNE 100103:1984 Conductos de chapa metálica. Soportes. UNE 100104:1988 Climatización. Conductos de chapa metálica. Pruebas de recepción. UNE 123001:1994 Chimeneas. Cálculo y diseño. UNE 123002:1995 Chimeneas. Chimeneas modulares metálicas.

**Reglamento técnico de distribución y utilización de combustibles gaseosos y sus instrucciones técnicas complementarias.** RD 919/2006.

### UNE

UNE-EN ISO 140-4: Medición in situ del aislamiento acústico al ruido aéreo entre locales.

UNE-EN ISO 140-5: Medición in situ del aislamiento acústico al ruido aéreo de elementos de fachadas y de fachadas.

UNE-EN ISO 140-7: Medición del aislamiento acústico en los edificios y de los elementos de construcción. Parte 7: Medición in situ del aislamiento acústico de suelos al ruido de impactos

UNE-EN ISO 717: Evaluación del aislamiento acústico en los edificios y los elementos de construcción

UNE-EN ISO 717-1: Aislamiento a ruido aéreo. Para el cálculo del valor global de aislamiento y los términos de adaptación al espectro.

UNE-EN ISO 717-2: Aislamiento al ruido de impactos. Para el cálculo del valor global de aislamiento y los términos de adaptación al espectro.

### Components

*Conductes:* Poden ser de xapa d'acer galvanitzat, acer inoxidable, alumini rígid o flexible.

*Xemeneies:* Poden estar formades per conductes metàl·lics de xapa d'acer galvanitzat, acer inoxidable, etc.

## **PROJECTE BÀSIC I D'EXECUCIÓ DE REHABILITACIÓ DE L'EDIFICI DE L'ANTIGA CENTRAL ELÈCTRICA "LA CATALINA" D'ALMENAR (LLEIDA). FASE I**

*Barret de xemeneia:* Element final de sortida de fums de la xemeneia.

Característiques tècniques mínimes.

Les necessàries per el correcte funcionament dels components de la instal·lació.

Control i acceptació

*Conductes, xemeneies i barret:* Dimensions i material.

### **Execució**

*Conductes: Generalitats.* La situació del conducte ha de ser la reflectida a la D.T. o la indicada per la D.F. Els conductes horitzontals han de passar a prop del sostre i amb una inclinació ascendent  $\geq 3\%$ . Els conductes per al transport d'aire no poden allotjar conduccions d'altres instal·lacions mecàniques o elèctriques ni ser travessats per aquestes. El sistema de suport d'un conducte ha de tenir les dimensions dels elements que el constitueixen i ha d'estar espaiat de tal manera que sigui capaç de suportar, sense cedir, el pes del conducte i del seu aïllament tèrmic, si es el cas, així com el seu propi pes. Si els conductes estan penjats del sostre, el tirant vertical ha de tenir una desviació  $\leq 10^\circ$  respecte a la vertical. Els suports s'han de col·locar a prop de les unions entre els trams. Les unions entre els conductes s'han de fer mitjançant maniguets d'unió i s'han de segellar. Les unions entre els accessoris i els conductes s'han de fer directament. Els accessoris han d'estar normalitzats. A les unions amb conductes d'obra el tub s'ha d'introduir dins del conducte 1 o 2 cm. Si el tub ha d'anar revestit amb un conducte d'obra, cal que hi hagi una distància  $\geq 5$  cm entre el conducte i el tub per a facilitar la circulació de l'aire. El pas a través d'elements estructurals i de tancament s'ha de fer amb passamurs d'un diàmetre, com a mínim, 4 cm més gran que el diàmetre del conducte si l'element és de material incombustible i si l'element és combustible el diàmetre del passamurs ha de ser 10 cm més gran, com a mínim. L'espai entre els conductes s'ha d'omplir amb material incombustible. Els conductes verticals es suportaran per mitjà de perfils a un sostre o a una paret vertical. La fixació dels conductes als maniguets d'unió s'ha de realitzar mitjançant cargols autoroscants o rebllons. Distància màxima entre suports horitzontals (UNE 100-103): Ha de complir la distància màxima permesa entre suports verticals: per a conductes de fins a 800mm de diàmetre:  $\leq 8$  m, per a conductes de diàmetres superiors a 800 mm:  $\leq 4$  m. Toleràncies d'instal·lació: aplomat: 2/1000,  $\leq 15$  mm. *Conductes d'alumini rígid, acer inoxidable o planxa d'acer galvanitzada:* distància entre suports: trams horitzontals:  $\leq 3,5$  m, trams verticals:  $\leq 8$  m. *Conductes d'alumini flexible:* distància entre suports: trams horitzontals:  $\leq 1,5$  m, trams verticals:  $\leq 3$  m. Si el tub flexible d'alumini es subministra comprimit cal estirar-lo aproximadament fins a cinc vegades per a instal·lar-lo. Els radis de curvatura mínims han de ser iguals al diàmetre exterior. Abans de començar els treballs de muntatge, es farà un replanteig previ que ha de ser aprovat per la D.F. Els conductes s'han d'inspeccionar i netejar abans de la seva col·locació. *Xemeneies: Generalitats:* La posició ha de ser la reflectida a la D.T. o, en el seu defecte, la indicada per la D.F. La xemeneia no ha d'anar travessada per cap element aliè al propi sistema d'evacuació de fums, ja siguin suports, tubs d'altres instal·lacions, etc. No pot travessar tancaments tallafocs de l'edifici. Ha de ser totalment independent dels elements estructurals i de tancament de l'edifici, al que anirà unida únicament a través dels suports, dissenyats per permetre la lliure dilatació de la xemeneia. Les xemeneies que tinguin un recorregut per l'interior de l'edifici han d'estar situades a dintre d'una caixa d'obra hermèticament tancada cap als locals per on passi. Les parets de la caixa tindran una classificació respecte la reacció al foc determinada d'acord amb la norma UNE-EN 13501-1, i una resistència acústica de 40 dB com a mínim. Es procurarà que la cambra d'aire que queda entre les parets de la xemeneia i de la caixa d'obra estigui en comunicació amb l'ambient exterior. Es tindrà especial cura de que la caixa de la xemeneia no perdi la seva continuïtat en els punts d'encontre amb els sostres, pas a través de la coberta i altres singularitats de la construcció. Diferència temperatura superficial parets pròximes i temperatura ambient:  $\leq 5^\circ\text{C}$ . Temperatura superficial parets pròximes:  $\leq 28^\circ\text{C}$ . Toleràncies d'instal·lació: aplomat: 2/1000,  $\leq 15$  mm. *Tram horitzontal:* Ha de ser el més curt possible i fàcilment accessible en tota la seva llargària per tal de facilitar-ne les operacions de neteja. Ha de tenir un pendent mínim del 3% cap a la connexió amb el tram vertical o el generador per tal de facilitar la recollida dels condensats que es formen durant les arrencades. S'han d'evitar, en la mesura del possible, els canvis de direcció en el tram horitzontal. Quan aquests siguin imprescindibles, es dissenyaran amb un radi de curvatura igual o superior al diàmetre hidràulic de la canonada en aquest tram. Els canvis de secció es faran amb peces excèntriques amb la seva generatriu superior enrasada amb la resta del tram. L'angle de divergència ha de ser inferior a  $15^\circ$ . *Tram vertical:* La unió entre el tram horitzontal i/o inclinat i el vertical es farà preferentment amb una peça en T amb angle sobre la horitzontal entre  $30^\circ$  i  $60^\circ$ , per tal d'evitar la formació de turbulències. La base del tram vertical disposarà d'una zona de recollida de sutge, condensats i aigua de pluja, proveïda d'un registre de neteja i un maniguet de drenatge de 20 mm de llargària com a mínim. Aquest maniguet es connectarà a la xarxa de sanejament mitjançant un tub. En el tram vertical s'evitaran els canvis de direcció i de secció. Si són necessaris, els canvis de direcció es faran amb radis de curvatura iguals o superiors a 1,5 vegades el diàmetre hidràulic de la canonada en aquell tram, i els canvis de secció amb angles de divergència iguals o inferiors a  $15^\circ$ . *Boca de sortida:* La boca de sortida de fums a l'exterior es situarà de manera que s'eviti la contaminació produïda per gasos, vapors i partícules sòlides en zones ocupades permanentment per persones. La xemeneia ha de complir les distàncies mínimes des de la seva boca (sense considerar el capellet) als obstacles més propers segons les especificacions de la norma UNE 123-001-94. El capellet ha d'afavorir l'ascensió lliure de la columna de fums. *Accessoris:* S'han de preveure registres de neteja a cada canvi de direcció, exceptuant la sortida de les calderes. Els registres han d'estar situats a llocs fàcilment accessibles. La xemeneia ha de disposar

## **PROJECTE BÀSIC I D'EXECUCIÓ DE REHABILITACIÓ DE L'EDIFICI DE L'ANTIGA CENTRAL ELÈCTRICA "LA CATALINA" D'ALMENAR (LLEIDA). FASE I**

d'orificis de mesura i control de les condicions de la combustió en els següents punts: a la sortida de cada generador i a una distància entre 1 i 4 m de la boca de sortida.

*Barret de xemeneia:* Abans de començar els treballs de muntatge, es farà un replanteig previ que ha de ser aprovat per la D.F. El muntatge s'ha de fer seguint les instruccions de la D.T. del fabricant. S'ha de seguir la seqüència de muntatge proposada pel fabricant. Tots els elements s'han d'inspeccionar abans de la seva col·locació. S'ha de comprovar que les característiques tècniques dels accessoris corresponen a les especificades al projecte. La seva instal·lació no ha d'alterar les característiques dels elements.

Control i acceptació

Comprovació de : ventiladors, característiques i ubicació; muntatge de conductes i reixes.

Proves d'estanquitat d'unió de conductes, mesura d'aire.

Pel sistema d'extracció de garatges: ubicació de central de detecció de CO, comprovació de muntatge i accionament davant la presència de fum. Posta en marxa manual i automàtica.

### **Verificacions**

*Conductes:* Unió de les peces i subjecció.

*Xemeneies:* Aplomat , alçada i subjecció.

*Barret de xemeneia:* Subjecció.

### **Amidament i abonament**

*Conductes i xemeneies:* Per metre lineal de llargària instal·lada, amidada segons les especificacions del projecte, entre els eixos dels elements o dels punts per connectar. Aquests criteris inclouen les pèrdues de material corresponents a retalls.

### **3 SÒLIDS**

Conjunt d'elements que componen la instal·lació per a la evacuació de residus de tipus domèstic, mitjançant conducció per gravetat.

El trasllat del vidre no es pot realitzar per aquest sistema de trasllat per conducte vertical.

### **Normes d'aplicació**

**Codi Tècnic de l'Edificació.** RD 314/2006. DB HS 2 Recollida i evacuació de residus. DB HS 3 Qualitat de l'aire interior. DB-HR, Protecció enfront del soroll.

#### **UNE**

UNE-EN ISO 140-4: Medición in situ del aislamiento acústico al ruido aéreo entre locales.

UNE-EN ISO 140-5: Medición in situ del aislamiento acústico al ruido aéreo de elementos de fachadas y de fachadas.

UNE-EN ISO 140-7: Medición del aislamiento acústico en los edificios y de los elementos de construcción.

Parte 7: Medición in situ del aislamiento acústico de suelos al ruido de impactos

UNE-EN ISO 717: Evaluación del aislamiento acústico en los edificios y los elementos de construcción

UNE-EN ISO 717-1: Aislamiento a ruido aéreo. Para el cálculo del valor global de aislamiento y los términos de adaptación al espectro.

UNE-EN ISO 717-2: Aislamiento al ruido de impactos. Para el cálculo del valor global de aislamiento y los términos de adaptación al espectro.

### **Components**

*Conductes verticals:* Hauran de ser metàl·lics o de qualsevol altre material de classe resistent al foc A1.

*Aspiradors estàtics:* Estan formats per peces prefabricades de formigó, ceràmiques o plàstics.

*Comporta d'abocament:* S'utilitza per fer l'abocament de la brossa des de les diferents plantes.

*Comporta de neteja:* S'utilitza per a la neteja periòdica de la conducció.

*Tremuja o "tolva" :* Element final on s'emmagatzema la brossa abans d'abocar-la als cubells col·lectius.

Característiques tècniques mínimes.

Verticalitat dels conductes, ajustament de les comportes.

Control i acceptació

*Conductes, aspiradors i comportes:* Dimensions i material.

### **Execució**

*Conductes verticals:* El material utilitzat haurà de ser impermeable, anticorrosiu, que no es podrà resistir als cops. Les superfícies de l'interior hauran de ser llises i amb la resistència al foc segons normativa legal vigent. Els conductes es separaran de la resta de l'edifici amb murs de resistència al foc EI-120. Tindran un diàmetre interior de com a mínim 45cm. Es disposaran verticalment i els canvis de direcció respecte la vertical no seran superiors als 30°. Per evitar els sorolls per a una velocitat excessiva es disposaran de canvis de direcció segons el DB-HS2 del CTE. Si s'utilitzen conductes prefabricats, s'hauran de subjectar als elements estructurals o als murs mitjançant brides o abraçadores, una a cada unió i la resta a una distància no superior a 1,50m. Els conductes que vagin per gravetat es ventilaran amb aspiradors estàtics en la seva part superior; en aquesta part hi haurà una presa d'aigua amb ràcord per una mànega i una comporta per la neteja superior. Els conductes dels sistemes neumàtics es connectaran a un conducte de ventilació d'una secció no inferior a 350cm<sup>2</sup>. L'alçada lliure de l'extrem

## **PROJECTE BÀSIC I D'EXECUCIÓ DE REHABILITACIÓ DE L'EDIFICI DE L'ANTIGA CENTRAL ELÈCTRICA "LA CATALINA" D'ALMENAR (LLEIDA). FASE I**

superior haurà de seguir les especificacions de l'article 2.2 del DB-HS 2. Si els conductes són prefabricats es subjectaran als elements estructurals o als murs suport amb brides o peces especials.

*Aspiradors estàtics:* El seu disseny ha de permetre crear en el seu interior la depressió necessària per a l'evacuació de l'aire del conducte vertical de ventilació. Totes les peces que el componen han d'encaixar correctament. No ha de tenir rebaves, esquerdes, deformacions ni escantonaments.

*Comportes:* Es situaran a zones comuns i a una distància de terra dels habitatges no menor a 30cm mesurat des de l'horitzontal. A la part inferior dels conductes, en el sistema per gravetat, es col·locarà una comporta seguint les especificacions de l'article 2.2.2 del DB-HS 2. El material utilitzat haurà de ser impermeable, anticorrosiu, que no es podreixi i resistent als cops. Les superfícies de l'interior hauran de ser llises i amb la resistència al foc i mides segons normativa legal vigent. La unió amb els conductes ha de ser estanca. La tanca haurà de ser hermètica i silenciosa. Les comportes es protegiran per tal de que no es puguin obrir dues comportes alhora.

Control i acceptació

Recorregut entre el magatzem i el punt de recollida exterior cal comprovar l'amplada lliure i el pendent.

### **Verificacions**

*Conductes verticals:* Recorregut continu sense obstacles. Subjeccions adequades al llarg del conducte. Prova d'abocament de residus comprovant estanquitat.

*Aspiradors estàtics:* Posada en marxa i comprovació de funcionament.

*Comporta d'abocament:* Alçada de col·locació. Comprovació de la tanca hermètica.

### **Amidament i abonament**

ml de llargària instal·lada, conductes.

m<sup>2</sup> de conducte formació de tremuja.

ut de comportes i aspiradors estàtics.

## **SUBSISTEMA TRANSPORT**

### **1 ASCENSOR**

Aparell elevador (elèctric o hidràulic), que es desplaça per cables, guies o qualsevol altre sistema, amb una inclinació superior a 15 graus, destinat al transport de persones o mercaderies amb l'ajut d'una cabina accessible i equipada amb elements de comandament.

### **Normes d'aplicació**

**Directiva del Parlament Europeu i del Consell 95/16/CE, sobre ascensors.** RD 1314/1997.

**Codi Tècnic de l'Edificació.** RD 314/2006. DB SI, Seguretat en cas d'incendi. DB-HR, Protecció enfront del soroll.

**Codi d'accessibilitat de Catalunya.** D135/1995.

**Reglament Electrotècnic de Baixa Tensió, REBT 2002.** RD 842/2002.

**UNE.** UNE-EN 81-1:2001 Regles de seguretat per la construcció i instal·lació d'ascensors. Part 1: Ascensors elèctrics. UNE-EN 81-2:2001 Regles de seguretat per la construcció e instal·lació d'ascensors. Part 2: Ascensors hidràulics

UNE-EN ISO 140-4: Medición in situ del aislamiento acústico al ruido aéreo entre locales.

UNE-EN ISO 140-5: Medición in situ del aislamiento acústico al ruido aéreo de elementos de fachadas y de fachadas.

UNE-EN ISO 140-7: Medición del aislamiento acústico en los edificios y de los elementos de construcción. Parte 7: Medición in situ del aislamiento acústico de suelos al ruido de impactos

UNE-EN ISO 717: Evaluación del aislamiento acústico en los edificios y los elementos de construcción

UNE-EN ISO 717-1: Aislamiento a ruido aéreo. Para el cálculo del valor global de aislamiento y los términos de adaptación al espectro.

UNE-EN ISO 717-2: Aislamiento al ruido de impactos. Para el cálculo del valor global de aislamiento y los términos de adaptación al espectro.

### **Components**

Cambrà de maquinària amb grup tractor, limitador de velocitat i armari de maniobres i comandaments generals.

Recinte o buit amb cabina i tots els seus components, portes de planta, cables de suspensió i paracaigudes.

Fossa amb amortidors.

Instal·lació elèctrica, sistema de maniobres i memòries, senyalitzacions en plantes, dispositius de tancament, socors, comandaments.

Característiques mínimes

L'element de suport serà tot el buit tancat amb parets i sostre, la seva estructura suportarà totes les reaccions de la maquinària, fins i tot en cas d'impacte. Els materials compliran les condicions de resistència al foc definides en el CTE DB- SI.

## **PROJECTE BÀSIC I D'EXECUCIÓ DE REHABILITACIÓ DE L'EDIFICI DE L'ANTIGA CENTRAL ELÈCTRICA "LA CATALINA" D'ALMENAR (LLEIDA). FASE I**

Aquest buit es destinarà exclusivament al servei de l'ascensor, sense canalitzacions, ventilacions ni instal·lacions tret de les pròpies pel seu correcte funcionament.

### Control i acceptació

Els materials i equips d'origen industrial compliran les condicions funcionals i de qualitat que es fixen en les normes i disposicions vigents, relatives a fabricació i control industrial.

### Execució

#### Condicions prèvies

El buit, el fossar i la cambra de maquinària han d'estar completament acabats, seguint les condicions fixades per la D.T. i les instruccions facilitades pel fabricant de cada un dels elements que formen la partida d'obra, tenint en compte si és elèctric o hidràulic.

#### Fases d'execució

*Fixació de guies i cables* de tracció en elevadors elèctrics.

*Fixació de guies i pistó* en elevadors d'impulsió hidràulica.

*Col·locació* d'amortidors de fossar; de contrapesos, en cas d'elevadors elèctrics; de portes d'accés de plantes; del grup tractor i connexions elèctriques, amb dispositius anti vibratoris; del quadre i cable de maniobra i connexions elèctriques, en cas d'elevadors elèctrics; del bastidor i cabina amb acabats; de portes de cabina; del limitador de velocitat a la part superior i paracaigudes a l'inferior de la cabina; de la botonera de cabina i botoneres de pis, amb les corresponents connexions elèctriques; del selector de parades i connexions elèctriques.

*Prova de servei de la instal·lació.* Es connectaran elèctricament el quadre de comandaments, la cabina i els comandaments exteriors, per mitjà d'elements practicables. Es disposarà d'instal·lació fixa d'enllumenat al buit, de dispositiu de parada de l'ascensor al fossar, de presa de corrent, d'enllumenat permanent de cabina i de presa de corrent independent a la cambra de maquinària. El dispositiu de socors s'alimentarà independentment de la font de l'ascensor.

#### Toleràncies

Portes de cabina- tancament al buit:  $\leq 12$  cm; Portes de cabina- porta exterior:  $\leq 15$  cm; Element mòbil - tancament del buit:  $\leq 3$ cm; Entre els elements mòbils:  $\leq 5$ cm.

#### Control

acceptació

L'aparell ha de tenir instal·lats els components de seguretat següents: *Dispositiu de bloqueig de les portes dels replans.* Dispositiu que impedeixi la caiguda de la cabina i els moviments ascendents incontrolats (en cas de tall d'energia o d'avaria). Limitador de l'excés de velocitat. Amortidors d'acumulació d'energia i de dissipació d'energia. No ha de ser possible activar la posada en moviment en el cas que la càrrega superi el valor màxim admissible. Els ascensors ràpids han de tenir instal·lat un dispositiu de control i comandament de la velocitat. Ha de tenir instal·lat un dispositiu que impedeixi el moviment de la cabina quan estigui oberta alguna de les portes dels replans i que no permeti obrir les portes dels replans en el cas de que la cabina no estigui parada al replà corresponent. Els contrapesos han de quedar instal·lats de manera que no hagi risc de xoc amb la cabina o de caure a sobre d'aquesta. El dispositiu que ha d'impedir la caiguda lliure de la cabina, ha de ser independent dels elements de suspensió. La parada produïda per aquest dispositiu no ha de provocar una desacceleració perillosa per als ocupants. En cas de superar-se la temperatura màxima prevista pel fabricant en la cambra que allotja el grup tractor, l'ascensor ha de finalitzar el moviment en curs, però no ha de respondre a cap nova ordre. Ha de preveure mitjans d'evacuació de les persones retingudes en la cabina.

### Amidament i abonament

ut Unitat de quantitat instal·lada, amidada segons les especificacions de la D.F.

### Verificació

Comprovacions entre l'expedient tècnic presentat a l'òrgan competent i la instal·lació executada.

Es presentaran certificats d'homologació i proves d'equips i materials. S'exigirà l'autorització de posta en servei de l'òrgan competent.

## **2 MUNTACÀRREGUES**

Aparells elevadors (elèctrics o hidràulics) que es desplacen entre guies verticals, o lleugerament inclinades, servint a nivells definits, dotats d'un cambril amb dimensions que impedeixen l'accés de persones. Altura lliure del cambril:  $< 1,20$ m. Terra del cambril:  $< 60$ cm per sobre del pis, cambril parat a nivell de servei.

### Normes d'aplicació

Directiva del Parlament Europeu i del Consell 95/16/CE, sobre ascensors. RD 1314/1997.

Codi Tècnic de l'Edificació. RD 314/2006. DB SI, Seguretat en cas d'incendis. DB-HR, Protecció enfront del soroll.

Codi d'accessibilitat de Catalunya. D 135/1995.

Reglament Electrotècnic de Baixa Tensió, REBT 2002. RD 842/2002.

## **PROJECTE BÀSIC I D'EXECUCIÓ DE REHABILITACIÓ DE L'EDIFICI DE L'ANTIGA CENTRAL ELÈCTRICA "LA CATALINA" D'ALMENAR (LLEIDA). FASE I**

UNE-EN 81-1:2001 Regles de seguretat per la construcció e instal·lació d'ascensors. Part 1: Ascensors elèctrics. UNE-EN 81-2:2001 Regles de seguretat per la construcció e instal·lació d'ascensors. Part 2: Ascensors hidràulics.

UNE-EN ISO 140-4: Medición in situ del aislamiento acústico al ruido aéreo entre locales.

UNE-EN ISO 140-5: Medición in situ del aislamiento acústico al ruido aéreo de elementos de fachadas y de fachadas.

UNE-EN ISO 140-7: Medición del aislamiento acústico en los edificios y de los elementos de construcción. Parte 7: Medición in situ del aislamiento acústico de suelos al ruido de impactos

UNE-EN ISO 717: Evaluación del aislamiento acústico en los edificios y los elementos de construcción

UNE-EN ISO 717-1: Aislamiento a ruido aéreo. Para el cálculo del valor global de aislamiento y los términos de adaptación al espectro.

UNE-EN ISO 717-2: Aislamiento al ruido de impactos. Para el cálculo del valor global de aislamiento y los términos de adaptación al espectro.

### **Components**

Cambrà de maquinària amb armari de maniobra, grup tractor, regulador de velocitat i selector de nivells. Buit amb cambri amb armadura i contrapès, guies rígides i cablejat d'acer, limitador de recorregut, portes i paracaigudes.

Fossar amb amortidors.

Instal·lació elèctrica, sistema de maniobres i memòries, senyalització en plantes, dispositius de tancament, comandaments.

Característiques mínimes

L'element de suport serà tot el buit tancat amb parets i sostre, la seva estructura suportarà almenys una força horitzontal mínima de 30 kg sense que es produeixi una deformació elàstica de 25mm.

Els materials compliran les condicions de resistència al foc definides en el CTE DB- SI, per al seu ús.

Aquest buit es destinarà exclusivament al servei de muntacàrregues, sense canalitzacions, ventilacions ni instal·lacions tret de les pròpies pel seu correcte funcionament.

Control i acceptació

Els materials i equips d'origen industrial acompliran les condicions funcionals i de qualitat, que es fixen en les normes i disposicions vigents, relatives a fabricació i control industrial.

### **Execució**

Condicions prèvies

El buit, el fossar i la cambrà de maquinària han d'estar completament acabats, seguint les condicions fixades per la D.T. i les instruccions facilitades pel fabricant de cada un dels elements que formen la partida d'obra, tenint en compte si és elèctric o hidràulic.

Fases d'execució

*Fixació de guies i cables de tracció en elevadors elèctrics.*

*Fixació de guies i pistó en elevadors d'impulsió hidràulica.*

*Col·locació: d'amortidors de fossar; de contrapesos, en cas d'elevadors elèctrics; de portes d'accés; del grup tractor i connexions elèctriques, amb dispositius antivibratoris; del quadre i cable de maniobra i connexions elèctriques, en cas d'elevadors elèctrics; del bastidor i cabina amb acabats; de botoneres de pis, amb les corresponents connexions elèctriques; del selector de parades i connexions elèctriques.*

*Prova de servei de la instal·lació.* Es connectaran elèctricament el quadre de comandaments, la cabina i els comandaments exteriors, per mitjà d'elements practicables. Es disposarà d'instal·lació fixa d'enllumenat al buit, de dispositiu de parada de l'ascensor al fossar, de presa de corrent, d'enllumenat permanent de cabina i de presa de corrent independent a la cambrà de maquinària.

No és necessària la porta de cabina si es prenen les disposicions útils perquè la càrrega transportada entri en contacte amb les parets del recinte. S'instal·larà un dispositiu, sense volant ni maneta, en cas de fallada de corrent, per portar el cambri al nivell més pròxim.

*Toleràncies: Desplom de les portes d'accés respecte les verticals del llinar de cabina: < 5mm; Element mòbil- tancament del buit: >= 3cm; Entre els elements mòbils: >= 5 cm.*

Control i acceptació

L'aparell ha de tenir instal·lats els components de seguretat següents: *Dispositiu de bloqueig de les portes dels replans. Dispositiu que impedeixi la caiguda de la cabina i els moviments ascendents incontrolats (en cas de tall d'energia o d'avaría). Limitador de l'excés de velocitat. Amortidors d'acumulació d'energia. Amortidors de dissipació d'energia.*

No ha de ser possible d'activar la posada en moviment, en el cas que la càrrega superi el valor màxim admissible. Els contrapesos han de quedar instal·lats de manera que no hi hagi risc de xoc amb la cabina.

### **Amidament i abonament**

ut Unitat de quantitat instal·lada, amidada segons les especificacions de la D.F.

### **Verificació**

**PROJECTE BÀSIC I D'EXECUCIÓ DE REHABILITACIÓ DE L'EDIFICI DE L'ANTIGA CENTRAL ELÈCTRICA "LA CATALINA" D'ALMENAR (LLEIDA). FASE I**

Inspeccions: Comprovacions entre l'expedient tècnic presentat a l'òrgan competent i la instal·lació executada. Verificacions: Es presentaran certificats d'homologació i proves d'equips i materials. S'exigirà l'autorització de posta en servei de l'òrgan competent.

### **3 ESCALES MECÀNIQUES**

Instal·lació d'escaleres en moviment, d'accionament mecànic, destinades al transport de persones, situades a l'interior dels edificis o serveis, salvant un desnivell màxim de 12m i amb inclinacions de 30 a 35°.

#### **Components**

*Xassís i estructura:* Armadura formada amb perfil·laria d'acer, sistema de cremalleres amb dispositiu automàtic, graons i plataformes amb material antilliscament amb pintes dentades, ampit mínim de 90 cm d'altura, de material divers, amb passamà de goma o plàstic amb velocitat coincident amb la de la banda, tancament de la part inferior de l'escala, quan sigui necessari.

*Grup motor:* Grup motriu, polsadors de parada d'emergència, sistema de fre, interruptor de posta en marxa i parada, línia elèctrica amb interruptor, posta a terra i força trifàsica per a eines i llums portàtils, amb fossar de manteniment.

Característiques mínimes

El suport serà el forjat o bé el propi terreny, net i anivellat, sobre el qual s'executarà el recolzament de l'escala mecànica amb elements antivibratoris.

Control i acceptació

Tots els components arribaran a l'obra conforme a la documentació del fabricant, normativa legal vigent, i especificacions de la D.F.

#### **Execució**

Condicions prèvies

Es preveurà la connexió amb la xarxa elèctrica, la posta a terra, i també la connexió amb el sanejament en el cas de fossars.

Fases d'execució

Les escaleres s'instal·laran d'una sola peça quan les circumstàncies de muntatge i transport siguin idònies, en cas contrari es dividiran per fases, fixant el principi i el final, essent variable el centre.

*Segons recorregut íntegrament sobre el terreny,* s'executarà un fossar i galeria sobre el terreny de formigó hidròfug amb pendent del fossar del 2% cap a l'albelló. L'escala es disposarà sobre la solera, prèvia col·locació de material elàstic. L'escala es muntarà sobre perfils metàl·lics i tacs antivibratoris.

*Segons recorregut amb arrancada sobre el terreny i final sobre forjat,* es prendran les mesures anteriorment esmentades pel que fa a l'arrencada; pel que fa al forjat, si aquest fos de formigó, es rebrà amb xapa d'acer i tacs antivibratoris.

*Segons recorregut entre forjats,* es muntarà recolzada en els mateixos, amb les recomanacions específiques en funció de l'element estructural de suport.

*Connexió mecànica i elèctrica de la instal·lació i posta a terra.*

Control i acceptació

Horitzontalitat dels perfils de recolzament: Variacions  $\leq 1/200$  de la longitud del perfil.

Col·locació dels tacs antivibratoris.

Separació entre juntes de dilatació  $\leq 10$ m

*Proves de servei:* de comandaments, de velocitats en les diferents condicions de càrrega i de sistemes de parada i emergència. Segons normes UNE.

#### **Amidament i abonament**

ut Unitat de quantitat instal·lada, amidada segons les especificacions de la D.F.

#### **Verificació**

Comprovacions entre l'expedient tècnic presentat a l'òrgan competent i la instal·lació executada.

Es presentaran certificats d'homologació i proves d'equips i materials. S'exigirà l'autorització de posta en servei de l'òrgan competent.

### **SUBSISTEMA SEGURETAT**

#### **1 PROTECCIÓ CONTRA INCENDIS**

Conjunt d'elements que componen la instal·lació per a la detecció, el control i l'extinció de l'incendi, i també la transmissió d'alarma als ocupants de l'edifici.

#### **Normes d'aplicació**

**Codi Tècnic de l'Edificació.** RD 314/2006. CTE DB SI, Seguretat en cas d'incendis. DB SU2, Seguretat enfront al risc d'impacte o enganxada i DB SU4, Seguretat enfront al risc causat per il·luminació inadequada. DB-HR, Protecció enfront del soroll.

**Reglamento de Instalaciones de Protección Contra Incendios, RIPCI.** RD 1942/93.

**Designació del laboratori general d'assaigs i investigacions com a organisme de control per la certificació de productes.** RD 1942/1993.

**Reglamento Electrotécnico de Baja Tensión, REBT 2002.** RD 842/2002.

## **PROJECTE BÀSIC I D'EXECUCIÓ DE REHABILITACIÓ DE L'EDIFICI DE L'ANTIGA CENTRAL ELÈCTRICA "LA CATALINA" D'ALMENAR (LLEIDA). FASE I**

UNE. UNE 23033-1:1981 Seguridad contra incendios. Señalización. UNE 23034:1988 Seguridad contra incendios. Señalización de seguridad. Vías de evacuación.

UNE-EN ISO 140-4: Medición in situ del aislamiento acústico al ruido aéreo entre locales.

UNE-EN ISO 140-5: Medición in situ del aislamiento acústico al ruido aéreo de elementos de fachadas y de fachadas.

UNE-EN ISO 140-7: Medición del aislamiento acústico en los edificios y de los elementos de construcción. Parte 7: Medición in situ del aislamiento acústico de suelos al ruido de impactos

UNE-EN ISO 717: Evaluación del aislamiento acústico en los edificios y los elementos de construcción

UNE-EN ISO 717-1: Aislamiento a ruido aéreo. Para el cálculo del valor global de aislamiento y los términos de adaptación al espectro.

UNE-EN ISO 717-2: Aislamiento al ruido de impactos. Para el cálculo del valor global de aislamiento y los términos de adaptación al espectro.

### **Components**

*Extintors portàtils:* Aparell portàtil d'extinció, de pes i dimensions adequades pel seu transport i ús manual.

*Sistema de columna seca:* Instal·lació d'extinció per a ús exclusiu dels bombers formada per: presa d'aigua a façana, columna ascendent d'acer galvanitzat, sortida de planta i clau de seccionament.

*Sistema de boques d'incendi:* Instal·lació d'extinció per a ús exclusiu dels bombers formada per: font de proveïment d'aigua, xarxa de canonades i Boca d'Incendi Equipada.

*Sistema de detecció i alarma:* Instal·lació que fa possible la detecció i posterior transmissió d'un senyal d'alarma a l'edifici. Està formada per: centraleta, detectors i xarxa elèctrica independent.

*Sistema d'extinció automàtica:* Instal·lació que fa possible la detecció i posterior extinció automàtica de l'incendi. Està formada per: presa d'aigua de la xarxa, dipòsit acumulador, grup de pressió, ruixadors, tubs de distribució, columna i vàlvules.

*Hidrants exteriors:* Aparell hidràulic connectat a la xarxa d'abastament d'aigua.

*Senyalització dels recorreguts d'evacuació:* Plaques de senyalització dels diferents components de la instal·lació de protecció i extinció d'incendis.

*Característiques tècniques mínimes.*

Les necessàries pel correcte funcionament dels components de la instal·lació i les corresponents a les especificades en les normes UNE corresponent a cada component.

*Control i acceptació*

Es realitzarà la comprovació de la documentació de subministrament en tots els casos, comprovant que coincideix allò subministrat a l'obra amb el que hi ha indicat en el projecte tan pel que fa a mides, qualitats i materials.

### **Execució**

*Extintors portàtils:* Poden ser de pols seca polivalent o anhídrid carbònic, pintats o cromats. La posició ha de ser la reflectida a la D.T. o, en el seu defecte, la indicada per la D.F. S'ha de situar prop dels accessos a la zona protegida i cal que sigui visible i accessible. Alçària sobre el paviment de la part superior de l'extintor:  $\leq 1700$  mm. Toleràncies d'instal·lació: posició:  $\pm 50$  mm, horitzontalitat i aplomat:  $\pm 3$  mm. Sobre paret: el suport ha de quedar fixat sòlidament, pla i aplomat sobre el parament. Dins d'armari i muntat superficialment: l'armari ha de quedar fixat sòlidament, pla, aplomat i anivellat sobre el paviment. Sobre rodes: L'extintor ha d'anar col·locat sobre el seu suport mòbil de forma estable i segura, de tal manera que permeti el seu transport sense perill de dependre's.

*Sistema de columna seca:* Presa d'aigua a façana. Els ràcord seran de 70mm. La posició ha de ser la reflectida a la D.T. o, en el seu defecte, la indicada per la D.F. Les vàlvules i les unions han de ser estanques a la pressió de treball. La connexió siamesa, així com la vàlvula d'accionament, han d'anar connectades directament a la canonada de la columna seca. La palanca de la vàlvula de seccionament de les boques tipus IPF-40, ha de quedar inclosa dins de l'armari o nínxol de la connexió siamesa. Toleràncies d'instal·lació: posició:  $\pm 30$  mm, horitzontalitat i aplomat:  $\pm 3$  mm. Si porta bastiment ha de quedar anivellat, aplomat i enrasat amb la paret, amb les frontisses al costat inferior. Fondària del nínxol: 300 mm. Si està muntat en armari ha de quedar anivellat, aplomat i sòlidament fixat a la paret, amb les frontisses al costat inferior. La porta ha de girar lliurement i el pany ha d'obrir i tancar amb facilitat. Els enllaços ràpids han de quedar tapats amb les tapes corresponents. Alçària entre enllaços ràpids des del paviment: 900 mm. Sortides de planta. Els ràcord seran de 45mm amb tapa. Columna ascendent d'acer galvanitzat DN 80mm. La posició ha de ser la reflectida a la D.T. o, en el seu defecte, la indicada per la D.F. Els junts han de ser estanques a la pressió de prova, han de resistir els esforços mecànics i no han de produir alteracions apreciables en el règim hidràulic de la canonada. Totes les unions, canvis de direcció i sortides de ramals s'han de fer únicament per mitjà dels accessoris corresponents al tipus d'unió amb que s'executi la conducció (accessoris roscats o soldats). Si cal aplicar un element enroscat, no s'ha d'enroscar al tub, s'ha d'utilitzar el corresponent enllaç de con elàstic de compressió. El pas a través d'elements estructurals s'ha de fer amb passamurs i l'espai que quedi s'ha d'omplir amb material elàstic. Els passamurs han de sobresortir  $\geq 3$  mm del parament. Dins del passamurs no hi pot quedar cap accessori. La superfície del tub o del calorifugant, si n'hi ha d'haver, ha d'estar a  $\geq 300$  mm de qualsevol conductor elèctric i s'ha de procurar que passi per sota. Les canonades s'han d'estendre perpendicularment o paral·lelament respecte a l'estructura de l'edifici. Les horitzontals han de passar preferentment a prop del paviment o del sostre. La separació entre els tubs o entre aquests i els

**PROJECTE BÀSIC I D'EXECUCIÓ DE REHABILITACIÓ DE L'EDIFICI DE L'ANTIGA CENTRAL ELÈCTRICA "LA CATALINA" D'ALMENAR (LLEIDA). FASE I**

paraments ha de ser  $\geq 30$  mm. Aquesta separació ha d'augmentar convenientment si han d'anar aïllats. Els dispositius de suport han d'estar situats de tal manera que garanteixin l'estabilitat i l'alineació del tub. Distància entre suports: en vertical cada 2 o 6 metres depenent del diàmetre, en horitzontal de 0,8 a 6 metres depenent del diàmetre. Toleràncies d'instal·lació: nivell o aplomat:  $\leq 2$  mm/m,  $\leq 15$  mm/total. Si la unió és roscada, l'estanquitat dels accessoris s'ha d'aconseguir preferentment amb tefló. Per a fer la unió dels tubs no s'han de forçar ni deformar els extrems. La unió entre els tubs i altres elements d'obra s'ha de fer garantint la no transmissió de càrregues, la impermeabilitat i l'adherència amb les parets.

*Sistema de boques d'incendi: Presa d'aigua.* La posició ha de ser la reflectida a la D.T. o, en el seu defecte, la indicada per la D.F. Les vàlvules i les unions han de ser estanques a la pressió de treball. La connexió siamesa, així com la vàlvula d'accionament, han d'anar connectades directament a la canonada de la columna seca. La palanca de la vàlvula de seccionament de les boques tipus IPF-40, ha de quedar inclosa dins de l'armari o nínxol de la connexió siamesa. Toleràncies d'instal·lació: posició:  $\pm 30$  mm, horitzontalitat i aplomat:  $\pm 3$  mm. Si porta bastiment ha de quedar anivellat, aplomat i enrasat amb la paret, amb les frontisses al costat inferior. Fondària del nínxol: 300 mm. Si està muntat en armari ha de quedar anivellat, aplomat i sòlidament fixat a la paret, amb les frontisses al costat inferior. La porta ha de girar lliurement i el pany ha d'obrir i tancar amb facilitat. Els enllaços ràpids han de quedar tapats amb les tapes corresponents. Alçària entre enllaços ràpids des del paviment: 900 mm. *Tubs d'acer galvanitzat.* La posició ha de ser la reflectida a la D.T. o, en el seu defecte, la indicada per la D.F. Els junts han de ser estancs a la pressió de prova, han de resistir els esforços mecànics i no han de produir alteracions apreciables en el règim hidràulic de la canonada. Totes les unions, canvis de direcció i sortides de ramals s'han de fer únicament per mitjà dels accessoris corresponents al tipus d'unió amb que s'executi la conducció (accessoris roscats o soldats). Si cal aplicar un element enroscat, no s'ha d'enroscar al tub, s'ha d'utilitzar el corresponent enllaç de con elàstic de compressió. El pas a través d'elements estructurals s'ha de fer amb passamurs i l'espai que quedi s'ha d'omplir amb material elàstic. Els passamurs han de sobresortir  $\geq 3$  mm del parament. Dins del passamurs no hi pot quedar cap accessori. La superfície del tub o del calorífugant, si n'hi ha d'haver, ha d'estar a  $\geq 300$  mm de qualsevol conductor elèctric i s'ha de procurar que passi per sota. Les canonades s'han d'estendre perpendicularment o paral·lelament respecte a l'estructura de l'edifici. Les horitzontals han de passar preferentment a prop del paviment o del sostre. La separació entre els tubs o entre aquests i els paraments ha de ser  $\geq 30$  mm. Aquesta separació ha d'augmentar convenientment si han d'anar aïllats. Els dispositius de suport han d'estar situats de tal manera que garanteixin l'estabilitat i l'alineació del tub. Distància entre suports: en vertical cada 2 o 6 metres depenent del diàmetre, en horitzontal de 0,8 a 6 metres depenent del diàmetre. Toleràncies d'instal·lació: nivell o aplomat:  $\leq 2$  mm/m,  $\leq 15$  mm/total. Si la unió és roscada, l'estanquitat dels accessoris s'ha d'aconseguir preferentment amb tefló. Per a fer la unió dels tubs no s'han de forçar ni deformar els extrems. La unió entre els tubs i altres elements d'obra s'ha de fer garantint la no transmissió de càrregues, la impermeabilitat i l'adherència amb les parets.

*Boca d'Incendi Equipada.* Poden ser del tipus BIE 25 o BIE 45 en funció del diàmetre del ràcord. Boques d'incendi tipus BIE-25 i BIE-45 amb armari, muntades superficialment a la paret. L'execució de la unitat d'obra inclou les operacions següents: fixació de l'armari a la paret, connexió a la xarxa d'alimentació, col·locació de la tapa de l'armari amb la inscripció "Trenqueu-lo en cas d'incendi". La posició ha de ser la reflectida a la D.T. o, en el seu defecte, la indicada per la D.F. La vàlvula i les unions han de ser estanques a la pressió de treball. La vàlvula s'ha de connectar directament a la xarxa d'alimentació. L'armari ha de quedar anivellat, aplomat i sòlidament fixat a la paret. Els enllaços per a la connexió dels elements han d'estar sòlidament fixats a aquests elements. El vidre de la tapa ha de quedar fixat sòlidament. Alçària del centre de l'armari al paviment: 1500 mm. Toleràncies d'instal·lació: posició:  $\pm 30$  mm, horitzontalitat i aplomat:  $\pm 3$  mm. Les unions roscades han de quedar segellades amb cinta d'estanquitat. L'enroscada, en el seu cas, s'ha de fer sense forçar ni malmetre la rosca.

*Sistema de detecció i alarma: Centraleta.* Ha d'estar fixada sòlidament en posició vertical mitjançant tacs i visos. Ha de quedar amb els costats aplomats i anivellats. La porta ha d'obrir i tancar amb facilitat. Ha d'anar connectada a la xarxa d'alimentació i a cada sistema de detecció de la zona. Alçària des del paviment: 1200 mm. Toleràncies d'instal·lació: posició:  $\pm 30$  mm, horitzontalitat:  $\pm 3$  mm. Abans de començar els treballs de muntatge, es farà un replanteig previ que ha de ser aprovat per la D.F. La seva instal·lació no ha d'alterar les característiques de l'element. Les connexions es faran amb els estris adequats. *Detectors* poden ser: Iònics de fums, tèrmics de fum, termovelocimètrics, detectors de CO. La posició ha de ser la reflectida a la D.T. o, en el seu defecte, la indicada per la D.F. La base s'ha de fixar sòlidament a la superfície mitjançant tacs i visos. El cos ha de quedar sòlidament acoblat a la base. Els detectors autònoms de CO: Els senyals lluminosos d'alarma i servei han de quedar encarats al punt d'accés a la zona que han de protegir; han d'anar connectats a la xarxa general d'alimentació elèctrica, a 230 V. Detectors de fums, gas, de CO i tèrmics no autònoms: El senyal lluminós d'alarma ha de quedar encarat al punt d'accés de la zona que ha de protegir; han de quedar connectats pel sistema de dos conductors a la xarxa que els correspon, d'una central de detecció, a 24 V. Toleràncies d'instal·lació: posició:  $\pm 30$  mm. Abans de començar els treballs de muntatge, es farà un replanteig previ que ha de ser aprovat per la D.F. La seva instal·lació no ha d'alterar les característiques de l'element. S'ha de comprovar que les característiques del producte corresponen a les especificades al projecte. Les connexions es faran amb els estris adequats. Un cop instal·lat, es procedirà a la retirada de l'obra de tots els materials sobrants (embalatges, retalls de cables, etc.). Xarxa elèctrica: veure capítol corresponent a electricitat.

## **PROJECTE BÀSIC I D'EXECUCIÓ DE REHABILITACIÓ DE L'EDIFICI DE L'ANTIGA CENTRAL ELÈCTRICA "LA CATALINA" D'ALMENAR (LLEIDA). FASE I**

*Sistema d'extinció automàtica:* Serà l'adequat al tipus de foc previsible i la configuració del sector d'incendi. Caldrà un estudi o projecte específic.

*Hidrants exteriors:* L'eix d'enllaç ràpid ha de quedar vertical i encarat cap amunt. Tot el conjunt ha de quedar fixat sòlidament al fons del pericó, que ha de complir les condicions fixades en el plec de condicions de la seva partida d'obra. La vàlvula de tancament i les unions han de ser estanques a la pressió de treball. Ha d'anar connectat a la xarxa d'alimentació. Les boques han de quedar tapades amb les tapes corresponents.

*Senyalització dels recorreguts d'evacuació:* L'element de senyalització ha d'estar fixat al suport en la posició indicada a la D.T., amb les modificacions introduïdes al replanteig previ, aprovades per la D.F. Ha de tenir col·locats i cargolats tots els visos previstos per la seva fixació. La cara exterior de la placa ha d'estar en un pla vertical, amb l'aresta superior horitzontal. El caràcter numèric ha d'estar en un pla vertical i correctament orientat. Toleràncies d'execució: nivell:  $\pm 5$  mm, aplomat:  $\pm 1$  mm/15 cm. El parament on s'ha de col·locar ha d'estar totalment acabat. No s'han de produir danys a la pintura ni bonys a la planxa durant la col·locació. No s'ha de foradar la placa per fixar-la. S'han d'utilitzar els forats existents.

### Control i acceptació

Comprovar característiques dels detectors, polsadors, elements de la instal·lació, mànegues i ruixadors, així com la seva ubicació i muntatge. Instal·lació i traçat de línies elèctriques, comprovant la seva alineació i subjecció. Prova hidràulica de mànegues i ruixadors, i prova de funcionament dels detectors i de la central.

### Verificacions

*Elements:* Tipus, col·locació, fixació i situació. A les Bies i a la columna seca caldrà fer prova d'estanquitat i resistència mecànica abans de la posta en servei. Dades de la central de detecció d'incendis.

*Tubs:* Material, diàmetre i subjecció. Xarxa de canonades d'alimentació als equips de mànega i ruixadors: característiques i muntatge.

### Amidament i abonament

ut els elements.

ml els tubs.

## **2 PROTECCIÓ AL LLAMP**

Sistema extern de protecció al llamp amb la finalitat de captar el corrent de descàrrega atmosfèrica i conduir-la fins a la posta a terra.

### Normes d'aplicació

**Codi Tècnic de l'Edificació.** RD 314/2006.CTE DB SU 8, Seguretat enfront al risc causat per l'acció del llamp. DB-HR, Protecció enfront del soroll.

**Reglamento electrotécnico para baja tensión (REBT), Instrucciones Técnicas Complementarias.** RD 842/2002.

**UNE.** UNE 21185:1995 Protección de las estructuras contra el rayo. Parte 1: Principios generales.

### Components

*Captadors:* Capten el corrent extern. Poden ser puntes Franklin, malles conductores o parallamps amb puntes actives.

*Derivadors o conductes de baixada:* Condueixen el corrent de descàrrega atmosfèrica des dels captadors fins a la xarxa de connexió a terra.

Característiques tècniques mínimes.

Les necessàries pel correcte funcionament dels components de la instal·lació.

Control i acceptació

*Captadors i derivadors:* Dimensions i material.

### Execució

*Captadors:* Franklin. La posició ha de ser la reflectida a la D.T. o, en el seu defecte, la indicada per la D.F. Toleràncies d'instal·lació: posició:  $\pm 50$  mm, aplomat:  $\pm 20$  mm. Muntat superficialment a paret, els dos suports s'han d'encastar sòlidament a la paret i han de quedar ben aplomats perquè el pal, un cop instal·lat, quedi vertical. Distància entre cada dos suports:  $\geq 700$  mm. Muntat sobre sòcol, el sòcol s'ha d'ancorar sòlidament al paviment i ha de quedar anivellat perquè el pal, un cop instal·lat, quedi vertical. El cable de connexió a terra ha de sortir a través de la base, encastat en el paviment. El capçal ha de quedar fixat sòlidament al capdamunt del pal mitjançant la peça d'adaptació i amb el cable de connexió a terra soldat a la seva base. Aquest cable ha de passar per l'interior del pal.

*Derivadors o conductes de baixada:* Via d'espurnes. Ha de quedar connectada a la instal·lació de protecció contra els llamps. Tots els materials que intervenen en la instal·lació han de ser compatibles entre si. Per aquest motiu, el muntatge i les connexions dels equips han d'estar fets amb els materials i accessoris subministrats pel fabricant, o expressament aprovats per aquest. No s'han de transmetre esforços a les connexions elèctriques. El muntatge s'ha de fer seguint les instruccions de la documentació tècnica del fabricant. Tots els elements s'han d'inspeccionar abans de la seva col·locació. S'ha de

## **PROJECTE BÀSIC I D'EXECUCIÓ DE REHABILITACIÓ DE L'EDIFICI DE L'ANTIGA CENTRAL ELÈCTRICA "LA CATALINA" D'ALMENAR (LLEIDA). FASE I**

comprovar que les característiques tècniques de l'aparell corresponen a les especificades al projecte. La seva instal·lació no ha d'alterar les característiques dels elements. Un cop instal·lat l'equip, es procedirà a la retirada de l'obra de tots els materials sobrants com ara: embalatges, retalls de tubs, etc.

**Amidament i abonament**  
ut els captadors.

ml els derivadors o conductes de baixada.

### **3 PROTECCIÓ CONTRA INTRUSIÓ**

Conjunt d'elements que componen la instal·lació per a la detecció i la transmissió d'alarma contra intrusió als edificis.

#### **Normes d'aplicació**

Reglamento Electrotécnico de Baja Tensión, REBT 2002. RD 842/2002.

#### **Components**

*Detectors d'infraroigs:* Són aparells que detecten la presència de persones dins de l'edifici.

*Contactes:* Es col·loquen a les portes i poden ser magnètics o de vibració.

*Central de seguretat:* Rep la informació dels detectors i els contactes.

*Sirenes:* Porta un senyal lluminós i es col·loca a l'exterior de l'edifici.

*Marcadors telefònics:* Poden anar amb alimentació o sense, i poden ser programables.

*Conductors:* Seran blindats i apantallats col·locats amb tub.

*Senyalització amb rètols:* Plaques de senyalització dels diferents components de la instal·lació.

Característiques tècniques mínimes.

Les necessàries pel correcte funcionament dels components de la instal·lació i les corresponents a les especificades en les normes UNE corresponents a cada component.

Control i acceptació

Es realitzarà la comprovació de la documentació de subministrament en tots els casos, comprovant que coincideix allò subministrat a l'obra amb el que hi ha indicat en el projecte tan pel que fa a mides, qualitats i materials. La posició dels elements ha de ser la indicada a la D.T., amb les modificacions introduïdes al replanteig previ, aprovades per la D.F.

#### **Execució**

En general la base de tots els elements ha de quedar fixada sòlidament mitjançant tacs i visos. Ha d'estar fixada i en posició vertical i quedarà amb els costats aplomats i anivellats.

*Detectors:* Els senyals lluminosos d'alarma i de servei han de quedar encarats al punt d'accés de la zona que han de protegir. Ha de quedar connectat, mitjançant un sistema de dos conductors, a la xarxa que li correspongui, d'una central de detecció, a 24 V. La tolerància d'instal·lació serà de  $\pm 30$  mm. L'execució de la unitat d'obra inclou les operacions següents: fixació de l'aparell a la superfície, connexió a la xarxa elèctrica de detecció i prova de servei.

*Contactes:* Ha de quedar connectat, mitjançant un sistema de dos conductors, a la xarxa que li correspongui, d'una central de detecció, a 24V. El contacte magnètic s'instal·larà en el costat corresponent a la zona protegida. L'interruptor i l'imant estaran col·locats enfrontats a una distància d'1 a 12 mm, un sobre la part fixa i l'altre sobre la part mòbil. Si són encastats, els contactes han d'anar col·locats dins els forats oportuns practicats al parament.

*Central de seguretat:* Ha d'anar connectada a la xarxa d'alimentació i a cada sistema de detecció de la zona. Alçària des del paviment: 1200 mm. Les toleràncies d'instal·lació: posició:  $\pm 30$ mm, horitzontalitat i aplomat:  $\pm 3$ mm.

*Sirenes:* Han de quedar amb els costats aplomats i anivellats.

*Marcadors telefònics:* S'ha de muntar en un lloc de fàcil accés per a l'usuari. Estarà connectat perfectament a la línia telefònica.

*Conductors:* La seva fixació al parament ha de quedar alineada paral·lelament al sostre o al paviment. El conductor ha de penetrar dins de les caixes de derivació i les de mecanismes. No hi ha d'haver empalmaments entre les caixes de derivació, ni entre aquestes i les de mecanismes. Els empalmaments i les derivacions s'han de fer amb borns o regletes de connexió (ITC-MIE-BT-019). Penetració del conductor dins de les caixes  $\geq 10$  cm. Toleràncies d'instal·lació: Penetració del conductor dins de les caixes:  $\pm 10$  mm.

*Senyalització amb rètols:* Ha de tenir col·locats i cargolats tots els visos previstos per la seva fixació. La cara exterior de la placa ha d'estar en un pla vertical, amb l'aresta superior horitzontal. El caràcter numèric ha d'estar en un pla vertical i correctament orientat. Toleràncies d'execució: nivell:  $\pm 5$  mm, aplomat:  $\pm 1$  mm/15 cm.

Control i acceptació

*Elements:* Tipus, col·locació, fixació i situació.

*Conductors:* Material, diàmetre i subjecció.

#### **Verificacions**

Secció dels conductors elèctrics i diàmetre dels tubs de protecció.

## Amidament i abonament

ut els elements.  
ml els conductors.

## SUBSISTEMA CONNEXIONS

### 1 ELECTRICITAT

#### Normes d'aplicació

**Codi Tècnic de l'Edificació.** RD 314/2006. CTE DB HE 5, Contribució fotovoltaica mínima d'energia elèctrica. DB-HR, Protecció enfront del soroll.

**Reglamento electrotécnico para baja tensión, REBT. Instrucciones Técnicas Complementarias.** RD 842/2002.

**Procediment administratiu per a l'aplicació del Reglament Electrotècnic de Baixa Tensió.** D 363/2004, Instrucció 7/2003.

**Condicions de seguretat en les instal·lacions elèctriques de baixa tensió d'habitatges.** Instrucció 9/2004.

**Certificat sobre compliment de les distàncies reglamentàries d'obres i construccions a línies elèctriques.** DOGC 30/11/1988.

**Reglament sobre condiciones técnicas y garantías de seguridad en centrales eléctricas y centros de transformación.** RD 3275/82.

**Normes sobre ventilació y acceso de ciertos centros de transformación.** BOE: 26/6/84.

**Reglamento de líneas aéreas de alta tensión.** D 3151/1968.

**Actividades de transporte, distribución, comercialización, suministro y procedimientos de autorización de instalaciones de energía eléctrica.** RD 1955/2000.

S'han de complir les especificacions de la ITC-MIE-BT-019.

**Instrucciones técnicas complementarias MIE-RAT.** BOE.183; 1.08.84.

**Reglamento de contadores de uso corriente clase 2.** RD 875/1984.

**Exigencias de seguridad de material eléctrico destinado a ser utilizado en determinados limites de tensión.** RD 7/1988.

**UNE.** Totes les UNE corresponents als elements que componen la instal·lació.

**UNE-EN ISO 140-4:** Medición in situ del aislamiento acústico al ruido aéreo entre locales.

**UNE-EN ISO 140-5:** Medición in situ del aislamiento acústico al ruido aéreo de elementos de fachadas y de fachadas.

**UNE-EN ISO 140-7:** Medición del aislamiento acústico en los edificios y de los elementos de construcción.

Parte 7: Medición in situ del aislamiento acústico de suelos al ruido de impactos

**UNE-EN ISO 717:** Evaluación del aislamiento acústico en los edificios y los elementos de construcción

**UNE-EN ISO 717-1:** Aislamiento a ruido aéreo. Para el cálculo del valor global de aislamiento y los términos de adaptación al espectro.

**UNE-EN ISO 717-2:** Aislamiento al ruido de impactos. Para el cálculo del valor global de aislamiento y los términos de adaptación al espectro.

#### 1.1 Connexió a xarxa

Conjunt d'elements que componen la connexió a la xarxa de l'edifici fins a la caixa general de protecció (CGP). La seva funció és la de connectar-se a la xarxa elèctrica. La xarxa normalment pertany a una companyia que la manté i l'explota i n'assegura un servei regulat i regular. Les dades que cal tenir en compte de la xarxa o companyia per realitzar la connexió són: la potència necessària de l'edifici, la continuïtat del servei i la necessitat o no d'Estació transformadora. Cal conèixer les especificacions de la companyia o Ajuntament per tal de realitzar correctament la connexió. Tota la instal·lació assolirà el màxim equilibri de càrregues entre els diferents conductors. Es faran sectors i es subdividiran de manera que les perturbacions originades per avaries afectin el mínim possible de parts de la instal·lació. Tota la instal·lació s'ha d'efectuar tenint en compte la normativa vigent en cadascun dels casos.

#### Components

Els components de la connexió a xarxa seran els següents:

*Escomesa.* Connexió des de la xarxa de distribució fins a la caixa general de protecció.

*Caixa general de protecció.* S'allotgen els elements de protecció de les línies generals d'alimentació. Assenyalen l'inici de la propietat de les instal·lacions elèctriques dels usuaris.

Característiques tècniques mínimes.

## **PROJECTE BÀSIC I D'EXECUCIÓ DE REHABILITACIÓ DE L'EDIFICI DE L'ANTIGA CENTRAL ELÈCTRICA "LA CATALINA" D'ALMENAR (LLEIDA). FASE I**

Escomesa. Passarà per zones de domini públic o creant servitud de pas. Cal consultar amb l'empresa de serveis.

Els materials que s'utilitzin a la instal·lació, s'hauran d'ajustar als requisits de la Normativa legal vigent.

Control i acceptació

*Escomesa: dels tubs i accessoris:* el material, dimensions i diàmetre segons especificacions.

*Caixa general de protecció:* material i dimensions.

### **Execució**

La connexió a xarxa s'executarà segons el que estableixi el projecte, a la legislació vigent aplicable, a les normes de bona construcció i a les instruccions de la direcció facultativa. En general l'execució de la xarxa de connexió es realitzarà de manera que s'aconsegueixin els objectius previstos en el projecte sense malmetre ni deteriorar la resta de l'edifici, conservant les característiques de l'aigua de subministrament respecte a la seva potabilitat, evitant sorolls molestos, procurant les condicions necessàries per la llarga durabilitat de la instal·lació així com les millors condicions pel seu manteniment i conservació. S'ha de treballar sense tensió a la xarxa.

*Escomesa:* Les xarxes soterrades es protegiran de fenòmens de corrosió i esforços mecànics o danys.

Les rases han de seguir el traçat correctament alineat en planta i rasant uniforme. Es tindran en compte les distàncies mínimes dels tubs amb altres instal·lacions com ara sanejament, gas, aigua i telefonia, etc. complint amb la normativa vigent.

El suport dels tubs de la instal·lació seran rases amb llit de recolzament, i de profunditat i amplada variable adequades al diàmetre del tub. Aquest suport variarà segons el diàmetre del tub i del tipus de terreny seguint ordres de la DF. El terreny interior de la rasa haurà d'estar net de residus, vegetació i aigua.

*Caixa General Protecció:* Cal fixar-ne la situació de comú acord entre la propietat i la companyia. D'acord amb la demanda la instal·lació constarà d'una única CGP o més. La col·locació serà a la façana exterior dels edificis amb lliure i permanent accés. Si la façana no llienda amb la via pública es col·locarà en el límit entre la propietat pública i privada. Per una escomesa soterrada el nínxol a paret tindrà unes mesures aprox. de 60x30x150cm, separat 30 cm de terra. Si la escomesa és aèria el muntatge serà superficial i la distància de terra serà de 3 a 4 metres. Si hi ha 1 únic usuari o dos usuaris alimentats des d'un mateix punt, no s'admet muntatge superficial, el nínxol a la paret ha de tenir aprox. 55x50x20cm i l'alçada de lectura de l'equip entre 0,70 i 1,80 m. No s'han de transmetre esforços entre el conductor i la caixa. Toleràncies d'instal·lació + - 20mm i aplomat + - 2%.

Control i acceptació

*Escomesa:* es controlaran les rases, profunditat, gruix del llit dels tubs, pendents. Tub i accessoris: Connexions de tubs i caixes, segellat i ancoratges.

*Característiques de:* Caixa transformador i Caixa general de protecció : disposició, col·locació i distàncies.

Traçat i muntatge de línies repartidores: secció del cable i muntatge de safates i suports. Traçat de rases i caixes en la instal·lació encastada. Subjecció de cables. Quadres generals: Aspecte exterior i interior i dimensions. Connexionat de circuits exteriors a quadres.

### **Verificacions**

*Escomesa:* Característiques segons diàmetre i cablejat.

*Caixa general de protecció:* Alçada de col·locació, distàncies altres instal·lacions i connexions.

### **Amidament i abonament**

m l'el tub, inclosa part proporcional de juntes i complements, completament instal·lat i comprovat;

m<sup>3</sup> el llit dels tubs, l'anivellament el reomplert i el compactat completament acabat.

ut de la caixa general de protecció.

### **1.2 Instal·lació comunitària i interior**

Conjunt d'elements que componen la instal·lació a partir de la línia general d'alimentació (LGA) fins al punt de connexió a l'interior. La seva funció és la de distribuir l'electricitat des de la caixa general de protecció fins a la connexió interior. Tota la instal·lació assolirà el màxim equilibri de càrregues entre els diferents conductors. Es faran sectors i es subdividiran de manera que les pertorbacions originades per avaries afectin el mínim possible de parts de la instal·lació. Tota la instal·lació s'ha d'efectuar tenint en compte la normativa vigent en cadascun dels casos. Principalment en allò que disposa el Reglament electrotècnic de Baixa Tensió, i les seves instruccions complementàries, així com les recomanacions de les NTE-IEB, IEP, IPP, IAT, IAA, les de la companyia subministradora, normes particulars, instal·lacions d'enllaç. Un cop acabades les tasques de muntatge, es procedirà a la retirada de l'obra de les restes d'emalatges, retalls de materials, etc.

### **Components**

*Línia general d'alimentació (LGA):* Connecta CGP amb la centralització en un sol lloc de comptadors. Poden ser de coure o alumini.

*Derivació individual (DI):* Tram que enllaça el final de línia general d'alimentació i subministra energia elèctrica a una instal·lació d'usuari.

## **PROJECTE BÀSIC I D'EXECUCIÓ DE REHABILITACIÓ DE L'EDIFICI DE L'ANTIGA CENTRAL ELÈCTRICA "LA CATALINA" D'ALMENAR (LLEIDA). FASE I**

*Emplaçament els comptadors:* Es poden ubicar en local o armari. S'utilitza per a la col·locació dels comptadors de tots els abonats d'un mateix edifici.

Està compost per aquests elements:

*Interruptor general de maniobra (IGM):* És obligat per a més de 2 usuaris.

*Fusible de seguretat:* Element del circuit elèctric que es situa a l'inici de les línies, la missió del qual és protegir-les d'intensitats produïdes per tallacircuits.

*Comptador:* Dispositiu que mesura l'energia elèctrica consumida en kilowatts per hora ó en kilovolt ampers reactius per hora.

*Derivació individual:* Part de la instal·lació d'enllaç que subministra energia a partir del final de la línia general d'alimentació.

*Quadre interior de la unitat privativa:* Conjunt d'aparells que es col·loquen en una instal·lació individual amb l'objectiu de protegir l'usuari de qualsevol anomalia que es pugui produir en la instal·lació.

*Caixa per a l'interruptor de control de potència:* Està ubicat l'interruptor de control de potència i integra tots els dispositius necessaris per assegurar: el comandament, protecció de les sobrecàrregues i tallacircuits.

*Dispositius generals de comandament i protecció:* Interruptor general automàtic (IGA)d'accionament manual. Interruptor diferencial(ID), Interruptors: Omnipolars, Magnetotèrmics, per a cada un dels circuits interiors.

*Tubs, canals i safates:* És el lloc per on passa el cablejat; poden ser de diferents mides i materials.

*Cable o conductor:* El conjunt format per un o diversos fils conductors reunits amb o sense recobriment protector.

*Caixes de derivació:* Caixes especials per a realitzar unions i connexions de conductors a l'interior de tubs protectors. Poden ser amb muntatge encastat o superficial.

*Mecanismes:* Són els elements finals de la instal·lació interior. Poden ser endolls, interruptors i commutats. Aniran encastats o muntats superficialment.

Característiques tècniques mínimes.

*Línia general d'alimentació(LGA):* Ha de ser no propagadora d'incendi i amb emissió de fums i opacitat reduïda. Cables unipolars aïllats.

*Derivació individual (DI):* Ha de ser no propagador d'incendi i amb emissió de fums i opacitat reduïda.

*Emplaçament els comptadors:* Fàcil i lliure accés. Ús exclusiu, incompatible amb altres serveis. Ha de disposar de ventilació i il·luminació suficient.

*Caixa per a l'interruptor de control de potència:* La intensitat de l'interruptor de control de potència serà en funció del tipus de subministrament i tarifa a aplicar, segons contractació.

*Dispositius generals de comandament i protecció:* Secció mínima dels conductors segons circuit.

*Cable o conductor:* Tensió assignada 0,6/1kV.

Control i acceptació

*Conductors i mecanismes:* Identificació, segons especificacions e projecte. Distintiu de qualitat AENOR.

*Comptadors, equips i quadres:* Homologació per part del MICT.

*Accessoris i material elèctric:* Marca AENOR homologada pel Ministeri de Foment.

La resta de components de la instal·lació s'hauran d'acceptar en obra conforme a la documentació de projecte, documentació del fabricant, la normativa, especificacions de projecte, i indicacions de la direcció facultativa durant l'execució de les obres.

### **Execució**

#### **Condicions prèvies**

En general l'execució de la instal·lació interior es realitzarà de manera que s'aconsegueixin els objectius previstos en el projecte sense malmetre ni deteriorar la resta de l'edifici, evitant sorolls molestos, procurant les condicions necessàries per a la llarga durabilitat de la instal·lació així com les millors condicions pel seu manteniment i conservació. Abans de començar els treballs de muntatge, es farà un replanteig previ que ha de ser aprovat per la direcció facultativa. Tots els elements s'han d'inspeccionar abans de la seva col·locació. Han d'estar en perfecte estat i no haver rebut cops en el seu transport. La seva instal·lació no ha d'alterar les característiques dels elements.

*Línia general d'alimentació(LGA) i Derivació individual (DI):* Passarà per espais d'ús comunitari amb conductes aïllats per l'interior, amb tubs encastats, o muntatge superficial. La unió dels tubs serà roscada o embotida. Si la longitud és excessiva es disposaran els registres adequats. Es procedirà a la col·locació dels conductes elèctrics, fent servir passa fils guies impregnades amb substàncies que permetin el lliscament per l'interior. La canalització permetrà l'ampliació de la secció dels conductors fins al 100%. La secció dels cables serà com a mínim de 10mm<sup>2</sup> si són de coure o de 16 mm<sup>2</sup> si són d'alumini.

*Emplaçament dels comptadors:* Es construiran amb materials no inflamables, no hi travessaran cap conducció ni instal·lació que no siguin elèctriques. Ha de ser de fàcil i lliure accés. Tindrà un ús exclusiu, incompatible amb altres serveis. Ha de disposar de ventilació i il·luminació suficient. El pany serà normalitzat. Per a 16 comptadors es centralitzarà en un armari si n'hi ha més de 16 és centralitzen en un local. En tots els casos: Les portes han d'obrir cap enfora. L'interior s'ha d'enguixar i pintar de color blanc. Es col·locarà una bunera a l'interior connectada a la xarxa de sanejament.

**PROJECTE BÀSIC I D'EXECUCIÓ DE REHABILITACIÓ DE L'EDIFICI DE L'ANTIGA CENTRAL ELÈCTRICA "LA CATALINA" D'ALMENAR (LLEIDA). FASE I**

*Comptadors:* S'han d'instal·lar a l'interior del local o a la façana, en lloc accessible fàcilment, a prop de l'entrada i a una alçada de col·locació dels comptadors serà 0,25m des del terra i com a màxim 1,80m alçada de lectura del comptador més alt. Segons el grau d'electrificació s'ha d'instal·lar la protecció contra contactes indirectes (interruptors diferencials) i PIA (Interruptors magnetotèrmics) necessaris. Han d'estar fixats sobre una paret, mai sobre un envà. Sobre les bases s'han de col·locar els fusibles de seguretat. Un cop instal·lat i connectat a la xarxa, no han de ser accessibles les parts que hagin d'estar en tensió. Les fases (o fase i neutre) i el conductor de protecció, si n'hi ha, han d'estar connectades als borns de la fase per pressió del cargol. Ha de quedar amb els costats aplomats i en el mateix pla que el parament. La posició ha de ser la fixada a la documentació tècnica. Quan es col·loca muntat superficialment, l'element ha de quedar fixat sòlidament al suport. Quan es col·loca encastat, l'element ha de quedar fixat sòlidament a la caixa de mecanismes, que ha de complir les especificacions fixades per la direcció facultativa. Resistència de les connexions a la tracció:  $\geq 3$  kg. Toleràncies d'instal·lació: posició:  $\pm 20$  mm i aplomat:  $\pm 2\%$ .

*Quadre interior de la unitat privativa:* Anirà col·locat sobre una paret, mai sobre un envà. Tots els elements que es col·loquin al quadre compliran: La subjecció de cables ha d'estar feta mitjançant la pressió de visos. Tots els conductors han de quedar connectats als borns corresponents. Cap part accessible de l'element instal·lat no ha d'estar en tensió, fora dels punts de connexió. Quan es col·loca a pressió ha d'anar muntat sobre un perfil DIN simètric a l'interior d'una caixa o armari. En aquest cas, l'interruptor s'ha de subjectar pel mecanisme de fixació disposat per a tal fi. Quan es col·loca amb cargols, ha d'estar muntat sobre una placa base aïllant a l'interior d'una caixa també aïllant. En aquest cas l'interruptor s'ha de subjectar pels punts disposats amb aquesta finalitat pel fabricant. Els interruptors han de ser capaços de funcionar correctament en les condicions normals exigides en les normes. Els interruptors que admetin la regulació d'algun paràmetre han d'estar ajustats a les condicions del paràmetre exigides en la DT. Resistència a la tracció de les connexions:  $\geq 3$  kg. ICP: Ha d'estar muntat dins d'una caixa precintable. Ha d'estar localitzat el més a prop possible de l'entrada de la derivació individual. PIA: En el cas d'habitats ha de quedar muntat un interruptor magnetotèrmic per a cada circuit.

*Tubs:* Els canvis de direcció s'han de fer de manera adequada a cada material. Tubs rígids: es faran mitjançant corbes d'acoblament, escalfant-les lleugerament, sense que es produeixin canvis sensibles a la secció. Quan les unions són roscades, han d'estar fetes amb maniguets amb rosca. Quan les unions són endollades s'han de fer amb maniguets llisos. Toleràncies d'instal·lació: posició:  $\pm 20$  mm, alineació:  $\pm 2\%$ ,  $\leq 20$  mm/total. Tubs flexibles: No pot tenir empalmaments entre els registres (caixes de derivació, pericons, etc.), ni entre aquests i les caixes de mecanismes. S'ha de comprovar la regularitat superficial i l'estat de la superfície sobre la que s'ha d'efectuar el tractament superficial. Toleràncies d'instal·lació: penetració dels tubs dins les caixes:  $\pm 2$  mm. Encastat: el tub s'ha de fixar al fons d'una regata oberta al parament, coberta amb guix. Recobriments de guix:  $\geq 1$  cm. Sobre sostremort: El tub ha de quedar fixat al sostre o recolzat en el cel ras. Muntat sobre paviment: El tub ha de quedar recolzat sobre el paviment base. Ha de quedar fixat al paviment base amb tocs de morter cada metre, com a mínim.

*Canals i safates:* El muntatge s'ha de fer amb peces de suport, amb un mínim d'un per tram, fixades al sostre o als paraments amb pern d'ancoratge. Les unions dels trams rectes, derivacions, cantonades, etc., de les canals s'han de fer amb peces d'unió fixades amb cargols o rebllons. Les unions han d'estar a 1/5 de la distància entre dos recolzaments. Han de tenir continuïtat elèctrica, connectant-les al conductor de terra cada 10 m, com a màxim. Els finals de canalitzacions i els laterals de les caixes de derivació han d'estar coberts sempre amb tapetes de final de tram i laterals de caixa, respectivament. Distància entre les fixacions:  $\leq 2,5$  m. Toleràncies d'instal·lació: nivell o aplomat:  $\leq 0,2\%$ , 15 mm/total, desploms:  $\leq 0,2\%$ , 15 mm/total.

*Cable o conductor:* S'han considerat els tipus següents: Cables unipolars o multipolars (tipus mànega, sota coberta única) amb aïllament de polietilè reticulat (XLPE) i coberta de policlorur de vinil (PVC) de designació UNE RV. Cables unipolars o multipolars (tipus mànega, sota coberta única) amb aïllament de polietilè reticulat (XLPE) i coberta de material lliure d'halògens a base de poliolefina, de baixa emissió de gasos tòxics i corrosius, de designació UNE RZ1K (AS). S'han considerat els tipus de col·locació següents: Cables UNE RFV, RV, RZ1K per anar col·locats en tubs. Cables UNE RV, RZ1K per anar muntats superficialment. L'execució de la unitat d'obra inclou les operacions següents: estesa, col·locació i tibat del cable si es el cas, connexió a les caixes i mecanismes, en el seu cas. Els empalmaments i derivacions s'han de fer amb borns o regletes de connexió, prohibint-se expressament el fer-ho per simple recargolament o enrotllament dels fils. El recorregut ha de ser l'indicat a la DT. Els conductors han de quedar estesos de manera que les seves propietats no quedin danyades. Els conductors han d'estar protegits contra els danys mecànics que puguin venir després de la seva instal·lació. RV-K O RZ1-K: El conductor ha de penetrar dins les caixes de derivació i de mecanismes. El cable ha de portar una identificació mitjançant anelles o brides del circuit al qual pertany, a la sortida del quadre de protecció. No han d'haver-hi empalmaments entre les caixes de derivació, ni entre aquestes i els mecanismes. En tots els llocs on el cable sigui susceptible d'estar sotmès a danys, es protegirà mecànicament mitjançant tub o safata d'acer galvanitzat. Radi de curvatura mínim admissible durant l'estesa: Cables unipolars: radi mínim de quinze vegades el diàmetre del cable. Cables multiconductors: radi mínim de dotze vegades el diàmetre del cable. Penetració del conductor dins les caixes:  $\geq 10$  cm. Toleràncies d'instal·lació: Penetració del conductor dins les caixes:  $\pm 10$  mm. RV-K O RZ1-K superficial: la seva fixació al parament ha de quedar alineada paral·lelament al sostre o al paviment i la seva posició ha de ser la fixada al projecte. Distància horitzontal entre fixacions:  $\leq 80$ cm. Distància vertical entre fixacions:  $\leq 150$ cm.

## **PROJECTE BÀSIC I D'EXECUCIÓ DE REHABILITACIÓ DE L'EDIFICI DE L'ANTIGA CENTRAL ELÈCTRICA "LA CATALINA" D'ALMENAR (LLEIDA). FASE I**

*Caixes de derivació:* La caixa ha de quedar fixada sòlidament al parament per un mínim de quatre punts. La posició ha de ser la fixada a la documentació tècnica. Si la caixa és metàl·lica, ha de quedar connectada a la connexió de terra. Toleràncies d'instal·lació: posició:  $\pm 20$  mm, aplomat:  $\pm 2\%$ .

*Mecanismes:* La posició ha de ser la reflectida a la documentació tècnica o, en el seu defecte, la indicada per la direcció facultativa. Toleràncies d'instal·lació: Posició:  $\pm 20$  mm. Un cop instal·lat i connectat a la xarxa no han de ser accessibles les parts que hagin d'estar en tensió. Les fases (o fase i neutre) i el conductor de protecció, si n'hi ha, han d'estar connectats als borns de la base per pressió de cargols. Ha de quedar amb els costats aplomats i en el mateix pla que el parament. Quan es col·loca muntat superficialment, l'element ha de quedar fixat sòlidament al suport. Quan es col·loca encastat, l'element ha de quedar fixat sòlidament a la caixa de mecanismes, que ha de complir les especificacions fixades en el seu plec de condicions. Resistència de les connexions a la tracció:  $\geq 3$  kg. Toleràncies d'instal·lació: aplomat:  $\pm 2\%$

Control i acceptació.

Connexions entre elements, distàncies entre suports, toleràncies i aplomat de la col·locació.

Distància mín. encreuaments amb altres instal·lacions.

Traçat i muntatge de línies repartidores: secció del cable i muntatge de safates i suports. Situació de punts i mecanismes. Traçat de rases i caixes en la instal·lació encastada. Subjecció de cables. Característiques i situació d'equips d'enllumenat i mecanismes (marca, model i potència). Muntatge de mecanismes (verificació de fixació i anivellament). Control de troncs i de mecanismes de la xarxa de veu i dades. Quadres generals: Aspecte exterior, interior i dimensions. Característiques tècniques dels components del quadre: interruptors, automàtics, diferencials, relès, etc.) Fixació d'elements i connexionat. Identificació i senyalització o etiquetat de circuits i les seves proteccions. Connexionat de circuits exteriors a quadres.

Proves de funcionament: Comprovació de la resistència de la xarxa de terra; Comprovació d'automàtic; Encès de l'enllumenat; Circuit de força; Comprovació de la resta de circuits de la instal·lació enllestida.

### **Verificacions**

Proves de funcionament de la instal·lació. Potència contractada, tensió a la instal·lació.

Verificar la situació dels quadres i del muntatge de la xarxa de veu i dades.

### **Amidament i abonament**

ml conductors, tubs, canals, safates i dispositius generals de comandament i protecció. Per unitat: comptador, quadre, caixes de derivació, mecanismes.

### **1.3 Posta a terra**

És la instal·lació de protecció, independent a la xarxa elèctrica, unida directament a terra, que té com a missió evacuar els corrents de defecte o de derivació que es produeixen per a eventual falta d'aïllament. A aquesta presa de terra es connectaran, quan n'hi hagi en projecte, les parts metàl·liques dels dipòsits de gasoil, instal·lacions de calefacció, d'aigua, de gas canalitzat, i antenes de ràdio i televisió.

### **Components**

*Punt de connexió a terra:* És un electrode de materials inalterables com: coure, acer galvanitzat o sense galvanitzar amb protecció catòdica o de fosa de ferro.

*Conductors de posta a terra:* Seran de coure rígid nu, acer galvanitzat o un altre metall amb un alt punt de fusió.

*Línies d'enllaç amb la terra:* amb conductor nu soterrat al terreny.

*Arquetes de connexió.*

*Línia principal de terra i les seves derivacions:* el conductor anirà aïllat amb tubs de PVC rígid o flexible.

*Placa o piqueta de connexió a terra.*

### **Execució**

Condicions prèvies

En general l'execució de la instal·lació interior es realitzarà de manera que s'aconsegueixin els objectius previstos en el projecte sense malmetre ni deteriorar la resta de l'edifici. Abans de començar els treballs de muntatge, es farà un replanteig previ que ha de ser aprovat per la direcció facultativa. S'ha de comprovar que les característiques del producte corresponen a les especificades al projecte. Els materials s'han d'inspeccionar abans de la seva col·locació. Un cop instal·lat, es procedirà a la retirada de l'obra de tots els materials sobrants (embalatges, retalls de cables, etc.)

*Punt de connexió a terra.* La platina ha de portar un dispositiu de fixació a la base. Un cop instal·lat i connectat a la xarxa no han de ser accessibles les parts que hagin d'estar en tensió. Ha de quedar amb els costats aplomats i en el mateix pla que el parament. La posició i quantitat han de ser les fixades per la direcció facultativa i han de constar a la documentació tècnica. Quan es col·loca muntat superficialment, l'element ha de quedar fixat sòlidament al suport. S'ha de: connectar sobre els conductors de terra; situar en un lloc accessible; permetre mesurar la resistència de la presa de terra corresponent; assegurar la

**PROJECTE BÀSIC I D'EXECUCIÓ DE REHABILITACIÓ DE L'EDIFICI DE L'ANTIGA CENTRAL ELÈCTRICA "LA CATALINA" D'ALMENAR (LLEIDA). FASE I**

continuitat elèctrica; ha d'estar situat a prop de la presa de terra. Les instal·lacions que ho necessitin han de disposar d'un nombre suficient de punts de posada a terra, convenientment distribuïts, que estiguin connectats al mateix electrode o conjunt d'electrodes. Resistència a la tracció de les connexions:  $\geq 3$  kg. Toleràncies d'execució:- posició:  $\pm 20$  mm, aplomat:  $\pm 2\%$

*Placa o piqueta de connexió a terra.* Ha d'estar col·locat en posició vertical, enterrat dins del terreny. Ha de quedar: fàcilment localitzable per a la realització periòdica de proves d'inspecció i control; unides rigidament, assegurant un bon contacte elèctric amb els conductors dels circuits de terra mitjançant cargols, elements de compressió, soldadura d'alt punt de fusió, etc. El contacte amb el conductor del circuit de terra ha d'estar net, sense humitat i fet de tal forma que s'evitin els efectes electroquímics. Han d'estar clavades de tal forma que el punt superior quedi a 50 cm de profunditat. En el cas d'enterrar més d'una placa, la distància entre elles ha de ser com a mínim de 3 m. Ha de tenir incorporat un tub de plàstic de 22 mm de diàmetre, aproximadament, al costat del cable per a la humectació periòdica del pou de terra. Toleràncies d'execució: posició:  $\pm 50$  mm

*Conductor de coure nu.* Les connexions del conductor s'han de fer per soldadura sense la utilització d'àcids, o amb peces de connexió de material inoxidable, per pressió de cargol, aquest últim mètode sempre en llocs visitables. El cargol ha de portar un dispositiu per tal d'evitar que s'afluixi. Les connexions entre metalls diferents no han de produir deteriorament per causes electroquímiques. El circuit de terra no serà interromput per a la col·locació de seccionadors, interruptors o fusibles. El pas del conductor pel paviment, murs o d'altres elements constructius s'ha de fer dins d'un tub rígid d'acer galvanitzat. El conductor no ha d'estar en contacte amb elements combustibles. Col·locat superficialment: El conductor ha de quedar fixat mitjançant grapes al parament o sostre, o bé mitjançant brides en el cas de canals i safates. Distància entre fixacions:  $\leq 75$  cm. En malla de connexió a terra: El conductor ha de quedar instal·lat al fons de rases rebertes posteriorment amb terra garbellada i compactada. El radi de curvatura mínim admès ha de ser 10 vegades el diàmetre exterior del cable en mm.

*Control i acceptació*

Tot el que fa referència a la seva execució en especial comprovació de la resistència de la xarxa de terra.

#### **Amidament i abonament**

ut punt de connexió a terra, arquetes de connexió, placa o piqueta de connexió a terra.

ml conductors de posta a terra, línies d'enllaç amb la terra, línia principal de terra

## **2 TELECOMUNICACIONS**

### **Normes d'aplicació**

**UNE i DIN.** Totes les UNE i DIN corresponents als elements que componen la instal·lació.

**Infraestructuras comunes en los edificios para el acceso a los servicios de telecomunicación.** RD.Ley 1/98.

**Ley de Ordenación de la Edificación.** Ley 38/1999.

**Norma tècnica de les infraestructures comunes de telecomunicacions als edificis per a l'accés al servei de telecomunicacions per cable.** D. 116/2000.

**Norma tècnica de les infraestructures comunes dels edificis per a la captació, adaptació i distribució dels senyals de radiodifusió, televisió i altres serveis de dades associats, procedents d'emissions terrestres i de satèl·lit.** D. 117/2000.

**Reglament del registre d'instal·ladors de telecomunicacions de Catalunya.** D. 360/1999, D. 122/2002.

**Reglamento regulador de las infraestructuras comunes de telecomunicaciones para el acceso a los servicios de telecomunicación en el interior de los edificios y de la actividad de instalación de equipos y sistemas de telecomunicaciones.** RD 401/2003.

**Servei de Telefonia Bàsica, d'aplicació a Catalunya.** BOE: 9/03/99.

**Reglamento regulador de las Infraestructuras Comunes de Telecomunicaciones para el acceso a los servicios de telecomunicación en el interior de los edificios y de la actividad de instalación de equipos y sistemas de telecomunicaciones.** RD 401/2003, Orden CTE/1296/2003.

**Circular sobre Telecomunicacions.** Circular 14/04/2000. **Circular sobre projecte tècnic d'ICT.** Circular 21/07/2000. Nota relativa al visat de projectes tècnics, annexos i certificats d'ICT.

**Instalación de inmuebles de sistemas de distribución de la señal de televisión por cable.** D. 1306/1974.

**Ley General de Telecomunicaciones,** Ley 32/2003. BOE núm. 264; 19/03/2004.

**Orden ITC/1077/2006.** BOE 13-4-06.

**Antenas parabólicas.** RD 1201/1986.

**Canalitzacions i infraestructures de radiodifusió sonora, televisió, telefonia bàsica i altres serveis per cable als edificis.** D. 172/99.

**Codi Tècnic de l'Edificació.** RD 314/2006. DB-HR, Protecció enfront del soroll.

**UNE**

UNE-EN ISO 140-4: Medición in situ del aislamiento acústico al ruido aéreo entre locales.

UNE-EN ISO 140-5: Medición in situ del aislamiento acústico al ruido aéreo de elementos de fachadas y de fachadas.

**PROJECTE BÀSIC I D'EXECUCIÓ DE REHABILITACIÓ DE L'EDIFICI DE L'ANTIGA CENTRAL ELÈCTRICA "LA CATALINA" D'ALMENAR (LLEIDA). FASE I**

UNE-EN ISO 140-7: Medición del aislamiento acústico en los edificios y de los elementos de construcción. Parte 7: Medición in situ del aislamiento acústico de suelos al ruido de impactos  
UNE-EN ISO 717: Evaluación del aislamiento acústico en los edificios y los elementos de construcción  
UNE-EN ISO 717-1: Aislamiento a ruido aéreo. Para el cálculo del valor global de aislamiento y los términos de adaptación al espectro.  
UNE-EN ISO 717-2: Aislamiento al ruido de impactos. Para el cálculo del valor global de aislamiento y los términos de adaptación al espectro.

## **2.1 Antenes**

És la instal·lació de captació, adaptació i distribució de senyals de radiodifusió sonora i de televisió procedents d'emissions terrestres o de satèl·lit.

### **Components**

*Pals:* Elements suport de les antenes.

*Dipols:* Antenes de captació que poden ser terrestres o de satèl·lit.

*Equips d'amplificació:* Poden anar muntats superficialment o encastats.

*Caixes de derivació:* Caixes especials per a realitzar unions i connexions de conductors a l'interior de tubs protectors. Poden ser amb muntatge encastat o superficial.

*Conductors coaxials:* El conjunt format per un o diversos conductors units amb o sense recobriment protector.

*Pressa de senyal de TV:* Són els elements finals de la instal·lació interior. Aniran encastats o muntats superficialment.

*Característiques tècniques mínimes.*

Els materials que s'utilitzin a la instal·lació, s'hauran d'ajustar als requisits de la Normativa legal vigent.

*Control i acceptació*

Caldrà comprovar el material i les dimensions previstes en el projecte sobre tots els elements que componen la instal·lació.

### **Execució**

*Condicions prèvies*

En general l'execució de la instal·lació interior es realitzarà de manera que s'aconsegueixin els objectius previstos en el projecte sense malmetre ni deteriorar la resta de l'edifici, evitant sorolls molestos, procurant les condicions necessàries per la llarga durabilitat de la instal·lació així com les millors condicions pel seu manteniment i conservació.

Abans de començar els treballs de muntatge, es farà un replanteig previ que ha de ser aprovat per la DF. Tots els elements s'han d'inspeccionar abans de la seva col·locació. Han d'estar en perfecte estat i no haver rebut cops en el seu transport.

La seva instal·lació no ha d'alterar les característiques dels elements. Cal tenir en compte la compatibilitat electromagnètica de la instal·lació, seguint les especificacions equipotencials i apantallament, entre sistemes en l'interior dels recintes de telecomunicacions.

*Pals:* Poden anar fixats a la paret o recolzats sobre una base plana amb els accessoris i ancoratges que siguin necessaris. El pal ha de ser vertical i connectat a la xarxa de terres de l'edifici amb cable de 6mm. L'alçària màx. del pal serà de 6 metres.

Recolzats a una base: s'ha de fer de manera que, amb els travaments, el moment d'encastament a la base pel pes del pal, el de les antenes i l'acció del vent sigui  $\leq 160$  m kg.

*Dipols:* Les antenes o dipols quedaran en contacte metàl·lic directe amb el pal. Cal col·locar una antena per a cada canal captat i transmès a l'equip d'amplificació. Hauran de suportar una velocitat màxima del vent de: situats a menys de 20 m d'alçària: 130 km/h ; situats a més de 20 m d'alçària: 150 km/h.

*Equips d'amplificació:* S'ubicaran en espais protegits dels agents atmosfèrics. Es col·locarà un punt de llum incandescent de 60 W amb corrent monofàsic per a treballs de manteniment. El conjunt metàl·lic de l'equip i el blindatge dels cables de sortida a la distribució han de connectar-se a terra. Distància dels conductors d'enllaç al peu del pal:  $\leq 8$  m. Alçària part inferior de l'equip a la part accessible per manteniment:  $\leq 2$  m. Distància del llum a la part superior de l'equip:  $\leq 0,2$  m. Secció conductors a terra:  $\geq 2$  mm<sup>2</sup>

*Caixes de derivació:* S'han d'instal·lar sempre a l'exterior de l'edifici, en un lloc d'accés fàcil per al personal de manteniment sense necessitat d'entrar a l'habitatge o local i protegides dels agents atmosfèrics (caixes d'escala, etc.). A cada habitatge o local ha d'entrar una derivació provinent d'aquesta caixa. Les derivacions que no s'utilitzin s'han de tancar elèctricament mitjançant una resistència de 75 ohms. Distància caixa al sostre (d):  $19$  cm  $\leq d \leq 21$  cm

*Conductors coaxials:* El cable s'ha de doblegar en angles  $> 90^\circ$ . Per a trams de cable de llargaria  $> 120$  cm i per a canvis de secció s'han d'intercalar caixes de registre. Pot anar agafat al pal, per mitjà d'abraçadores de cintes adhesives, fins al peu del pal. A partir d'aquest punt i fins a l'equip d'amplificació, així com des d'aquest equip fins a les caixes de connexió dels habitatges, s'ha de col·locar protegit dins d'un tub de PVC, exclusiu per al cable coaxial. No es pot admetre cap més cable aliè a la instal·lació de

**PROJECTE BÀSIC I D'EXECUCIÓ DE REHABILITACIÓ DE L'EDIFICI DE L'ANTIGA CENTRAL ELÈCTRICA "LA CATALINA" D'ALMENAR (LLEIDA). FASE I**

l'antena. Les connexions del cable coaxial amb els diferents elements s'han de fer sempre doblgant la malla cap enrera. No s'admet mai la malla recargolada.

*Pressa de senyal de TV:* Són els elements finals de la instal·lació interior. Aniran encastats o muntats superficialment. La posició ha de ser la fixada a la DT. Els costats han d'estar aplomats. La caixa ha d'estar enrasada amb el parament. Distància presa al paviment (d): 19 cm <= d <= 21 cm. Toleràncies d'instal·lació: posició: ± 20 mm, aplomat: ± 2%.

Control i acceptació.

Connexions entre elements, distàncies entre suports, toleràncies i aplomat de la col·locació.

Distància mín. encreuaments amb altres instal·lacions. Fixació de canals i registres. Profunditat d'empotraments. Penetració de tubs en caixes. Enrasat de tapes amb paraments.

Un cop acabades les tasques de muntatge, es procedirà a la retirada de l'obra de les restes d'embalatges, retalls de materials, etc.

### Verificacions

Proves de funcionament de la instal·lació i recepció de senyal. Les antenes quedaran en contacte metàl·lic directe amb el pal.

L' armari de protecció estarà ben subjectat a la paret. Existència de punt de llum i base d'endoll per l'alimentador. Les connexions aniran protegides sota tub. Les connexions es faran amb cable coaxial.

### Amidament i abonament

ml conductors coaxials.

ut Pals, dipols, equip d'amplificació, caixes de derivació, pressa de senyal.

## 2.2 Telecomunicació per cable

És la instal·lació comuna de Telecomunicacions, destinada a proporcionar l'accés al servei de telecomunicacions per cable, des de la xarxa d'alimentació dels diferents operadors del servei fins a la presa dels usuaris.

### Components

Xarxa d'alimentació:

Per cable:

*Pericó d'entrada i registre d'enllaç:* Ubicats a l'inici de la instal·lació.

*Canalització d'enllaç:* Arriba fins al recinte d'instal·lacions de Telecomunicacions inferior.(RITI)

Per mitjans radioelèctrics:

*Elements de captació de coberta.*

*Canalització d'enllaç:* Arriba fins al recinte d'instal·lacions de Telecomunicacions superior.(RITS)

*Equips de recepció i processat de la senyal.*

*Cables de canalització principal:* Unió amb el RITI.

Xarxa de distribució:

*Cables coaxials:* Conjunt de cables i altres elements que van des del registre principal RITI, fins al registre d'usuari.

Elements de connexió:

*Punt de distribució final:* Interconnexió

*Punt d'accés d'usuari:* Punt de finalització de la instal·lació dels serveis de televisió, telèfon, vídeo a la carta i vídeo sota demanda.

La infraestructura comú per l'accés als serveis de Telecomunicacions per cable podrà no incloure inicialment el cablejat de la xarxa de distribució.

Control i acceptació

Es seguiran les especificacions tècniques del fabricant per a realitzar el control i acceptació de tots els components de la instal·lació. Sobretot els que fan referència a l'annex III i en el punt 6 de l'annex IV del Reial Decret 279/1999, per pericons, tubs, canals, accessoris, armaris d'enllaç i punt final de la xarxa i presa.

### Execució

Condicions prèvies

En general l'execució de la instal·lació interior es realitzarà de manera que s'aconsegueixin els objectius previstos en el projecte sense malmetre ni deteriorar la resta de l'edifici. Abans de començar els treballs de muntatge, es farà un replanteig previ que ha de ser aprovat per la DF. S'ha de comprovar que les característiques del producte corresponen a les especificades al projecte. Els materials s'han d'inspeccionar abans de la seva col·locació. Un cop instal·lat, es procedirà a la retirada de l'obra de tots els materials sobrants (embalatges, retalls de cables, etc.) Els recintes d'instal·lacions que es trobin en la vertical de canalitzacions i desguassos es garantirà la seva protecció enfront de la humitat. Per mantenir la compatibilitat electromagnètica de la instal·lació s'aplicarà el previst en el punt 7 de l'annex IV del Reial Decret 279/1999.

## **PROJECTE BÀSIC I D'EXECUCIÓ DE REHABILITACIÓ DE L'EDIFICI DE L'ANTIGA CENTRAL ELÈCTRICA "LA CATALINA" D'ALMENAR (LLEIDA). FASE I**

*Pericó d'entrada i registre d'enllaç:* Les dimensions mínimes seran les establertes al projecte segons el número de PAU. Disposarà de 2 punts per l'estesa dels cables, i en parets oposades l'entrada de conductes. La tapa serà de formigó o fosa i tindrà tanca de seguretat, es situarà al mur de façana segons indicació de la companyia.

*Canalització d'enllaç:* Es pot realitzar amb tubs de PVC rígid o d'acer. Poden anar empotrades, en superfície o en canalització soterrada. Tindrà la dimensió necessària per encabir els diferents elements de derivació que proporcionin els senyals a tots els usuaris.

*Cables de canalització principal:* Es col·locaran els registres secundaris empotrats o superficials amb unes dimensions mínimes de 40x40x40cm.

*Cables coaxials:* Es realitzarà la xarxa secundària amb tubs i canaletes fins a la instal·lació interior de l'usuari. Poden ser de plàstic, corrugats o llisos i aniran empotrats. En tots els tubs es deixarà instal·lat un tub guia que serà de filferro d'acer galvanitzat de 2mm de diàmetre o corda plàstica de 5mm sobresortint 20cm en els extrems de cada tub. En el cas d'accés radioelèctric del servei, s'executarà també la unió entre el RITS i el RITI.

Control i acceptació

Tot el que fa referència a la seva execució. Fixació de canals i registres. Profunditat d'empotraments. Penetració de tubs en caixes. Enrasat de tapes amb paraments.

### **Verificacions**

Muntatge dels equips i aparells i col·locació de plaques embel·lidores dels mecanismes. Les regates quedaran cobertes de morter i guix.

### **Amidament i abonament**

ut pericó, elements de captació..

ml canalitzacions, cables punts de connexió.

## **2.3 Telefonia**

És la instal·lació comuna de Telecomunicacions, destinada a proporcionar l'accés al servei de telefonia al públic, des de l'escomesa de la companyia subministradora fins a cada una de les preses dels usuaris del telèfon o xarxa digital i serveis integrats (RDSI).

### **Components**

Xarxa d'alimentació:

Per cable:

*Pericó d'entrada i registre d'enllaç:* Ubicats a l'inici de la instal·lació.

*Canalització d'enllaç:* Arriba fins al recinte d'instal·lacions de Telecomunicacions inferior.(RITI)

Per mitjans radioelèctrics:

*Elements de captació de coberta*

*Canalització d'enllaç:* Arriba fins al recinte d'instal·lacions de Telecomunicacions superior.(RITS)

*Equips de recepció i processat de la senyal.*

*Cables de canalització principal:* Unió amb el RITI.

Xarxa de distribució:

*Cables multiparells:* Conjunt de cables multiparells (fins a 25 parells) que van des del registre principal RITI, fins al registre secundari. Estarà recobert per una capa de característiques ignífugues quan la distribució sigui exterior.

Xarxa de dispersió:

*Cables parells individuals:* Conjunt de cables d'escomesa interior i altres elements que van dels registres secundaris o punt de distribució fins al punt d'accés d'usuari (PAU) en els registres d'acabament de la xarxa per TB+RDSI (telefonía bàsica + línies RDSI).

Estarà recobert per una capa de característiques ignífugues quan la distribució sigui exterior.

Xarxa interior d'usuari:

*Cables des dels PAU:* Surten dels PAU i arriben fins a les bases d'accés de terminal situats als registres de presa. Poden ser 1 o 2 parells. Estarà recobert per una capa de característiques ignífugues, quan la distribució sigui exterior.

*Elements de connexió:* Punts de connexió, de distribució, d'accés a l'usuari i bases d'accés terminal.

*Regletes de connexió.*

*Preses de senyal:* punt final de la instal·lació a l'interior de la unitat privativa.

Control i acceptació

Es seguiran les especificacions tècniques del fabricant per realitzar el control i acceptació de tots els components de la instal·lació. Les característiques i limitacions es complementen amb l'annex II del Reial Decret 279/1999, i els requisits tècnics relatius a les ICT per la connexió d'una xarxa digital de serveis integrats (RDSI).

## **PROJECTE BÀSIC I D'EXECUCIÓ DE REHABILITACIÓ DE L'EDIFICI DE L'ANTIGA CENTRAL ELÈCTRICA "LA CATALINA" D'ALMENAR (LLEIDA). FASE I**

### **Execució**

#### Condicions prèvies

En general l'execució de la instal·lació interior es realitzarà de manera que s'aconsegueixin els objectius previstos en el projecte sense malmetre ni deteriorar la resta de l'edifici. Abans de començar els treballs de muntatge, es farà un replanteig previ que ha de ser aprovat per la DF. S'ha de comprovar que les característiques del producte corresponen a les especificades al projecte. Els materials s'han d'inspeccionar abans de la seva col·locació. Un cop instal·lat, es procedirà a la retirada de l'obra de tots els materials sobrants (embalatges, retalls de cables, etc.) Per mantenir la compatibilitat electromagnètica de la instal·lació s'aplicarà el previst en el punt 8 de l'annex II del Reial Decret 279/1999.

*Pericó d'entrada i registre d'enllaç:* Les dimensions mínimes seran les establertes al projecte segons el número de PAU. Disposarà de 2 punts per l'estesa dels cables, i en parets oposades a l'entrada de conductes. La tapa serà de formigó o fosa i tindrà tanca de seguretat, es situarà al mur de façana segons indicació de la companyia.

*Canalització d'enllaç:* Es pot realitzar amb tubs de PVC rígid o d'acer. Poden anar empotrades, en superfície o en canalització soterrada. Tindrà la dimensió necessària per encabir els diferents elements de derivació que proporcionin els senyals a tots els usuaris.

*Cables de canalització principal:* Es col·locaran els registres secundaris empotrats o superficials amb unes dimensions mínimes de 40x40x40cm.

*Cablejat:* Es realitzarà la xarxa secundària amb tubs i canaletes fins a la instal·lació interior de usuari. Poden ser de plàstic, corrugats o llisos i aniran empotrats. En tots els tubs es deixarà instal·lat un tub guia que serà de filferro d'acer galvanitzat de 2mm de diàmetre o corda plàstica de 5mm sobresortint 20cm en els extrems de cada tub. En el cas d'accés radioelèctric del servei, s'executarà també la unió entre el RITS i el RITI.

*Pressa de senyal de Telefonia:* Són els elements finals de la instal·lació interior. Aniran encastats o muntats superficialment. La posició ha de ser la fixada a la DT. Els costats han d'estar aplomats. La caixa ha d'estar enrasada amb el parament. Distàncies mínimes a d'altres serveis: 5 cm.

Distància presa des de terra telèfon mural (d): 1,50 m. Distància presa des de terra telèfon sobre taula (d): 0,20 m.

#### Control i acceptació

Tot el que fa referència a la seva execució. Fixació de canals i registres. Profunditat d'empotraments. Penetració de tubs en caixes. Enrasat de tapes amb paraments.

### **Verificacions**

Muntatge dels equips i aparells i col·locació de plaques embellidores dels mecanismes. Les regates quedaran cobertes de morter i guix.

### **Amidament i abonament**

ut pericó i pressa.

ml canalitzacions, cables punts de connexió.

## **3 AUDIOVISUALS-COMUNICACIONS**

### **Normes d'aplicació**

**Codi Tècnic de l'Edificació.** RD 314/2006. DB SE-AE, Seguretat Estructural, Accions a l'Edificació. DB SE-A, Seguretat Estructural-Acer, DB SI-6, Seguretat en cas d'incendis, Resistència al foc de l'estructura. DB SI-Annex D, Resistència al foc dels elements d'acer. DB HS 1, Salubritat-Protecció enfront la humitat. DB HE 1, Estalvi d'energia, Limitació de demanda energètica. DB-HR, Protecció enfront del soroll.

**Norma de Construcció Sismoresistent: part General i Edificació,** NCSE-02. RD 997/2002.

**Norma reglamentària d'edificació sobre accions en l'edificació en les obres de rehabilitació estructural dels sostres d'edificis d'habitatges,** NRE-AEOR-93. O 18/1/94.

**Recobriments galvanitzats en calent sobre productes, peces i articles diversos construïts o fabricats amb acer o altres materials ferris.** RD 2351/1985.

**Especificacions tècniques dels tubs d'acer inoxidable soldades longitudinalment.** RD 2605/1985.

**UNE.** Acers en xapes i perfils UNE EN 10025, UNE EN 10210-1:1994 i UNE EN 10219-1:1998. Materials d'aportació de soldadures UNE-EN ISO 14555:1999. Especificacions de durabilitat UNE ENV 1090-1:1997.

UNE-EN ISO 140-4: Medición in situ del aislamiento acústico al ruido aéreo entre locales.

UNE-EN ISO 140-5: Medición in situ del aislamiento acústico al ruido aéreo de elementos de fachadas y de fachadas.

UNE-EN ISO 140-7: Medición del aislamiento acústico en los edificios y de los elementos de construcción. Parte 7: Medición in situ del aislamiento acústico de suelos al ruido de impactos

UNE-EN ISO 717: Evaluación del aislamiento acústico en los edificios y los elementos de construcción

UNE-EN ISO 717-1: Aislamiento a ruido aéreo. Para el cálculo del valor global de aislamiento y los términos de adaptación al espectro.

UNE-EN ISO 717-2: Aislamiento al ruido de impactos. Para el cálculo del valor global de aislamiento y los términos de adaptación al espectro.

### **3.1 Megafonia**

És la instal·lació de megafonia i de sonorització d'ús general, amb equips amplificadors centralitzats i distribució en locals d'edificis.

#### **Components**

*Equips amplificadors centrals:* Unitat amplificadora complementada amb preamplificadors, selectors, reguladors...

*Xarxa general de distribució:* formada per un o varis circuits de la instal·lació, incloent-hi els següents nivells de línies principals de distribució, brancals, línies terminals, conductors bifilars o multiparells, amb tubs aïllants rígids o flexibles. Incloent-hi caixes de pas, derivació i distribució.

*Altaveus amb reixeta difusora o caixa acústica.*

*Selectors de programes, regulació de nivell sonor, atenuadors de so.*

Tot l'equip anirà acompanyat d'una escomesa d'alimentació per al subministrament de l'equip amplificador d'energia elèctrica procedent de la instal·lació de baixa tensió i per a la connexió de l'equip a la xarxa de posta a terra.

Característiques tècniques mínimes.

Els materials que s'utilitzin a la instal·lació, s'hauran d'ajustar als requisits de la Normativa legal vigent.

Control i acceptació

Caldrà comprovar el material i les dimensions previstes en projecte sobre tots els elements que componen la instal·lació.

#### **Execució**

Condicions prèvies

En general l'execució de la instal·lació interior es realitzarà de manera que s'aconsegueixin els objectius previstos en el projecte sense malmetre ni deteriorar la resta de l'edifici, evitant sorolls molestos, procurant les condicions necessàries per a la llarga durabilitat de la instal·lació així com les millors condicions pel seu manteniment i conservació. Abans de començar els treballs de muntatge, es farà un replanteig previ que ha de ser aprovat per la DF. Tots els elements s'han d'inspeccionar abans de la seva col·locació. Han d'estar en perfecte estat i no haver rebut cops en el seu transport. La seva instal·lació no ha d'alterar les característiques dels elements.

*Amplificador .Centraleta de megafonia. Pupitres i micròfons.*

Ha de quedar connectat correctament a cadascun dels accessoris. Les connexions han d'estar fetes amb els connectors normalitzats adequats. No ha d'estar connectat a una tensió més gran de la indicada pel fabricant. La potència i la tensió nominal han de ser les especificades en la DT. La zona on l'aparell necessita ventilació ha d'estar lliure. Ha de quedar instal·lat en lloc ventilat, exempt d'humitat i pols i amb una temperatura ambient entre 5 i 30° C. Ha d'estar allunyat d'elements que de forma permanent o transitòria originin alts nivells de vibració o soroll. S'ha de comprovar la idoneïtat de la tensió disponible amb la de l'equip. El muntatge s'ha de fer seguint les instruccions de la DT del fabricant. Tots els elements s'han d'inspeccionar abans de la seva col·locació. Les connexions elèctriques s'han de fer sense tensió a la línia.

*Altaveus:* Ha de quedar correctament connectat a la instal·lació segons les instruccions del fabricant. Com a mínim ha d'estar col·locat amb tres punts de fixació. La posició ha de ser la reflectida a la DT o, en el seu defecte, la indicada per la DF. Els suports han de quedar fixats sòlidament. L'element ha de quedar col·locat penjant dels suports previstos. Distància mínima al paviment: 180 cm. Toleràncies d'instal·lació: posició: ± 20 mm.

*Atenuadors de so:* L'atenuador ha de quedar fixat sòlidament al suport (muntatge superficial) o a la caixa de mecanismes (muntatge encastat), almenys per dos punts mitjançant visos. Ha de quedar amb els costats aplomats i plans sobre el parament. Els cables han de quedar connectats als seus borns per pressió de cargol. La posició ha de ser la indicada a la DT. Resistència a la tracció de les connexions: >= 3 kg. Toleràncies d'execució: posició: ± 20 mm i aplomat: ± 2%

*Cablejat per megafonia:* La connexió ha d'estar feta sobre els següents elements: regulador del nivell sonor, selector de programes, central de megafonia, altaveus. Els cables han de penetrar dins dels conductes. Els empalmaments han d'estar fets amb regleta o borns de connexió. La seva fixació al parament ha de quedar vertical o alineada paral·lelament al sostre o al paviment. Un cop instal·lat i connectat a la central de megafonia no han de ser accessibles les parts que hagin d'estar en tensió. La posició ha de ser la fixada a la DT. Si es col·loca muntat superficialment, el cable ha d'anar fixat al suport i si es col·loca en tub o canal, el cable ha de quedar instal·lat sense tensions. La distància del cable a qualsevol tipus d'instal·lació ha de ser de 20 cm. Distància entre fixacions: <= 40 cm. Resistència de les connexions a la tracció: >= 3 kg. Toleràncies d'instal·lació: posició: ± 20 mm, aplomat: ± 2%.

Control i acceptació.

Connexions entre elements, distàncies entre suports, toleràncies i aplomat de la col·locació.

## **PROJECTE BÀSIC I D'EXECUCIÓ DE REHABILITACIÓ DE L'EDIFICI DE L'ANTIGA CENTRAL ELÈCTRICA "LA CATALINA" D'ALMENAR (LLEIDA). FASE I**

Distància mín. encreuaments amb altres instal·lacions. Fixació de canals i registres. Profunditat d'empotraments. Penetració de tubs en caixes. Enrasat de tapes amb paraments. Un cop acabades les tasques de muntatge, es procedirà a la retirada de l'obra de les restes d'embalatges, retalls de materials, etc.

### **Verificacions**

Muntatge dels equips i aparells, col·locació de plaques embel·lidores dels mecanismes. Les regates quedaran cobertes de morter i guix. Proves de funcionament de la instal·lació i recepció de senyal.

### **Amidament i abonament**

ml conductors, tubs, canals i safates.

ut amplificadors, centraletes, pupitres, micròfons, altaveus, atenuadors de so

### **3.2 Interfonia i vídeo**

Està composta per un sistema exterior format per una placa per fer trucades i un sistema de vídeo cameres de gravació, i un sistema interior de recepció de trucades i imatges amb un monitor interior i sistema obreportes i que també es pot mantenir una conversa interior-exterior.

### **Components**

A l'entrada de l'edifici:

*Unitat exterior, placa de carrer, intercomunicador.*

*Equip d'alimentació d'intercomunicador.*

*Obreportes elèctric.*

*Aparell d'usuari de comunicació.*

*Tubs, cables i caixes de derivació.*

Control i acceptació

Es seguiran les especificacions tècniques del fabricant per a realitzar el control i acceptació de tots els components de la instal·lació.

### **Execució**

Condicions prèvies

En general l'execució de la instal·lació interior es realitzarà de manera que s'aconsegueixin els objectius previstos en el projecte sense malmetre ni deteriorar la resta de l'edifici. Abans de començar els treballs de muntatge, es farà un replanteig previ que ha de ser aprovat per la DF. S'ha de comprovar que les característiques del producte corresponen a les especificades al projecte. Els materials s'han d'inspeccionar abans de la seva col·locació. Un cop instal·lat, es procedirà a la retirada de l'obra de tots els materials sobrants (embalatges, retalls de cables, etc.)

*Unitat exterior, placa de carrer, intercomunicador:* Poden anar encastades o muntades superficialment. La càmera no s'ha d'orientar cap a fons lluminoses potents. Ha de quedar amb els costats aplomats i els punts sortints en un pla determinat. Toleràncies d'instal·lació: posició:  $\pm 20$  mm, aplomat:  $\pm 2\%$ .

*Equip d'alimentació d'intercomunicador:* S'ha de muntar en un lloc sec i d'accés fàcil per al personal de manteniment.

*Obreportes elèctric:* S'ha de col·locar encastat al marc de la porta a l'alçària corresponent perquè hi encaixi el pestell del pany. Ha de permetre el desbloqueig de la porta en rebre el senyal elèctric, i ha de garantir que no es pot obrir si no es rep.

*Aparell d'usuari de comunicació:* Ha de quedar correctament connectat a la instal·lació segons les instruccions del fabricant. Toleràncies d'instal·lació: posició:  $\pm 20$  mm.

*Tubs i cables:* No hi haurà cap discontinuïtat en els empalmaments dels trams de cablejat. Tindran un codi de colors diferents a la telefonia i a la TV. Es respectaran les seccions mínimes indicades en els esquemes i plànols de la instal·lació. El cablejat anirà muntat protegit dins d'un tub de PVC, exclusiu per a contenir els conductors d'aquesta instal·lació.

Control i acceptació

Tot el que fa referència a la seva execució. Fixació d'elements. Alçada de col·locació. Profunditat d'empotraments. Penetració de tubs en caixes. Enrasat de tapes amb paraments.

### **Verificacions**

Muntatge dels equips i aparells, col·locació de plaques embel·lidores dels mecanismes. Les regates quedaran cobertes de morter i guix. Proves de funcionament de la instal·lació i recepció de senyal.

### **Amidament i abonament**

ut placa carrer, equip alimentació, obreportes, aparell d'usuari.

ml canalitzacions, tubs i cables.

## **SUBSISTEMA ENERGIES RENOVABLES I ALTA EFICIÈNCIA**

### **1 SOLAR TÈRMICA**

**PROJECTE BÀSIC I D'EXECUCIÓ DE REHABILITACIÓ DE L'EDIFICI DE L'ANTIGA CENTRAL ELÈCTRICA "LA CATALINA" D'ALMENAR (LLEIDA). FASE I**

Conjunt d'elements que componen la instal·lació solar tèrmica per a la producció d'aigua calenta sanitària.

**Normes d'aplicació**

**Codi Tècnic de l'Edificació.** RD 314/2006. CTE DB-HE 4, Estalvi d'energia, Contribució solar mínima d'aigua calenta sanitària. DB-HS 4, Salubritat, Subministrament d'aigua. DB-HR, Protecció enfront del soroll.

**Criteris ambientals i d'ecoeficiència en els edificis.** D 21/2006.

**R I T E.** Reglamento de Instalaciones Térmicas en los edificios. RD 1027/2007 (BOE 29.08.2007).

**Procediment bàsic per la certificació d'eficiència energètica d'edificis.** RD 47/2007 (BOE 31.01.2007).

**Correcció d'Errades del Reial Decret 47/2007**, de 19 de gener, pel qual s'aprova el Procediment bàsic pel Procediment bàsic per la certificació d'eficiència d'edificis de nova construcció.

**Reglamento Electrotécnico de Baja Tensión, REBT 2002.** RD 842/2002.

**Equipos de presión.** RD 769/1979, 97/23/CE.

**Reglamento de Aparatos a Presión.** RD1244/1979.

**UNE.** UNE 100030:2001 IN Guia para la prevención y control de la proliferación y diseminación de legionela en instalaciones.

**UNE-EN ISO 140-4:** Medición in situ del aislamiento acústico al ruido aéreo entre locales.

**UNE-EN ISO 140-5:** Medición in situ del aislamiento acústico al ruido aéreo de elementos de fachadas y de fachadas.

**UNE-EN ISO 140-7:** Medición del aislamiento acústico en los edificios y de los elementos de construcción.

**Parte 7:** Medición in situ del aislamiento acústico de suelos al ruido de impactos

**UNE-EN ISO 717:** Evaluación del aislamiento acústico en los edificios y los elementos de construcción

**UNE-EN ISO 717-1:** Aislamiento a ruido aéreo. Para el cálculo del valor global de aislamiento y los términos de adaptación al espectro.

**UNE-EN ISO 717-2:** Aislamiento al ruido de impactos. Para el cálculo del valor global de aislamiento y los términos de adaptación al espectro.

**Criterios higiénico-sanitarios para la prevención y control de la legionelosis.** RD 865/2003.

**Condicions higiénicosanitàries per a la prevenció i el control de la legionel·losi.** D 352/2004.

**Especificaciones de las exigencias técnicas que deben cumplir los sistemas solares para agua caliente y climatización.** BOE.99; 25.04.81.

**Homologación de los paneles solares.** Real Decreto 891/1980.

**Components**

**Captadors solars:** Són els que transformen la radiació solar incident en energia tèrmica.

**Sistema d'acumulació:** Està format per un o més acumuladors. Poden ser: d'acer vitrificat, acer amb tractament epoxidic, d'acer inoxidable, coure, acer negre en circuits tancats, etc.

**Sistema d'intercanvi:** Els bescanviadors per a aigua calenta sanitària han de ser d'acer inox. o de coure.

**Circuit hidràulic amb tubs, bomba de circulació, purga d'aire i vas d'expansió.**

**Tubs:** Es farà servir coure o acer inoxidable en el circuit primari. En el secundari de servei d'ACS, es podran utilitzar a més a més plàstics que suportin la temperatura màxima del circuit.

**Bomba de circulació:** Hauran de ser d'un material compatible amb el fluid de treball utilitzat.

**Purga d'aire:** Poden ser purgadors manuals o automàtics. S'evitarà l'ús dels automàtics quan es prevegi la formació de vapor en el circuit.

**Vas d'expansió:** Poden ser oberts o tancats.

**Vàlvules:** Segons la seva funció poden ser d'esfera, d'assentament, de ressort o retenció.

**Sistema elèctric i de control:** És on es localitzen els sensors de temperatura.

**Productes auxiliars:** Com ara: líquid anticongelant, pintura antioxidant, etc.

**Característiques tècniques mínimes.**

Les necessàries per al correcte funcionament dels components de la instal·lació. Suportar la màxima temperatura i pressions que pugui assolir la instal·lació.

**Control i acceptació**

Es realitzarà la comprovació de la documentació de subministrament en tots els casos, comprovant que coincideix el subministrat en obra amb el que hi ha indicat en projecte. El captador haurà de tenir la certificació emesa per l'organisme competent o per un laboratori d'assaigs segons RD 891/1980 i la Ordre de 28 juliol de 1980.

**Execució**

**Generalitats.**

La posició ha de ser la reflectida a la D.T. o, en el seu defecte, la indicada per la D.F. Tot el conjunt ha d'estar muntat segons les indicacions de la D.T. del fabricant i dels reglaments vigents. La instal·lació ha d'estar construïda en la seva totalitat amb materials i procediments d'execució que garanteixin les exigències del servei, la durabilitat, salubritat i manteniment. No s'han de barrejar, en cap punt, els diferents fluids que intervenen en la instal·lació. No s'han de col·locar elements d'acer galvanitzat si l'aigua pot arribar a una temperatura de 60°C. Tots els materials utilitzats han de ser compatibles entre ells. L'estructura de suport no ha de transmetre càrregues que puguin afectar la integritat dels components de

**PROJECTE BÀSIC I D'EXECUCIÓ DE REHABILITACIÓ DE L'EDIFICI DE L'ANTIGA CENTRAL ELÈCTRICA "LA CATALINA"  
D'ALMENAR (LLEIDA). FASE I**

la instal·lació. Els punts de suport han de ser suficients i han d'estar distribuïts de manera que no produeixin flexions sobre el captador superiors a les admeses pel fabricant. Un cop col·locat, cap element de l'estructura de suport o del sistema de fixació ha de donar ombra sobre els captadors. Els elements de la instal·lació que necessitin un manteniment o bé s'hagin de manipular han de ser accessibles. Ha de ser possible desmuntar elements concrets de la instal·lació amb un nombre mínim d'actuacions sobre els altres elements. Ha de tenir instal·lades les proteccions necessàries contra les descàrregues elèctriques d'acord amb la reglamentació vigent. Han d'estar fetes totes les connexions del circuit hidràulic de les plaques i les d'aquestes amb la part fixa de la instal·lació. Les connexions han de ser estanques. Les connexions hidràuliques entre elements no han de provocar esforços recíprocs. Ha d'estar feta la prova de servei. Un cop acabades les feines de muntatge es procedirà a la retirada de la obra de tot el material sobrant (restes d'emalatges, retalls de tubs, etc.).

*Sistema de captació:* Els captadors muntats en els seus suports han de quedar sòlidament fixats a l'estructura de l'edifici. Abans de començar els treballs de muntatge, es farà un replanteig previ que ha de ser aprovat per la D.F. S'ha de comprovar que les característiques tècniques dels elements que conformen la instal·lació es corresponen a les especificades al projecte. S'ha d'evitar que els elements captadors quedin exposats al sol durant el muntatge. En aquest període, les connexions hidràuliques han d'estar obertes, però protegides de l'entrada de brutícia. Els elements captadors han de restar tapats fins al moment de la posada en marxa de la instal·lació. Les connexions a les diferents xarxes de servei es faran un cop tallats els corresponents subministraments. Les connexions han de ser estanques. Han de segellar-se amb el sistema d'estanquitat aprovat pel fabricant. Abans de fer les connexions es repassaran i netejaran els extrems dels tubs per a eliminar les rebabes que hi puguin haver. *Sistema d'acumulació:* L'aparell ha de quedar recolzat sobre el suport amb dispositius intermedis per a la seva fixació. Cal que quedi suficientment separat dels paraments que l'envolten, de manera que es pugui instal·lar i manipular. Les connexions amb els diferents tubs no han de tenir fuites, han de ser enroscades i amb junt de material elàstic. Abans i després de l'acumulador s'ha d'instal·lar una aixeta de pas, segons les especificacions del seu plec de condicions. Ha de tenir instal·lat: una aixeta de tancament, un purgador de control d'estanquitat del dispositiu de retenció i una vàlvula de seguretat amb tub d'evacuació amb sortida lliure per sobre de la vora superior de l'element que reculli l'aigua. Entre la vàlvula de seguretat i l'acumulador no ha d'haver-hi instal·lada cap vàlvula de tancament. Tots els elements de maniobra, control i connexió han de quedar visibles i accessibles pel seu manteniment. A la part inferior del vas hi ha d'haver una vàlvula de purga i neteja d'obertura ràpida, amb la finalitat d'extreure els sediments que es puguin acumular a l'interior del dipòsit. Tota superfície calefactors accessible per l'usuari ha d'estar protegida si la seva temperatura exterior és superior a 90 °C. L'instal·lador cal que aporti l'acta de posada en servei. Distància de l'aparell a d'altres aparells amb flama:  $\geq 40$  cm. Distància als paraments laterals:  $\geq 15$  cm. Toleràncies d'instal·lació: posició:  $\pm 20$  mm, aplomat (posició vertical):  $\pm 5$  mm, horitzontalitat (posició horitzontal):  $\pm 5$  mm. La llargària del conducte ha de ser la suficient com per fer possible el roscat de les unions.

*Sistema d'intercanvi: Bescanviadors.* La instal·lació no ha de sobrepassar la pressió de disseny de l'intercanviador. La regulació de temperatura d'ACS ha d'estar feta mitjançant vàlvula de tres vies en l'entrada d'aigua calenta o termòstat que aturi l'aparell productur d'aigua calenta entre aquest i l'intercanviador de doble paret. L'aparell ha de quedar recolzat sobre el suport amb dispositius intermedis per a la seva fixació. Cal que quedi suficientment separat dels paraments que l'envolten, de manera que es pugui instal·lar i manipular. Les connexions amb els diferents tubs no han de tenir fuites, han de ser enroscades i amb junt de material elàstic. Abans i després de l'intercanviador s'ha d'instal·lar una aixeta de tancament i una vàlvula de seguretat amb tub d'evacuació amb sortida lliure per sobre de la vora superior de l'element que reculli l'aigua. Entre la vàlvula de seguretat i l'intercanviador no ha d'haver-hi instal·lada cap vàlvula de tancament. Tots els elements de maniobra, control i connexió han de quedar visibles i accessibles pel seu manteniment. Tota superfície calefactors accessible per l'usuari ha d'estar protegida si la seva temperatura exterior és superior a 90 °C. La posició ha de ser la reflectida a la D.T. o, en el seu defecte, la indicada per la D.F. Ha d'estar feta la prova d'instal·lació. L'instal·lador cal que aporti l'acta de posada en servei. Distància de l'aparell a d'altres aparells amb flama:  $\geq 40$  cm. Distància als paraments laterals:  $\geq 15$  cm. Toleràncies d'instal·lació: posició:  $\pm 20$  mm, aplomat (posició vertical):  $\pm 5$  mm, horitzontalitat (posició horitzontal):  $\pm 5$  mm.

*Tubs:* En les instal·lacions amb tubs connectats a pressió, totes les unions, canvis de direcció i sortides de ramals s'han de fer únicament per mitjà dels accessoris de compressió. En les instal·lacions de tub soldat per capilaritat, totes les unions, canvis de direcció i sortides de ramals s'han de fer únicament per mitjà d'accessoris soldats per capilaritat. El tub no ha de quedar aixafat en les corbes. La secció del tub s'ha de mantenir aproximadament constant al llarg de tot el recorregut. Les tuberïes per on circulen gasos amb presència eventual de condensats, han de tenir un pendent mínim del 0,5% per a possibilitar l'evacuació d'aquests condensats. La superfície del tub o del calorífugant, si n'hi ha d'haver, ha d'estar a  $\geq 300$  mm de qualsevol conductor elèctric i s'ha de procurar que passi per sota. La canonada que, en règim de treball, s'escalfi, s'ha de separar de les veïnes  $\geq 250$  mm. Les conduccions que portin aigua freda han d'anar isolades amb una barrera de vapor, igual o superior a 200 MPa m s/g. El pas a través d'elements estructurals s'ha de fer amb passamurs i l'espai que quedi s'ha d'omplir amb material elàstic. Si és col·loquen superficialment, els suports s'han de fixar amb tacs i visos. Entre el suport i el tub s'ha d'interposar una anella elàstica. El suport no s'ha de soldar al tub. No es poden transmetre esforços entre

## **PROJECTE BÀSIC I D'EXECUCIÓ DE REHABILITACIÓ DE L'EDIFICI DE L'ANTIGA CENTRAL ELÈCTRICA "LA CATALINA" D'ALMENAR (LLEIDA). FASE I**

la canonada i els elements que la suporten. Separació màxima entre suports segons el seu diàmetre: en trams verticals entre 1,8 m i 3,7 m; en trams horitzontals entre 1,2 m i 3m. Toleràncies d'instal·lació: nivell o aplomat:  $\leq 2$  mm/m,  $\leq 15$  mm/total.

**Bomba de circulació:** La bomba ha d'estar connectada a la xarxa a què ha de donar servei, i el motor a la línia d'alimentació elèctrica. Les canonades d'aspiració i d'impulsió han de ser, com a mínim, del mateix diàmetre que les boques corresponents. Les reduccions de diàmetre s'han de fer amb peces còniques, amb una conicitat total  $\leq 30^\circ$ . Les reduccions que siguin horitzontals s'han de fer excèntriques i han de quedar enrasades per la generatriu superior, per tal d'evitar la formació de bosses d'aire. La bomba s'ha de recolzar sobre la canonada on va instal·lada. Aquesta canonada no ha de produir cap esforç radial o axial a la bomba. L'eix motor-impulsor ha de quedar en posició horitzontal. L'eix de la bomba-canonada no ha de tenir limitacions en la seva posició. S'ha de comprovar si la tensió del motor correspon a la disponible i si gira en el sentit convenient.

**Purga d'aire:** S'ha d'instal·lar el circuit d'anada, 1,5 m per sobre de l'última derivació. Si el tub és d'acer, el junt d'estanquitat s'ha de fer amb mini i estopa, pastes o cinta. Si el tub és de coure, es disposarà una peça especial de llautó roscada al purgador i soldada per capilaritat al tub de coure. El seu eix principal ha de ser vertical.

**Dipòsit d'expansió:** El dipòsit ha de quedar col·locat en el circuit de retorn. El diàmetre interior de la tuberia de connexió al dipòsit ha de ser com a mínim de 20 mm. Entre el generador de calor i el dipòsit d'expansió no hi ha d'haver cap accessori o element que pugui interrompre o tallar el pas de l'aigua. Ha de portar una placa metàl·lica d'identificació per a la localització en l'esquema de la instal·lació. El dipòsit ha de quedar anivellat i aplomat. En el circuit hi ha d'haver una vàlvula de seguretat incorporada, de manera que la sobrepressió en el dipòsit d'expansió mai sigui superior a 0,5 Kg/cm<sup>2</sup>. En el circuit hi ha d'haver un manòmetre. La instal·lació haurà d'estar protegida contra congelacions en cas de glaçada. El dipòsit d'expansió ha de suportar un mínim de 300 kPa sense que s'apreciïn fugues o deformacions. La capacitat del dipòsit ha de ser suficient per a absorbir la variació del volum d'aigua de la instal·lació, al sobrepassar en 4 °C la temperatura de treball. Cal que quedi suficientment separat dels paraments que l'envolten, de manera que es pugui instal·lar i manipular. Distància als paraments laterals:  $\geq 15$  cm. Toleràncies d'instal·lació: posició:  $\pm 20$  mm, aplomat (posició vertical):  $\pm 5$  mm, horitzontalitat (posició horitzontal):  $\pm 5$  mm.

**Vàlvules:** Poden anar muntades entre tubs o, depenen de la mida, embridades. Totes les claus i vàlvules han de quedar anivellades, en totes dues direccions, a la posició prevista en el projecte. L'alçària de muntatge de l'element ha de ser la reflectida en el projecte o, en el seu defecte, la indicada per la D.F. Ha de quedar ben fixada al tub. S'ha de garantir l'estanquitat de les connexions amb els tubs. **Aïllaments:** L'aïllament ha d'estar col·locat de manera que no interfereixi amb els òrgans de comandament de les vàlvules i d'altres accessoris de la instal·lació. Poden ser d'escumes elastomèriques, llana de vidre o llana de roca. Si el recorregut dels tubs és exterior cal protegir l'aïllament del sol i la pluja amb un folrat d'alumini o xapa d'acer galvanitzat.

**Regulació i control:** La seva execució serà la corresponent a les especificacions tècniques del fabricant i industrial seguint especificacions de la D.F.

**Productes auxiliars: Reblert de la instal·lació.** La instal·lació ha de quedar emplenada i en condicions de funcionament, amb la quantitat i tipus de fluid caloportador especificades a la D.T. Els purgadors i totes les sortides d'aire han de quedar tancades un cop introduït el fluid caloportador. No hi poden haver fuites de fluid en cap punt de la instal·lació. No poden quedar bosses d'aire en cap punt de la instal·lació. El fluid caloportador ha de ser compatible amb tots els elements que conformen la instal·lació. La prova de servei ha d'estar feta. El fluid caloportador s'ha d'introduir al circuit pels punts previstos en la D.T. Les plaques no poden estar calentes en el moment de dur a terme la omplerta de la instal·lació. Per aquest motiu, les tasques d'omplerta s'han de fer amb els captadors ocults a la radiació solar. Els purgadors s'han de tancar en el moment en que comencin a sortir algunes gotes de fluid caloportador. S'han de recollir i netejar immediatament els vessaments de fluid que es produeixin.

### **Control i acceptació**

Connexions entre tubs i elements, soldadures, segellats, ancoratges i distàncies entre suports. Col·locació i direcció dels elements. Diàmetres de tubs i elements. Distància mín. d'encreuaments amb altres instal·lacions.

La instal·lació s'ajustarà al que es descriu a la "Sección HE 4 Contribución Solar Mínima de Agua Caliente Sanitaria".

### **Verificació**

Tots els elements s'han d'inspeccionar abans de la seva col·locació. Proves de servei als tubs: cal fer prova de pressió, d'estanquitat i comprovació de la xarxa sota pressió estàtica màxima. Les unions enroscades s'han de preparar amb estopa, pastes o cintes d'estanquitat. L'enroscada, en el seu cas, s'ha de fer sense forçar ni malmetre la rosca. Ha d'estar feta la prova d'instal·lació.

### **Amidament i abonament**

ut captadors solars, acumuladors, intercanviadors, bombes, purgadors, dipòsits d'expansió, vàlvules.  
ml tubs, aïllament.  
m<sup>2</sup> pintura antioxidant.

**PROJECTE BÀSIC I D'EXECUCIÓ DE REHABILITACIÓ DE L'EDIFICI DE L'ANTIGA CENTRAL ELÈCTRICA "LA CATALINA" D'ALMENAR (LLEIDA). FASE I**

I líquid anticongelant.

## **2 SOLAR FOTOVOLTAICA**

Conjunt d'elements que componen la instal·lació solar fotovoltaica per a la producció d'energia elèctrica. La instal·lació pot estar connectada a la xarxa o ser autònoma.

### **Normes d'aplicació**

Codi Tècnic de l'Edificació. RD 314/2006. CTE DB HE 5, Estalvi d'energia, Contribució fotovoltaica mínima d'energia elèctrica. DB-HR, Protecció enfront del soroll.

Reial Decret per la producció d'energia elèctrica en règim especial. BOE 126, 26/05/2007. RD 661/2007.

Regulació del Sector Elèctric. BOE 285/1997, 28/11/1997. Llei 54/1997 de 27/11/97.

Reial Decret sobre la connexió d'instal·lacions fotovoltaïques a la xarxa de baixa tensió. RD 1663/2000.

Reglamento electrotécnico para baja tensión, REBT. Instrucciones Técnicas Complementarias. RD 842/2002.

Procediment administratiu per a l'aplicació del Reglament Electrotècnic de Baixa Tensió. D 363/2004, Instrucció 7/2003.

Condicions de seguretat en les instal·lacions elèctriques de baixa tensió d'habitatges. Instrucció 9/2004.

Certificat sobre compliment de les distàncies reglamentàries d'obres i construccions a línies elèctriques. DOGC 30/11/1988.

Reglament sobre condiciones técnicas y garantías de seguridad en centrales eléctricas y centros de transformación. RD 3275/82.

Normes sobre ventilació y acceso de ciertos centros de transformación. BOE: 26/6/84.

Reglamento de líneas aéreas de alta tensión. D 3151/1968.

Actividades de transporte, distribución, comercialización, suministro y procedimientos de autorización de instalaciones de energía eléctrica. RD 1955/2000.

S'han de complir les especificacions de la ITC-MIE-BT-019.

Instrucciones técnicas complementarias MIE-RAT. BOE.183; 1.08.84.

UNE. Totes les UNE corresponents als elements que componen la instal·lació.

UNE-EN ISO 140-4: Medición in situ del aislamiento acústico al ruido aéreo entre locales.

UNE-EN ISO 140-5: Medición in situ del aislamiento acústico al ruido aéreo de elementos de fachadas y de fachadas.

UNE-EN ISO 140-7: Medición del aislamiento acústico en los edificios y de los elementos de construcción.

Parte 7: Medición in situ del aislamiento acústico de suelos al ruido de impactos

UNE-EN ISO 717: Evaluación del aislamiento acústico en los edificios y los elementos de construcción

UNE-EN ISO 717-1: Aislamiento a ruido aéreo. Para el cálculo del valor global de aislamiento y los términos de adaptación al espectro.

UNE-EN ISO 717-2: Aislamiento al ruido de impactos. Para el cálculo del valor global de aislamiento y los términos de adaptación al espectro.

### **Components**

Connectada a la xarxa : *Generador fotovoltaic, Ondulador o Inversor i Comptadors de compra-venda*

Autònoma : *Generador fotovoltaic, Bateria o acumuladors, Regulador de càrrega i bateries, Ondulador o Inversor i Comptadors.*

*Generador fotovoltaic:* Està compost per cèl·lules fotovoltaïques, que poden ser de silici monocristal·lins o policristal·lins. Capten la radiació solar i la transformen en electricitat a corrent continu. Seran Classe II i grau de protecció mínim IP65.

*Estructura suport:* Haurà de ser d'alumini o d'acer inoxidable.

*Bateries o acumuladors:* Emmagatzemen l'energia produïda durant les hores de radiació solar.

*Regulador de càrrega:* És l'encarregat de protegir les bateries de descàrregues i sobrecàrregues.

*Ondulador o Inversor:* Transforma el corrent i tensió continua en alterna, per tal de poder-la abocar a la xarxa elèctrica de distribució l'energia elèctrica produïda per les cèl·lules.

*Comptadors de compra-venda:* Quantifica l'energia abocada a la xarxa i la energia consumida en l'edifici, per tal de facturar a la companyia elèctrica l'energia neta final abocada.

*Cablejat:* Conjunt de cables que componen la instal·lació.

Característiques tècniques mínimes.

Les necessàries per al correcte funcionament dels components de la instal·lació. Per la instal·lació connectada a la xarxa, la D.F. haurà d'assegurar que l'esquema elèctric i els materials emprats són del tipus aprovat per la Companyia Distribuïdora.

Control i acceptació

Es realitzarà la comprovació de la documentació de subministrament en tots els casos, comprovant que coincideix el subministrat en obra amb el que hi ha indicat al projecte.

## PROJECTE BÀSIC I D'EXECUCIÓ DE REHABILITACIÓ DE L'EDIFICI DE L'ANTIGA CENTRAL ELÈCTRICA "LA CATALINA" D'ALMENAR (LLEIDA). FASE I

### Execució

#### Generalitats.

S'ha d'assegurar com a mínim un grau d'aïllament elèctric de tipus bàsic classe I, excepte el cablejat en corrent continu que serà de doble aïllament. La instal·lació tindrà tots els elements i característiques necessàries per garantir la qualitat del subministrament elèctric. El funcionament de la instal·lació fotovoltaica no generarà cap avaria a la xarxa. Els materials que estiguin a l'exterior es protegiran dels agents ambientals. La posició del camp fotovoltaic ha de ser la reflectida a la DT o, en el seu defecte, la indicada per la DF. Tot el conjunt ha d'estar muntat segons les indicacions de la DT del fabricant i dels reglaments vigents. La instal·lació ha d'estar construïda en la seva totalitat amb materials i procediments d'execució que garanteixin les exigències del servei, la durabilitat, salubritat i manteniment.

*Generador fotovoltaic:* Els captadors muntats en els seus suports han de quedar sòlidament fixats a l'estructura de l'edifici. Abans de començar els treballs de muntatge, es farà un replanteig previ que ha de ser aprovat per la DF. S'ha de comprovar que les característiques tècniques dels elements que conformen la instal·lació es corresponen a les especificades al projecte. Tots els mòduls seguiran les especificacions UNE corresponents al tipus de mòdul. El mòdul portarà de forma visible el model, nom o logotip del fabricant. Portaran díode de derivació per evitar avaries a les cèl·lules i tindran un grau de protecció IP65. Per motius de seguretat i facilitar el manteniment Els marcs laterals seran d'alumini o d'acer inoxidable.

*Estructura suport:* L'estructura suport és connectarà a terra. Haurà de suportar les sobrecàrregues de neu i vent segons el que marqui la Normativa vigent. Haurà de permetre les dilatacions tèrmiques sense que puguin afectar als mòduls fotovoltaics. L'estructura és protegirà superficialment contra l'acció dels agents atmosfèrics. *Bateries o acumuladors:* Seran de plom-àcid, preferentment estacionàries i de placa tubular. Es protegiran de sobrecàrregues segons les recomanacions del fabricant. S'instal·larà seguint les recomanacions del fabricant i en qualsevol cas: es situarà en un lloc ventilat i d'accés restringit. Es prendran les mesures de protecció necessàries per evitar curtcircuits accidentals. *Regulador de càrrega:* Estaran protegits davant curtcircuits en la línia de consum, i contra la desconexió accidental de l'acumulador. *Ondulador o Inversor:* Seran de ona senoidal pura. Es connectaran a la sortida de consum del regulador de càrrega o en borns de l'acumulador. Haurà d'arrencar i operar totes les càrregues especificades en la instal·lació. Estaran protegits en front a les següents situacions: tensions fora de marge, desconexió de l'acumulador, curtcircuit en la sortida de corrent altern, sobrecàrregues que superin la duració i límits permesos. *Comptadors de compra-venda:* Es seguirà la normativa vigent per a la seva instal·lació. *Cablejat:* Tot el cablejat complirà amb lo establert en la legislació vigent. Els conductors seran de coure i tindran secció adequada per evitar les caigudes de tensió i sobreescalfaments. Caigudes de tensió admissibles: generador-regulador: 3%, regulador-bateria: 1%, inversor-bateria: 1%, regulador i inversor: 1%, regulador-càrregues: 3%. S'inclourà tota la longitud de cables necessària, per a cada aplicació concreta, evitant esforços. Els positius i negatius de la instal·lació es conduiran separats, protegits i senyalitzats d'acord amb la normativa vigent. El cablejat exterior estarà protegit de intempèrie.

#### Control i acceptació

No s'acceptarà cap mòdul que tingui defectes de fabricació, estigui trencat o tingui taques en qualsevol dels seus elements així com manca d'alineació a les cèl·lules o bombolles interiors. Un mòdul serà acceptat si la seva potència màxima i el corrent del curtcircuit reals referides a condicions standard tinguin un 10% de marge dels valors nominals de catàleg.

Cada bateria haurà d'estar etiquetada com a mínim amb la següent informació: Tensió nominal (V), polaritat dels terminals, capacitat nominal (Ah), fabricant i número de sèrie. El regulador de càrrega estarà etiquetat com a mínim amb la següent informació: Tensió nominal (V), Corrent màxim (A), fabricant i número de sèrie i polaritat de terminals i connexions. Els inversors estaran etiquetats com a mínim amb la següent informació: Potència nominal (VA), tensió nominal d'entrada (V), tensió i freqüència de sortida, fabricant i número de sèrie, polaritat i terminals.

Connexions de cablejat i elements, soldadures, segellats, ancoratges i distàncies entre suports. Col·locació i direcció dels elements. Diàmetres de tubs i cablejat. Distància mín. d'encreuaments amb altres instal·lacions.

#### Verificació

Tots els elements s'han d'inspeccionar abans de la seva col·locació. Les proves a realitzar per l'instal·lador com a mínim seran les següents: Funcionament i posta en marxa de tots els sistemes; proves d'arrencada i parada en diferents instants del funcionament; proves dels elements i mesures de protecció, seguretat i alarma; determinació de la potència instal·lada.

#### Amidament i abonament

ut Generadors fotovoltaics, bateries, reguladors de càrrega, inversor, comptador.

m l Tubos i cablejat.

m<sup>2</sup> pintura antioxidant.

**PROJECTE BÀSIC I D'EXECUCIÓ DE REHABILITACIÓ DE L'EDIFICI DE L'ANTIGA CENTRAL ELÈCTRICA "LA CATALINA" D'ALMENAR (LLEIDA). FASE I**

### **3EÒLICA**

Conjunt d'elements que componen la instal·lació eòlica per a la producció d'energia elèctrica. Aquest capítol fa referència a aplicacions aïllades de petita potència entre 20W i 10.000W. La instal·lació pot estar connectada a la xarxa o ser autònoma.

#### **Normes d'aplicació**

Reial Decret per la regulació l'activitat de producció d'energia elèctrica en règim especial. BOE 126, 26/05/2007. RD 661/2007.

Regulació del Sector Elèctric. BOE 285/1997, 28/11/1997. Llei 54/1997 de 27/11/97.

Reglamento electrotécnico para baja tensión, REBT. Instrucciones Técnicas Complementarias. RD 842/2002.

Procediment administratiu per a l'aplicació del Reglament Electrotècnic de Baixa Tensió. D 363/2004, Instrucció 7/2003.

Condicions de seguretat en les instal·lacions elèctriques de baixa tensió d'habitatges. Instrucció 9/2004.

Certificat sobre compliment de les distàncies reglamentàries d'obres i construccions a línies elèctriques. DOGC 30/11/1988.

Reglament sobre condiciones técnicas y garantías de seguridad en centrales eléctricas y centros de transformación. RD 3275/82.

Normes sobre ventilació y acceso de ciertos centros de transformación. BOE: 26/6/84.

Reglamento de líneas aéreas de alta tensión. D 3151/1968.

Actividades de transporte, distribución, comercialización, suministro y procedimientos de autorización de instalaciones de energía eléctrica. RD 1955/2000.

S'han de complir les especificacions de la ITC-MIE-BT-019.

Instrucciones técnicas complementarias MIE-RAT. BOE.183; 1.08.84.

Codi Tècnic de l'Edificació. RD 314/2006. DB-HR, Protecció enfront del soroll.

#### **UNE**

UNE-EN ISO 140-4: Medición in situ del aislamiento acústico al ruido aéreo entre locales.

UNE-EN ISO 140-5: Medición in situ del aislamiento acústico al ruido aéreo de elementos de fachadas y de fachadas.

UNE-EN ISO 140-7: Medición del aislamiento acústico en los edificios y de los elementos de construcción. Parte 7: Medición in situ del aislamiento acústico de suelos al ruido de impactos

UNE-EN ISO 717: Evaluación del aislamiento acústico en los edificios y los elementos de construcción

UNE-EN ISO 717-1: Aislamiento a ruido aéreo. Para el cálculo del valor global de aislamiento y los términos de adaptación al espectro.

UNE-EN ISO 717-2: Aislamiento al ruido de impactos. Para el cálculo del valor global de aislamiento y los términos de adaptación al espectro.

UNE. Totes les UNE corresponents als elements que componen la instal·lació.

#### **Components**

Per una instal·lació autònoma: *Aerogenerador, Bateries o acumuladors, Armari amb components elèctrics, Ondulador o Inversor i Comptadors i Cablejat.*

*Aerogenerador eòlic:* Poden ser d'eix vertical o eix horitzontal. Els d'eix horitzontal són els més emprats.

Components de l'aerogenerador :

*Rotor :* Normalment la hèlix està constituïda per dues o tres pales. La pala és la part de l'aerogenerador que rep l'energia del vent. El material de les pales poden ser molt diversos com ara fusta, fibra de vidre, fibra de carboni, alumini o acer.

*Multiplificador:* Adaptador de velocitat de rotació entre el rotor i el generador elèctric.

*Generador :* Transformador d'energia mecànica en energia elèctrica.

*Gòndola :* Element aerogenerador on es troba l'equip mecànic i elèctric que permet la transformació. Acostuma a ser de xapa metàl·lica o fibra de vidre.

*Torre :* Poden ser metàl·liques, normalment tubulars o de gelosia. L'alçada oscil·la entre 12 o 25 metres.

*Pales:* Cada aerogenerador disposa d'un microprocessador que controla i regula les seves variables de posta en marxa, funcionament i aturada, i transmet aquesta informació a la central de control de la instal·lació.

*Central de control:*

*Bateries o acumuladors:* Emmagatzemen l'energia produïda durant les hores d'aprofitament de l'energia eòlica.

*Armari amb components elèctrics:* Cada aerogenerador incorpora a la base de la torre un armari amb tots els components elèctrics previs al transport de l'energia elèctrica generada fins a la connexió amb la xarxa o els punts de consum. On hi ha interruptors automàtics, transformadors d'intensitat, protectors de sobre tensió, els sistemes de regulació, control i condicionament d'energia.

*Ondulador o Inversor:* Transforma el corrent i tensió continua en alterna, per tal de poder abocar a la xarxa elèctrica de distribució l'energia elèctrica produïda per les cèl·lules.

*Comptadors de compra-venda:* Quantifica l'energia abocada a la xarxa i l'energia consumida a l'edifici, per tal de facturar a la companyia elèctrica l'energia neta final abocada.

*Cablejat:* Conjunt de cables que componen la instal·lació.

## **PROJECTE BÀSIC I D'EXECUCIÓ DE REHABILITACIÓ DE L'EDIFICI DE L'ANTIGA CENTRAL ELÈCTRICA "LA CATALINA" D'ALMENAR (LLEIDA). FASE I**

Característiques tècniques mínimes.

Les necessàries per al correcte funcionament dels components de la instal·lació. Per la instal·lació connectada a la xarxa, la D.F. haurà d'assegurar que l'esquema elèctric i els materials emprats són del tipus aprovat per la Companyia Distribuïdora.

Control i acceptació

Es realitzarà la comprovació de la documentació de subministrament en tots els casos, comprovant que coincideix allò subministrat a l'obra amb el que hi ha indicat al projecte.

### **Execució**

*Generalitats.*

S'ha d'assegurar com a mínim un grau d'aïllament elèctric de tipus bàsic classe I, excepte el cablejat en corrent continua que serà de doble aïllament. La instal·lació tindrà tots els elements i característiques necessàries per garantir la qualitat del subministrament elèctric. El funcionament de la instal·lació eòlica no generarà cap avaria a la xarxa. Els materials que estiguin a l'exterior es protegiran dels agents ambientals. La posició de l'aerogenerador ha de ser la reflectida a la DT o, en el seu defecte, la indicada per la DF. Tot el conjunt ha d'estar muntat segons les indicacions de la DT del fabricant i dels reglaments vigents. La instal·lació ha d'estar construïda en la seva totalitat amb materials i procediments d'execució que garanteixin les exigències del servei, la durabilitat, salubritat i manteniment.

*Aerogenerador eòlic:* Els aerogeneradors muntats en els seus suports han de quedar sòlidament fixats a l'estructura que els suporta. Abans de començar els treballs de muntatge, es farà un replanteig previ que ha de ser aprovat per la DF. S'ha de comprovar que les característiques tècniques dels elements que conformen la instal·lació es corresponen a les especificades al projecte. *Estructura suport o Torre:* L'estructura suport és connectarà a terra. Haurà de suportar les sobrecàrregues de neu i vent segons el que marqui la Normativa vigent. Haurà de permetre les dilatacions tèrmiques sense que puguin afectar a l'aerogenerador. L'estructura és protegirà superficialment contra l'acció dels agents atmosfèrics. *Bateries o acumuladors:* Seran de plom-àcid, preferentment estacionàries i de placa tubular. Es protegiran de sobrecàrregues segons les recomanacions del fabricant. S'instal·larà seguint les recomanacions del fabricant i en qualsevol cas: es situarà en un lloc ventilat i d'accés restringit. Es prendran les mesures de protecció necessàries per evitar curtcircuits accidentals. També és necessari incorporar convertidors per tal d'adaptar les característiques del corrent generat al demanat. *Armari:* Hi són ubicats els sistemes de regulació, control i condicionament d'energia. També hi poden haver un gran nombre de sensors de temperatura, pressió, vibracions, revolucions, direcció i velocitat del vent. *Regulador de càrrega:* Estaran protegits davant curtcircuits a la línia de consum, i contra la desconexió accidental de l'acumulador. *Ondulador o Inversor:* Seran de ona senoidal pura. Es connectaran a la sortida de consum del regulador de càrrega o en borns de l'acumulador. Haurà d'arrencar i operar totes les càrregues especificades en la instal·lació. Estaran protegits enfront a les següents situacions: tensions fora de marge, desconexió de l'acumulador, curtcircuit a la sortida de corrent altern, sobrecàrregues que superin la duració i límits permesos. *Comptadors de compra-venda:* Es seguirà la normativa vigent per a la seva instal·lació. *Cablejat:* Tot el cablejat complirà amb allò establert en la legislació vigent. Els conductors seran de coure i tindran la secció adequada per evitar les caigudes de tensió i sobreescalfaments. S'inclourà tota la longitud de cables necessària, per a cada aplicació concreta, evitant esforços. Els positius i negatius de la instal·lació es conduiran separats, protegits i senyalitzats d'acord amb la normativa vigent. El cablejat exterior estarà protegit de la intempèrie.

Control i acceptació

No s'acceptarà cap element de l'aerogenerador que tingui defectes de fabricació o estigui trencat.

Cada bateria haurà d'estar etiquetada com a mínim amb la següent informació: Tensió nominal (V), polaritat dels terminals, capacitat nominal (Ah), fabricant i número de sèrie. El regulador de càrrega estarà etiquetat com a mínim amb la següent informació: Tensió nominal (V), Corrent màxim (A), fabricant i número de sèrie i polaritat de terminals i connexions. Els inversors estaran etiquetats com a mínim amb la següent informació: Potència nominal (VA), tensió nominal d'entrada(V), tensió i freqüència de sortida, fabricant i número de sèrie, polaritat i terminals.

Connexions de cablejat i elements, soldadures, segellats, ancoratges i distàncies entre suports. Col·locació i direcció dels elements. Diàmetres de tubs i cablejat. Distància mín. d'encreuaments amb altres instal·lacions.

### **Verificació**

Tots els elements s'han d'inspeccionar abans de la seva col·locació. Les proves a realitzar per l'instal·lador com a mínim seran les següents: Funcionament i posta en marxa de tots els sistemes; proves d'arrencada i parada en diferents instants del funcionament; proves dels elements i mesures de protecció, seguretat i alarma; determinació de la potència instal·lada.

### **Amidament i abonament**

ut aerogeneradors, torre, armari, bateries, reguladors de càrrega, inversor, comptador.

m l Tubos i cablejat.

m<sup>2</sup> pintura antioxidant.

## **4 GEOTÈRMICA**

## **PROJECTE BÀSIC I D'EXECUCIÓ DE REHABILITACIÓ DE L'EDIFICI DE L'ANTIGA CENTRAL ELÈCTRICA "LA CATALINA" D'ALMENAR (LLEIDA). FASE I**

Conjunt d'elements que componen la instal·lació de geotèrmia per tal d'augmentar l'eficàcia d'un sistema de calefacció i/o refrigeració.

El sistema aprofita l'estabilitat de temperatura que hi ha a les capes més profundes de la terra per tal de realitzar l'intercanvi tèrmic en el subsòl, tant a l'estiu com a l'hivern.

### **Normes d'aplicació**

**Codi Tècnic de l'Edificació.** RD 314/2006. CTE DB HE 2, Reglament d'Instal·lacions Tèrmiques en els Edificis. DB-HR, Protecció enfront del soroll.

### **UNE**

UNE-EN ISO 140-4: Medición in situ del aislamiento acústico al ruido aéreo entre locales.

UNE-EN ISO 140-5: Medición in situ del aislamiento acústico al ruido aéreo de elementos de fachadas y de fachadas.

UNE-EN ISO 140-7: Medición del aislamiento acústico en los edificios y de los elementos de construcción. Parte 7: Medición in situ del aislamiento acústico de suelos al ruido de impactos

UNE-EN ISO 717: Evaluación del aislamiento acústico en los edificios y los elementos de construcción

UNE-EN ISO 717-1: Aislamiento a ruido aéreo. Para el cálculo del valor global de aislamiento y los términos de adaptación al espectro.

UNE-EN ISO 717-2: Aislamiento al ruido de impactos. Para el cálculo del valor global de aislamiento y los términos de adaptación al espectro.

**Reglamento electrotécnico para baja tensión, REBT. Instrucciones Técnicas Complementarias.** RD 842/2002.

**Procediment administratiu per a l'aplicació del Reglament Electrotècnic de Baixa Tensió.** D 363/2004, Instrucció 7/2003.

**Condicions de seguretat en les instal·lacions elèctriques de baixa tensió d'habitatges.** Instrucció 9/2004.

**UNE**, corresponents a les condicions particulars dels tubs segons material emprat i elements de la instal·lació.

UNE 100171:1989 IN Climatización. Aislamiento térmico. Materiales y colocación, UNE 100171:1992 ERR Climatización. Aislamiento térmico. Materiales y colocación, UNE 100172:1989 Climatización.

Revestimiento termoacústico interior de conductos, UNE-EN 60335-1:1997 Seguridad en los aparatos electrodomésticos y análogos. Parte 1: Requisitos generales.

**R I T E.** Reglamento de Instalaciones Térmicas en los edificios. RD 1027/2007 (BOE 29.08.2007).

**Reglamento de Instalaciones Térmicas en los Edificios y sus Instrucciones Técnicas Complementaria y se crea la Comisión Asesora para las Instalaciones Térmicas de los Edificios.** RD 1218/2002, NTE-ICR/1975 Instalaciones de Climatización.

**UNE.** UNE-EN 378-1:1996 Sistemas de refrigeración y bombas de calor. Requisitos de seguridad y medioambientales. Parte 1: Requisitos básicos, UNE-EN 60335-1:1997 Seguridad en los aparatos electrodomésticos y análogos. Parte 1: Requisitos generales, UNE-EN 60335-2-40:1999 Seguridad de los aparatos electrodomésticos y análogos. Parte 2: Requisitos particulares para las bombas de calor eléctricas, los acondicionadores de aire y los deshumidificadores.

**UNE.** Totes les UNE corresponents als elements que componen la instal·lació.

### **Components**

*Unitats d'intercanvi geotèrmic: Poden ser:* Panells plans, tubs amb bescanvi vertical, tubs amb bescanvi horitzontal.

*Bomba de calor:* Sistema de generació de potència tèrmica, basat en una bomba de calor amb condensació/evaporació amb el subsòl, reversibles per a la generació d'aigua calenta o freda. Han de poder atendre la demanda d'ACS amb una temperatura de servei de 60°C, mitjançant un acumulador annex, no sent el seu rendiment (COP) inferior a 4,3 tant en servei de calefacció com en refrigeració. La seva font energètica pot ser l'electricitat. Anirà connectada a les unitats d'intercanvi geotèrmic. A l'hivern s'extreu la calor de la terra per ficar-la dins a casa, i a l'estiu s'inverteix el cicle; s'extreu la calor de la casa per tornar-la a la terra.

Característiques tècniques mínimes.

Les necessàries per al correcte funcionament dels components de la instal·lació.

Control i acceptació

Es realitzarà la comprovació de la documentació de subministrament en tots els casos, comprovant que coincideix allò subministrat a l'obra amb el que hi ha indicat al projecte.

### **Execució**

*Unitats d'intercanvi geotèrmic:* El bescanviador amb el subsòl, ha d'estar dimensionat per atendre la potència de bescanvi nominal de la bomba de calor geotèrmica escollida. La zona d'ubicació del bescanviador serà preferentment a l'espai exterior de la construcció. En cas de no disposar d'espai lliure a l'exterior, caldrà definir el tipus de bescanviador més adient per a ser construït dins del perímetre de la construcció, com ara panells, tubs verticals o tubs horitzontals. Es seguiran les prescripcions tècniques de

**PROJECTE BÀSIC I D'EXECUCIÓ DE REHABILITACIÓ DE L'EDIFICI DE L'ANTIGA CENTRAL ELÈCTRICA "LA CATALINA" D'ALMENAR (LLEIDA). FASE I**

l'industrial pel que fa a l'execució i posta en obra dels panells, tubs verticals o tubs horitzontals. Abans de començar els treballs de muntatge, es farà un replanteig previ que ha de ser aprovat per la DF. Tots els elements s'han d'inspeccionar abans de la seva col·locació. La seva instal·lació no ha d'alterar les característiques dels elements. Les connexions a la xarxa de servei es faran un cop tallat el subministrament. Per a fer la unió dels tubs no s'han de forçar ni deformar els extrems. Cada cop que s'interromp el muntatge, cal tapar els extrems oberts. Un cop acabada la instal·lació s'ha de netejar interiorment i fer-hi passar un dissolvent d'olis i greixos. *Tubs de coure:* Connectats a pressió, totes les unions, canvis de direcció i sortides de ramals s'han de fer únicament per mitjà dels accessoris de compressió. Soldat per capillaritat, totes les unions, canvis de direcció i sortides de ramals s'han de fer únicament per mitjà d'accessoris soldats per capillaritat. Soldat amb soldadura forta (amb aliatge de plata), totes les unions entre tubs i entre aquests i els accessoris, han d'estar fetes amb soldadura d'aquest tipus. El tub no ha de quedar aixafat a les corbes. La secció del tub s'ha de mantenir aproximadament constant al llarg de tot el recorregut. La superfície del tub o del calorifugant, si n'hi ha d'haver, ha d'estar a  $\geq 300$  mm de qualsevol conductor elèctric i s'ha de procurar que passi per sota. La canonada que, en règim de treball, s'escalfi, s'ha de separar de les veïnes  $\geq 250$  mm. Les conduccions que portin aigua freda han d'anar isolades amb una barrera de vapor, igual o superior a 200 MPa m s/g. El pas a través d'elements estructurals s'ha de fer amb passamurs i l'espai que quedi s'ha d'omplir amb material elàstic. Els passamurs han de sobresortir  $\geq 3$  mm del parament. Dins dels passamurs no hi pot quedar cap accessori. La canonada no pot travessar xemeneies ni conductes. Tubs soterrats: Cal assegurar-se que el medi que l'envolta no sigui agressiu. Hauran de disposar d'un tractament anticorrosiu adequat i anar envoltades de sorra fina rentada o inerta. S'han de preveure registres i el traçat amb pendent pel seu buidatge o purga.

*Tubs de polietilè:* Poden ser: Polietilè extruït de densitat alta per al transport d'aigua a pressió amb una temperatura de servei fins a 45°C. Polietilè extruït de densitat baixa per al transport d'aigua a pressió amb una temperatura de servei fins a 45°C. Polietilè reticulat (EPR). Soldat (per a tubs de polietilè de densitat alta i mitjana) Connectada a pressió (per a tubs de polietilè de densitat alta i baixa i polietilè reticulat). Tubs soterrats: Abans de baixar els elements a la rasa la DF ha d'examinar-los, rebutjant els que presentin algun defecte. Abans de la col·locació dels elements cal comprovar que la rasant, l'amplària, la fondària i el nivell freàtic de la rasa corresponen als especificats en la DT. En cas contrari cal avisar la DF. El fons de la rasa ha d'estar net abans de baixar els elements. Si la canonada té un pendent  $> 10\%$  s'ha de muntar en sentit ascendent. Si no es pot fer d'aquesta manera, cal fixar-la provisionalment per evitar el lliscament dels tubs. Els tubs s'han de calçar i recolzar per a impedir el seu moviment. Col·locats els elements al fons de la rasa, s'ha de comprovar que el seu interior és lliure d'elements que puguin impedir el seu assentament o funcionament correctes (terres, pedres, eines de treball, etc.). Les canonades i les rases s'han de mantenir lliures d'aigua, esgotant amb bomba o deixant desguassos a l'excavació. No s'han de muntar trams de més de 100 m de llarg sense fer un reblert parcial de la rasa deixant els junts descoberts. Aquest reblert ha de complir les especificacions tècniques del reblert de la rasa. Un cop situada la canonada a la rasa, parcialment reblerta excepte a les unions, s'han de fer les proves de pressió interior i d'estanquitat segons la normativa vigent. No es pot procedir al reblert de les rases sense l'autorització expressa de la DF. Els daus d'ancoratge s'han de fer una vegada enllestida la instal·lació. S'han de col·locar de forma que els junts de les canonades i dels accessoris siguin accessibles per a la seva reparació. La fondària de la rasa ha de permetre que el tub descansi sobre un llit de sorra de riu. Per sobre hi ha d'haver un reblert de terra ben piconada per tongades de 20 cm. Les primeres capes que envolten el tub, cal piconar-les amb cura. Gruix del llit de sorra: - Polietilè extruït:  $\geq 5$  cm - Polietilè reticulat:  $\geq 10$  cm Gruix del reblert: (sense trànsit rodat): - Polietilè extruït:  $\geq 60$  cm - Polietilè reticulat:  $\geq 50$  cm Gruix del reblert: (amb trànsit rodat):  $\geq 80$  cm El tub s'ha de col·locar dins la rasa serpentejant lleugerament per a permetre les contraccions i dilatacions degudes als canvis de temperatura. Per tal de contrarestar les reaccions axials que es produeixen quan circula el fluid, els punts singulars (corbes, reduccions, etc.), han d'estar ancorats a daus massissos de formigó. En cas de coincidència de canonades d'aigua potable i de sanejament, les d'aigua potable han de passar per un pla superior a les de sanejament i han d'anar separades tangencialment 100 cm. Per damunt del tub s'ha de fer un reblert de terres compactades, que han de complir allò especificat en el seu plec de condicions.

*Bomba de calor:* Caldrà definir l'espai d'obra destinat a sala de màquines, tenint en compte que no es requereixen sortida de fums ni condicions especials de ventilació, emissió de sorolls ni de perillositat per a l'ús de combustibles. Situació de la bomba de calor i els seus elements associats ( dipòsit d'inèrcia si s'escau, acumulador ACS) a la sala de màquines.

Ha de quedar fixada sòlidament a l'estructura de suport pels punts previstos a la documentació tècnica del fabricant i amb el sistema de fixació disposat pel fabricant. No s'han de transmetre vibracions ni sorolls a l'estructura de suport. Tots els materials que intervenen a la instal·lació han de ser compatibles entre si. Les parts mòbils de l'aparell, s'han de poder moure lliurement sense entrar en contacte amb elements de l'obra, el conducte o la pròpia instal·lació. Ha d'estar connectat a la xarxa d'alimentació elèctrica, la de protecció elèctrica, i la de control, amb cables de les seccions i tipus indicats a les instruccions tècniques del fabricant i que compleixin les especificacions fixades a les seves partides d'obra. La prova de servei ha d'estar feta. El muntatge s'ha de fer seguint les instruccions de la documentació tècnica del fabricant. S'ha de seguir la seqüència de muntatge proposada pel fabricant. Un cop instal·lat l'equip, es procedirà a la retirada de l'obra de tots els materials sobrants com ara embalatges, retalls de tubs, etc. La seva instal·lació no ha d'alterar les característiques de l'element. Les connexions de la instal·lació i les

## **PROJECTE BÀSIC I D'EXECUCIÓ DE REHABILITACIÓ DE L'EDIFICI DE L'ANTIGA CENTRAL ELÈCTRICA "LA CATALINA" D'ALMENAR (LLEIDA). FASE I**

connexions de desguàs han de ser estanques. Han d'anar segellades amb el sistema d'estanquitat aprovat pel fabricant. Abans d'efectuar les unions, es repassaran i netejaran els extrems dels tubs per eliminar les rebaves que hi puguin haver. Els extrems de les canonades han d'estar preparats d'acord amb el sistema de connexió que s'hagi de fer. Entre les dues parts de les unions s'ha d'interposar el material necessari per a la obtenció d'una estanquitat perfecta i duradora, a la temperatura i pressió de servei.

*Regulació i control:* La seva execució serà la corresponent a les especificacions tècniques del fabricant i industrial seguint les especificacions de la D.F.

Control i acceptació

Connexions de cablejat, tubs i elements, soldadures, segellats, ancoratges i distàncies entre suports. Col·locació i direcció dels elements. Diàmetres de tubs i elements. Distància mín. d'encreuaments amb altres instal·lacions.

### **Verificacions**

L'estanquitat de les unions s'ha de realitzar mitjançant els junts adequats. Posta en marxa de la instal·lació.

### **Amidament i abonament**

ut de la bomba de calor i panell pla intercanviador.  
ml tubs de bescanvi vertical o horitzontal.

## **SISTEMA EQUIPAMENTS I D'ALTRES**

### **1 APARELLS**

### **SANITARIS**

Elements de servei de diferents formes, materials i acabats per a la higiene i neteja. Disposen de subministrament d'aigua freda i calenta amb aixetes i accessoris que estan connectats a la xarxa de sanejament.

### **Components**

Banyeres, lavabos, dutxes, inodors, bidets, urinaris, aigüeres, safareigs, abocadors, col·locats de diferents maneres, sistemes de fixació utilitzats per a garantir la seva estabilitat, i la seva resistència. Podran ser de diferents materials: porcellana, gres esmaltat, planxa d'acer, resines, fosa.  
Característiques tècniques mínimes

El suport en alguns casos serà el parament horitzontal, sent el paviment acabat per als inodors, abocadors, bidets i lavabos amb peu; i el forjat net i anivellat per a banyeres i plats de dutxa. El suport serà el parament vertical ja revestit per a sanitaris suspesos, en el cas d'aigüeres i lavabos encastats serà el mobiliari propi.

En tots els casos els aparells sanitaris aniran fixats a aquests suports sòlidament amb les fixacions subministrades pel fabricant.

Control i acceptació

Comprovació de la documentació de subministrament. Si els aparells arriben a l'obra amb els certificats corresponents, es comprovaran les seves característiques aparents, verificant la no existència de desperfectes. Control de recepció de distintius de qualitat, i control de recepció amb els assaigs especificats en projecte i ordenats per la D.F. No hi haurà entre el possible material de fosa o planxes d'acer dels aparells sanitaris amb el guix.

### **Execució**

Condicions prèvies

Estaran executades les instal·lacions d'aigua freda i calenta i de sanejament, prèvies a la col·locació dels aparells sanitaris i posterior col·locació d'aixetes. Es mantindrà la protecció o es protegiran els aparells per no danyar-los durant el muntatge. No hi haurà contacte entre el possible material de fosa o planxes d'acer dels aparells sanitaris amb el guix.

Fases d'execució

*Preparació zona de treball.* Es comprovarà que la col·locació i l'espai de tots els aparells sanitaris coincideixen amb la D.T., i es procedirà al marcat per un instal·lador autoritzat d'aquesta ubicació i dels seus sistemes de subjecció.

*Col·locació.* Es fixaran al suport horitzontal o vertical amb les fixacions subministrades pel fabricant, les unions se segellaran amb [silicona](#) neutra o pasta selladora, igual que els junts d'unió amb [les](#) aixetes. Els aparells metàl·lics, tindran instal·lada presa de terra amb cable de coure nu, per a la connexió equipotencial elèctrica. S'ha de garantir l'estanqueïtat de la connexió amb el conducte d'evacuació mitjançant una pasta segelladora en els aparells de descàrrega horitzontal, o mitjançant un junt de cautxú o de neoprè en els de descàrrega vertical. Els mecanismes de descàrrega i alimentació han de quedar regulats de manera que l'aparell funcioni correctament.

*Anivellació.* En ambdues direccions en la posició prevista i fixats solidàriament als seus elements suport.

*Connexió a xarxa.* Una vegada muntats els aparells sanitaris, es muntaran els seus [les](#) aixetes i mecanismes i es connectaran amb la instal·lació de fontaneria i amb la xarxa de sanejament. Els aparells sanitaris que s'alimenten de la distribució d'aigua hauran d'abocar lliurement a una distància mínima de 20 mm per sobre de la seva vora superior, o del nivell màxim del sobreeixidor. Els mecanismes d'alimentació

**PROJECTE BÀSIC I D'EXECUCIÓ DE REHABILITACIÓ DE L'EDIFICI DE L'ANTIGA CENTRAL ELÈCTRICA "LA CATALINA"  
D'ALMENAR (LLEIDA). FASE I**

de cisternes, que comportin un tub d'abocament fins a la part inferior del dipòsit, hauran d'incorporar un dispositiu d'antiretorn.

*Toleràncies d'execució.* En banyeres i dutxes: horitzontalitat 1 mm/m. En lavabo i aigüera: nivell 10 mm i caiguda frontal respecte al plànol horitzontal  $\leq 5$  mm. Inodors, bidets i abocadors: nivell 10 mm i horitzontalitat 2 mm.

Control i acceptació

Quedarà garantida l'estanqueïtat de les connexions, amb el conducte d'evacuació, així com amb les aixetes. El nivell definitiu de la banyera serà el correcte per a l'enrajolat, i la franquícia entre revestiment i la banyera no serà superior a 1,5 mm, que se segellarà amb [silicona](#) neutra. Comprovació cada 4 habitatges o equivalent. Tots els aparells sanitaris, romandran precintats o si escau es precintaran evitant la seva utilització i protegint-los de materials agressius, impactes, humitat i brutícia.

[Amidament](#) i [abonament](#)

ut d'aparell sanitari, completament acabada la seva instal·lació, incloses ajudes de paleta i fixacions, i exclosos [aixetes](#) i desguassos.

Almenar, Novembre de 2016

Xavier Gelonch Pifarré  
Arquitecte  
Col·legiat COAC 43890-1

## **IV. MANUAL D'ÚS I MANTENIMENT**

**PROJECTE BÀSIC I D'EXECUCIÓ DE REHABILITACIÓ DE L'EDIFICI DE L'ANTIGA CENTRAL ELÈCTRICA "LA CATALINA" D'ALMENAR (LLEIDA). FASE I**

**Instruccions d'ús i manteniment**

**Detall**

Projecte: REHABILITACIÓ DE L'EDIFICI DE L'ANTIGA CENTRAL ELÈCTRICA "LA CATALINA" D'ALMENAR. FASE I

**Emplaçament**

Adreça: Polígon 20 Parcel·la 622

Codi Postal: 25126

Municipi: ALMENAR

Urbanització:

Parcel·la:

**Promotor**

Nom: AJUNTAMENT D'ALMENAR

DNI/CIF: P2502100G

Adreça: PL.DE LA VILA 10

Codi Postal: 25126

Municipi: ALMENAR

**Autor/s projecte**

Nom:

Nº col.:

XAVIER GELONCH PIFARRÉ

43.890 / 1

L'arquitecte:

Lloc i data:

ALMENAR

a

14

de

Novembre

2016

Visats oficials

*Respecte al Codi Tècnic de l'Edificació les presents instruccions tenen en compte els requisits específics de cada DB que caldrà incorporar a mesura que es faci obligatòria la seva aplicació d'acord amb els períodes transitoris fixats pel R. D. 314/2005 de 17 de març.*

**Índex**

**Instruccions d'ús i manteniment**

Introducció

Fonaments

Estructura

Cobertes

Façanes

Zones d'ús comú

Habitatges i/o locals

Instal·lació d'aigua

Instal·lació d'electricitat

Instal·lació de gas

Instal·lació de desguàs

Instal·lació de calefacció

Instal·lació de climatització

Instal·lacions telecomunicacions

Instal·lació de porter automàtic

Instal·lació d'aparells elevadors

Instal·lacions per la recollida i evacuació de residus

Instal·lació de protecció contra incendis

Instal·lació de ventilació

Instal·lació de dipòsits de gas-oil

Instal·lació solar tèrmica per l'aigua calenta sanitària

Instal·lació solar fotovoltaica

**Nota:** els textos en blau es refereixen exclusivament a edificis d'habitatges.

*Nota:* els textos en lila es refereixen exclusivament a edificis d'ús diferent al d'habitatge.

## **Instruccions d'ús i manteniment**

---

### **Introducció**

---

Amb la finalitat de garantir la seguretat de les persones, el benestar de la societat i la protecció del medi ambient, l'edificació ha de rebre un ús i un manteniment adequats per conservar i garantir les condicions inicials de seguretat, habitabilitat i funcionalitat exigides normativament. Cal per tant que els seus usuaris, siguin o no propietaris, respectin les instruccions d'ús i manteniment que s'especifiquen a continuació.

L'ús incorrecte i/o la no realització de les operacions de manteniment previst a l'edifici pot comportar:

- La pèrdua de les garanties i assegurances atorgades a l'edificació.
- L'envelliment prematur de l'edifici, amb la conseqüent depreciació del seu valor patrimonial, funcional i estètic.
- Aparicions de deficiències que poden generar situacions de risc als propis usuaris de l'edifici o a tercers amb la corresponent responsabilitat civil.
- La reducció de les despeses en reparacions en ser molt menys costosa la intervenció sobre una deficiència detectada a temps, mitjançant unes revisions periòdiques.
- Una davallada en el rendiment de les instal·lacions amb els conseqüents augments de consums d'energia i de contaminació atmosfèrica.
- La pèrdua de seguretat de les instal·lacions que pot comportar la seva interrupció o clausura.

L'obligatorietat de conservar i mantenir els edificis està reflectida en diverses normatives, entre les que es destaquen:

- Codi Civil.
- Codi Civil de Catalunya
- Llei d'Ordenació de l'edificació, Llei 38/1999 de 5 novembre.
- Codi Tècnic de l'Edificació, Reial Decret 314/2006 de 17 de març.
- Llei de l'Habitatge 24/1991 de 29 de novembre.
- Legislacions urbanístiques estatals i autonòmiques.
- Legislacions sobre els Règims de propietat.
- Ordenances municipals.
- Reglamentacions tècniques.

### **Sobre el Règim de propietat de l'edifici, Propietat horitzontal :**

La propietat de l'immoble és regeix pel Règim de Propietat Horitzontal mitjançant la Llei 49/1960 del 21 de juliol sobre Propietat Horitzontal (modificada per la Llei 8/1999 de 21 de juny) i pels Estatuts específics de la comunitat recollits en l'Espectura de Divisió Horitzontal i, en el seu cas, pel Reglament de Règim Interior.

Aquesta normativa fixa l'organització i el funcionament dels òrgans rectors de la comunitat de propietaris, i estableix els drets i obligacions de tots els propietaris. En aquest sentit destaca l'obligatorietat de mantenir en bon estat de conservació els elements constructius i les instal·lacions - siguin comunes o privatives - i contribuir a les despeses generals d'explotació i manteniment de l'edifici, segons el seu coeficient de participació contemplat en l'Espectura de Compra-venda i l'Espectura de Divisió Horitzontal de l'edifici.

És molt recomanable encarregar la gestió del règim de la propietat o comunitat de propietaris a Administradors de Finques col·legiats.

### **Sobre el Règim de propietat de l'edifici, Propietat vertical:**

La propietat de l'immoble és regeix pel Règim de Propietat Vertical mitjançant la Llei d'Arrendaments Urbans 29/1994 del 24 de novembre. Aquesta estableix els drets i els deures de l'arrendador i de l'arrendatari per a habitatges o locals de lloguer.

És molt recomanable encarregar la gestió dels lloguers a Administradors de Finques col·legiats.

### **Sobre les instruccions d'ús i manteniment**

Les instruccions d'ús i manteniment formaran part de la documentació de l'obra executada que, juntament amb el projecte – el qual incorporarà les modificacions degudament aprovades –, el Pla de manteniment, l'acta de recepció de l'obra i la relació dels agents que han intervingut en el procés edificatòri, conformaran el contingut bàsic del Llibre de l'Edifici. Aquest llibre serà lliurat pel promotor als propietaris i usuaris, els quals estaran obligats a rebre'l, conservar-lo i transmetre'l.

#### **Instruccions d'ús:**

Les instruccions d'ús inclouen totes aquelles normes que han de seguir els usuaris – siguin o no propietaris – per desenvolupar a l'edifici, o a les seves diverses zones, les activitats previstes per a les quals va ser projectat i construït.

Els usos previstos a l'edifici són els següents:

<b>Ús principal:</b>	<b>Situació:</b>
Pública concurrència	PSS+PB
<b>Usos subsidiaris:</b>	<b>Situació:</b>

#### **Instruccions de manteniment:**

Les instruccions de manteniment contenen les actuacions preventives bàsiques i genèriques que cal realitzar a l'edifici perquè conservi les seves prestacions inicials de seguretat, habitabilitat i funcionalitat.

L'adaptació a l'edifici en concret de les instruccions de manteniment quedaran recollides en el Pla de manteniment. Aquest formarà part del Llibre de l'edifici i incorporarà la corresponent programació i concreció de les operacions preventives a executar, la seva periodicitat i els subjectes que les han de realitzar, tot d'acord amb les disposicions legals aplicables i les prescripcions dels tècnics redactors del mateix. Els propietaris i usuaris de l'edifici deuran portar a terme el Pla de manteniment de l'edifici encarregant a un tècnic competent les operacions programades pel seu manteniment.

Al llarg de la vida útil de l'edifici s'anirà recollint tota la documentació relativa a les operacions efectuades pel seu manteniment així com totes les diferents intervencions realitzades, ja siguin de reparació, reforma o rehabilitació. Tota aquesta documentació esmentada s'anirà consignant al Llibre de l'Edifici.

A continuació es relacionen els diferents sistemes que componen l'edificació fent una relació de les seves instruccions d'ús i manteniment específiques.

## **Fonaments – Elements de contenció**

---

### **I.- Instruccions d'ús:**

#### **Condicions d'ús:**

La fonamentació de l'edifici pot transmetre al terreny una càrrega limitada. Per no alterar la seva seguretat estructural i la seva estanquitat cal que es mantinguin les condicions de càrrega i de salubritat previstes per a les quals s'ha construït l'edifici.

#### **Intervencions durant la vida útil de l'edifici:**

En el cas d'intervencions que impliquin la reforma, reparació o rehabilitació dels fonaments i/o dels elements de contenció de terres, caldrà el consentiment de la propietat o del seu representant, el projecte d'un tècnic competent, el compliment de les normatives vigents i la corresponent llicència municipal.

#### **Incidències extraordinàries:**

- Les fuites de la xarxa d'aigua o de la xarxa de clavegueram s'han de reparar immediatament. L'acció continuada de l'aigua pot lesionar la fonamentació i/o modificar les condicions resistents del subsòl.
- Les alteracions dels terrenys propis (plantació d'arbres, moviments de terres, entre d'altres) o de terrenys veïns (noves construccions, túnels i carreteres, entre d'altres) poden afectar les condicions de treball dels fonaments i dels elements de contenció de terres.
- Si es detecten lesions (oxidacions, despreniments, humitats, esquerdes, etc.) en algun element vist de la fonamentació, de contenció de terres, o element constructiu directament relacionat, s'ha d'avisar als responsables del manteniment de l'edifici perquè prenguin les mesures adients.

#### **II.- Instruccions de manteniment:**

Els diferents components de la fonamentació tindran un manteniment periòdic d'acord amb el Pla de manteniment.

De forma general, es tindran en consideració les següents operacions:

- Inspeccions tècniques dels fonaments i dels elements de contenció.
- Revisions del correcte funcionament dels murs de contenció enterrats d'acord amb el grau de impermeabilització exigít.

## **Estructura**

#### **I.- Instruccions d'ús:**

##### **Condicions d'ús:**

L'estructura pot resistir una càrrega limitada d'acord amb el seu ús previst en el projecte. Per no alterar el seu comportament i les seves prestacions de seguretat cal que no es facin modificacions, canvis d'ús i que es mantinguin les condicions previstes de càrrega i de protecció al foc per a les quals s'ha construït l'edifici.

Aquesta prescripció inclou evitar, entre d'altres, la realització de regates o obertures de forats en parets de càrrega o en altres elements estructurals, la sobreposició de paviments pesants sobre els existents (augment de les càrregues permanents), la incorporació d'elements pesants (entre d'altres: caixes fortes, jardineres, piscines, dipòsits i escultures), i la creació d'altells o l'obertura de forats en sostres per intercomunicació entre plantes.

Les sobrecàrregues d'ús dels sostres s'han calculat en funció de l'ús previst a les diferents zones de l'edifici i no poden superar els valors següents:

<b>Categoria d'ús</b>		<b>Subcategoria d'ús</b>		<b>Càrrega uniforme kN/m<sup>2</sup>-(Kg/m<sup>2</sup>)</b>	<b>Càrrega concentrada kN - (Kg)</b>	<b>Càrrega lineal kN/m-(Kg/m)</b>
<b>A</b>	Zones residencials	A1	Habitatges i zones d'habitacions en hospitals i hotels	2 - (200)	2 - (200)	-
			Zones d'accés i evacuació (escales, replans i portals)	3 - (300)	-	-
			Baranes, força horitzontal aplicada a 1,20m d'alçada o sobre la vora superior de l'element si està a menys altura	-	-	0,8 - (80)
		A2	Trasters	3 - (300)	2 - (200)	-

**PROJECTE BÀSIC I D'EXECUCIÓ DE REHABILITACIÓ DE L'EDIFICI DE L'ANTIGA CENTRAL ELÈCTRICA "LA CATALINA" D'ALMENAR (LLEIDA). FASE I**

			Zones d'accés i evacuació (escales, replans i portals)	4 – (400)	–	–		
			Baranes, força horitzontal aplicada a 1,20m d'alçada o sobre la vora superior de l'element si està a menys altura	–	–	0,8 – (80)		
<b>B</b>	Zones administratives		Zones administratives	2 – (200)	2 – (200)	–		
			Zones d'accés i evacuació (escales, replans i portals)	3 – (300)	–	–		
			Baranes, força horitzontal aplicada a 1,20m d'alçada o sobre la vora superior de l'element si està a menys altura	–	–	0,8 – (80)		
<b>C</b>	Zones de reunió (llevat les superfícies corresponents als usos A,B i D)	C1	Zones amb taules i cadires	3– (300)	4– (400)	–		
			Baranes, força horitzontal aplicada a 1,20m d'alçada o sobre la vora superior de l'element si està a menys altura	–	–	0,8 – (80)		
		C2	Zones amb seients fixes	4 – (400)	4 – (400)	–		
			Baranes, força horitzontal aplicada a 1,20m d'alçada o sobre la vora superior de l'element si està a menys altura	–	–	0,8 – (80)		
		C3	Zones sense obstacles que impedeixin el lliure moviment de les persones com vestíbuls d'edificis públics, administratius, hotels, sales d'exposicions en museus, etc.	5 – (500)	4– (400)	–		
			Baranes, força horitzontal aplicada a 1,20m d'alçada o sobre la vora superior de l'element si està a menys altura	–	–	1,6 - (160)		
		C4	Zones destinades a gimnàs o activitats físiques	5– (500)	7– (700)			
			Baranes, força horitzontal aplicada a 1,20m d'alçada o sobre la vora superior de l'element si està a menys altura	–	–	1,6 - (160)		
		C5	Zones d'aglomeració (sales de concert, estadis, etc.)	5– (500)	4 – (400)			
			Baranes, força horitzontal aplicada a 1,20m d'alçada o sobre la vora superior de l'element si està a menys altura	–	–	3 - (300)		
		<b>D</b>	Zones comercials	D1	Locals comercials	5– (500)	4 – (400)	–
				D2	Supermercats, hipermercats o grans superfícies	5– (700)	7 – (500)	–
<b>E</b>	Zones tràfic i aparcament per a vehicles lleugers (pes total <30kN –3.000Kg)			2 – (200)	20 – (2.000)	–		
	Baranes, força horitzontal aplicada a 1,20m d'alçada o sobre la vora superior de l'element si està a menys altura			–	–	1,6 - (160)		
<b>F</b>	Cobertes accessibles d'ús solament privadament			1– (100)	2 – (200)			
	Baranes, força horitzontal aplicada a 1,20m d'alçada o sobre la vora superior de l'element si està a menys altura			–	–	1,6 - (160)		
<b>G</b>	Cobertes accessibles exclusives per conservació	G1	Cobertes amb inclinació inferior a 20°	1– (100)	2– (200)	–		
		G2	Cobertes amb inclinació superior a 40°	0	2 – (200)	–		
		Baranes, força horitzontal aplicada a 1,20m d'alçada o sobre la vora superior de l'element si està a menys altura			–	–	0,8 – (80)	
Balcons volats per tots els usos (s'especificarà la sobrecàrrega d'ús corresponent a la categoria d'ús amb la que es comuniqui i la càrrega vertical a la vora )				.....	–	2 – (200)		
Porxos, voreres i espais de trànsit sobre un element portant o un terreny que dona empentes sobre altres elements estructurals			zones privades	1– (100)	–	–		
			zones públiques	3 – (300)	–	–		
Magatzem (s'haurà d'especificar la sobrecàrrega mitjana i, si s'escau, la distribució de la càrrega de les diferents zones i col·locar una placa amb el valor adoptat)				.....	–	–		
Biblioteca (s'haurà d'especificar la sobrecàrrega mitjana i, si s'escau, la distribució de la càrrega de les diferents zones i col·locar una placa amb el valor adoptat)				.....	–	–		
S'han reduït sobrecàrregues d'acord amb els valors del Document Bàsic SE-AE del CTE ?					SI	NO		

Característiques de vehicles especials: .....

Les accions permanents, les deformacions admeses - incloses, si s'escau, les del terreny - així com els coeficients de seguretat i, les reduccions de sobrecàrregues adoptades estan contemplades en la memòria d'estructures del projecte.

**Intervencions durant la vida útil de l'edifici:**

En el cas d'intervencions que impliquin la reforma, reparació o rehabilitació de l'estructura, caldrà el consentiment de la propietat o del seu representant, el projecte d'un

tècnic competent, el compliment de les normatives vigents i la corresponent llicència municipal.

Per a les reposicions dels elements que tinguin una durada més curta que la pròpia estructura (recolzaments, juntes, drenatges, pintures, proteccions, etc.) i amb la finalitat de no alterar les prestacions inicials s'utilitzaran productes d'iguals o similars característiques als originals.

#### **Neteja:**

En cas de desenvolupar treballs de neteja o protecció, s'analitzarà l'efecte que puguin tenir els productes emprats sobre els elements estructurals afectats. En qualsevol cas, s'adoptaran les instruccions d'ús i manteniment donades pel fabricant.

#### **Incidències extraordinàries:**

- Els degoters de les cobertes, les fuites de la xarxa d'aigua o de la xarxa de desguàs s'han de reparar immediatament. L'acció continuada de l'aigua pot lesionar l'estructura.
- S'avisarà als responsables del manteniment de l'edifici si es detecten lesions (oxidacions, desprendiments, humitats, esquerdes, etc.) en els elements estructurals, en les seves proteccions o en els components que suporta (envans, paviments, obertures, entre d'altres) perquè prenguin les mesures oportunes.

## **II.- Instruccions de manteniment:**

Els diferents components de l'estructura tindran un manteniment periòdic d'acord amb el Pla de manteniment.

De forma general, es tindran en consideració les següents operacions:

- Inspeccions tècniques de l'estructura.
- Revisions i/o reposicions dels elements que tinguin una durada més curta que la pròpia estructura (recolzaments, juntes, drenatges, pintures, proteccions, etc.).

## **Cobertes**

---

### **I.- Instruccions d'ús:**

#### **Condicions d'ús:**

<b>Tipus de coberta i ús :</b>	<b>Situació:</b>
Cobertes inclinades	PCoberta

Les cobertes s'utilitzaran exclusivament per a l'ús previst en el projecte, mantenint les prestacions de seguretat i salubritat específiques per a les quals s'ha construït l'edifici.

A les cobertes en general no està permesa la col·locació d'elements aliens que puguin representar una alteració del seu sistema d'estanquitat vers l'aigua i del seu comportament tèrmic o acústic, o una disminució de la seva seguretat enfront les caigudes.

Als terrats, les terrasses o balcons - tant comuns com privatis - no està permesa la formació de coberts, emmagatzematge de materials, grans jardineres, mobles, etc., que puguin representar una sobrecàrrega excessiva per a l'estructura. Les jardineres i torretes tindran per sota un espai de ventilació que pugui facilitar la correcta evacuació de les aigües pluvials i evitar l'acumulació de brutícia i d'humitats. No es premés

l'abocament als desguassos de productes químics agressius com olis, dissolvents, lleixius, benzines, etc.

**Intervencions durant la vida útil de l'edifici:**

En el cas d'intervencions que impliquin la reforma, reparació o rehabilitació de les cobertes, caldrà el consentiment de la propietat o del seu representant, la supervisió d'un tècnic competent, el compliment de les normatives vigents i la corresponent llicència municipal.

Aquesta prescripció inclou les cobertes d'ús privatiu dels habitatges o locals.

Si a la coberta s'instal·len noves antenes, equips d'aire condicionat, tendals, tanques o, en general, aparells que requereixen ser fixats, caldrà consultar a un tècnic competent per tal que la subjecció no afecti al sistema d'impermeabilització, a les baranes o les xemeneies. Sí, a més a més, aquestes noves instal·lacions necessiten un manteniment periòdic caldrà preveure, al seu voltant, els mitjans i les proteccions adequades per tal de garantir la seguretat i d'evitar desperfectes durant les operacions de manteniment.

Per a les reposicions dels elements que tinguin una durada més curta que la pròpia coberta (juntres, proteccions, etc.), s'utilitzaran productes idèntics als existents o d'equivalents característiques que no alterin les seves prestacions inicials.

**Neteja:**

Les cobertes s'han de mantenir netes i lliures d'herbes.

**Incidències extraordinàries:**

- Si s'observen lesions (degoters i humitats) en els sostres sotacoberta caldrà avisar als responsables del manteniment de l'edifici perquè prenguin ràpidament les mesures oportunes. Els degoters afecten a curt termini a l'habitabilitat de la zona afectada i a mig termini poden afectar a la seguretat de l'estructura.
- Després de grans xàfecs, vendavals, pedregades i nevades, etc. caldrà:
  - Comprovar que les ventilacions de la coberta no quedin obstruïdes i estiguin en bon estat.
  - Revisar i netejar la coberta i comprovar desguassos i morrions.
  - No llençar la neu de les cobertes al carrer.
  - Comprovar les fixacions dels elements ubicats a les cobertes (antena TV, tendals, xemeneies, etc.) i l'estat dels elements singulars de la coberta (lluernes, claraboies, entre d'altres).

**II.- Instruccions de manteniment:**

Els diferents components de les cobertes i els seus elements singulars (xemeneies, lluernes, badalots, etc.) tindran un manteniment periòdic d'acord amb el Pla de manteniment.

De forma general, es tindran en consideració les següents operacions:

- Inspeccions tècniques de la coberta.
- Revisions de l'estat de conservació de la teulada o de la protecció de la impermeabilització.
- Revisions de l'estat de conservació dels punts singulars (juntres de dilatació, trobades amb paraments verticals, buneres o canals, ràfecs, sobreexidors, ancoratges d'elements, elements passants, obertures i accessos, careners, aiguafons o claraboies, entre d'altres).

**Façanes**

---

**I.- Instruccions d'ús:**

**Condicions d'ús:**

Les façanes s'utilitzaran exclusivament per a l'ús previst en el projecte, mantenint les prestacions de seguretat i salubritat específiques per a les quals s'ha construït l'edifici. A aquest efecte les mitgeres i els tancaments dels patis tindran la mateixa consideració.

A les façanes no està permès realitzar modificacions o col·locar elements aliens que puguin representar l'alteració de la seva configuració arquitectònica, del seu sistema d'estanquitat vers l'aigua, del seu comportament tèrmic o acústic, o una disminució de la seva seguretat enfront les caigudes.

Així doncs no es poden efectuar noves obertures, ni col·locar elements aliens (tancaments de terrasses i porxos, tendals, aparells d'aire condicionat, rètols o antenes, etc.) o substituir elements de característiques diferents als originals (fusteries, reixes, tendals, etc.).

Les terrasses o balcons tindran les mateixes condicions d'ús que les cobertes. Les plantes s'han de regar vigilant no crear regalims d'aigua que caiguin al carrer i evitant d'embrutar els revestiments de la façana o bé malmetre els seus elements metàl·lics. No es pot estendre roba a les façanes exteriors a no ser que hi hagi un lloc específic per fer-ho.

#### **Intervencions durant la vida útil de l'edifici:**

En el cas d'intervencions que impliquin la reforma, reparació o rehabilitació de les façanes, caldrà el consentiment de la propietat o del seu representant, la supervisió d'un tècnic competent, el compliment de les normatives vigents i la corresponent llicència municipal.

Per a les reposicions dels elements que tinguin una durada més curta que la pròpia façana (junes, proteccions, etc.) o dels tancaments de vidre, s'utilitzaran productes idèntics als existents o de característiques equivalents que no alterin les seves prestacions de seguretat i habitabilitat inicials.

#### **Neteja:**

Les fusteries, els bastiments i els vidres s'han de netejar amb aigua tèbia o amb productes específics, excloent els abrasius. En cas de desenvolupar altres treballs de neteja i/o protecció, s'analitzarà l'efecte que puguin tenir els productes sobre els elements de la façana. En qualsevol cas sempre s'adoptaran les instruccions d'ús i manteniment donades pel fabricant.

#### **Incidències extraordinàries:**

- Els desprendiments d'elements de la façana són un risc tant pels usuaris com pels vianants. És responsabilitat de l'usuari que quan hi hagi símptomes de degradacions, bufats i/o elements trencats a les façanes, avisar urgentment als responsables del manteniment de l'edifici perquè es prenguin les mesures oportunes. En cas de perill imminent cal avisar al Servei de Bombers.
- Abans de grans xàfecs, vendavals, pedregades i/o nevades caldrà:
  - Tancar portes i finestres.
  - Plegar i desmuntar els tendals.
  - Treure de llocs exposats les torretes i altres objectes que puguin caure al buit.
  - Si s'escau, subjectar les persianes.
- Després de grans xàfecs, vendavals, pedregades i/o nevades caldrà:
  - Inspeccionar i netejar les terrasses i comprovar desguassos i morrions.
  - Comprovar fixacions dels elements de les terrasses o balcons (torretes, tendals, persianes, entre d'altres).
  - No llençar la neu de les terrasses o dels balcons al carrer.

#### **II.- Instruccions de manteniment:**

Els diferents components de les façanes tindran un manteniment periòdic d'acord amb el Pla de manteniment.

De forma general, es tindran en consideració les següents operacions:

- Inspeccions tècniques de les façanes.
- Revisions de l'estat de conservació dels revestiments.
- Revisions de l'estat de conservació dels punts singulars (juntes de dilatació, trobades amb fonaments, forjats, pilars, cambres ventilades, fusteries, ampits, baranes, remats, ancoratges, ràfecs o cornises, entre d'altres).

## **Instal·lació de desguàs**

---

### **I.- Instruccions d'ús:**

#### **Condicions d'ús:**

La instal·lació de desguàs s'utilitzarà exclusivament per a l'ús projectat, mantenint les prestacions de salubritat i de funcionalitat específiques per a les quals s'ha dissenyat la instal·lació.

L'inodor no es pot utilitzar com a abocador d'escombraries on llençar elements (bosses, plàstics, gomes, compreses, draps, fulles d'afaitar, bastonets, etc.) i líquids (greixos, olis, benzines, líquids inflamables, etc.) que puguin generar obstruccions i desperfectes en els tubs de la xarxa de desguàs.

En general per desobstruir inodors i desguassos, en general, no es poden utilitzar àcids o productes que els perjudiquin ni objectes punxeguts que poden perforar-los.

#### **Intervencions durant la vida útil de l'edifici:**

En el cas d'intervencions que impliquin la reforma, reparació o rehabilitació de la xarxa de desguàs, caldrà el consentiment de la propietat o del seu representant, el compliment de les normatives vigents, i l'execució d'una empresa especialitzada.

Si es modifica la instal·lació privativa interior, cal que es faci d'acord amb la normativa vigent i amb una empresa especialitzada.

#### **Neteja:**

Els sifons dels aparells sanitaris o de les buneres sifòniques de les terrasses s'han de netejar i, per evitar mals olors, comprovar que no hi manca aigua.

#### **Incidències extraordinàries:**

- Si es detecten mals olors (que no s'han pogut eliminar omplint d'aigua els sifons dels aparells sanitaris o de les buneres de les terrasses), o pèrdues en la xarxa de desguàs vertical i horitzontal, s'ha d'avisar als responsables del manteniment de l'edifici perquè prenguin les mesures correctores adients. Les fuites de la xarxa de desguàs s'han de reparar immediatament per operaris competents, ja que l'acció continuada de l'aigua pot malmetre l'estructura, la fonamentació i/o modificar les condicions resistents del subsòl.
- Quan s'observin obstruccions o una disminució apreciable del cabal d'evacuació es revisaran els sifons i les vàlvules.
- Les alteracions dels terrenys propis (plantació d'arbres, moviments de terres, entre d'altres) i/o veïns (noves construccions, túnels i carreteres, entre d'altres) poden afectar els esorrentius del terreny i per tant el sistema de desguàs.

### **II.- Instruccions de manteniment:**

Els diferents components de xarxa de clavegueram tindran un manteniment periòdic d'acord amb el Pla de manteniment.

De forma general, es tindran en consideració les següents operacions:

- Revisió de la instal·lació.
- Neteja d'arquetes.

- Revisió i neteja d'elements especials: separadors de greix, separadors de fangs i/o pous i bombes d'elevació

El manteniment de la instal·lació de desguàs fins als espais privatis (habitatge o local) correspon a la propietat o a la comunitat de propietaris de l'edifici. El manteniment de la instal·lació i aparells situats dins l'espai de l'habitatge o local correspon a l'usuari.

### **Instal·lació de protecció contra incendis**

---

#### **I.- Instruccions d'ús:**

##### **Condicions d'ús:**

Les instal·lacions i aparells de protecció contra incendis s'utilitzaran exclusivament per a l'ús projectat, mantenint les prestacions de seguretat específiques per a les quals s'ha dissenyat la instal·lació.

<b>Sistema o aparells instal·lats:</b>	<b>Situació:</b>

No es pot modificar la situació dels elements de protecció d'incendis ni dificultar la seva accessibilitat i visibilitat. En els espais d'evacuació no es col·locaran objectes que puguin obstaculitzar la sortida.

En cas d'incendi – sempre que no posi en perill la seva integritat física i la de possibles tercers – es pot utilitzar els mitjans manuals de protecció contra incendis que estiguin a l'abast depenent del tipus d'edifici i l'ús previst . Aquests poden ser tant els d'alarma (polsadors d'alarma) com els d'extinció (extintors i manegues). Tots els extintors porten les seves instruccions d'ús impreses.

##### **Intervencions durant la vida útil de l'edifici:**

En el cas d'intervencions que impliquin la reforma, reparació o rehabilitació de la instal·lació de protecció contra incendis, caldrà el consentiment de la propietat o del seu representant, el compliment de les normatives vigents i la seva execució per part d'un instal·lador autoritzat.

##### **Incidències extraordinàries:**

- Després d'haver utilitzat els mitjans d'extinció caldrà avisar a l'empresa de manteniment perquè es facin les revisions corresponents als mitjans utilitzats i es restitueixin al seu correcte estat.
- En cas d'una emergència (incendi, inundació, explosions, accidents, etc.) cal mantenir la calma i actuar en funció de les possibilitats personals i no efectuar accions que puguin posar en perill la integritat física de propis i tercers, tot adoptant les mesures genèriques donades en el punt 6 "Zones d'ús comú " i, si s'escau, les dels protocols recollits en el Pla d'emergència de l'edifici.

#### **II.- Instruccions de manteniment:**

Els diferents components de la instal·lació de protecció contra incendis tindran un manteniment periòdic d'acord amb el Pla de manteniment.

De forma general, es tindran en consideració les següents operacions:

- Revisió dels aparells o sistemes instal·lats.

En cas d'incendi, la manca de manteniment de les instal·lacions de protecció contra incendis comportarà tant la pèrdua de les garanties de l'assegurança així com la

responsabilitat civil de la propietat pels possibles danys personals i materials causats pel sinistre.

## **V. ESTUDI BÀSIC DE SEGURETAT I SALUT**

## **ESTUDI BÀSIC DE SEGURETAT I SALUT A LES OBRES DE CONSTRUCCIÓ**

### **DADES DE L'OBRA**

---

Tipus d'obra:

Rehabilitació de l'edifici de l'antiga Central Elèctrica "La Catalina". Fase I

---

Emplaçament:

Pol.20 Parc.622

---

Superfície construïda:

119,38 m<sup>2</sup>

---

Promotor:

Ajuntament d'Almenar

---

Arquitecte/s autor/s del Projecte d'execució:

Xavier Gelonch Pifarré

---

Tècnic redactor de l'Estudi Bàsic de Seguretat i Salut:

Xavier Gelonch Pifarré

---

### **DADES TÈCNIQUES DE L'EMPLAÇAMENT**

---

Topografia:

Sensiblement plana

---

Característiques del terreny: (resistència, cohesió)

-

---

Condicions físiques i d'ús dels edificis de l'entorn:

Sòl rústic, no urbanitzable amb camps de conreus als voltants i pas de Canal de Pinyana

---

Instal·lacions de serveis públics: (tant vistes com soterrades)

No disposa de cap servei públic (aigua, llum, sanejament, etc.)

---

Tipologia de vials: (amplada, nombre, densitat de circulació i amplada de voreres)

Camí – amplada aproximada de 5m, densitat de circulació baixa

---



## **COMPLIMENT DEL RD 1627/97 SOBRE "DISPOSICIONS MÍNIMES DE SEGURETAT I SALUT A LES OBRES DE CONSTRUCCIÓ"**

### **1. INTRODUCCIÓ**

Aquest Estudi Bàsic de Seguretat i Salut estableix, durant l'execució d'aquesta obra, les previsions respecte a la prevenció de riscos d'accidents i malalties professionals, així com informació útil per efectuar en el seu dia, en les degudes condicions de seguretat i salut, els previsible treballs de manteniment posteriors.

Permet donar unes directrius bàsiques a l'empresa constructora per dur a terme les seves obligacions en el terreny de la prevenció de riscos professionals, facilitant el seu desenvolupament i d'acord amb el Reial Decret 1627/1997 pel qual s'estableixen les "disposicions mínimes de seguretat i de salut a les obres de construcció".

En base a l'art. 7è d'aquest Reial Decret, i en aplicació d'aquest Estudi Bàsic de Seguretat i Salut, el contractista ha d'elaborar un Pla de Seguretat i Salut en el treball en el qual s'analitzin, estudiïn, desenvolupin i complementin les previsions contingudes en el present document.

El Pla de Seguretat i Salut haurà de ser aprovat abans de l'inici de l'obra pel Coordinador de Seguretat i Salut durant l'execució de l'obra o, quan no sigui necessari, per la Direcció Facultativa. En cas d'obres de les Administracions Públiques s'haurà de sotmetre a l'aprovació d'aquesta Administració.

Cal recordar l'obligatorietat de que a cada centre de treball hi hagi un Llibre d'Incidències pel seguiment del Pla de S i S. Les anotacions fetes al Llibre d'Incidències hauran de posar-se en coneixement de la Inspecció de Treball i Seguretat Social en el termini de 24 hores, quan es produeixin repeticions de la incidència.

Segons l'art. 15è del Reial Decret, els contractistes i sots-contractistes hauran de garantir que els treballadors rebin la informació adequada de totes les mesures de seguretat i salut a l'obra.

La comunicació d'obertura del centre de treball a l'autoritat laboral competent haurà d'incloure el Pla de Seguretat i Salut, s'haurà de fer prèviament a l'inici d'obra i la presentaran únicament els empresaris que tinguin la consideració de contractistes.

El Coordinador de Seguretat i Salut durant l'execució de l'obra o qualsevol integrant de la Direcció Facultativa, en cas d'apreciar un risc greu imminent per a la seguretat dels treballadors, podrà aturar l'obra parcialment o totalment, comunicant-ho a la Inspecció de Treball i Seguretat Social, al contractista, sots-contractistes i representants dels treballadors.

Les responsabilitats dels coordinadors, de la Direcció Facultativa i del promotor no eximiran de les seves responsabilitats als contractistes i als sots-contractistes (art. 11è).

### **2. PRINCIPIS GENERALS APLICABLES DURANT L'EXECUCIÓ DE L'OBRA**

En base als principis d'acció preventiva establerts a l'article 15è de la Llei 31/95 de "prevenció de riscos laborals", l'empresari aplicarà les mesures que integren el deure general de prevenció, d'acord amb els següents principis generals:

- Evitar riscos
- Avaluar els riscos que no es puguin evitar
- Combatre els riscos a l'origen
- Adaptar el treball a la persona, en particular en el que respecta a la concepció dels llocs de treball, l'elecció dels equips i els mètodes de treball i de producció, per tal de reduir el treball monòton i repetitiu, i reduir els efectes del mateix a la salut
- Tenir en compte l'evolució de la tècnica

**PROJECTE BÀSIC I D'EXECUCIÓ DE REHABILITACIÓ DE L'EDIFICI DE L'ANTIGA CENTRAL ELÈCTRICA "LA CATALINA" D'ALMENAR (LLEIDA). FASE I**

- Substituir allò que és perillós per allò que tingui poc o cap perill
- Planificar la prevenció, buscant un conjunt coherent que integri la tècnica, l'organització i les condicions del treball, les relacions socials i la influència dels factors ambientals en el treball
- Adoptar mesures que posin per davant la protecció col·lectiva a la individual
- Donar les degudes instruccions als treballadors

En conseqüència i per tal de donar compliment a aquests principis generals, tal i com estableix l'article 10 del RD 1627/1997, durant l'execució de l'obra es vetllarà per:

- El manteniment de l'obra en bon estat d'ordre i neteja
- L'elecció de l'emplaçament dels llocs i àrees de treball, tenint en compte les seves condicions d'accés i la determinació de les vies o zones de desplaçament o circulació
- La manipulació dels diferents materials i la utilització dels mitjans auxiliars
- El manteniment, el control previ a la posada en servei i el control periòdic de les instal·lacions i dispositius necessaris per a l'execució de l'obra, amb objecte de corregir els defectes que poguessin afectar a la seguretat i salut dels treballadors.
- La delimitació i condicionament de les zones d'emmagatzematge i dipòsit dels diferents materials, en particular si es tracta de matèries i substàncies perilloses
- La recollida dels materials perillosos utilitzats
- L'emmagatzematge i l'eliminació o evacuació de residus i runes
- L'adaptació en funció de l'evolució de l'obra del període de temps efectiu que s'haurà de dedicar a les diferents feines o fases del treball
- La cooperació entre els contractistes, sots-contractistes i treballadors autònoms
- Les interaccions i incompatibilitats amb qualsevol altre tipus de feina o activitat que es realitzi a l'obra o prop de l'obra

L'empresari tindrà en consideració les capacitats professionals dels treballadors en matèria de seguretat i salut en el moment d'encomanar les feines.

L'empresari adoptarà les mesures necessàries per garantir que només els treballadors que hagin rebut informació i formació suficient i adequada puguin accedir a les zones de risc greu i específic.

L'efectivitat de les mesures preventives haurà de preveure les distraccions i imprudències no temeràries que pugués cometre el treballador. Cal tenir en compte els riscos addicionals que poguessin implicar determinades mesures preventives, que només podran adoptar-se quan els riscos que generin siguin substancialment menors dels que es volen reduir i no existeixin alternatives preventives més segures.

Podran concertar operacions d'assegurances que tinguin com a finalitat garantir, com a àmbit de cobertura, la previsió de riscos derivats del treball de l'empresa respecte dels seus treballadors, dels treballadors autònoms respecte d'ells mateixos i de les societats cooperatives respecte els socis, l'activitat dels quals consisteixi en la prestació del seu treball personal.

En compliment del deure de protecció dels treballadors, l'empresari garantirà que cada treballador rebi una formació teòrica i pràctica que sigui suficient i adequada en matèria preventiva. Aquesta formació cal centrar-la en el lloc de treball o funció concreta que dugui a terme el treballador, i per tant, l'obliga a complir les mesures de prevenció adoptades.

En funció de la formació rebuda, i seguint la informació i instruccions del contractista, els treballadors han de:

- Fer servir adequadament les màquines, aparells, eines, equips de transport i tots els mitjans amb els que desenvolupin la seva activitat.
- Utilitzar adequadament els mitjans i equips de protecció facilitats per el contractista
- No posar fora de funcionament i utilitzar correctament els dispositius de seguretat existents o que s'instal·lin als mitjans o als llocs de treball

- Informar d'immediat al seu cap superior i als treballadors designats per realitzar activitats de prevenció i protecció de qualsevol situació que, al seu entendre, porti un risc per la seguretat i salut dels treballadors.
- Cooperar amb el contractista per que pugui garantir unes condicions de treball segures i que no comportin riscos per la seguretat i salut dels treballadors.

### **3. IDENTIFICACIÓ DELS RISCOS**

Sense perjudici de les disposicions mínimes de Seguretat i Salut aplicables a l'obra establertes a l'annex IV del RD 1627/1997, s'enumeren a continuació els riscos particulars de diferents treballs d'obra, tot i considerant que alguns d'ells es poden donar durant tot el procés d'execució de l'obra o bé ser aplicables a altres feines.

### **4. RELACIÓ DE TREBALLS MÉS HABITUALS QUE REPRESENTEN RISCOS ESPECIALS I QUE COMPORTEEN L'ADOPCIÓ DE MESURES DE PREVENCIÓ I PROTECCIÓ ESPECÍFIQUES I PARTICULARS DURANT L'EXECUCIÓ DE L'OBRA.**

(Annex II del RD 1627/1997))

- Treballs amb riscos especialment greus de quedar soterrat, enfonsament o caiguda d'altura, per les particulars característiques de l'activitat desenvolupada, els procediments aplicats o l'entorn del lloc de treball
- Treballs en els quals l'exposició a agents químics o biològics suposi un risc d'especial gravetat, o pels quals la vigilància específica de la salut dels treballadors sigui legalment exigible
- Treballs amb exposició a radiacions ionitzants pels quals la normativa específica obligui a la delimitació de zones controlades o vigilades
- Treballs en la proximitat de línies elèctriques d'alta tensió
- Treballs que exposin a risc d'ofegament per immersió
- Obres d'excavació de túnels, pous i altres treballs que suposin moviments de terres subterranis
- Treballs realitzats en immersió amb equip subaquàtic
- Treballs realitzats en cambres d'aire comprimit
- Treballs que impliquin l'ús d'explosius
- Treballs que requereixin muntar o desmuntar elements prefabricats pesats

### **5. MESURES DE PREVENCIÓ I PROTECCIÓ**

- Com a criteri general primaran les proteccions col·lectives en front de les individuals.
- S'hauran de mantenir en bon estat de conservació els medis auxiliars, la maquinària i les eines de treball.
- Els medis de protecció, tant col·lectiva com individual, hauran d'estar homologats segons la normativa vigent.
- Així mateix, les mesures relacionades s'hauran de tenir en compte per als previsibles treballs posteriors (reparació, manteniment, substitució, etc.)

Mesures de protecció col·lectiva

- Organització i planificació dels treballs per evitar interferències entre les diferents feines i circulacions dins l'obra
- Senyalització de les zones de perill
- Preveure el sistema de circulació de vehicles i la seva senyalització, tant a l'interior de l'obra com en relació amb els vials exteriors
- Limitar una zona lliure a l'entorn de la zona excavada pel pas de maquinària
- Immobilització de camions mitjançant falques i/o topalls durant les tasques de càrrega i descàrrega
- Respectar les distàncies de seguretat amb les instal·lacions existents

**PROJECTE BÀSIC I D'EXECUCIÓ DE REHABILITACIÓ DE L'EDIFICI DE L'ANTIGA CENTRAL ELÈCTRICA "LA CATALINA" D'ALMENAR (LLEIDA). FASE I**

- Mantenir les instal·lacions amb les seves proteccions aïllants operatives
- Fonamentar correctament la maquinària d'obra
- Muntatge de grues fet per una empresa especialitzada, amb revisions periòdiques, control de la càrrega màxima, delimitació del radi d'acció, frenada, blocatge, etc.
- Revisió periòdica i manteniment de maquinària i equips d'obra
- Establir un sistema de rec que impedeixi l'emissió de pols en gran quantitat
- Comprovar l'adequació de les solucions d'execució a l'estat real dels elements existents (subsòl, edificacions veïnes)
- Comprovació dels estintolaments, de les condicions dels estrebats i de les pantalles de protecció de les rases
- Utilització de paviments antilliscants.
- Col·locació de baranes de protecció en llocs amb perill de caiguda.
- Diferenciació de les mesures de protecció contra caiguda utilitzades en funció de si es protegeixen les persones, o als operaris i tercers de la caiguda d'objectes i materials
- Col·locació de xarxes en forats horitzontals
- Protecció de forats i façanes per evitar la caiguda d'objectes (xarxes, lones)
- Ús de canalitzacions d'evacuació de runes, correctament instal·lades
- Ús d'escales de mà, plataformes de treball i bastides homologades
- Col·locació de plataformes de recepció de materials en plantes altes
- Instal·lació de serveis sanitaris

**Mesures de protecció individual**

- Utilització de caretes i ulleres homologades contra la pols i/o projecció de partícules
- Utilització de calçat de seguretat
- Utilització de casc homologat
- A totes les zones elevades on no hi hagi sistemes fixes de protecció o de protecció col·lectiva, caldrà establir punts d'ancoratge segurs per poder subjectar-hi el cinturó de seguretat homologat, la utilització del qual serà obligatòria. L'accés a les zones descrites i als equips només està autoritzat als operaris amb formació i capacitat suficient.
- Utilització de guants homologats per evitar el contacte directe amb materials agressius i minimitzar el risc de talls i punxades
- Utilització de protectors auditius homologats en ambients excessivament sorollosos
- Utilització de mandils
- Sistemes de subjecció permanent i de vigilància duta a terme per més d'un operari en els treballs amb perill d'intoxicació. Utilització d'equips de subministrament d'aire

**Mesures de protecció a tercers**

- Previsió de la tanca, la senyalització i l'enllumenat de l'obra en funció del lloc on està situada l'obra (entorn urbà, urbanització, camp obert). En cas que el tancament envaeixi la calçada s'ha de preveure un sistema de protecció pel pas de vianants i / o vehicles. El tancament ha d'impedir que persones alienes a l'obra puguin accedir a la mateixa
- Preveure el sistema de circulació de vehicles tant a l'interior de l'obra com en relació amb els vials exteriors
- Immobilització de maquinaria rodada mitjançant falques i/o topalls durant les tasques de càrrega i descàrrega
- Comprovació de l'adequació de les solucions d'execució i preventives a l'estat real dels elements (subsòl, edificacions veïnes)
- Protecció de forats i façanes per evitar la caiguda d'objectes (xarxes, lones)

**6. PRIMERS AUXILIS**

Es disposarà d'una farmaciola amb el contingut de material especificat a la normativa vigent. S'informarà a l'inici de l'obra, de la situació dels diferents centres mèdics als quals s'hauran de

**PROJECTE BÀSIC I D'EXECUCIÓ DE REHABILITACIÓ DE L'EDIFICI DE L'ANTIGA CENTRAL ELÈCTRICA "LA CATALINA"  
D'ALMENAR (LLEIDA). FASE I**

traslladar els accidentats. És convenient disposar a l'obra i en lloc ben visible, d'una llista amb els telèfons i adreces dels centres assignats per a urgències, ambulàncies, taxis, etc. per garantir el ràpid trasllat dels possibles accidentats.

**7. NORMATIVA APLICABLE**

La documentació de l'Estudi Bàsic de seguretat ha d'anar acompanyada d'un llistat de normativa de seguretat que podeu trobar actualitzat a l'apartat de normativa de la pàgina web de l'OCT.

## NORMATIVA DE SEGURETAT I SALUT

DISPOSICIONES MÍNIMAS DE SEGURIDAD Y DE SALUD QUE DEBEN APLICARSE EN LAS OBRAS DE CONSTRUCCIÓN TEMPORALES O MÓVILES	Directiva 92/57/CEE 24 Junio (DOCE: 26/08/92)
DISPOSICIONES MÍNIMAS DE SEGURIDAD Y DE SALUD EN LAS OBRAS DE CONSTRUCCIÓN	RD 1627/1997. 24 octubre (BOE 25/10/97) Transposició de la Directiva 92/57/CEE
LEY DE PREVENCIÓN DE RIESGOS LABORALES	Ley 31/1995. 8 noviembre (BOE: 10/11/95)
REFORMA DEL MARCO NORMATIVO DE LA PREVENCIÓN DE RIESGOS LABORALES	Ley 54/2003. 12 diciembre (BOE 13/12/2003)
REGLAMENTO DE LOS SERVICIOS DE PREVENCIÓN	RD 39/1997, 17 de enero (BOE: 31/01/97) i les seves modificacions
MODIFICACIÓN RD 39/1997; RD 1109/2007, Y EL RD 1627/1997	RD 337/2010 (BOE 23/3/2010)
REQUISITOS Y DATOS QUE DEBEN REUNIR LAS COMUNICACIONES DE APERTURA O DE REANUDACIÓN DE ACTIVIDADES EN LOS CENTROS DE TRABAJO	Orden TIN/1071/2010 (BOE 1/5/2010)
DISPOSICIONES MÍNIMAS DE SEGURIDAD Y SALUD PARA LA UTILIZACIÓN POR LOS TRABAJADORES DE LOS EQUIPOS DE TRABAJO EN MATERIA DE TRABAJOS TEMPORALES EN ALTURA	RD 2177/2004, de 12 de noviembre (BOE: 13/11/2004)
DISPOSICIONES MÍNIMAS EN MATERIA DE SEÑALIZACIÓN, DE SEGURIDAD Y SALUD EN EL TRABAJO	RD 485/1997. 14 abril (BOE: 23/04/1997)
DISPOSICIONES MÍNIMAS DE SEGURIDAD Y SALUD EN LOS LUGARES DE TRABAJO  En el capítol 1 exclou les obres de construcció, però el RD 1627/1997 l'esmenta en quant a escales de mà. Modifica i deroga alguns capítols de la "Ordenanza de Seguridad e Higiene en el trabajo" (O. 09/03/1971)	RD 486/1997, 14 de abril (BOE: 23/04/1997)
LEY REGULADORA DE LA SUBCONTRATACIÓN EN EL SECTOR DE LA CONSTRUCCIÓN	LEY 32/2006 (BOE 19/10/2006)
MODIFICACION DEL RD 39/1997, POR EL QUE SE APRUEBA EL REGLAMENTO DE LOS SERVICIOS DE PREVENCIÓN Y EL RD 1627/97, POR EL QUE SE ESTABLECEN LAS DISPOSICIONES MÍNIMAS DE SEGURIDAD Y SALUD EN LAS OBRAS DE	RD 604 / 2006 (BOE 29/05/2006)
DISPOSICIONES MÍNIMAS DE SEGURIDAD I SALUD APLICABLES A LOS TRABAJOS CON RIESGO DE AMIANTO	RD 396/2006 (BOE 11/04/2006)
PROTECCIÓN DE LA SALUD Y SEGURIDAD DE LOS TRABAJADORES CONTRA LOS RIESGOS RELACIONADOS CON LA EXPOSICIÓN AL RUIDO	RD 286/2006 (BOE: 11/03/2006)

**PROJECTE BÀSIC I D'EXECUCIÓ DE REHABILITACIÓ DE L'EDIFICI DE L'ANTIGA CENTRAL ELÈCTRICA "LA CATALINA"  
D'ALMENAR (LLEIDA). FASE I**

DISPOSICIONES MÍNIMAS DE SEGURIDAD Y SALUD RELATIVAS A LA MANIPULACIÓN MANUAL DE CARGAS QUE ENTRAÑE RIESGOS, EN PARTICULAR DORSO LUMBARES, PARA LOS TRABAJADORES	RD 487/1997 (BOE 23/04/1997)
DISPOSICIONES MÍNIMAS DE SEGURIDAD Y SALUD RELATIVAS AL TRABAJO CON EQUIPOS QUE INCLUYEN PANTALLAS DE VISUALIZACIÓN	RD 488/1997. (BOE: 23/04/97)
PROTECCIÓN DE LOS TRABAJADORES CONTRA LOS RIESGOS RELACIONADOS CON LA EXPOSICIÓN A AGENTES BIOLÓGICOS DURANTE EL TRABAJO	RD 664/1997. (BOE: 24/05/97)
PROTECCIÓN DE LOS TRABAJADORES CONTRA LOS RIESGOS RELACIONADOS CON LA EXPOSICIÓN A AGENTES CANCERÍGENOS DURANTE EL TRABAJO	RD 665/1997 (BOE: 24/05/97)
DISPOSICIONES MÍNIMAS DE SEGURIDAD Y SALUD, RELATIVAS A LA UTILIZACIÓN POR LOS TRABAJADORES DE EQUIPOS DE PROTECCIÓN INDIVIDUAL	RD 773/1997. (BOE: 12/06/97)
DISPOSICIONES MÍNIMAS DE SEGURIDAD Y SALUD PARA LA UTILIZACIÓN POR LOS TRABAJADORES DE LOS EQUIPOS DE TRABAJO	RD 1215/1997. (BOE: 07/08/97)
PROTECCIÓN CONTRA RIESGO ELÉCTRICO	RD 614/2001 (BOE: 21/06/01)
PROTECCION DE LA SALUD Y SEGURIDAD DE LOS TRABAJADORES CONTRA LOS RIESGOS RELACIONADOS	RD 374/2001 (BOE: 01/05/2001). mods posteriors (30/05/2001)
REGLAMENTO DE SEGURIDAD E HIGIENE DEL TRABAJO EN LA INDUSTRIA DE LA CONSTRUCCIÓN	O. de 20 de mayo de 1952 (BOE: 15/06/52) i les seves modificacions posteriors
DISTÀNCIES REGLAMENTÀRIES D'OBRES I CONSTRUCCIONS A LÍNIES ELÈCTRIQUES	R. 04/11/1988 (DOGC 1075, 30/11/1988)
ORDENANZA DEL TRABAJO PARA LAS INDUSTRIAS DE LA CONSTRUCCIÓN, VIDRIO Y CERÁMICA	O. de 28 de agosto de 1970. ART. 1º A 4º, 183º A 291º Y ANEXOS I Y II (BOE: 05/09/70; 09/09/70) correcció d'errades: BOE:
SEÑALIZACIÓN, BALIZAMIENTO, LIMPIEZA Y TERMINACIÓN DE OBRAS FIJAS EN VÍAS FUERA DE POBLADO	O. de 31 de agosto de 1987 (BOE: 18/09/87)
INSTRUCCIÓN TÉCNICA COMPLEMENTARIA MIE-AEM 2 DEL REGLAMENTO DE APARATOS DE ELEVACIÓN Y MANUTENCIÓN REFERENTE A GRÚAS-TORRE DESMONTABLES PARA OBRAS.	RD 836/2003. 27 juny, (BOE: 17/07/03). vigent a partir del 17 d'octubre de 2003. (deroga la O. de 28 de junio de 1988 (BOE: 07/07/88) i la modificació: O. de 16 de abril de 1990 (BOE:
ORDENANZA GENERAL DE SEGURIDAD E HIGIENE EN EL TRABAJO	O. de 9 de marzo DE 1971 (BOE: 16 I 17/03/71) correcció d'errades (BOE: 06/04/71) modificació: (BOE: 02/11/89) derogats alguns capítols per: LEY 31/1995, RD 485/1997, RD 486/1997, RD

---

S'APROVA EL MODEL DE LLIBRE D'INCIDÈNCIES EN  
OBRES DE CONSTRUCCIÓ

O. de 12 de gener de 1998  
(DOGC: 27/01/98)

---

**EQUIPS DE PROTECCIÓ INDIVIDUAL**

---

CASCOS NO METALICOS

R. de 14 de diciembre de 1974  
(BOE: 30/12/74): N.R. MT-1

PROTECTORES AUDITIVOS

(BOE: 01/09/75): N.R. MT-2

PANTALLAS PARA SOLDADORES

(BOE: 02/09/75): N.R. MT-3:  
modificació: BOE: 24/10/75

GUANTES AISLANTES DE ELECTRICIDAD

(BOE: 03/09/75): N.R. MT-4  
modificació: BOE: 25/10/75

BANQUETAS AISLANTES DE MANIOBRAS

(BOE: 05/09/75): N.R. MT-6  
modificació: BOE: 28/10/75

EQUIPOS DE PROTECCIÓN PERSONAL DE VIAS  
RESPIRATORIAS. NORMAS COMUNES Y ADAPTADORES  
FACIALES

(BOE: 06/09/75): N.R. MT-7  
modificació: BOE: 29/10/75

EQUIPOS DE PROTECCIÓN PERSONAL DE VIAS  
RESPIRATORIAS: FILTROS MECÁNICOS

(BOE: 08/09/75): N.R. MT-8  
modificació: BOE: 30/10/75

EQUIPOS DE PROTECCIÓN PERSONAL DE VIAS  
RESPIRATORIAS: MASCARILLAS AUTOFILTRANTES

(BOE: 09/09/75): N.R. MT-9  
modificació: BOE: 31/10/75

EQUIPOS DE PROTECCIÓN PERSONAL DE VIAS  
RESPIRATORIAS: FILTROS QUÍMICOS Y MIXTOS CONTRA

(BOE: 10/09/75): N.R. MT-10  
modificació: BOE: 01/11/75

---

Almenar, Novembre de 2016

Xavier Gelonch Pifarré  
Arquitecte  
Col·legiat COAC 43890-1

## **VI. AMIDAMENTS**

(Tots els amidaments que s'efectuïn en l'obra compendran les unitats d'obra realment executades, i el contractista i promotor no tenen dret a reclamació de cap espècie, per les diferències produïdes entre aquestes i les que figuren en projecte, així com tampoc pels errors de classificació de les diverses unitats d'obra que figuren en els estats d'amidament).

## AMIDAMENTS

OBRA 01 PRESSUPOST 011607  
 CAPÍTOL 01 DESENRUNAMENT I ENDERROCS

NUM.	CODI	UA	DESCRIPCIÓ
------	------	----	------------

1 K246215A m3 Desenrunament interior a edificacions soterrades, amb mitjans manuals i càrrega manual sobre camió o contenidor

Num.	Text	Tipus	[C]	[D]	[E]	[F]	TOTAL	Fórmula
1	Soterrani		1,000	50,540	0,200		10,108	C#*D#*E#*F#

**TOTAL AMIDAMENT 10,108**

2 K246115A m3 Desenrunament interior a edificacions superficials, amb mitjans manuals i càrrega manual sobre camió o contenidor

Num.	Text	Tipus	[C]	[D]	[E]	[F]	TOTAL	Fórmula
1	PB		1,000	50,540	0,100		5,054	C#*D#*E#*F#

**TOTAL AMIDAMENT 5,054**

3 K246016B m3 Desenrunament a l'exterior d'edificacions, amb mitjans mecànics i càrrega mecànica sobre camió o contenidor

Num.	Text	Tipus	[C]	[D]	[E]	[F]	TOTAL	Fórmula
1	Exterior		1,000	20,000	0,200		4,000	C#*D#*E#*F#

**TOTAL AMIDAMENT 4,000**

4 K215750A m2 Desmuntatge de teules amb mitjans manuals i aplec per a posterior aprofitament. Inclou retirada de cabirons de fusta en mal estat.

Num.	Text	Tipus	[C]	[D]	[E]	[F]	TOTAL	Fórmula
1	Coberta		20,000				20,000	C#*D#*E#*F#

**TOTAL AMIDAMENT 20,000**

5 K21AU00A u Arrencada de full i bastiment de finestra amb mitjans manuals i càrrega manual sobre camió o contenidor

Num.	Text	Tipus	[C]	[D]	[E]	[F]	TOTAL	Fórmula
1	Planta baixa		10,000				10,000	C#*D#*E#*F#

**TOTAL AMIDAMENT 10,000**

6 K2164671 m2 Enderroc de paret de tancament de totxana de 15 cm de gruix, a mà i amb martell trencador manual i càrrega manual de runa sobre camió o contenidor

Num.	Text	Tipus	[C]	[D]	[E]	[F]	TOTAL	Fórmula
1	Façana Nord-Oest		4,000	0,690			2,760	C#*D#*E#*F#
2			2,000	1,190			2,380	C#*D#*E#*F#
3	Façana Sud-Est		1,000	5,780			5,780	C#*D#*E#*F#

## AMIDAMENTS

Pàg.: 2

4			2,000	0,940			1,880	C#*D#*E#*F#
6			1,000	2,840	0,300		0,852	C#*D#*E#*F#

**TOTAL AMIDAMENT** **13,652**

7 K2182301 m2 Repicat d'enguixat, amb mitjans manuals i càrrega manual de runa sobre camió o contenidor

Num.	Text	Tipus	[C]	[D]	[E]	[F]	TOTAL	Fórmula
1	Interiors PB		1,000	29,300	3,560		104,308	C#*D#*E#*F#

**TOTAL AMIDAMENT** **104,308**

8 K2R542AA m3 Transport de residus a instal·lació autoritzada de gestió de residus, amb camió de 20 t i temps d'espera per a la càrrega a màquina, amb un recorregut de més de 15 i fins a 20 km

Num.	Text	Tipus	[C]	[D]	[E]	[F]	TOTAL	Fórmula
1	Soterrani		1,000	50,540	0,200		10,108	C#*D#*E#*F#
3	PB		1,000	50,540	0,100		5,054	C#*D#*E#*F#
5	Exterior		1,000	20,000	0,200		4,000	C#*D#*E#*F#
7	Coberta		20,000	0,100			2,000	C#*D#*E#*F#
9	Enderroc tancaments		13,650	0,140			1,911	C#*D#*E#*F#

**TOTAL AMIDAMENT** **23,073**

9 K2RA7580 m3 Deposició controlada a dipòsit autoritzat de residus barrejats no especials amb una densitat 0,17 t/m3, procedents de construcció o demolició, amb codi 170904 segons la Llista Europea de Residus (ORDEN MAM/304/2002)

Num.	Text	Tipus	[C]	[D]	[E]	[F]	TOTAL	Fórmula
1	Soterrani		1,000	50,540	0,200		10,108	C#*D#*E#*F#
3	PB		1,000	50,540	0,100		5,054	C#*D#*E#*F#
5	Exterior		1,000	20,000	0,200		4,000	C#*D#*E#*F#
7	Coberta		20,000	0,100			2,000	C#*D#*E#*F#
9	Enderroc tancaments		13,650	0,140			1,911	C#*D#*E#*F#

**TOTAL AMIDAMENT** **23,073**

OBRA 01 PRESSUPOST 011607  
 CAPÍTOL 02 ADEQUACIO INTERIOR

NUM.	CODI	UA	DESCRIPCIÓ
------	------	----	------------

1 K151A1K1 m2 Protecció col·lectiva horitzontal d'obertures amb xarxa per a proteccions superficials contra caigudes, de fil trenat de poliamida no regenerada, de tenacitat alta, de 4 mm de diàmetre, 80x80 mm de pas de malla, corda perimetral de poliamida de 12 mm de diàmetre nuada a la xarxa, fixada amb fleix i tacs d'expansió i amb el desmuntatge inclòs

Num.	Text	Tipus	[C]	[D]	[E]	[F]	TOTAL	Fórmula
1			3,670				3,670	C#*D#*E#*F#

## AMIDAMENTS

**TOTAL AMIDAMENT** **3,670**

2 K1213251 m2

Muntatge i desmuntatge de bastida tubular metàl·lica fixa formada per bastiments de 70 cm i alçària <= 200 cm, amb bases regulables, tubs travessers, tubs de travament, plataformes de treball d'amplària com a mínim de 60 cm, escales d'accés, baranes laterals, sòcols i xarxa de protecció de poliamida, col·locada a tota la cara exterior i amarradors cada 20 m2 de façana, inclosos tots els elements de senyalització normalitzats i el transport amb un recorregut total màxim de 20 km

Num.	Text	Tipus	[C]	[D]	[E]	[F]	TOTAL	Fórmula
1			2,000	5,560	4,500		50,040	C#*D#*E#*F#

**TOTAL AMIDAMENT** **50,040**

3 K1215250 m2

Amortització diària de bastida tubular metàl·lica fixa, formada per bastiments de 70 cm d'amplària i alçària <= 200 cm, amb bases regulables, tubs travessers, tubs de travament, plataformes de treball d'amplària com a mínim de 60 cm, escales d'accés, baranes laterals, sòcols i xarxa de protecció de poliamida col·locada a tota la cara exterior i amarradors cada 20 m2 de façana, inclosos tots els elements de senyalització normalitzats

Num.	Text	Tipus	[C]	[D]	[E]	[F]	TOTAL	Fórmula
1			2,000	5,560	4,500	60,000	3.002,400	C#*D#*E#*F#

**TOTAL AMIDAMENT** **3.002,400**

4 K43R1111 u

Reparació de cap de bigueta amb perfils metàl·lics laminats en calent d'acer S275JR, placa d'acer d'ancoratge soldada en un extrem amb quatre forats, fixat al suport amb tac d'acer químic i rebler i ataconat del perfil amb la bigueta amb morter polimèric de reparació fluid i de retracció controlada

Num.	Text	Tipus	[C]	[D]	[E]	[F]	TOTAL	Fórmula
1			2,000				2,000	C#*D#*E#*F#

**TOTAL AMIDAMENT** **2,000**

5 K43RC50B m

Tractament curatiu per a bigues de fusta de 10 a 20 cm de gruix, amb protector químic insecticida-fungicida per a fusta (TP8), aplicada mitjançant injecció i polvorització en caps i tota la longitud de l'element

Num.	Text	Tipus	[C]	[D]	[E]	[F]	TOTAL	Fórmula
1	Encavallada		2,000	5,560			11,120	C#*D#*E#*F#
2			4,000	3,110			12,440	C#*D#*E#*F#
3			2,000	1,260			2,520	C#*D#*E#*F#
4			4,000	1,240			4,960	C#*D#*E#*F#
5	Bigues transversals		2,000	3,000	9,090		54,540	C#*D#*E#*F#
6			1,000	9,090			9,090	C#*D#*E#*F#

**TOTAL AMIDAMENT** **94,670**

6 K811U001 m2

Arrebossat reglejat sobre parament vertical, a 3,00 m d'alçària, com a màxim, amb morter de calç 1:4, elaborat a l'obra remolinat

Num.	Text	Tipus	[C]	[D]	[E]	[F]	TOTAL	Fórmula
------	------	-------	-----	-----	-----	-----	-------	---------

## AMIDAMENTS

1	Interior PB		1,000	29,300	3,560		104,308	C##D##E##F#
---	-------------	--	-------	--------	-------	--	---------	-------------

**TOTAL AMIDAMENT** 104,308

OBRA 01 PRESSUPOST 011607  
 CAPÍTOL 03 ADEQUACIÓ EXTERIOR

NUM.	CODI	UA	DESCRIPCIÓ
------	------	----	------------

1 K43BA250 m3 Cabiró de fusta d'abet C24 acabat a tall de serra, de 3,5x3,5 a 7x7 cm de secció i llargària fins a 5 m, treballada al taller i amb tractament insecticida-fungicida amb un nivell de penetració NP2 (UNE-EN 351-1) , col·locat clavat

Num.	Text	Tipus	[C]	[D]	[E]	[F]	TOTAL	Fórmula
1	Cabirons de fusta							
3	Vessant Sud-oest		12,500	2,690	0,050	0,050	0,084	C##D##E##F#
4	Vessant Nord-est		12,500	2,690	0,050	0,050	0,084	C##D##E##F#
5	Vessant Nord-oest		9,000	2,780	0,050	0,050	0,063	C##D##E##F#
6			12,000	2,780	0,050	0,050	0,083	C##D##E##F#
7	Vessant Sud-est		12,000	2,780	0,050	0,050	0,083	C##D##E##F#

**TOTAL AMIDAMENT** 0,397

2 48NR114K m Reparació de cornisa/ampits/elements pedra arrebossada de calç d'amplària <= 80 cm, amb repicat de revestiments, substitució de peces trencades i soltes, repàs de junts, i arrebossat amb morter mixt, reglejat i remolinat a les cares frontal i inferior

Num.	Text	Tipus	[C]	[D]	[E]	[F]	TOTAL	Fórmula
1	Façana sud-oest		2,300				2,300	C##D##E##F#
2	Façana sud-est		1,200				1,200	C##D##E##F#
3			1,500				1,500	C##D##E##F#
4	Façana nord-est		2,000	0,250			0,500	C##D##E##F#
5			0,500				0,500	C##D##E##F#

**TOTAL AMIDAMENT** 6,000

3 K52211LK m2 Teulada de teula àrab mecànica de ceràmica color vermell, de 20 peces/m2, com a màxim, col·locada entre enllatat de fusta.

Num.	Text	Tipus	[C]	[D]	[E]	[F]	TOTAL	Fórmula
1	Coberta		59,690				59,690	C##D##E##F#

**TOTAL AMIDAMENT** 59,690

## AMIDAMENTS

4	K1213251	m2	Muntatge i desmuntatge de bastida tubular metàl·lica fixa formada per bastiments de 70 cm i alçària <= 200 cm, amb bases regulables, tubs travessers, tubs de travament, plataformes de treball d'amplària com a mínim de 60 cm, escales d'accés, baranes laterals, sòcols i xarxa de protecció de poliamida, col·locada a tota la cara exterior i amarradors cada 20 m2 de façana, inclosos tots els elements de senyalització normalitzats i el transport amb un recorregut total màxim de 20 km				
---	----------	----	----------------------------------------------------------------------------------------------------------------------------------------------------------------------------------------------------------------------------------------------------------------------------------------------------------------------------------------------------------------------------------------------------------------------------------------------------------------------------------------------------	--	--	--	--

Num.	Text	Tipus	[C]	[D]	[E]	[F]	TOTAL	Fórmula
1	Bastides exteriors		9,690	4,600	2,000		89,148	C#*D#*E#*F#
2			6,160	4,600	2,000		56,672	C#*D#*E#*F#

**TOTAL AMIDAMENT** 145,820

5	K1215250	m2	Amortització diària de bastida tubular metàl·lica fixa, formada per bastiments de 70 cm d'amplària i alçària <= 200 cm, amb bases regulables, tubs travessers, tubs de travament, plataformes de treball d'amplària com a mínim de 60 cm, escales d'accés, baranes laterals, sòcols i xarxa de protecció de poliamida col·locada a tota la cara exterior i amarradors cada 20 m2 de façana, inclosos tots els elements de senyalització normalitzats				
---	----------	----	------------------------------------------------------------------------------------------------------------------------------------------------------------------------------------------------------------------------------------------------------------------------------------------------------------------------------------------------------------------------------------------------------------------------------------------------------	--	--	--	--

Num.	Text	Tipus	[C]	[D]	[E]	[F]	TOTAL	Fórmula
1	Bastides exteriors		9,690	4,600	2,000	60,000	5.348,880	C#*D#*E#*F#
2			6,160	4,600	2,000	60,000	3.400,320	C#*D#*E#*F#

**TOTAL AMIDAMENT** 8.749,200

6	K4FR626E	m2	Reparació amb reposició de peces fins a 50% de la superfície de mur d'obra ceràmica amb peces de maó massís d'elaboració mecànica, col·locades amb morter de calç 1:4 *				
---	----------	----	-------------------------------------------------------------------------------------------------------------------------------------------------------------------------	--	--	--	--

Num.	Text	Tipus	[C]	[D]	[E]	[F]	TOTAL	Fórmula
1	Façanes		1,000	0,250			0,250	C#*D#*E#*F#

**TOTAL AMIDAMENT** 0,250

7	K4FR11F1	m	Reparació d'esquerda en paret d'obra de ceràmica amb repicat i sanejament previ de la zona afectada, formació de regates transversal per allotjar les grapes de cosit, col·locació de grapes amb acer en barres corrugades B500S de diàmetre 10 mm, separades entre 30 i 50cm, reblert amb morter sintètic epoxi de resines epoxi, càrrega manual de runa sobre contenidor. Inclòs acabat de superfície				
---	----------	---	---------------------------------------------------------------------------------------------------------------------------------------------------------------------------------------------------------------------------------------------------------------------------------------------------------------------------------------------------------------------------------------------------------	--	--	--	--

Num.	Text	Tipus	[C]	[D]	[E]	[F]	TOTAL	Fórmula
1	Façanes		2,000	0,950			1,900	C#*D#*E#*F#
2			1,000	0,500			0,500	C#*D#*E#*F#

**TOTAL AMIDAMENT** 2,400

8	PPAUXPAL	PA	Partida alçada a justificar per execució de sanejament i reconstrucció de muret de contenció exterior. Inclou arrebossat de moter de calç. Tot acabat				
---	----------	----	-------------------------------------------------------------------------------------------------------------------------------------------------------	--	--	--	--

Num.	Text	Tipus	[C]	[D]	[E]	[F]	TOTAL	Fórmula
1			1,000				1,000	C#*D#*E#*F#

**TOTAL AMIDAMENT** 1,000

## AMIDAMENTS

Pàg.: 6

9	481R1625	m2	Reparació superficial de parament arrebossat vertical exterior, amb arrencada i repicat de revestiments arrebossat existent, amb mitjans manuals i càrrega manual de runa sobre contenidor, a una alçària >3 m, arrebossat a bona vista amb morter de calç sense additius, mixt 1:2:10 elaborat a l'obra, amb acabat remolinat				
---	----------	----	--------------------------------------------------------------------------------------------------------------------------------------------------------------------------------------------------------------------------------------------------------------------------------------------------------------------------------	--	--	--	--

Num.	Text	Tipus	[C]	[D]	[E]	[F]	TOTAL	Fórmula
1	Sòcols façanes		28,110	1,600			44,976	C#*D#*E#*F#

**TOTAL AMIDAMENT** 44,976

OBRA 01 PRESSUPOST 011607  
 CAPÍTOL 04 TANCAMENTS I ACCESSIBILITAT

NUM.	CODI	UA	DESCRIPCIÓ
------	------	----	------------

1	EABG9A7E	u	Porta d'acer per oxidar a taller de dues fulles batents, per a un buit d'obra de 228x270 cm, amb bastidor de tub de 50x50x2 mm, pany i clau. Inclou malla electrosoldada per oxidar 50x50x4. Oxidació a taller inclosa.
---	----------	---	-------------------------------------------------------------------------------------------------------------------------------------------------------------------------------------------------------------------------

Num.	Text	Tipus	[C]	[D]	[E]	[F]	TOTAL	Fórmula
1	P1		1,000				1,000	C#*D#*E#*F#

**TOTAL AMIDAMENT** 1,000

2	EABG3A68	u	Finestres fixes d'acer per oxidar a taller fixes, per a un buit d'obra de 148x175 cm, 205x175cm, 220x175cm, amb bastidor de tub de 50x50x2 mm. Inclou malla electrosoldada per oxidar 50x50x4. Oxidació a taller inclosa.
---	----------	---	---------------------------------------------------------------------------------------------------------------------------------------------------------------------------------------------------------------------------

Num.	Text	Tipus	[C]	[D]	[E]	[F]	TOTAL	Fórmula
1	F1, F2 I F3 (unitats segons plànols projecte)		1,000				1,000	C#*D#*E#*F#

**TOTAL AMIDAMENT** 1,000

3	EABGA9B2	u	Reixa fixa d'acer per oxidar a taller, per a un buit d'obra de 448x250 cm, amb bastidors de tub de 50x50x2 mm. Inclou malla electrosoldada per oxidar 50x50x4. Oxidació a taller inclosa.
---	----------	---	-------------------------------------------------------------------------------------------------------------------------------------------------------------------------------------------

Num.	Text	Tipus	[C]	[D]	[E]	[F]	TOTAL	Fórmula
1	F4		1,000				1,000	C#*D#*E#*F#

**TOTAL AMIDAMENT** 1,000

4	KQN2U002	U	Escala metàl·lica recta fromada per 6 esglaons de 2,3 m d'amplària, amb xapa corten plegada de 10mm. Baranes d'acer amb tubulars 50x50x2mm i rodons D12, tot segons plànol. Inclòs oxidació a taller.
---	----------	---	-------------------------------------------------------------------------------------------------------------------------------------------------------------------------------------------------------

Num.	Text	Tipus	[C]	[D]	[E]	[F]	TOTAL	Fórmula
1			1,000				1,000	C#*D#*E#*F#

**TOTAL AMIDAMENT** 1,000

5	PPAU0011	PA	Partida alçada per muntatge i col·locació de les partides de tancament i accessibilitat. Tot inclòs.
---	----------	----	------------------------------------------------------------------------------------------------------

## AMIDAMENTS

Num.	Text	Tipus	[C]	[D]	[E]	[F]	TOTAL	Fórmula
1			1,000				1,000	C#*D#*E#*F#

**TOTAL AMIDAMENT** 1,000

OBRA 01 PRESSUPOST 011607  
 CAPÍTOL 05 SEGURETAT I SALUT I CONTROL DE QUALITAT

NUM.	CODI	UA	DESCRIPCIÓ
------	------	----	------------

1 PPAUXSS1 PA Partida alçada en concepte de Seguretat i Salut en l'obra.

Num.	Text	Tipus	[C]	[D]	[E]	[F]	TOTAL	Fórmula
1			1,000				1,000	C#*D#*E#*F#

**TOTAL AMIDAMENT** 1,000

2 IBB44124 PA Partida alçada a justificar en control de qualitat de l'obra.

Num.	Text	Tipus	[C]	[D]	[E]	[F]	TOTAL	Fórmula
1			1,000				1,000	C#*D#*E#*F#

**TOTAL AMIDAMENT** 1,000

## **VII. PRESSUPOST**

## PRESSUPOST

Pàg.: 1

OBRA 01 PRESSUPOST 011607  
CAPÍTOL 01 DESENRUNAMENT I ENDERROCS

NUM.	CODI	UA	DESCRIPCIÓ	PREU	AMIDAMENT	IMPORT
1	K246215A	m3	Desenrunament interior a edificacions soterrades, amb mitjans manuals i càrrega manual sobre camió o contenidor (P - 16)	40,75	10,108	411,90
2	K246115A	m3	Desenrunament interior a edificacions superficials, amb mitjans manuals i càrrega manual sobre camió o contenidor (P - 15)	24,45	5,054	123,57
3	K246016B	m3	Desenrunament a l'exterior d'edificacions, amb mitjans mecànics i càrrega mecànica sobre camió o contenidor (P - 14)	3,99	4,000	15,96
4	K215750A	m2	Desmuntatge de teules amb mitjans manuals i aplec per a posterior aprofitament. Inclou retirada de cabirons de fusta en mal estat. (P - 10)	20,22	20,000	404,40
5	K21AU00A	u	Arrencada de full i bastiment de finestra amb mitjans manuals i càrrega manual sobre camió o contenidor (P - 13)	4,91	10,000	49,10
6	K2164671	m2	Enderroc de paret de tancament de totxana de 15 cm de gruix, a mà i amb martell trencador manual i càrrega manual de runa sobre camió o contenidor (P - 11)	9,29	13,652	126,83
7	K2182301	m2	Repicat d'enguixat, amb mitjans manuals i càrrega manual de runa sobre camió o contenidor (P - 12)	6,55	104,308	683,22
8	K2R542AA	m3	Transport de residus a instal·lació autoritzada de gestió de residus, amb camió de 20 t i temps d'espera per a la càrrega a màquina, amb un recorregut de més de 15 i fins a 20 km (P - 17)	8,23	23,073	189,89
9	K2RA7580	m3	Deposició controlada a dipòsit autoritzat de residus barrejats no especials amb una densitat 0,17 t/m3, procedents de construcció o demolició, amb codi 170904 segons la Llista Europea de Residus (ORDEN MAM/304/2002) (P - 18)	14,33	23,073	330,64
<b>TOTAL</b>			<b>CAPÍTOL 01.01</b>			<b>2.335,51</b>

OBRA 01 PRESSUPOST 011607  
CAPÍTOL 02 ADEQUACIO INTERIOR

NUM.	CODI	UA	DESCRIPCIÓ	PREU	AMIDAMENT	IMPORT
1	K151A1K1	m2	Protecció col·lectiva horitzontal d'obertures amb xarxa per a proteccions superficials contra caigudes, de fil trenat de poliamida no regenerada, de tenacitat alta, de 4 mm de diàmetre, 80x80 mm de pas de malla, corda perimetral de poliamida de 12 mm de diàmetre nuada a la xarxa, fixada amb fleix i tacs d'expansió i amb el desmuntatge inclòs (P - 9)	4,45	3,670	16,33
2	K1213251	m2	Muntatge i desmuntatge de bastida tubular metàl·lica fixa formada per bastiments de 70 cm i alçària <= 200 cm, amb bases regulables, tubs travessers, tubs de travament, plataformes de treball d'amplària com a mínim de 60 cm, escales d'accés, baranes laterals, sòcols i xarxa de protecció de poliamida, col·locada a tota la cara exterior i amarradors cada 20 m2 de façana, inclosos tots els elements de senyalització normalitzats i el transport amb un recorregut total màxim de 20 km (P - 7)	5,69	50,040	284,73
3	K1215250	m2	Amortització diària de bastida tubular metàl·lica fixa, formada per bastiments de 70 cm d'amplària i alçària <= 200 cm, amb bases regulables, tubs travessers, tubs de travament, plataformes de treball d'amplària com a mínim de 60 cm, escales d'accés,	0,10	3.002,400	300,24

## PRESSUPOST

Pàg.: 2

4	K43R1111	u	baranes laterals, sòcols i xarxa de protecció de poliamida col·locada a tota la cara exterior i amarradors cada 20 m2 de façana, inclosos tots els elements de senyalització normalitzats (P - 8)	97,54	2,000	195,08
5	K43RC50B	m	Reparació de cap de bigueta amb perfils metàl·lics laminats en calent d'acer S275JR, placa d'acer d'ancoratge soldada en un extrem amb quatre forats, fixat al suport amb tac d'acer químic i reblert i ataconat del perfil amb la bigueta amb morter polimèric de reparació fluid i de retracció controlada (P - 20)	8,18	94,670	774,40
6	K811U001	m2	Tractament curatiu per a bigues de fusta de 10 a 20 cm de gruix, amb protector químic insecticida-fungicida per a fusta (TP8), aplicat mitjançant injecció i polvorització en caps i tota la longitud de l'element (P - 21)	18,78	104,308	1.958,90
<b>TOTAL</b>			<b>CAPÍTOL 01.02</b>			<b>3.529,68</b>

OBRA 01 PRESSUPOST 011607  
CAPÍTOL 03 ADEQUACIÓ EXTERIOR

NUM.	CODI	UA	DESCRIPCIÓ	PREU	AMIDAMENT	IMPORT
1	K43BA250	m3	Cabiró de fusta d'avet C24 acabat a tall de serra, de 3,5x3,5 a 7x7 cm de secció i llargària fins a 5 m, treballada al taller i amb tractament insecticida-fungicida amb un nivell de penetració NP2 (UNE-EN 351-1), col·locat clavat (P - 19)	1.383,05	0,397	549,07
2	48NR114K	m	Reparació de cornisa/ampits/elements pedra arrebossada de calç d'amplària <= 80 cm, amb repicat de revestiments, substitució de peces trencades i soltes, repàs de junts, i arrebossat amb morter mixt, reglejat i remolinat a les cares frontal i inferior (P - 2)	143,00	6,000	858,00
3	K52211LK	m2	Teulada de teula àrab mecànica de ceràmica color vermell, de 20 peces/m2, com a màxim, col·locada entre enllatat de fusta. (P - 24)	31,91	59,690	1.904,71
4	K1213251	m2	Muntatge i desmuntatge de bastida tubular metàl·lica fixa formada per bastiments de 70 cm i alçària <= 200 cm, amb bases regulables, tubs travessers, tubs de travament, plataformes de treball d'amplària com a mínim de 60 cm, escales d'accés, baranes laterals, sòcols i xarxa de protecció de poliamida, col·locada a tota la cara exterior i amarradors cada 20 m2 de façana, inclosos tots els elements de senyalització normalitzats i el transport amb un recorregut total màxim de 20 km (P - 7)	5,69	145,820	829,72
5	K1215250	m2	Amortització diària de bastida tubular metàl·lica fixa, formada per bastiments de 70 cm d'amplària i alçària <= 200 cm, amb bases regulables, tubs travessers, tubs de travament, plataformes de treball d'amplària com a mínim de 60 cm, escales d'accés, baranes laterals, sòcols i xarxa de protecció de poliamida col·locada a tota la cara exterior i amarradors cada 20 m2 de façana, inclosos tots els elements de senyalització normalitzats (P - 8)	0,10	8.749,200	874,92
6	K4FR626E	m2	Reparació amb reposició de peces fins a 50% de la superfície de mur d'obra ceràmica amb peces de maó massís d'elaboració mecànica, col·locades amb morter de calç 1:4 * (P - 23)	23,97	0,250	5,99

## PRESSUPOST

Pàg.: 3

7	K4FR11F1	m	Reparació d'esquerda en paret d'obra de ceràmica amb repicat i sanejament previ de la zona afectada, formació de regates transversal per allotjar les grapes de cosit, col·locació de grapes amb acer en barres corrugades B500S de diàmetre 10 mm, separades entre 30 i 50cm, reblert amb morter sintètic epoxi de resines epoxi, càrrega manual de runa sobre contenidor. Inclòs acabat de superfície (P - 22)	55,39	2,400	132,94
8	PPAUXPAL	PA	Partida alçada a justificar per execució de sanejament i reconstrucció de muret de contenció exterior. Inclou arrebossat de moter de calç. Tot acabat (P - 28)	450,00	1,000	450,00
9	481R1625	m2	Reparació superficial de parament arrebossat vertical exterior, amb arrencada i repicat de revestiments arrebossat existent, amb mitjans manuals i càrrega manual de runa sobre contenidor, a una alçària >3 m, arrebossat a bona vista amb morter de calç sense additius, mixt 1:2:10 elaborat a l'obra, amb acabat remolinat (P - 1)	36,03	44,976	1.620,49
<b>TOTAL</b> CAPÍTOL			01.03			<b>7.225,84</b>

OBRA 01 PRESSUPOST 011607  
 CAPÍTOL 04 TANCAMENTS I ACCESSIBILITAT

NUM.	CODI	UA	DESCRIPCIÓ	PREU	AMIDAMENT	IMPORT
1	EABG9A7E	u	Porta d'acer per oxidar a taller de dues fulles batents, per a un buit d'obra de 228x270 cm, amb bastidor de tub de 50x50x2 mm, pany i clau. Inclou malla electrosoldada per oxidar 50x50x4. Oxidació a taller inclosa. (P - 4)	605,87	1,000	605,87
2	EABG3A68	u	Finestres fixes d'acer per oxidar a taller fixes, per a un buit d'obra de 148x175 cm, 205x175cm, 220x175cm, amb bastidor de tub de 50x50x2 mm. Inclou malla electrosoldada per oxidar 50x50x4. Oxidació a taller inclosa. (P - 3)	1.092,48	1,000	1.092,48
3	EABGA9B2	u	Reixa fixa d'acer per oxidar a taller, per a un buit d'obra de 448x250 cm, amb bastidors de tub de 50x50x2 mm. Inclou malla electrosoldada per oxidar 50x50x4. Oxidació a taller inclosa. (P - 5)	563,18	1,000	563,18
4	KQN2U002	U	Escala metàl·lica recta fromada per 6 esglaons de 2,3 m d'amplària, amb xapa corten plegada de 10mm. Baranes d'acer amb tubulars 50x50x2mm i rodons D12, tot segons plànol. Inclòs oxidació a taller. (P - 26)	3.024,93	1,000	3.024,93
5	PPAU0011	PA	Partida alçada per muntatge i col·locació de les partides de tancament i accessibilitat. Tot inclòs. (P - 27)	350,00	1,000	350,00
<b>TOTAL</b> CAPÍTOL			01.04			<b>5.636,46</b>

OBRA 01 PRESSUPOST 011607  
 CAPÍTOL 05 SEGURETAT I SALUT I CONTROL DE QUALITAT

NUM.	CODI	UA	DESCRIPCIÓ	PREU	AMIDAMENT	IMPORT
1	PPAUXSS1	PA	Partida alçada en concepte de Seguretat i Salut en l'obra. (P - 29)	325,00	1,000	325,00
2	IBB44124	PA	Partida alçada a justificar en control de qualitat de l'obra. (P - 6)	190,00	1,000	190,00
<b>TOTAL</b> CAPÍTOL			01.05			<b>515,00</b>

---

**PRESSUPOST D'EXECUCIÓ PER CONTRACTE**

Pag. 1

---

PRESSUPOST D'EXECUCIÓ MATERIAL.....	19.242,49
13 % Despeses generals SOBRE 19.242,49.....	2.501,52
6 % Benefici industrial SOBRE 19.242,49.....	1.154,55
	<hr/>
<b>Subtotal</b>	22.898,56
21 % IVA SOBRE 22.898,56.....	4.808,70
	<hr/>
<b>TOTAL PRESSUPOST PER CONTRACTE</b>	€ 27.707,26

---

Aquest pressupost d'execució per contracte puja a la quantitat de:

( VINT-I-SET MIL SET-CENTS SET EUROS AMB VINT-I-SIS CÈNTIMS )

---

Almenar, Novembre de 2016

Xavier Gelonch Pifarré  
Arquitecte  
Col·legiat COAC 43890-1

## QUADRE DE PREUS NÚMERO 1

NÚMERO	CODI	UA	DESCRIPCIÓ	PREU
P- 1	481R1625	m2	Reparació superficial de parament arrebossat vertical exterior, amb arrencada i repicat de revestiments arrebossat existent, amb mitjans manuals i càrrega manual de runa sobre contenidor, a una alçària >3 m, arrebossat a bona vista amb morter de calç sense additius, mixt 1:2:10 elaborat a l'obra, amb acabat remolinat (TRENTA-SIS EUROS AMB TRES CÈNTIMS)	36,03 €
P- 2	48NR114K	m	Reparació de cornisa/ampits/elements pedra arrebossada de calç d'amplària <= 80 cm, amb repicat de revestiments, substitució de peces trencades i soltes, repàs de junts, i arrebossat amb morter mixt, reglejat i remolinat a les cares frontal i inferior (CENT QUARANTA-TRES EUROS)	143,00 €
P- 3	EABG3A68	u	Finestres fixes d'acer per oxidar a taller fixes, per a un buit d'obra de 148x175 cm, 205x175cm, 220x175cm, amb bastidor de tub de 50x50x2 mm. Inclou malla electrosoldada per oxidar 50x50x4. Oxidació a taller inclosa. (MIL NORANTA-DOS EUROS AMB QUARANTA-VUIT CÈNTIMS)	1.092,48 €
P- 4	EABG9A7E	u	Porta d'acer per oxidar a taller de dues fulles batents, per a un buit d'obra de 228x270 cm, amb bastidor de tub de 50x50x2 mm, pany i clau. Inclou malla electrosoldada per oxidar 50x50x4. Oxidació a taller inclosa. (SIS-CENTS CINC EUROS AMB VUITANTA-SET CÈNTIMS)	605,87 €
P- 5	EABGA9B2	u	Reixa fixa d'acer per oxidar a taller, per a un buit d'obra de 448x250 cm, amb bastidors de tub de 50x50x2 mm. Inclou malla electrosoldada per oxidar 50x50x4. Oxidació a taller inclosa. (CINC-CENTS SEIXANTA-TRES EUROS AMB DIVUIT CÈNTIMS)	563,18 €
P- 6	IBB44124	PA	Partida alçada a justificar en control de qualitat de l'obra. (CENT NORANTA EUROS)	190,00 €
P- 7	K1213251	m2	Muntatge i desmuntatge de bastida tubular metàl·lica fixa formada per bastiments de 70 cm i alçària <= 200 cm, amb bases regulables, tubs travessers, tubs de travament, plataformes de treball d'amplària com a mínim de 60 cm, escales d'accés, baranes laterals, sòcols i xarxa de protecció de poliamida, col·locada a tota la cara exterior i amarradors cada 20 m2 de façana, inclosos tots els elements de senyalització normalitzats i el transport amb un recorregut total màxim de 20 km (CINC EUROS AMB SEIXANTA-NOU CÈNTIMS)	5,69 €
P- 8	K1215250	m2	Amortització diària de bastida tubular metàl·lica fixa, formada per bastiments de 70 cm d'amplària i alçària <= 200 cm, amb bases regulables, tubs travessers, tubs de travament, plataformes de treball d'amplària com a mínim de 60 cm, escales d'accés, baranes laterals, sòcols i xarxa de protecció de poliamida col·locada a tota la cara exterior i amarradors cada 20 m2 de façana, inclosos tots els elements de senyalització normalitzats (ZERO EUROS AMB DEU CÈNTIMS)	0,10 €
P- 9	K151A1K1	m2	Protecció col·lectiva horitzontal d'obertures amb xarxa per a proteccions superficials contra caigudes, de fil trenat de poliamida no regenerada, de tenacitat alta, de 4 mm de diàmetre, 80x80 mm de pas de malla, corda perimetral de poliamida de 12 mm de diàmetre nuada a la xarxa, fixada amb fleix i tacs d'expansió i amb el desmuntatge inclòs (QUATRE EUROS AMB QUARANTA-CINC CÈNTIMS)	4,45 €
P- 10	K215750A	m2	Desmuntatge de teules amb mitjans manuals i aplec per a posterior aprofitament. Inclos retirada de cabirons de fusta en mal estat. (VINT EUROS AMB VINT-I-DOS CÈNTIMS)	20,22 €
P- 11	K2164671	m2	Enderroc de paret de tancament de totxana de 15 cm de gruix, a mà i amb martell trencador manual i càrrega manual de runa sobre camió o contenidor (NOU EUROS AMB VINT-I-NOU CÈNTIMS)	9,29 €
P- 12	K2182301	m2	Repicat d'enguixat, amb mitjans manuals i càrrega manual de runa sobre camió o contenidor (SIS EUROS AMB CINQUANTA-CINC CÈNTIMS)	6,55 €

## QUADRE DE PREUS NÚMERO 1

NÚMERO	CODI	UA	DESCRIPCIÓ	PREU
P- 13	K21AU00A	u	Arrencada de full i bastiment de finestra amb mitjans manuals i càrrega manual sobre camió o contenidor (QUATRE EUROS AMB NORANTA-UN CÈNTIMS)	4,91 €
P- 14	K246016B	m3	Desenrunament a l'exterior d'edificacions, amb mitjans mecànics i càrrega mecànica sobre camió o contenidor (TRES EUROS AMB NORANTA-NOU CÈNTIMS)	3,99 €
P- 15	K246115A	m3	Desenrunament interior a edificacions superficials, amb mitjans manuals i càrrega manual sobre camió o contenidor (VINT-I-QUATRE EUROS AMB QUARANTA-CINC CÈNTIMS)	24,45 €
P- 16	K246215A	m3	Desenrunament interior a edificacions soterrades, amb mitjans manuals i càrrega manual sobre camió o contenidor (QUARANTA EUROS AMB SETANTA-CINC CÈNTIMS)	40,75 €
P- 17	K2R542AA	m3	Transport de residus a instal·lació autoritzada de gestió de residus, amb camió de 20 t i temps d'espera per a la càrrega a màquina, amb un recorregut de més de 15 i fins a 20 km (VUIT EUROS AMB VINT-I-TRES CÈNTIMS)	8,23 €
P- 18	K2RA7580	m3	Deposició controlada a dipòsit autoritzat de residus barrejats no especials amb una densitat 0,17 t/m3, procedents de construcció o demolició, amb codi 170904 segons la Llista Europea de Residus (ORDEN MAM/304/2002) (CATORZE EUROS AMB TRENTA-TRES CÈNTIMS)	14,33 €
P- 19	K43BA250	m3	Cabiró de fusta d'avei C24 acabat a tall de serra, de 3,5x3,5 a 7x7 cm de secció i llargària fins a 5 m, treballada al taller i amb tractament insecticida-fungicida amb un nivell de penetració NP2 (UNE-EN 351-1), col·locat clavat (MIL TRES-CENTS VUITANTA-TRES EUROS AMB CINC CÈNTIMS)	1.383,05 €
P- 20	K43R1111	u	Reparació de cap de bigueta amb perfils metàl·lics laminats en calent d'acer S275JR, placa d'acer d'ancoratge soldada en un extrem amb quatre forats, fixat al suport amb tac d'acer químic i reblert i ataconat del perfil amb la bigueta amb morter polimèric de reparació fluid i de retracció controlada (NORANTA-SET EUROS AMB CINQUANTA-QUATRE CÈNTIMS)	97,54 €
P- 21	K43RC50B	m	Tractament curatiu per a bigues de fusta de 10 a 20 cm de gruix, amb protector químic insecticida-fungicida per a fusta (TP8), aplicat mitjançant injecció i polvorització en caps i tota la longitud de l'element (VUIT EUROS AMB DIVUIT CÈNTIMS)	8,18 €
P- 22	K4FR11F1	m	Reparació d'esquerda en paret d'obra de ceràmica amb repicat i sanejament previ de la zona afectada, formació de regates transversal per allotjar les grapes de cosit, col·locació de grapes amb acer en barres corrugades B500S de diàmetre 10 mm, separades entre 30 i 50cm, reblert amb morter sintètic epoxi de resines epoxi, càrrega manual de runa sobre contenidor. Inclòs acabat de superfície (CINQUANTA-CINC EUROS AMB TRENTA-NOU CÈNTIMS)	55,39 €
P- 23	K4FR626E	m2	Reparació amb reposició de peces fins a 50% de la superfície de mur d'obra ceràmica amb peces de maó massís d'elaboració mecànica, col·locades amb morter de calç 1:4 * (VINT-I-TRES EUROS AMB NORANTA-SET CÈNTIMS)	23,97 €
P- 24	K52211LK	m2	Teulada de teula àrab mecànica de ceràmica color vermell, de 20 peces/m2, com a màxim, col·locada entre enllatat de fusta. (TRENTA-UN EUROS AMB NORANTA-UN CÈNTIMS)	31,91 €
P- 25	K811U001	m2	Arrebossat reglejat sobre parament vertical, a 3,00 m d'alçària, com a màxim, amb morter de calç 1:4, elaborat a l'obra remolinat (DIVUIT EUROS AMB SETANTA-VUIT CÈNTIMS)	18,78 €

## QUADRE DE PREUS NÚMERO 1

NÚMERO	CODI	UA	DESCRIPCIÓ	PREU
P- 26	KQN2U002	U	Escala metàl·lica recta fromada per 6 esglaons de 2,3 m d'amplària, amb xapa corten plegada de 10mm. Baranes d'acer amb tubulars 50x50x2mm i rodons D12, tot segons plànol. Inclòs oxidació a taller. (TRES MIL VINT-I-QUATRE EUROS AMB NORANTA-TRES CÈNTIMS)	3.024,93 €
P- 27	PPAU0011	PA	Partida alçada per muntatge i col·locació de les partides de tancament i accessibilitat. Tot inclòs. (TRES-CENTS CINQUANTA EUROS)	350,00 €
P- 28	PPAUXPAL	PA	Partida alçada a justificar per execució de sanejament i reconstrucció de muret de contenció exterior. Inclou arrebossat de moter de calç. Tot acabat (QUATRE-CENTS CINQUANTA EUROS)	450,00 €
P- 29	PPAUXSS1	PA	Partida alçada en concepte de Seguretat i Salut en l'obra. (TRES-CENTS VINT-I-CINC EUROS)	325,00 €

## QUADRE DE PREUS NÚMERO 2

NÚMERO	CODI	UA	DESCRIPCIÓ	PREU
P- 1	481R1625	m2	Reparació superficial de parament arrebossat vertical exterior, amb arrencada i repicat de revestiments arrebossat existent, amb mitjans manuals i càrrega manual de runa sobre contenidor, a una alçària >3 m, arrebossat a bona vista amb morter de calç sense additius, mixt 1:2:10 elaborat a l'obra, amb acabat remolinat	<b>36,03 €</b>
			Altres conceptes	36,03 €
P- 2	48NR114K	m	Reparació de cornisa/ampits/elements pedra arrebossada de calç d'amplària <= 80 cm, amb repicat de revestiments, substitució de peces trencades i soltes, repàs de junts, i arrebossat amb morter mixt, reglejat i remolinat a les cares frontal i inferior	<b>143,00 €</b>
			Altres conceptes	143,00 €
P- 3	EABG3A68	u	Finestres fixes d'acer per oxidar a taller fixes, per a un buit d'obra de 148x175 cm, 205x175cm, 220x175cm, amb bastidor de tub de 50x50x2 mm. Inclou malla electrosoldada per oxidar 50x50x4. Oxidació a taller inclosa.	<b>1.092,48 €</b>
	BABG3768		Finestres fixes d'acer per oxidar a taller de dues fulles batents, per a un buit d'obra de 228x270 cm, amb bastidor de tub de 50x50x2 mm. Inclou malla electrosoldada per oxidar 50x50x4.	1.050,00000 €
			Altres conceptes	42,48 €
P- 4	EABG9A7E	u	Porta d'acer per oxidar a taller de dues fulles batents, per a un buit d'obra de 228x270 cm, amb bastidor de tub de 50x50x2 mm, pany i clau. Inclou malla electrosoldada per oxidar 50x50x4. Oxidació a taller inclosa.	<b>605,87 €</b>
	BABG977E		Porta d'acer per oxidar a taller de dos fulles batents, per a un buit d'obra de 228x270 cm, amb bastidor de tub de 50x50x2 mm, registre inferior, pany i clau. Tot inclòs.	501,00000 €
	BAZGC360		Ferramenta per a porta d'interior d'una fulla batent, de preu mitjà	29,06000 €
			Altres conceptes	75,81 €
P- 5	EABGA9B2	u	Reixa fixa d'acer per oxidar a taller, per a un buit d'obra de 448x250 cm, amb bastidors de tub de 50x50x2 mm. Inclou malla electrosoldada per oxidar 50x50x4. Oxidació a taller inclosa.	<b>563,18 €</b>
	BABGA5B2		Reixa fixa d'acer per oxidar a taller, per a un buit d'obra de 448x250 cm, amb bastidors de tub de 50x50x2 mm. Inclou malla electrosoldada per oxidar 50x50x4. Oxidació a taller inclosa.	500,00000 €
			Altres conceptes	63,18 €
P- 6	IBB44124	PA	Partida alçada a justificar en control de qualitat de l'obra.	<b>190,00 €</b>
			Sense descomposició	190,00 €
P- 7	K1213251	m2	Muntatge i desmuntatge de bastida tubular metàl·lica fixa formada per bastiments de 70 cm i alçària <= 200 cm, amb bases regulables, tubs travessers, tubs de travament, plataformes de treball d'amplària com a mínim de 60 cm, escales d'accés, baranes laterals, sòcols i xarxa de protecció de poliamida, col·locada a tota la cara exterior i amarradors cada 20 m2 de façana, inclosos tots els elements de senyalització normalitzats i el transport amb un recorregut total màxim de 20 km	<b>5,69 €</b>
			Altres conceptes	5,69 €
P- 8	K1215250	m2	Amortització diària de bastida tubular metàl·lica fixa, formada per bastiments de 70 cm d'amplària i alçària <= 200 cm, amb bases regulables, tubs travessers, tubs de travament, plataformes de treball d'amplària com a mínim de 60 cm, escales d'accés, baranes laterals, sòcols i xarxa de protecció de poliamida col·locada a tota la cara exterior i amarradors cada 20 m2 de façana, inclosos tots els elements de senyalització normalitzats	<b>0,10 €</b>

## QUADRE DE PREUS NÚMERO 2

NÚMERO	CODI	UA	DESCRIPCIÓ	PREU
	B0Y15250		Amortització diària de bastida tubular metàl·lica fixa, formada per bastiments de 70 cm d'amplària i alçària <= 200 cm, amb bases regulables, tubs travessers, tubs de travament, plataformes de treball d'amplària com a mínim de 60 cm, escales d'accés, baranes laterals, sòcols i xarxa de protecció de poliamida, col·locada a tota la cara exterior i amarradors cada 20 m2 de façana, inclosos tots els elements de senyalització normalitzats	0,10000 €
			Altres conceptes	0,00 €
P- 9	K151A1K1	m2	Protecció col·lectiva horitzontal d'obertures amb xarxa per a proteccions superficials contra caigudes, de fil trenat de poliamida no regenerada, de tenacitat alta, de 4 mm de diàmetre, 80x80 mm de pas de malla, corda perimetral de poliamida de 12 mm de diàmetre nuada a la xarxa, fixada amb fleix i tacs d'expansió i amb el desmuntatge inclòs	<b>4,45 €</b>
	B0A62F90		Tac d'acer de d 10 mm, amb cargol, volandera i femella	0,63600 €
	B0DZ4000		Fleix	0,05200 €
	B1511215		Xarxa de fil trenat de poliamida no regenerada, de tenacitat alta, de 4 mm de D i 80x80 mm de pas de malla, amb corda perimetral de poliamida de 12 mm de diàmetre nuada a la xarxa, per a 10 usos	0,20400 €
			Altres conceptes	3,56 €
P- 10	K215750A	m2	Desmuntatge de teules amb mitjans manuals i aplec per a posterior aprofitament. Inclos retirada de cabirons de fusta en mal estat.	<b>20,22 €</b>
			Altres conceptes	20,22 €
P- 11	K2164671	m2	Enderroc de paret de tancament de totxana de 15 cm de gruix, a mà i amb martell trencador manual i càrrega manual de runa sobre camió o contenidor	<b>9,29 €</b>
			Altres conceptes	9,29 €
P- 12	K2182301	m2	Repicat d'enguixat, amb mitjans manuals i càrrega manual de runa sobre camió o contenidor	<b>6,55 €</b>
			Altres conceptes	6,55 €
P- 13	K21AU00A	u	Arrencada de full i bastiment de finestra amb mitjans manuals i càrrega manual sobre camió o contenidor	<b>4,91 €</b>
			Altres conceptes	4,91 €
P- 14	K246016B	m3	Desenrunament a l'exterior d'edificacions, amb mitjans mecànics i càrrega mecànica sobre camió o contenidor	<b>3,99 €</b>
			Altres conceptes	3,99 €
P- 15	K246115A	m3	Desenrunament interior a edificacions superficials, amb mitjans manuals i càrrega manual sobre camió o contenidor	<b>24,45 €</b>
			Altres conceptes	24,45 €
P- 16	K246215A	m3	Desenrunament interior a edificacions soterrades, amb mitjans manuals i càrrega manual sobre camió o contenidor	<b>40,75 €</b>
			Altres conceptes	40,75 €
P- 17	K2R542AA	m3	Transport de residus a instal·lació autoritzada de gestió de residus, amb camió de 20 t i temps d'espera per a la càrrega a màquina, amb un recorregut de més de 15 i fins a 20 km	<b>8,23 €</b>
			Altres conceptes	8,23 €

## QUADRE DE PREUS NÚMERO 2

Pàg.: 3

NÚMERO	CODI	UA	DESCRIPCIÓ	PREU
P- 18	K2RA7580	m3	Deposició controlada a dipòsit autoritzat de residus barrejats no especials amb una densitat 0,17 t/m3, procedents de construcció o demolició, amb codi 170904 segons la Llista Europea de Residus (ORDEN MAM/304/2002)	<b>14,33 €</b>
	B2RA7580		Deposició controlada a dipòsit autoritzat de residus barrejats no especials amb una densitat 0,17 t/m3, procedents de construcció o demolició, amb codi 170904 segons la Llista Europea de Residus (ORDEN MAM/304/2002)	14,33100 €
			Altres conceptes	-0,00 €
P- 19	K43BA250	m3	Cabiró de fusta d'avet C24 acabat a tall de serra, de 3,5x3,5 a 7x7 cm de secció i llargària fins a 5 m, treballada al taller i amb tractament insecticida-fungicida amb un nivell de penetració NP2 (UNE-EN 351-1) , col·locat clavat	<b>1.383,05 €</b>
	B0A32000		Clau acer galvanitzat	18,70000 €
	B43BA250		Cabiró de fusta d'avet C24 acabat a tall de serra, de 3,5x3,5 a 7x7 cm de secció i llargària fins a 5 m, treballada al taller i amb tractament insecticida-fungicida amb un nivell de penetració NP2 (UNE-EN 351-1)	383,86000 €
			Altres conceptes	980,49 €
P- 20	K43R1111	u	Reparació de cap de bigueta amb perfils metàl·lics laminats en calent d'acer S275JR, placa d'acer d'ancoratge soldada en un extrem amb quatre forats, fixat al suport amb tac d'acer químic i reblert i ataconat del perfil amb la bigueta amb morter polimèric de reparació fluid i de retracció controlada	<b>97,54 €</b>
	B0715200		Morter polimèric de ciment amb resines sintètiques i fibres, fluid i de retracció controlada per a reparació	2,20009 €
	B0A63H00		Tac químic de diàmetre 12 mm, amb cargol, volandera i femella	17,12000 €
	B0D626B0		Puntal metàl·lic i telescòpic per a 3,5 m d'alçària i 200 usos	0,21246 €
	B44Z501A		Acer S275JR segons UNE-EN 10025-2, format per peça simple, en perfils laminats en calent sèrie IPN, IPE, HEB, HEA, HEM i UPN, treballat al taller per a col·locar amb soldadura i amb una capa d'imprimació antioxidant	30,44680 €
	B44Z5A25		Acer S275JR segons UNE-EN 10025-2, format per peça simple, per a reforç d'elements d'encastament, recolzament i rigiditzadors, en perfils laminats en calent sèrie L, LD, T, rodó, quadrat, rectangular i planxa, treballat al taller per a col·locar amb cargols i amb una capa d'imprimació antioxidant	19,30500 €
			Altres conceptes	28,26 €
P- 21	K43RC50B	m	Tractament curatiu per a bigues de fusta de 10 a 20 cm de gruix, amb protector químic insecticida-fungicida per a fusta (TP8), aplicat mitjançant injecció i polvorització en caps i tota la longitud de l'element	<b>8,18 €</b>
	B8ZA3000		Protector químic insecticida-fungicida per a fusta (TP8)	2,12800 €
			Altres conceptes	6,05 €
P- 22	K4FR11F1	m	Reparació d'esquerda en paret d'obra de ceràmica amb repicat i sanejament previ de la zona afectada, formació de regates transversal per allotjar les grapes de cosit, col·locació de grapes amb acer en barres corrugades B500S de diàmetre 10 mm, separades entre 30 i 50cm, reblert amb morter sintètic epoxi de resines epoxi, càrrega manual de runa sobre contenidor. Inclòs acabat de superfície	<b>55,39 €</b>
	B0714000		Morter sintètic epoxi de resines epoxi	23,00000 €
	B0B2A000		Acer en barres corrugades B500S de límit elàstic >= 500 N/mm2	0,40722 €
			Altres conceptes	31,98 €
P- 23	K4FR626E	m2	Reparació amb reposició de peces fins a 50% de la superfície de mur d'obra ceràmica amb peces de maó massís d'elaboració mecànica, col·locades amb morter de calç 1:4 *	<b>23,97 €</b>
	B0F15H52		Maó massís d'elaboració mecànica, de 240x115x50 mm, cares vistes, categoria I, HD, segons la norma UNE-EN 771-1	8,81920 €

## QUADRE DE PREUS NÚMERO 2

NÚMERO	CODI	UA	DESCRIPCIÓ	PREU
			Altres conceptes	15,15 €
P- 24	K52211LK	m2	Teulada de teula àrab mecànica de ceràmica color vermell, de 20 peces/m2, com a màxim, col·locada entre enllatat de fusta.	<b>31,91 €</b>
	B52211L0		Teula àrab de ceràmica de fabricació mecànica color vermell, de 20 peces/m2, com a màxim	12,54000 €
			Altres conceptes	19,37 €
P- 25	K811U001	m2	Arrebossat reglejat sobre parament vertical, a 3,00 m d'alçària, com a màxim, amb morter de calç 1:4, elaborat a l'obra remolinat	<b>18,78 €</b>
			Altres conceptes	18,78 €
P- 26	KQN2U002	U	Escala metàl·lica recta fromada per 6 esglaons de 2,3 m d'amplària, amb xapa corten plegada de 10mm. Baranes d'acer amb tubulars 50x50x2mm i rodons D12, tot segons plànol. Inclòs oxidació a taller.	<b>3.024,93 €</b>
	BQN2U001		Escala metàl·lica recta fromada per 6 esglaons de 2,3 m d'amplària, amb xapa corten plegada de 10mm. Baranes d'acer amb tubulars 50x50x2mm i rodons D12, tot segons plànol. Inclòs oxidació a taller.	2.900,00000 €
			Altres conceptes	124,93 €
P- 27	PPAU0011	PA	Partida alçada per muntatge i col·locació de les partides de tancament i accessibilitat. Tot inclòs.	<b>350,00 €</b>
			Sense descomposició	350,00 €
P- 28	PPAUXPAL	PA	Partida alçada a justificar per execució de sanejament i reconstrucció de muret de contenció exterior. Inclou arrebossat de moter de calç. Tot acabat	<b>450,00 €</b>
			Sense descomposició	450,00 €
P- 29	PPAUXSS1	PA	Partida alçada en concepte de Seguretat i Salut en l'obra.	<b>325,00 €</b>
			Sense descomposició	325,00 €

## JUSTIFICACIÓ DE PREUS

### MÀ D'OBRA

CODI	UA	DESCRIPCIÓ	PREU
A0121000	h	Oficial 1a	18,93 €
A0122000	h	Oficial 1a paleta	18,93 €
A0127000	h	Oficial 1a col·locador	18,93 €
A012A000	h	Oficial 1a fuster	19,28 €
A012D000	h	Oficial 1a pintor	25,03 €
A012F000	h	Oficial 1a manyà	19,23 €
A012M000	h	Oficial 1a muntador	19,56 €
A0137000	h	Ajudant col·locador	16,51 €
A013A000	h	Ajudant fuster	16,64 €
A013D000	h	Ajudant pintor	22,23 €
A013F000	h	Ajudant manyà	16,58 €
A013M000	h	Ajudant muntador	16,51 €
A0140000	h	Manobre	16,14 €
A0150000	h	Manobre especialista	16,76 €

## JUSTIFICACIÓ DE PREUS

### MAQUINÀRIA

CODI	UA	DESCRIPCIÓ	PREU
C1311440	h	Pala carregadora sobre pneumàtics de 15 a 20 t	97,83 €
C1501700	h	Camió per a transport de 7 t	35,56 €
C1501900	h	Camió per a transport de 20 t	53,12 €
C1705600	h	Formigonera de 165 l	1,94 €
C2001000	h	Martell trencador manual	3,77 €
C200F000	h	Màquina taladradora	3,87 €
C200V000	h	Equip d'injecció manual de resines	1,78 €

## JUSTIFICACIÓ DE PREUS

### MATERIALS

CODI	UA	DESCRIPCIÓ	PREU
B0111000	m3	Aigua	1,88 €
B0310020	t	Sorra de pedrera per a morters	20,25 €
B0512401	t	Ciment portland amb filler calcari CEM II/B-L 32,5 R segons UNE-EN 197-1, en sacs	116,11 €
B0521100	kg	Guix de designació B1/20/2, segons la norma UNE-EN 13279-1	0,12 €
B0532310	kg	Calç aèria CL 90, en sacs	0,25 €
B0714000	kg	Morter sintètic epoxi de resines epoxi	4,60 €
B0715200	kg	Morter polimèric de ciment amb resines sintètiques i fibres, fluid i de retracció controlada per a reparació	0,88 €
B0A32000	kg	Clau acer galvanitzat	1,87 €
B0A62F90	u	Tac d'acer de d 10 mm, amb cargol, volandera i femella	1,06 €
B0A63H00	u	Tac químic de diàmetre 12 mm, amb cargol, volandera i femella	4,28 €
B0B2A000	kg	Acer en barres corrugades B500S de límit elàstic >= 500 N/mm2	0,66 €
B0D626B0	cu	Puntal metàl·lic i telescòpic per a 3,5 m d'alçària i 200 usos	10,57 €
B0DZ4000	m	Fleix	0,26 €
B0F15H52	u	Maó massís d'elaboració mecànica, de 240x115x50 mm, cares vistes, categoria I, HD, segons la norma UNE-EN 771-1	0,26 €
B0FG3JA3	u	Rajola ceràmica fina de forma rectangular i elaboració mecànica, de 28x14x1 cm, de color vermell	0,16 €
B0FJ3QQ3	u	Rajola amb 1 aresta amb trencaigües, de 14x28 cm, de ceràmica natural color vermell	0,81 €
B0Y15250	m2	Amortització diària de bastida tubular metàl·lica fixa, formada per bastiments de 70 cm d'amplària i alçària <= 200 cm, amb bases regulables, tubs travessers, tubs de travament, plataformes de treball d'amplària com a mínim de 60 cm, escales d'accés, baranes laterals, sòcols i xarxa de protecció de poliamida, col·locada a tota la cara exterior i amarradors cada 20 m2 de façana, inclosos tots els elements de senyalització normalitzats	0,10 €
B1511215	m2	Xarxa de fil trenat de poliamida no regenerada, de tenacitat alta, de 4 mm de D i 80x80 mm de pas de malla, amb corda perimetral de poliamida de 12 mm de diàmetre nuada a la xarxa, per a 10 usos	0,17 €

## JUSTIFICACIÓ DE PREUS

### MATERIALS

CODI	UA	DESCRIPCIÓ	PREU
B2RA7580	t	Deposició controlada a dipòsit autoritzat de residus barrejats no especials amb una densitat 0,17 t/m3, procedents de construcció o demolició, amb codi 170904 segons la Llista Europea de Residus (ORDEN MAM/304/2002)	84,30 €
B43BA250	m3	Cabiró de fusta d'avet C24 acabat a tall de serra, de 3,5x3,5 a 7x7 cm de secció i llargària fins a 5 m, treballada al taller i amb tractament insecticida-fungicida amb un nivell de penetració NP2 (UNE-EN 351-1)	383,86 €
B44Z501A	kg	Acer S275JR segons UNE-EN 10025-2, format per peça simple, en perfils laminats en calent sèrie IPN, IPE, HEB, HEA, HEM i UPN, treballat al taller per a col·locar amb soldadura i amb una capa d'imprimació antioxidant	1,03 €
B44Z5A25	kg	Acer S275JR segons UNE-EN 10025-2, format per peça simple, per a reforç d'elements d'encastament, recolzament i rigiditzadors, en perfils laminats en calent sèrie L, LD, T, rodó, quadrat, rectangular i planxa, treballat al taller per a col·locar amb cargols i amb una capa d'imprimació antioxidant	1,43 €
B52211L0	u	Teula àrab de ceràmica de fabricació mecànica color vermell, de 20 peces/m2, com a màxim	0,57 €
B71190L0	m2	Làmina de betum modificat no protegida LBM (SBS) 40-FP amb armadura de feltre de polièster de 160 g/m2	8,35 €
B7Z24000	kg	Emulsió bituminosa, tipus ED	0,93 €
B89Z2000	kg	Pintura a la calç	0,72 €
B8ZA3000	kg	Protector químic insecticida-fungicida per a fusta (TP8)	7,60 €
BABG3768	u	Finestres fixes d'acer per oxidar a taller de dues fulles batents, per a un buit d'obra de 228x270 cm, amb bastidor de tub de 50x50x2 mm. Inclou malla electrosoldada per oxidar 50x50x4.	1.050,00 €
BABG977E	u	Porta d'acer per oxidar a taller de dos fulles batents, per a un buit d'obra de 228x270 cm, amb bastidor de tub de 50x50x2 mm, registre inferior, pany i clau. Tot inclòs.	501,00 €
BABGA5B2	u	Reixa fixa d'acer per oxidar a taller, per a un buit d'obra de 448x250 cm, amb bastidors de tub de 50x50x2 mm. Inclou malla electrosoldada per oxidar 50x50x4. Oxidació a taller inclosa.	500,00 €
BAZGC360	u	Ferramenta per a porta d'interior d'una fulla batent, de preu mitjà	29,06 €

## JUSTIFICACIÓ DE PREUS

### MATERIALS

CODI	UA	DESCRIPCIÓ	PREU
BQN2U001	m	Escala metàl·lica recta fromada per 6 esglaons de 2,3 m d'amplària, amb xapa corten plegada de 10mm. Baranes d'acer amb tubulars 50x50x2mm i rodons D12, tot segons plànol. Inclòs oxidació a taller.	2.900,00 €

## JUSTIFICACIÓ DE PREUS

### ELEMENTS COMPOSTOS

CODI	UA	DESCRIPCIÓ			PREU	
D0701641	m3	Morter de ciment pòrtland amb filler calcari CEM II/B-L i sorra, amb 250 kg/m3 de ciment, amb una proporció en volum 1:6 i 5 N/mm2 de resistència a compressió, elaborat a l'obra	<b>Rend.: 1,000</b>		<b>80,70 €</b>	
			Unitats	Preu €	Parcial	Import
Mà d'obra:						
A0150000	h	Manobre especialista	1,000 /R x	16,76000 =	16,76000	
				Subtotal...	16,76000	16,76000
Maquinària:						
C1705600	h	Formigonera de 165 l	0,700 /R x	1,94000 =	1,35800	
				Subtotal...	1,35800	1,35800
Materials:						
B0111000	m3	Aigua	0,200 x	1,88000 =	0,37600	
B0310020	t	Sorra de pedrera per a morters	1,630 x	20,25000 =	33,00750	
B0512401	t	Ciment pòrtland amb filler calcari CEM II/B-L 32,5 R segons UNE-EN 197-1, en sacs	0,250 x	116,11000 =	29,02750	
				Subtotal...	62,41100	62,41100
				DESPESES AUXILIARS 1,00%		0,16760
				COST DIRECTE		80,69660
				<b>COST EXECUCIÓ MATERIAL</b>		<b>80,69660</b>
D0701821	m3	Morter de ciment pòrtland amb filler calcari CEM II/B-L i sorra, amb 380 kg/m3 de ciment, amb una proporció en volum 1:4 i 10 N/mm2 de resistència a compressió, elaborat a l'obra	<b>Rend.: 1,000</b>		<b>93,56 €</b>	
			Unitats	Preu €	Parcial	Import
Mà d'obra:						
A0150000	h	Manobre especialista	1,000 /R x	16,76000 =	16,76000	
				Subtotal...	16,76000	16,76000
Maquinària:						
C1705600	h	Formigonera de 165 l	0,700 /R x	1,94000 =	1,35800	
				Subtotal...	1,35800	1,35800
Materials:						
B0111000	m3	Aigua	0,200 x	1,88000 =	0,37600	
B0310020	t	Sorra de pedrera per a morters	1,520 x	20,25000 =	30,78000	
B0512401	t	Ciment pòrtland amb filler calcari CEM II/B-L 32,5 R segons UNE-EN 197-1, en sacs	0,380 x	116,11000 =	44,12180	
				Subtotal...	75,27780	75,27780
				DESPESES AUXILIARS 1,00%		0,16760
				COST DIRECTE		93,56340

## JUSTIFICACIÓ DE PREUS

### ELEMENTS COMPOSTOS

CODI	UA	DESCRIPCIÓ	COST EXECUCIÓ MATERIAL			PREU
			<b>COST EXECUCIÓ MATERIAL</b>			<b>93,56340</b>
D0705A21	m3	Morter de calç i sorra, amb 380 kg/m3 de calç àeria CL 90, amb una proporció en volum 1:4 i 10 N/mm2 de resistència a compressió, elaborat a l'obra	<b>Rend.: 1,000</b>			<b>144,44 €</b>
			Unitats	Preu €	Parcial	Import
Mà d'obra:						
A0150000	h	Manobre especialista	1,000 /R x	16,76000 =	16,76000	
				Subtotal...	16,76000	16,76000
Maquinària:						
C1705600	h	Formigonera de 165 l	0,700 /R x	1,94000 =	1,35800	
				Subtotal...	1,35800	1,35800
Materials:						
B0111000	m3	Aigua	0,200 x	1,88000 =	0,37600	
B0310020	t	Sorra de pedrera per a morters	1,520 x	20,25000 =	30,78000	
B0532310	kg	Calç àeria CL 90, en sacs	380,000 x	0,25000 =	95,00000	
				Subtotal...	126,15600	126,15600
				DESPESES AUXILIARS 1,00%		0,16760
				COST DIRECTE		144,44160
				<b>COST EXECUCIÓ MATERIAL</b>		<b>144,44160</b>
D070A4D1	m3	Morter mixt de ciment pòrtland amb filler calcari CEM II/B-L, calç i sorra, amb 200 kg/m3 de ciment, amb una proporció en volum 1:2:10 i 2,5 N/mm2 de resistència a compressió, elaborat a l'obra	<b>Rend.: 1,000</b>			<b>173,76 €</b>
			Unitats	Preu €	Parcial	Import
Mà d'obra:						
A0150000	h	Manobre especialista	1,050 /R x	16,76000 =	17,59800	
				Subtotal...	17,59800	17,59800
Maquinària:						
C1705600	h	Formigonera de 165 l	0,725 /R x	1,94000 =	1,40650	
				Subtotal...	1,40650	1,40650
Materials:						
B0111000	m3	Aigua	0,200 x	1,88000 =	0,37600	
B0310020	t	Sorra de pedrera per a morters	1,530 x	20,25000 =	30,98250	
B0512401	t	Ciment pòrtland amb filler calcari CEM II/B-L 32,5 R segons UNE-EN 197-1, en sacs	0,200 x	116,11000 =	23,22200	
B0532310	kg	Calç àeria CL 90, en sacs	400,000 x	0,25000 =	100,00000	
				Subtotal...	154,58050	154,58050

## JUSTIFICACIÓ DE PREUS

### ELEMENTS COMPOSTOS

CODI	UA	DESCRIPCIÓ	PREU
		DESPESES AUXILIARS 1,00%	0,17598
		COST DIRECTE	173,76098
		<b>COST EXECUCIÓ MATERIAL</b>	<b>173,76098</b>

## JUSTIFICACIÓ DE PREUS

### PARTIDES D'OBRA

NÚM	CODI	UA	DESCRIPCIÓ	RENDIMENT		PREU
	K2182231	m2	Repicat d'arrebossat de morter de ciment, amb mitjans manuals i càrrega manual de runa sobre camió o contenidor	<b>Rend.: 1,000</b>		<b>9, 83 €</b>
	Mà d'obra:			Unitats	Preu €	Parcial
	A0140000	h	Manobre	0,600 /R x	16,14000 =	9,68400
					Subtotal...	9,68400
					DESPESES AUXILIARS 1,50%	0,14526
					COST DIRECTE	9,82926
					DESPESES INDIRECTES 0,00%	
					<b>COST EXECUCIÓ MATERIAL</b>	<b>9,82926</b>
	K218CMPN	m2	Repicat d'enguixat, amb mitjans manuals i càrrega manual de runa sobre camió o contenidor	<b>Rend.: 1,222</b>		<b>6, 55 €</b>
	Mà d'obra:			Unitats	Preu €	Parcial
	A0140000	h	Manobre	0,250 /R x	16,14000 =	3,30196
					Subtotal...	3,30196
	Partides d'obra:					
	K898D620	m2	Pintat de parament vertical exterior de ciment, amb pintura a la calç amb acabat llis, amb dues capes d'acabat	1,000 x	3,19948 =	3,19948
					Subtotal...	3,19948
					DESPESES AUXILIARS 1,50%	0,04953
					COST DIRECTE	6,55097
					DESPESES INDIRECTES 0,00%	
					<b>COST EXECUCIÓ MATERIAL</b>	<b>6,55097</b>
	K5ZD1G0K	m	Minvell encastat al parament, de rajola ceràmica fina, col·locada amb morter mixt 1:2:10	<b>Rend.: 1,000</b>		<b>7, 68 €</b>
	Mà d'obra:			Unitats	Preu €	Parcial
	A0122000	h	Oficial 1a paleta	0,200 /R x	18,93000 =	3,78600
	A0140000	h	Manobre	0,100 /R x	16,14000 =	1,61400
					Subtotal...	5,40000
	Materials:					
	B0FG3JA3	u	Rajola ceràmica fina de forma rectangular i elaboració mecànica, de 28x14x1 cm, de color vermell	7,9611 x	0,16000 =	1,27378
	D070A4D1	m3	Morter mixt de ciment pòrtland amb filler calcari CEM II/B-L, calç i sorra, amb 200 kg/m3 de ciment, amb una proporció en volum 1:2:10 i 2,5 N/mm2 de resistència a compressió, elaborat a l'obra	0,0053 x	173,76098 =	0,92093

## JUSTIFICACIÓ DE PREUS

### PARTIDES D'OBRA

NÚM	CODI	UA	DESCRIPCIÓ	PREU
				Subtotal... 2,19471 2,19471
				DESPESES AUXILIARS 1,50% 0,08100
				COST DIRECTE 7,67571
				DESPESES INDIRECTES 0,00%
				<b>COST EXECUCIÓ MATERIAL 7,67571</b>
K71197G5		m2	Membrana per a impermeabilització de cobertes PA-6 segons UNE 104402 de 4,1 kg/m2 d'una làmina de betum asfàltic modificat LBM (SBS)-40-FP amb armadura de feltre de polièster de 160 g/m2, adherida en calent, prèvia imprimació	<b>Rend.: 1,000 19,49 €</b>
				Unitats Preu € Parcial Import
Mà d'obra:				
A0127000		h	Oficial 1a col·locador	0,330 /R x 18,93000 = 6,24690
A0137000		h	Ajudant col·locador	0,165 /R x 16,51000 = 2,72415
				Subtotal... 8,97105 8,97105
Materials:				
B71190L0		m2	Làmina de betum modificat no protegida LBM (SBS) 40-FP amb armadura de feltre de polièster de 160 g/m2	1,210 x 8,35000 = 10,10350
B7Z24000		kg	Emulsió bituminosa, tipus ED	0,300 x 0,93000 = 0,27900
				Subtotal... 10,38250 10,38250
				DESPESES AUXILIARS 1,50% 0,13457
				COST DIRECTE 19,48812
				DESPESES INDIRECTES 0,00%
				<b>COST EXECUCIÓ MATERIAL 19,48812</b>
K81126D4		m2	Arrebossat projectat amb morter per a aïllament reglejat amb 2 cm de gruix, sobre parament vertical interior, a 3,00 m d'alçària, com a màxim, amb morter de calç i perlita amb vermiculita, de designació CSIII W2, segons la norma UNE-EN 998-1, deixat de regle	<b>Rend.: 9,228 13,01 €</b>
				Unitats Preu € Parcial Import
Mà d'obra:				
A0122000		h	Oficial 1a paleta	1,000 /R x 18,93000 = 2,05137
A0140000		h	Manobre	1,000 /R x 16,14000 = 1,74902
				Subtotal... 3,80039 3,80039
Materials:				
B0512401		t	Ciment pòrtland amb filler calcari CEM II/B-L 32,5 R segons UNE-EN 197-1, en sacs	0,009 x 116,11000 = 1,04499
D0701641		m3	Morter de ciment pòrtland amb filler calcari CEM II/B-L i sorra, amb 250 kg/m3 de ciment, amb una proporció en volum 1:6 i 5 N/mm2 de resistència a compressió, elaborat a l'obra	0,100 x 80,69660 = 8,06966

## JUSTIFICACIÓ DE PREUS

### PARTIDES D'OBRA

NÚM	CODI	UA	DESCRIPCIÓ			PREU
				Subtotal...	9,11465	9,11465
				DESPESES AUXILIARS	2,50%	0,09501
				COST DIRECTE		13,01005
				DESPESES INDIRECTES	0,00%	
				<b>COST EXECUCIÓ MATERIAL</b>		<b>13,01005</b>
K81126K2		m2	Arrebossat a bona vista sobre parament vertical exterior, a més de 3,00 m d'alçària, amb morter mixt 1:2:10, remolinat	<b>Rend.: 1,000</b>		<b>23,00 €</b>
				Unitats	Preu €	Parcial
						Import
Mà d'obra:						
A0122000		h	Oficial 1a paleta	0,616 /R x	18,93000 =	11,66088
A0140000		h	Manobre	0,396 /R x	16,14000 =	6,39144
				Subtotal...	18,05232	18,05232
Materials:						
D070A4D1		m3	Morter mixt de ciment pòrtland amb filler calcari CEM II/B-L, calç i sorra, amb 200 kg/m3 de ciment, amb una proporció en volum 1:2:10 i 2,5 N/mm2 de resistència a compressió, elaborat a l'obra	0,0259 x	173,76098 =	4,50041
				Subtotal...	4,50041	4,50041
				DESPESES AUXILIARS	2,50%	0,45131
				COST DIRECTE		23,00404
				DESPESES INDIRECTES	0,00%	
				<b>COST EXECUCIÓ MATERIAL</b>		<b>23,00404</b>
K81136K2		m2	Arrebossat reglejat sobre parament vertical exterior, a més de 3,00 m d'alçària, amb morter mixt 1:2:10, remolinat	<b>Rend.: 1,000</b>		<b>24,43 €</b>
				Unitats	Preu €	Parcial
						Import
Mà d'obra:						
A0122000		h	Oficial 1a paleta	0,660 /R x	18,93000 =	12,49380
A0140000		h	Manobre	0,396 /R x	16,14000 =	6,39144
				Subtotal...	18,88524	18,88524
Materials:						
D070A4D1		m3	Morter mixt de ciment pòrtland amb filler calcari CEM II/B-L, calç i sorra, amb 200 kg/m3 de ciment, amb una proporció en volum 1:2:10 i 2,5 N/mm2 de resistència a compressió, elaborat a l'obra	0,0292 x	173,76098 =	5,07382
				Subtotal...	5,07382	5,07382
				DESPESES AUXILIARS	2,50%	0,47213
				COST DIRECTE		24,43119
				DESPESES INDIRECTES	0,00%	



## JUSTIFICACIÓ DE PREUS

### PARTIDES D'OBRA

NÚM	CODI	UA	DESCRIPCIÓ	PREU			
K9D13J0K		m2	Paviment de rajola ceràmica fina, de forma rectangular, de 28x14x1 cm, de color vermell, col·locada a truc de maceta amb morter mixt 1:2:10	<b>Rend.: 1,000</b>			
				Unitats	Preu €	Parcial	Import
	Mà d'obra:						
	A0122000	h	Oficial 1a paleta	0,430 /R x	18,93000 =	8,13990	
	A0140000	h	Manobre	0,210 /R x	16,14000 =	3,38940	
					Subtotal...	11,52930	11,52930
	Materials:						
	B0FG3JA3	u	Rajola ceràmica fina de forma rectangular i elaboració mecànica, de 28x14x1 cm, de color vermell	25,5632 x	0,16000 =	4,09011	
	D070A4D1	m3	Morter mixt de ciment pòrtland amb filler calcari CEM II/B-L, calç i sorra, amb 200 kg/m3 de ciment, amb una proporció en volum 1:2:10 i 2,5 N/mm2 de resistència a compressió, elaborat a l'obra	0,020 x	173,76098 =	3,47522	
					Subtotal...	7,56533	7,56533
					DESPESES AUXILIARS 1,50%		0,17294
					COST DIRECTE		19,26757
					DESPESES INDIRECTES 0,00%		
					<b>COST EXECUCIÓ MATERIAL</b>		<b>19,26757</b>
KY01111A		m	Obertura de regata en paret de maó massís, amb mitjans manuals i tapada amb morter de ciment 1:4	<b>Rend.: 1,000</b>			
				Unitats	Preu €	Parcial	Import
	Mà d'obra:						
	A0122000	h	Oficial 1a paleta	0,100 /R x	18,93000 =	1,89300	
	A0140000	h	Manobre	0,250 /R x	16,14000 =	4,03500	
					Subtotal...	5,92800	5,92800
	Materials:						
	D0701821	m3	Morter de ciment pòrtland amb filler calcari CEM II/B-L i sorra, amb 380 kg/m3 de ciment, amb una proporció en volum 1:4 i 10 N/mm2 de resistència a compressió, elaborat a l'obra	0,003 x	93,56340 =	0,28069	
					Subtotal...	0,28069	0,28069
					DESPESES AUXILIARS 1,50%		0,08892
					COST DIRECTE		6,29761
					DESPESES INDIRECTES 0,00%		
					<b>COST EXECUCIÓ MATERIAL</b>		<b>6,29761</b>
L81R7302		u	Reposició d'enguixat de fins a 0,25 m2 en paret o sostre pla	<b>Rend.: 1,000</b>			
				Unitats	Preu €	Parcial	Import
	Mà d'obra:						

## JUSTIFICACIÓ DE PREUS

### PARTIDES D'OBRA

NÚM	CODI	UA	DESCRIPCIÓ			PREU
	A0122000	h	Oficial 1a paleta	0,700	/R x 18,93000 =	13,25100
					Subtotal...	13,25100
						13,25100
	Materials:					
	B0521100	kg	Guix de designació B1/20/2, segons la norma UNE-EN 13279-1	5,000	x 0,12000 =	0,60000
					Subtotal...	0,60000
					DESPESES AUXILIARS 1,50%	0,19877
					COST DIRECTE	14,04977
					DESPESES INDIRECTES 0,00%	
					<b>COST EXECUCIÓ MATERIAL</b>	<b>14,04977</b>

P- 1	481R1625	m2	Reparació superficial de parament arrebossat vertical exterior, amb arrencada i repicat de revestiments arrebossat existent, amb mitjans manuals i càrrega manual de runa sobre contenidor, a una alçària >3 m, arrebossat a bona vista amb morter de calç sense additiu, mixt 1:2:10 elaborat a l'obra, amb acabat remolinat		<b>Rend.: 1,000</b>	<b>36,03 €</b>
				Unitats	Preu €	Parcial
	Partides d'obra:					
	K2182231	m2	Repicat d'arrebossat de morter de ciment, amb mitjans manuals i càrrega manual de runa sobre camió o contenidor	1,000	x 9,82926 =	9,82926
	K81126K2	m2	Arrebossat a bona vista sobre parament vertical exterior, a més de 3,00 m d'alçària, amb morter mixt 1:2:10, remolinat	1,000	x 23,00404 =	23,00404
	K898D620	m2	Pintat de parament vertical exterior de ciment, amb pintura a la calç amb acabat llis, amb dues capes d'acabat	1,000	x 3,19948 =	3,19948
					Subtotal...	36,03278
					COST DIRECTE	36,03278
					DESPESES INDIRECTES 0,00%	
					<b>COST EXECUCIÓ MATERIAL</b>	<b>36,03278</b>

P- 2	48NR114K	m	Reparació de cornisa/ampits/elements pedra arrebossada de calç d'amplària <= 80 cm, amb repicat de revestiments, substitució de peces trencades i soltes, repàs de junts, i arrebossat amb morter mixt, reglejat i remolinat a les cares frontal i inferior		<b>Rend.: 1,000</b>	<b>143,00 €</b>
				Unitats	Preu €	Parcial
	Partides d'obra:					

## JUSTIFICACIÓ DE PREUS

### PARTIDES D'OBRA

NÚM	CODI	UA	DESCRIPCIÓ				PREU
	K2182231	m2	Repicat d'arrebossat de morter de ciment, amb mitjans manuals i càrrega manual de runa sobre camió o contenidor	2,200	x	9,82926 =	21,62437
	K5ZD1G0K	m	Minvell encastat al parament, de rajola ceràmica fina, col·locada amb morter mixt 1:2:10	1,000	x	7,67571 =	7,67571
	K71197G5	m2	Membrana per a impermeabilització de cobertes PA-6 segons UNE 104402 de 4,1 kg/m2 d'una làmina de betum asfàltic modificat LBM (SBS)-40-FP amb armadura de feltre de polièster de 160 g/m2, adherida en calent, prèvia imprimació	1,100	x	19,48812 =	21,43693
	K81136K2	m2	Arrebossat reglejat sobre parament vertical exterior, a més de 3,00 m d'alçària, amb morter mixt 1:2:10, remolinat	2,200	x	24,43119 =	53,74862
	K8K1D14K	m	Escopidor de 29 cm d'amplària, amb rajola ceràmica fina, de color vermell, amb trencaigües, col·locada amb morter mixt 1:2:10	1,000	x	20,65606 =	20,65606
	K9D13J0K	m2	Paviment de rajola ceràmica fina, de forma rectangular, de 28x14x1 cm, de color vermell, col·locada a truc de maceta amb morter mixt 1:2:10	0,600	x	19,26757 =	11,56054
	KY01111A	m	Obertura de regata en paret de maó massís, amb mitjans manuals i tapada amb morter de ciment 1:4	1,000	x	6,29761 =	6,29761
						Subtotal...	142,99984
							142,99984
						COST DIRECTE	142,99984
						DESPESES INDIRECTES 0,00%	
						<b>COST EXECUCIÓ MATERIAL</b>	<b>142,99984</b>
P- 3	EABG3A68	u	Finestres fixes d'acer per oxidar a taller fixes, per a un buit d'obra de 148x175 cm, 205x175cm, 220x175cm, amb bastidor de tub de 50x50x2 mm. Inclou malla electrosoldada per oxidar 50x50x4. Oxidació a taller inclosa.			<b>Rend.: 0,116</b>	<b>1.092,48 €</b>
	Mà d'obra:			Unitats		Preu €	Parcial
	A012F000	h	Oficial 1a manyà	0,250	/R x	19,23000 =	41,44397
						Subtotal...	41,44397
							41,44397
	Materials:						
	BABG3768	u	Finestres fixes d'acer per oxidar a taller de dues fulles batents, per a un buit d'obra de 228x270 cm, amb bastidor de tub de 50x50x2 mm. Inclou malla electrosoldada per oxidar 50x50x4.	1,000	x	1.050,00000 =	1.050,00000
						Subtotal...	1.050,00000
							1.050,00000
						DESPESES AUXILIARS 2,50%	1,03610
						COST DIRECTE	1.092,48007
						DESPESES INDIRECTES 0,00%	

## JUSTIFICACIÓ DE PREUS

### PARTIDES D'OBRA

NÚM	CODI	UA	DESCRIPCIÓ	COST EXECUCIÓ MATERIAL			PREU
							<b>1.092,48007</b>
P- 4	EABG9A7E	u	Porta d'acer per oxidar a taller de dues fulles batents, per a un buit d'obra de 228x270 cm, amb bastidor de tub de 50x50x2 mm, pany i clau. Inclou malla electrosoldada per oxidar 50x50x4. Oxidació a taller inclosa.		<b>Rend.: 0,065</b>		<b>605,87 €</b>
	Mà d'obra:			Unitats	Preu €	Parcial	Import
	A012F000	h	Oficial 1a manyà	0,250 /R x	19,23000 =	73,96154	
					Subtotal...	73,96154	73,96154
	Materials:						
	BABG977E	u	Porta d'acer per oxidar a taller de dos fulles batents, per a un buit d'obra de 228x270 cm, amb bastidor de tub de 50x50x2 mm, registre inferior, pany i clau. Tot inclòs.	1,000 x	501,00000 =	501,00000	
	BAZGC360	u	Ferramenta per a porta d'interior d'una fulla batent, de preu mitjà	1,000 x	29,06000 =	29,06000	
					Subtotal...	530,06000	530,06000
					DESPESES AUXILIARS 2,50%		1,84904
					COST DIRECTE		605,87058
					DESPESES INDIRECTES 0,00%		
					<b>COST EXECUCIÓ MATERIAL</b>		<b>605,87058</b>
P- 5	EABGA9B2	u	Reixa fixa d'acer per oxidar a taller, per a un buit d'obra de 448x250 cm, amb bastidors de tub de 50x50x2 mm. Inclou malla electrosoldada per oxidar 50x50x4. Oxidació a taller inclosa.		<b>Rend.: 0,078</b>		<b>563,18 €</b>
	Mà d'obra:			Unitats	Preu €	Parcial	Import
	A012F000	h	Oficial 1a manyà	0,250 /R x	19,23000 =	61,63462	
					Subtotal...	61,63462	61,63462
	Materials:						
	BABGA5B2	u	Reixa fixa d'acer per oxidar a taller, per a un buit d'obra de 448x250 cm, amb bastidors de tub de 50x50x2 mm. Inclou malla electrosoldada per oxidar 50x50x4. Oxidació a taller inclosa.	1,000 x	500,00000 =	500,00000	
					Subtotal...	500,00000	500,00000
					DESPESES AUXILIARS 2,50%		1,54087
					COST DIRECTE		563,17549
					DESPESES INDIRECTES 0,00%		

## JUSTIFICACIÓ DE PREUS

### PARTIDES D'OBRA

NÚM	CODI	UA	DESCRIPCIÓ	COST EXECUCIÓ MATERIAL				PREU
				<b>563,17549</b>				
P- 6	IBB44124	PA	Partida alçada a justificar en control de qualitat de l'obra.	<b>Rend.: 1,000</b>				<b>190,00 €</b>
P- 7	K1213251	m2	Muntatge i desmuntatge de bastida tubular metàl·lica fixa formada per bastiments de 70 cm i alçària <= 200 cm, amb bases regulables, tubs travessers, tubs de travament, plataformes de treball d'amplària com a mínim de 60 cm, escales d'accés, baranes laterals, sòcols i xarxa de protecció de poliamida, col·locada a tota la cara exterior i amarradors cada 20 m2 de façana, inclosos tots els elements de senyalització normalitzats i el transport amb un recorregut total màxim de 20 km	<b>Rend.: 1,000</b>				<b>5,69 €</b>
Mà d'obra:				Unitats	Preu €	Parcial	Import	
	A012M000	h	Oficial 1a muntador	0,080 /R x	19,56000 =	1,56480		
	A013M000	h	Ajudant muntador	0,160 /R x	16,51000 =	2,64160		
				Subtotal...		4,20640	4,20640	
Maquinària:								
	C1501700	h	Camió per a transport de 7 t	0,040 /R x	35,56000 =	1,42240		
				Subtotal...		1,42240	1,42240	
				DESPESES AUXILIARS 1,50%		0,06310		
				COST DIRECTE		5,69190		
				DESPESES INDIRECTES 0,00%		0,00000		
				<b>COST EXECUCIÓ MATERIAL</b>		<b>5,69190</b>		
P- 8	K1215250	m2	Amortització diària de bastida tubular metàl·lica fixa, formada per bastiments de 70 cm d'amplària i alçària <= 200 cm, amb bases regulables, tubs travessers, tubs de travament, plataformes de treball d'amplària com a mínim de 60 cm, escales d'accés, baranes laterals, sòcols i xarxa de protecció de poliamida col·locada a tota la cara exterior i amarradors cada 20 m2 de façana, inclosos tots els elements de senyalització normalitzats	<b>Rend.: 1,000</b>				<b>0,10 €</b>
Materials:				Unitats	Preu €	Parcial	Import	

## JUSTIFICACIÓ DE PREUS

### PARTIDES D'OBRA

NÚM	CODI	UA	DESCRIPCIÓ				PREU
	B0Y15250	m2	Amortització diària de bastida tubular metàl·lica fixa, formada per bastiments de 70 cm d'amplària i alçària <= 200 cm, amb bases regulables, tubs travessers, tubs de travament, plataformes de treball d'amplària com a mínim de 60 cm, escales d'accés, baranes laterals, sòcols i xarxa de protecció de poliamida, col·locada a tota la cara exterior i amarradors cada 20 m2 de façana, inclosos tots els elements de senyalització normalitzats	1,000	x	0,10000 =	0,10000
						Subtotal...	0,10000
						COST DIRECTE	0,10000
						DESPESES INDIRECTES 0,00%	
						<b>COST EXECUCIÓ MATERIAL</b>	<b>0,10000</b>
P- 9	K151A1K1	m2	Protecció col·lectiva horitzontal d'obertures amb xarxa per a proteccions superficials contra caigudes, de fil trenat de poliamida no regenerada, de tenacitat alta, de 4 mm de diàmetre, 80x80 mm de pas de malla, corda perimetral de poliamida de 12 mm de diàmetre nuada a la xarxa, fixada amb fleix i tacs d'expansió i amb el desmuntatge inclòs	<b>Rend.: 1,000</b>			<b>4,45 €</b>
Mà d'obra:				Unitats	Preu €	Parcial	Import
	A0121000	h	Oficial 1a	0,100	/R x 18,93000 =	1,89300	
	A0140000	h	Manobre	0,100	/R x 16,14000 =	1,61400	
						Subtotal...	3,50700
Materials:							
	B0A62F90	u	Tac d'acer de d 10 mm, amb cargol, volandera i femella	0,600	x 1,06000 =	0,63600	
	B0DZ4000	m	Fleix	0,200	x 0,26000 =	0,05200	
	B1511215	m2	Xarxa de fil trenat de poliamida no regenerada, de tenacitat alta, de 4 mm de D i 80x80 mm de pas de malla, amb corda perimetral de poliamida de 12 mm de diàmetre nuada a la xarxa, per a 10 usos	1,200	x 0,17000 =	0,20400	
						Subtotal...	0,89200
						DESPESES AUXILIARS 1,50%	0,05261
						COST DIRECTE	4,45161
						DESPESES INDIRECTES 0,00%	
						<b>COST EXECUCIÓ MATERIAL</b>	<b>4,45161</b>

## JUSTIFICACIÓ DE PREUS

### PARTIDES D'OBRA

NÚM	CODI	UA	DESCRIPCIÓ	PREU
P- 10	K215750A	m2	Desmuntatge de teules amb mitjans manuals i aplec per a posterior aprofitament. Inclou retirada de cabirons de fusta en mal estat.	<b>Rend.: 1,000</b> <b>20,22 €</b>
	Mà d'obra:			Unitats      Preu €      Parcial      Import
	A0121000	h	Oficial 1a	0,200 /R x      18,93000 =      3,78600
	A0140000	h	Manobre	1,000 /R x      16,14000 =      16,14000
			Subtotal...	19,92600      19,92600
			DESPESES AUXILIARS 1,50%	0,29889
			COST DIRECTE	20,22489
			DESPESES INDIRECTES 0,00%	
			<b>COST EXECUCIÓ MATERIAL</b>	<b>20,22489</b>
P- 11	K2164671	m2	Enderroc de paret de tancament de totxana de 15 cm de gruix, a mà i amb martell trencador manual i càrrega manual de runa sobre camió o contenidor	<b>Rend.: 1,000</b> <b>9,29 €</b>
	Mà d'obra:			Unitats      Preu €      Parcial      Import
	A0140000	h	Manobre	0,250 /R x      16,14000 =      4,03500
	A0150000	h	Manobre especialista	0,250 /R x      16,76000 =      4,19000
			Subtotal...	8,22500      8,22500
	Maquinària:			
	C2001000	h	Martell trencador manual	0,250 /R x      3,77000 =      0,94250
			Subtotal...	0,94250      0,94250
			DESPESES AUXILIARS 1,50%	0,12338
			COST DIRECTE	9,29088
			DESPESES INDIRECTES 0,00%	
			<b>COST EXECUCIÓ MATERIAL</b>	<b>9,29088</b>
P- 12	K2182301	m2	Repicat d'enguixat, amb mitjans manuals i càrrega manual de runa sobre camió o contenidor	<b>Rend.: 1,000</b> <b>6,55 €</b>
	Mà d'obra:			Unitats      Preu €      Parcial      Import
	A0140000	h	Manobre	0,400 /R x      16,14000 =      6,45600
			Subtotal...	6,45600      6,45600
			DESPESES AUXILIARS 1,50%	0,09684
			COST DIRECTE	6,55284
			DESPESES INDIRECTES 0,00%	

## JUSTIFICACIÓ DE PREUS

### PARTIDES D'OBRA

NÚM	CODI	UA	DESCRIPCIÓ	COST EXECUCIÓ MATERIAL			PREU
							<b>6,55284</b>
P- 13	K21AU00A	u	Arrencada de full i bastiment de finestra amb mitjans manuals i càrrega manual sobre camió o contenidor	<b>Rend.: 3,730</b>			<b>4,91 €</b>
	Mà d'obra:			Unitats	Preu €	Parcial	Import
	A012A000	h	Oficial 1a fuster	0,350 /R x	19,28000 =	1,80912	
	A0140000	h	Manobre	0,700 /R x	16,14000 =	3,02895	
					Subtotal...	4,83807	4,83807
					DESPESES AUXILIARS 1,50%		0,07257
					COST DIRECTE		4,91064
					DESPESES INDIRECTES 0,00%		
					<b>COST EXECUCIÓ MATERIAL</b>		<b>4,91064</b>
P- 14	K246016B	m3	Desenrunament a l'exterior d'edificacions, amb mitjans mecànics i càrrega mecànica sobre camió o contenidor	<b>Rend.: 1,000</b>			<b>3,99 €</b>
	Mà d'obra:			Unitats	Preu €	Parcial	Import
	A0140000	h	Manobre	0,050 /R x	16,14000 =	0,80700	
					Subtotal...	0,80700	0,80700
	Maquinària:						
	C1311440	h	Pala carregadora sobre pneumàtics de 15 a 20 t	0,0325 /R x	97,83000 =	3,17948	
					Subtotal...	3,17948	3,17948
					DESPESES AUXILIARS 1,00%		0,00807
					COST DIRECTE		3,99455
					DESPESES INDIRECTES 0,00%		
					<b>COST EXECUCIÓ MATERIAL</b>		<b>3,99455</b>
P- 15	K246115A	m3	Desenrunament interior a edificacions superficials, amb mitjans manuals i càrrega manual sobre camió o contenidor	<b>Rend.: 1,000</b>			<b>24,45 €</b>
	Mà d'obra:			Unitats	Preu €	Parcial	Import
	A0140000	h	Manobre	1,500 /R x	16,14000 =	24,21000	
					Subtotal...	24,21000	24,21000
					DESPESES AUXILIARS 1,00%		0,24210
					COST DIRECTE		24,45210
					DESPESES INDIRECTES 0,00%		

## JUSTIFICACIÓ DE PREUS

### PARTIDES D'OBRA

NÚM	CODI	UA	DESCRIPCIÓ				PREU
				<b>COST EXECUCIÓ MATERIAL</b>			<b>24,45210</b>
P- 16	K246215A	m3	Desenrunament interior a edificacions soterrades, amb mitjans manuals i càrrega manual sobre camió o contenidor	<b>Rend.: 1,000</b>			<b>40,75 €</b>
	Mà d'obra:			Unitats	Preu €	Parcial	Import
	A0140000	h	Manobre	2,500 /R x	16,14000 =	40,35000	
				Subtotal...		40,35000	40,35000
				DESPESES AUXILIARS 1,00%		0,40350	
				COST DIRECTE		40,75350	
				DESPESES INDIRECTES 0,00%		0,00000	
				<b>COST EXECUCIÓ MATERIAL</b>			<b>40,75350</b>
P- 17	K2R542AA	m3	Transport de residus a instal·lació autoritzada de gestió de residus, amb camió de 20 t i temps d'espera per a la càrrega a màquina, amb un recorregut de més de 15 i fins a 20 km	<b>Rend.: 1,000</b>			<b>8,23 €</b>
	Maquinària:			Unitats	Preu €	Parcial	Import
	C1501900	h	Camió per a transport de 20 t	0,155 /R x	53,12000 =	8,23360	
				Subtotal...		8,23360	8,23360
				COST DIRECTE		8,23360	
				DESPESES INDIRECTES 0,00%		0,00000	
				<b>COST EXECUCIÓ MATERIAL</b>			<b>8,23360</b>
P- 18	K2RA7580	m3	Deposició controlada a dipòsit autoritzat de residus barrejats no especials amb una densitat 0,17 t/m3, procedents de construcció o demolició, amb codi 170904 segons la Llista Europea de Residus (ORDEN MAM/304/2002)	<b>Rend.: 1,000</b>			<b>14,33 €</b>
	Materials:			Unitats	Preu €	Parcial	Import
	B2RA7580	t	Deposició controlada a dipòsit autoritzat de residus barrejats no especials amb una densitat 0,17 t/m3, procedents de construcció o demolició, amb codi 170904 segons la Llista Europea de Residus (ORDEN MAM/304/2002)	0,170 x	84,30000 =	14,33100	
				Subtotal...		14,33100	14,33100

## JUSTIFICACIÓ DE PREUS

### PARTIDES D'OBRA

NÚM	CODI	UA	DESCRIPCIÓ	PREU
				COST DIRECTE 14,33100
				DESPESES INDIRECTES 0,00%
				<b>COST EXECUCIÓ MATERIAL 14,33100</b>
P- 19	K43BA250	m3	Cabiró de fusta d'avet C24 acabat a tall de serra, de 3,5x3,5 a 7x7 cm de secció i llargària fins a 5 m, treballada al taller i amb tractament insecticida-fungicida amb un nivell de penetració NP2 (UNE-EN 351-1) , col·locat clavat	<b>Rend.: 1,000 1.383,05 €</b>
				Unitats Preu € Parcial Import
	Mà d'obra:			
	A012A000	h	Oficial 1a fuster	35,000 /R x 19,28000 = 674,80000
	A013A000	h	Ajudant fuster	17,500 /R x 16,64000 = 291,20000
				Subtotal... 966,00000 966,00000
	Materials:			
	B0A32000	kg	Clau acer galvanitzat	10,000 x 1,87000 = 18,70000
	B43BA250	m3	Cabiró de fusta d'avet C24 acabat a tall de serra, de 3,5x3,5 a 7x7 cm de secció i llargària fins a 5 m, treballada al taller i amb tractament insecticida-fungicida amb un nivell de penetració NP2 (UNE-EN 351-1)	1,000 x 383,86000 = 383,86000
				Subtotal... 402,56000 402,56000
				DESPESES AUXILIARS 1,50% 14,49000
				COST DIRECTE 1.383,05000
				DESPESES INDIRECTES 0,00%
				<b>COST EXECUCIÓ MATERIAL 1.383,05000</b>
P- 20	K43R1111	u	Reparació de cap de bigueta amb perfils metàl·lics laminats en calent d'acer S275JR, placa d'acer d'ancoratge soldada en un extrem amb quatre forats, fixat al suport amb tac d'acer químic i reblert i ataconat del perfil amb la bigueta amb morter polimèric de reparació fluid i de retracció controlada	<b>Rend.: 1,000 97,54 €</b>
				Unitats Preu € Parcial Import
	Mà d'obra:			
	A0121000	h	Oficial 1a	1,000 /R x 18,93000 = 18,93000
	A0140000	h	Manobre	0,500 /R x 16,14000 = 8,07000
				Subtotal... 27,00000 27,00000
	Maquinària:			
	C200F000	h	Màquina taladradora	0,220 /R x 3,87000 = 0,85140

## JUSTIFICACIÓ DE PREUS

### PARTIDES D'OBRA

NÚM	CODI	UA	DESCRIPCIÓ			PREU
				Subtotal...		0,85140
						0,85140
	Materials:					
	B0715200	kg	Morter polimèric de ciment amb resines sintètiques i fibres, fluid i de retracció controlada per a reparació	2,5001	x	0,88000 = 2,20009
	B0A63H00	u	Tac químic de diàmetre 12 mm, amb cargol, volandera i femella	4,000	x	4,28000 = 17,12000
	B0D626B0	cu	Puntal metàl·lic i telescòpic per a 3,5 m d'alçària i 200 usos	0,0201	x	10,57000 = 0,21246
	B44Z501A	kg	Acer S275JR segons UNE-EN 10025-2, format per peça simple, en perfils laminats en calent sèrie IPN, IPE, HEB, HEA, HEM i UPN, treballat al taller per a col·locar amb soldadura i amb una capa d'imprimació antioxidant	29,560	x	1,03000 = 30,44680
	B44Z5A25	kg	Acer S275JR segons UNE-EN 10025-2, format per peça simple, per a reforç d'elements d'encastament, recolzament i rigiditzadors, en perfils laminats en calent sèrie L, LD, T, rodó, quadrat, rectangular i planxa, treballat al taller per a col·locar amb cargols i amb una capa d'imprimació antioxidant	13,500	x	1,43000 = 19,30500
				Subtotal...		69,28435
				DESPESES AUXILIARS	1,50%	0,40500
				COST DIRECTE		97,54075
				DESPESES INDIRECTES	0,00%	
				<b>COST EXECUCIÓ MATERIAL</b>		<b>97,54075</b>
P- 21	K43RC50B	m	Tractament curatiu per a bigues de fusta de 10 a 20 cm de gruix, amb protector químic insecticida-fungicida per a fusta (TP8), aplicat mitjançant injecció i polvorització en caps i tota la longitud de l'element	<b>Rend.: 1,000</b>		<b>8,18 €</b>
	Mà d'obra:			Unitats	Preu €	Parcial
	A0121000	h	Oficial 1a	0,170	/R x 18,93000 =	3,21810
	A0140000	h	Manobre	0,170	/R x 16,14000 =	2,74380
				Subtotal...		5,96190
	Materials:					
	B8ZA3000	kg	Protector químic insecticida-fungicida per a fusta (TP8)	0,280	x 7,60000 =	2,12800
				Subtotal...		2,12800
				DESPESES AUXILIARS	1,50%	0,08943
				COST DIRECTE		8,17933
				DESPESES INDIRECTES	0,00%	
				<b>COST EXECUCIÓ MATERIAL</b>		<b>8,17933</b>

## JUSTIFICACIÓ DE PREUS

### PARTIDES D'OBRA

NÚM	CODI	UA	DESCRIPCIÓ			PREU	
P- 22	K4FR11F1	m	Reparació d'esquerda en paret d'obra de ceràmica amb repicat i sanejament previ de la zona afectada, formació de regates transversal per allotjar les grapes de cosit, col·locació de grapes amb acer en barres corrugades B500S de diàmetre 10 mm, separades entre 30 i 50cm, reblert amb morter sintètic epoxi de resines epoxi, càrrega manual de runa sobre contenidor. Inclòs acabat de superfície	<b>Rend.: 0,906</b>		<b>55,39 €</b>	
				Unitats	Preu €	Parcial	Import
	Mà d'obra:						
	A0122000	h	Oficial 1a paleta	0,750 /R x	18,93000 =	15,67053	
	A0140000	h	Manobre	0,750 /R x	16,14000 =	13,36093	
					Subtotal...	29,03146	29,03146
	Maquinària:						
	C200F000	h	Màquina taladradora	0,350 /R x	3,87000 =	1,49503	
	C200V000	h	Equip d'injecció manual de resines	0,300 /R x	1,78000 =	0,58940	
					Subtotal...	2,08443	2,08443
	Materials:						
	B0714000	kg	Morter sintètic epoxi de resines epoxi	5,000 x	4,60000 =	23,00000	
	B0B2A000	kg	Acer en barres corrugades B500S de límit elàstic >= 500 N/mm2	0,617 x	0,66000 =	0,40722	
					Subtotal...	23,40722	23,40722
					DESPESES AUXILIARS 3,00%	0,87094	
					COST DIRECTE	55,39405	
					DESPESES INDIRECTES 0,00%		
					<b>COST EXECUCIÓ MATERIAL</b>	<b>55,39405</b>	
P- 23	K4FR626E	m2	Reparació amb reposició de peces fins a 50% de la superfície de mur d'obra ceràmica amb peces de maó massís d'elaboració mecànica, col·locades amb morter de calç 1:4 *	<b>Rend.: 1,000</b>		<b>23,97 €</b>	
				Unitats	Preu €	Parcial	Import
	Mà d'obra:						
	A0121000	h	Oficial 1a	0,354 /R x	18,93000 =	6,70122	
	A0140000	h	Manobre	0,354 /R x	16,14000 =	5,71356	
					Subtotal...	12,41478	12,41478
	Materials:						
	B0F15H52	u	Maó massís d'elaboració mecànica, de 240x115x50 mm, cares vistes, categoria I, HD, segons la norma UNE-EN 771-1	33,920 x	0,26000 =	8,81920	
	D0705A21	m3	Morter de calç i sorra, amb 380 kg/m3 de calç aèria CL 90, amb una proporció en volum 1:4 i 10 N/mm2 de resistència a compressió, elaborat a l'obra	0,0168 x	144,44160 =	2,42662	

## JUSTIFICACIÓ DE PREUS

### PARTIDES D'OBRA

NÚM	CODI	UA	DESCRIPCIÓ			PREU	
				Subtotal...	11,24582	11,24582	
				DESPESES AUXILIARS	2,50%	0,31037	
				COST DIRECTE		23,97097	
				DESPESES INDIRECTES	0,00%		
				<b>COST EXECUCIÓ MATERIAL</b>		<b>23,97097</b>	
P- 24	K52211LK	m2	Teulada de teula àrab mecànica de ceràmica color vermell, de 20 peces/m2, com a màxim, col·locada entre enllatat de fusta.	<b>Rend.: 1,000</b>		<b>31,91 €</b>	
				Unitats	Preu €	Parcial	Import
	Mà d'obra:						
	A0122000	h	Oficial 1a paleta	0,700 /R x	18,93000 =	13,25100	
	A0140000	h	Manobre	0,350 /R x	16,14000 =	5,64900	
				Subtotal...		18,90000	18,90000
	Materials:						
	B52211L0	u	Teula àrab de ceràmica de fabricació mecànica color vermell, de 20 peces/m2, com a màxim	22,000 x	0,57000 =	12,54000	
				Subtotal...		12,54000	12,54000
				DESPESES AUXILIARS	2,50%	0,47250	
				COST DIRECTE		31,91250	
				DESPESES INDIRECTES	0,00%		
				<b>COST EXECUCIÓ MATERIAL</b>		<b>31,91250</b>	
P- 25	K811U001	m2	Arrebossat reglejat sobre parament vertical, a 3,00 m d'alçària, com a màxim, amb morter de calç 1:4, elaborat a l'obra remolinat	<b>Rend.: 1,000</b>		<b>18,78 €</b>	
				Unitats	Preu €	Parcial	Import
	Mà d'obra:						
	A0122000	h	Oficial 1a paleta	0,560 /R x	18,93000 =	10,60080	
	A0140000	h	Manobre	0,330 /R x	16,14000 =	5,32620	
				Subtotal...		15,92700	15,92700
	Materials:						
	D0705A21	m3	Morter de calç i sorra, amb 380 kg/m3 de calç aèria CL 90, amb una proporció en volum 1:4 i 10 N/mm2 de resistència a compressió, elaborat a l'obra	0,017 x	144,44160 =	2,45551	
				Subtotal...		2,45551	2,45551
				DESPESES AUXILIARS	2,50%	0,39818	
				COST DIRECTE		18,78068	
				DESPESES INDIRECTES	0,00%		

## JUSTIFICACIÓ DE PREUS

### PARTIDES D'OBRA

NÚM	CODI	UA	DESCRIPCIÓ	COST EXECUCIÓ MATERIAL			PREU
							<b>18,78068</b>
P- 26	KQN2U002	U	Escala metàl·lica recta fromada per 6 esglaons de 2,3 m d'amplària, amb xapa corten plegada de 10mm. Baranes d'acer amb tubulars 50x50x2mm i rodons D12, tot segons plànol. Inclòs oxidació a taller.		<b>Rend.: 0,089</b>		<b>3.024,93 €</b>
	Mà d'obra:			Unitats	Preu €	Parcial	Import
	A012F000	h	Oficial 1a manyà	0,300 /R x	19,23000 =	64,82022	
	A013F000	h	Ajudant manyà	0,300 /R x	16,58000 =	55,88764	
					Subtotal...	120,70786	120,70786
	Materials:						
	BQN2U001	m	Escala metàl·lica recta fromada per 6 esglaons de 2,3 m d'amplària, amb xapa corten plegada de 10mm. Baranes d'acer amb tubulars 50x50x2mm i rodons D12, tot segons plànol. Inclòs oxidació a taller.	1,000 x	2.900,00000 =	2.900,00000	
					Subtotal...	2.900,00000	2.900,00000
					DESPESES AUXILIARS 3,50%		4,22478
					COST DIRECTE		3.024,93264
					DESPESES INDIRECTES 0,00%		
					<b>COST EXECUCIÓ MATERIAL</b>		<b>3.024,93264</b>
P- 27	PPAU0011	PA	Partida alçada per muntatge i col·locació de les partides de tancament i accessibilitat. Tot inclòs.		<b>Rend.: 1,000</b>		<b>350,00 €</b>
P- 28	PPAUXPAL	PA	Partida alçada a justificar per execució de sanejament i reconstrucció de muret de contenció exterior. Inclou arrebossat de moter de calç. Tot acabat		<b>Rend.: 1,000</b>		<b>450,00 €</b>
P- 29	PPAUXSS1	PA	Partida alçada en concepte de Seguretat i Salut en l'obra.		<b>Rend.: 1,000</b>		<b>325,00 €</b>

## **VIII. PLÀNOLS**



ORTOFOTO E1:4000



SITUACIÓ E1:2000

EXPEDIENT: 160107

REHABILITACIÓ DE L'EDIFICI  
DE LA CENTRAL ELÈCTRICA "LA  
CATALINA" D'ALMENAR. FASE I

POLÍGO 20 PARCEL·LA 622

PROJECTE BÀSIC I D'EXECUCIÓ

DATA: NOVEMBRE DE 2016

ESCALA: 1:4000; 1:2000

PLÀNOL:

ORTOFOTO  
SITUACIÓ

EL CLIENT:



AJUNTAMENT D'ALMENAR

C/IBER 100 08248

REDACTOR:

GELONCHARO

XAVIER GELONCH PIFARRÉ ARQUITECTE

Tel: 934619132 E: xgelonch@gsarc.net C/LLIBRE 43890-1

**A00**

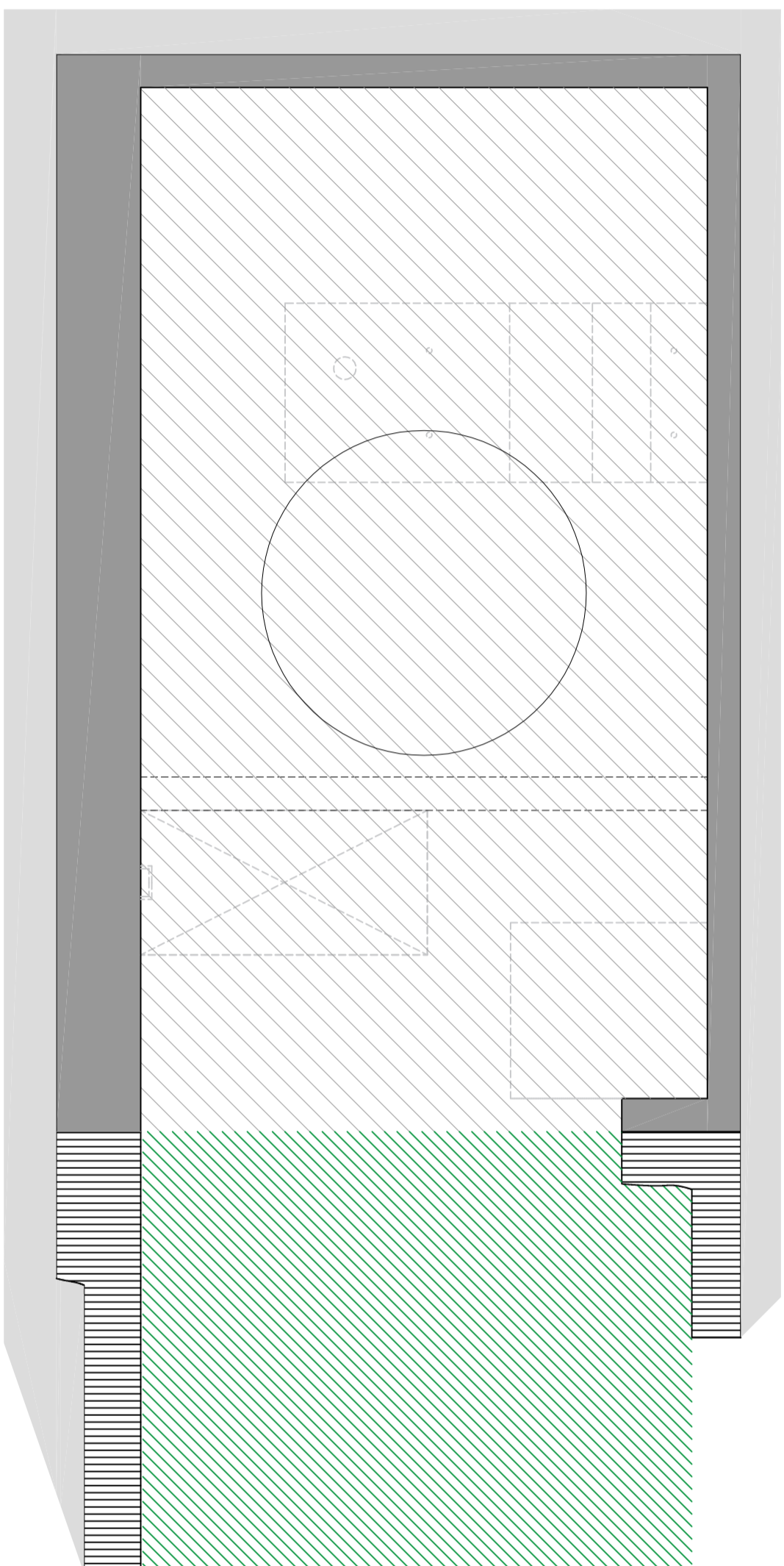



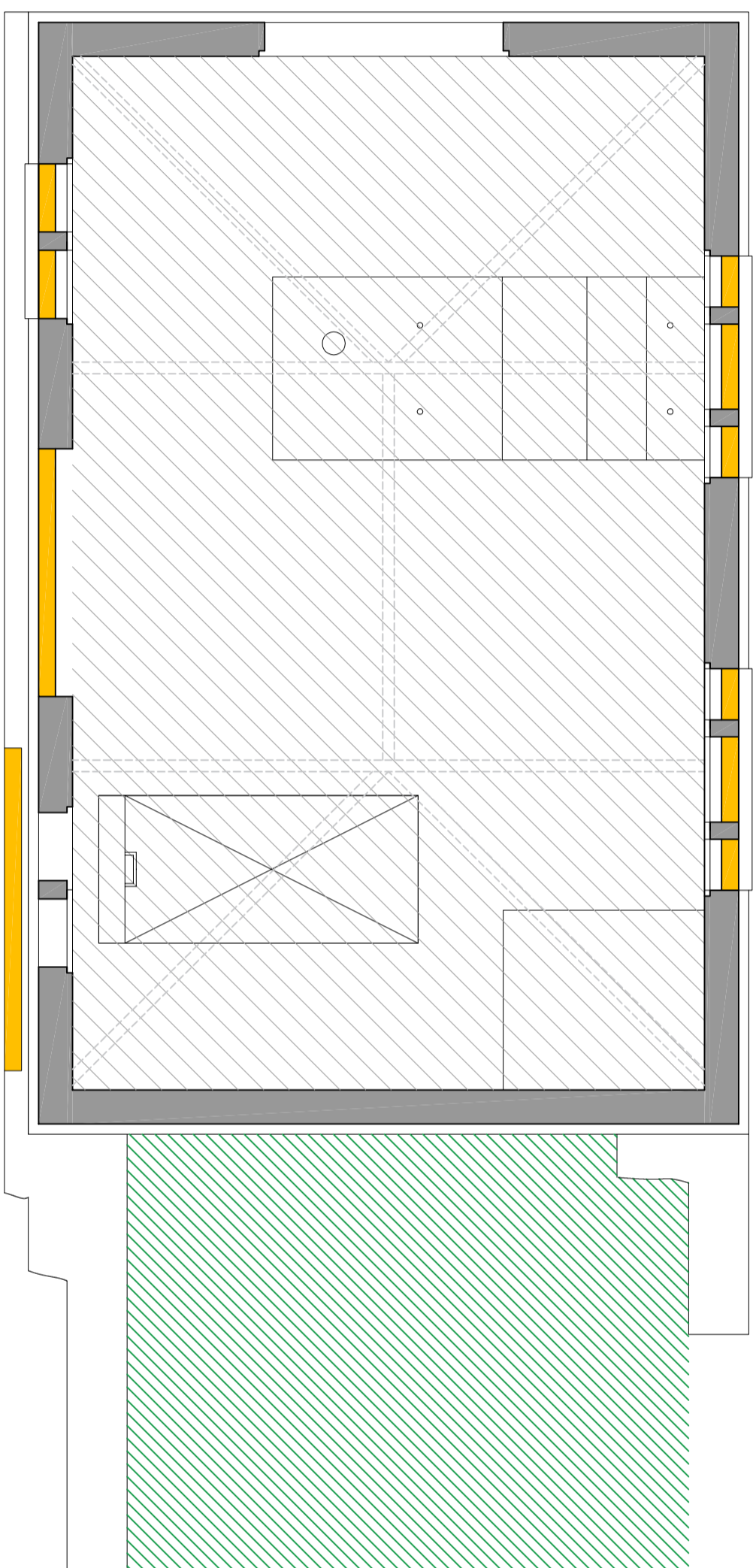

PLANTA SOTERRANI - ESTAT ACTUAL I ACTUACIONS E1:50



PLANTA BAIXA - ESTAT ACTUAL I ACTUACIONS E1:50

LLEGGENDA D'ACTUACIONS

PLANTA

-  Desmunament interior.
-  Desmunament exterior.
-  Desmunatge de teules amb milians manuals i aplac per a posterior aprofitament. Inclos retirada de cabirons de fusta en mal estat.
-  Endroc de pared de tancament de toxana
-  Sanjament i reconstrucció de muret de contenció exterior

PLANTA SOTERRANI - ESTAT ACTUAL	
SUPERFICIE ÚTIL INTERIOR	S. U. 46,35m <sup>2</sup>
SALA	S. U. 46,35m <sup>2</sup>
TOTAL SUP. ÚTIL	S. U. 46,35m <sup>2</sup>
TOTAL SUP. CONSTRUÏDA	S. U. 59,69m <sup>2</sup>
PLANTA BAIXA - ESTAT ACTUAL	
SUPERFICIE ÚTIL INTERIOR	S. U. 50,54m <sup>2</sup>
SALA	S. U. 50,54m <sup>2</sup>
TOTAL SUP. ÚTIL	S. U. 50,54m <sup>2</sup>
TOTAL SUP. CONSTRUÏDA	S. U. 59,69m <sup>2</sup>

EXPEDIENT: 160107

REHABILITACIÓ DE L'EDIFICI DE LA CENTRAL ELÈCTRICA "LA CATALINA" DALMENAR. FASE I

POLÍGON 20 PARCEL·LA 622

PROJECTE BÀSIC I D'EXECUCIÓ

DATA: NOVEMBRE DE 2016

ESCALA: 1:50

PLÀNOL: **A01**

PLANTA SOTERRANI - E.ACTUAL I

ACTUACIONS

PLANTA BAIXA - E.ACTUAL I

ACTUACIONS

EL CLIENT:



AJUNTAMENT DALMENAR

CIF: P35021000

REDACTOR: **GELONCHARQ**

XAVIER GELONCH PIFARRÉ ARQUITECTE

Tf:93461913 E: xgelonch@xgelonch.com URL: www.xgelonch.com

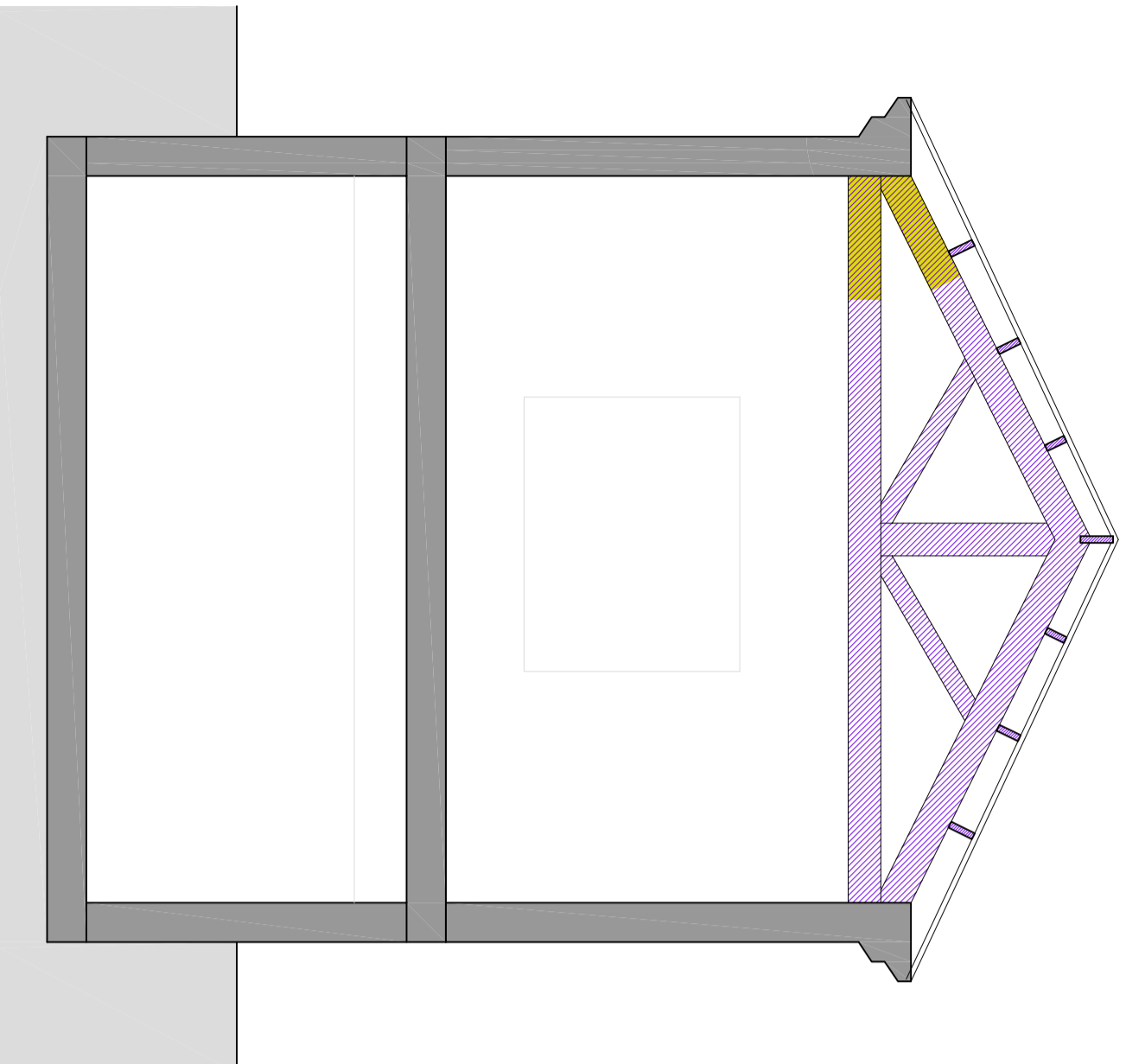

SECCIÓ TRANSVERSAL - ESTAT ACTUAL I ACTUACIONS E 1:50

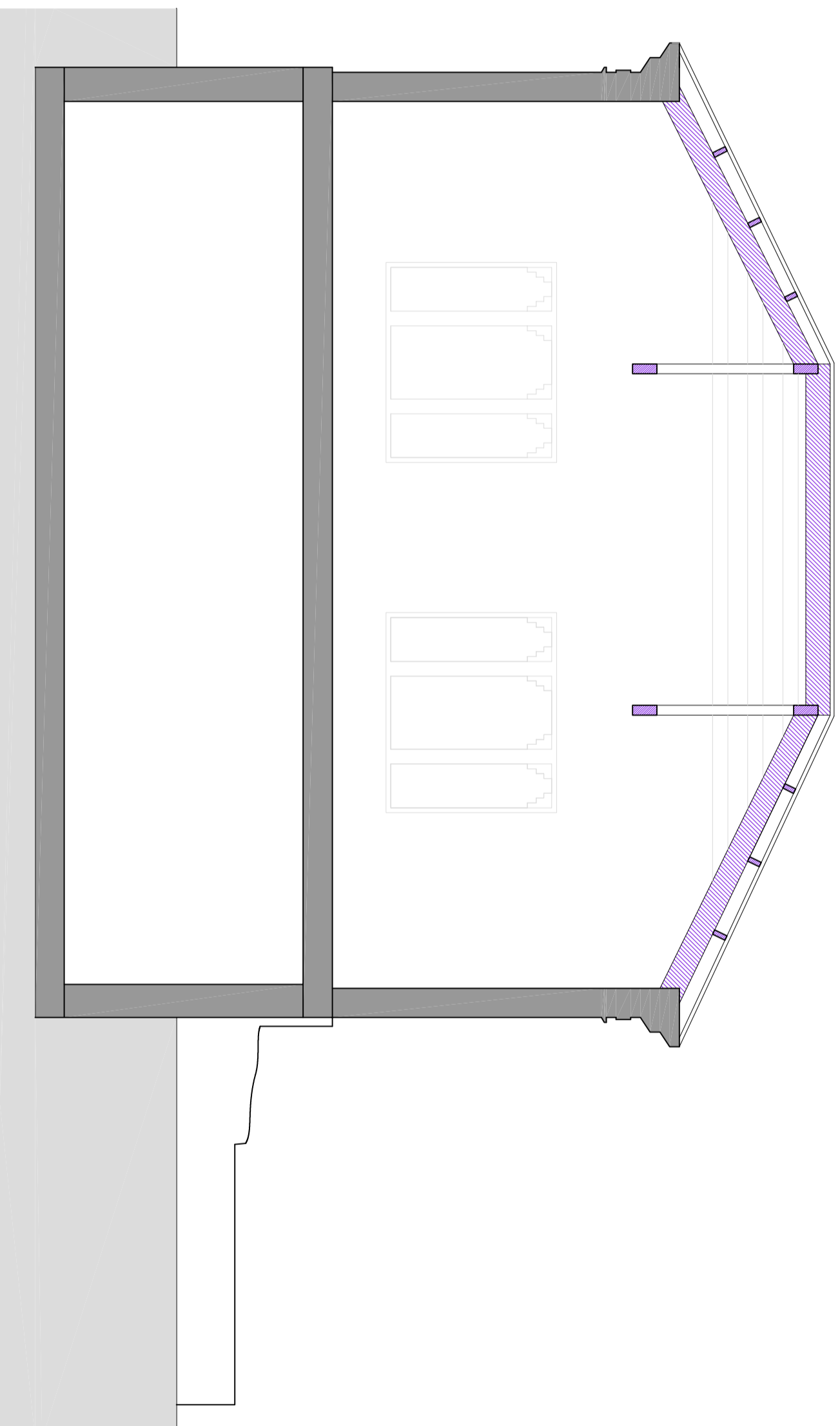

SECCIÓ LONGITUDINAL - ESTAT ACTUAL I ACTUACIONS E 1:50

**LLEGENDA D'ACTUACIONS**

**ALÇATS - SECCIONS**

- Reparació de cap de bigueta amb perfil metàl·lic
- Tractament curatiu bigues de fusta amb protector químic insecticida-fungicida
- Reparació de comissams/element amb repicat de revestiments, substitució de peces vençades i soltes, repàs de junts, arrebossat amb morter mixt, reglajat i remolinat a les cares frontal i inferior
- Reparació d'estructura de teulada amb nou enlletat de cabirons de fusta davell i nou cobriment de teulada amb teula àrab mecànica color vermell col·locada entre enlletat
- Reconstrucció l'ancament amb mad massiss d'obra ceràmica similar a l'existent
- Reparació d'esquerda amb repicat i sanejament previ de la zona afectada, formació de regates transversal per allotjar les grapes del costit, col·locació de grapes d'acer i rebert amb morter sintètic de resines epoxi amb acabat de superfície.

**LLEGENDA D'ACTUACIONS**

**PLANTA**

- Desennunament interior.
- Desennunament exterior.
- Desnuntatge de teules amb mitjans manuals i aplic per a posterior aprofitament. Inclòs retirada de cabirons de fusta en mal estat.
- Enderroc de paret de l'ancament de l'oxana
- Sanejament i reconstrucció de murat de contenció exterior

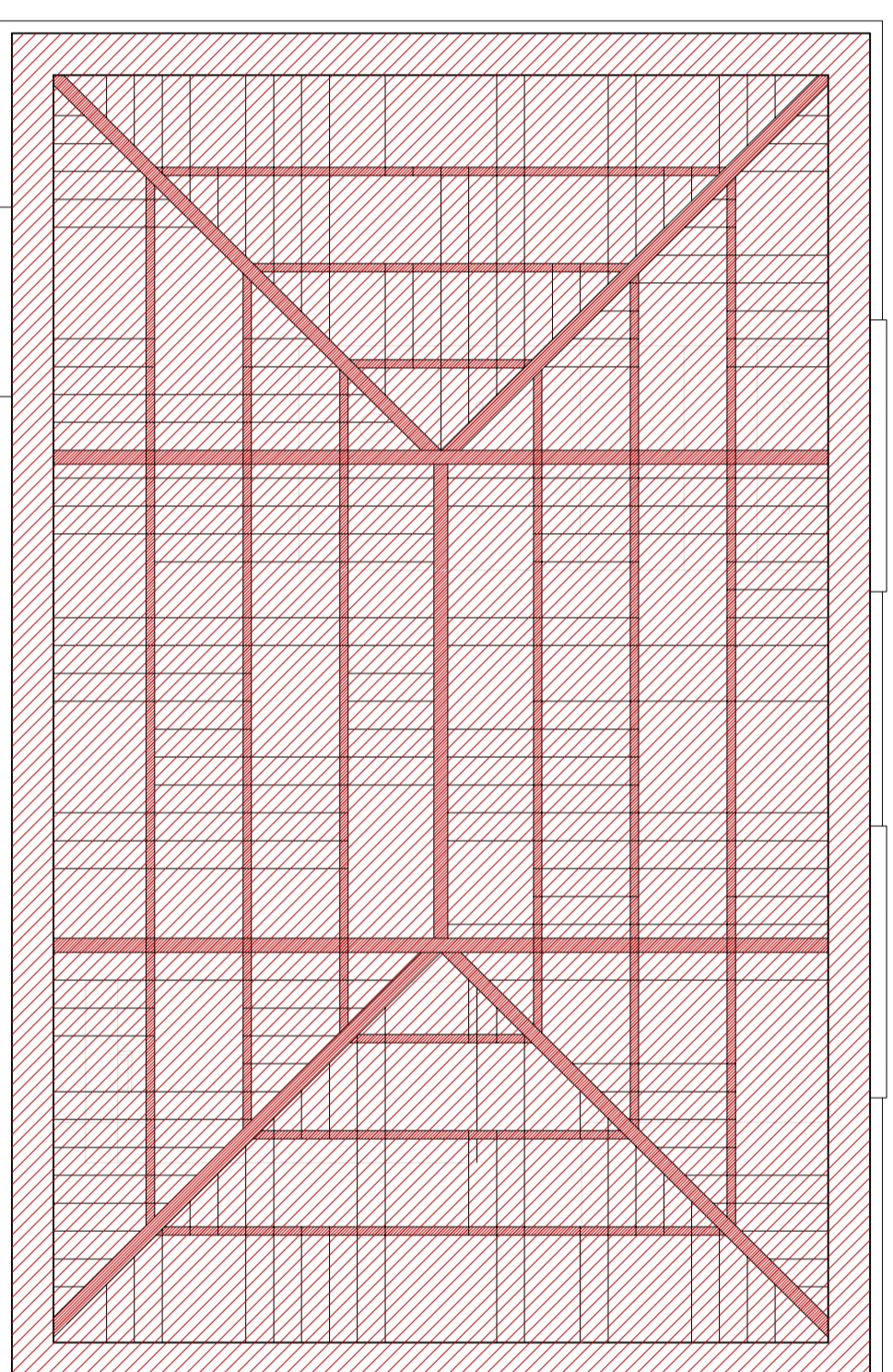

PLANTA COBERTA - ESTAT ACTUAL I ACTUACIONS E 1:50

EXPEDIENT: 160107

REHABILITACIÓ DE L'EDIFICI DE LA CENTRAL ELÈCTRICA "LA CATALINA" D'ALMENAR, FASE I

POLÍGON 20 PARCEL·LA 622

PROJECTE BÀSIC I D'EXECUCIÓ

DATA: NOVEMBRE DE 2016

ESCALA: 1:50

PLÀNOL:

PLANTA COBERTA  
SECCIÓ LONGITUDINAL  
SECCIÓ TRANSVERSAL  
ESTAT ACTUAL I ACTUACIONS  
EL CLIENT:

**A02**



AJUNTAMENT D'ALMENAR  
C/PL. ESPAÑA, 10500

REDACTOR:  
**GELONCHARQ**

XAVIER GELONCH PIFARRÉ ARQUITECTE  
7028044913 E: XGELONCH@GELONCHET DOLLEMAAT 43890-1



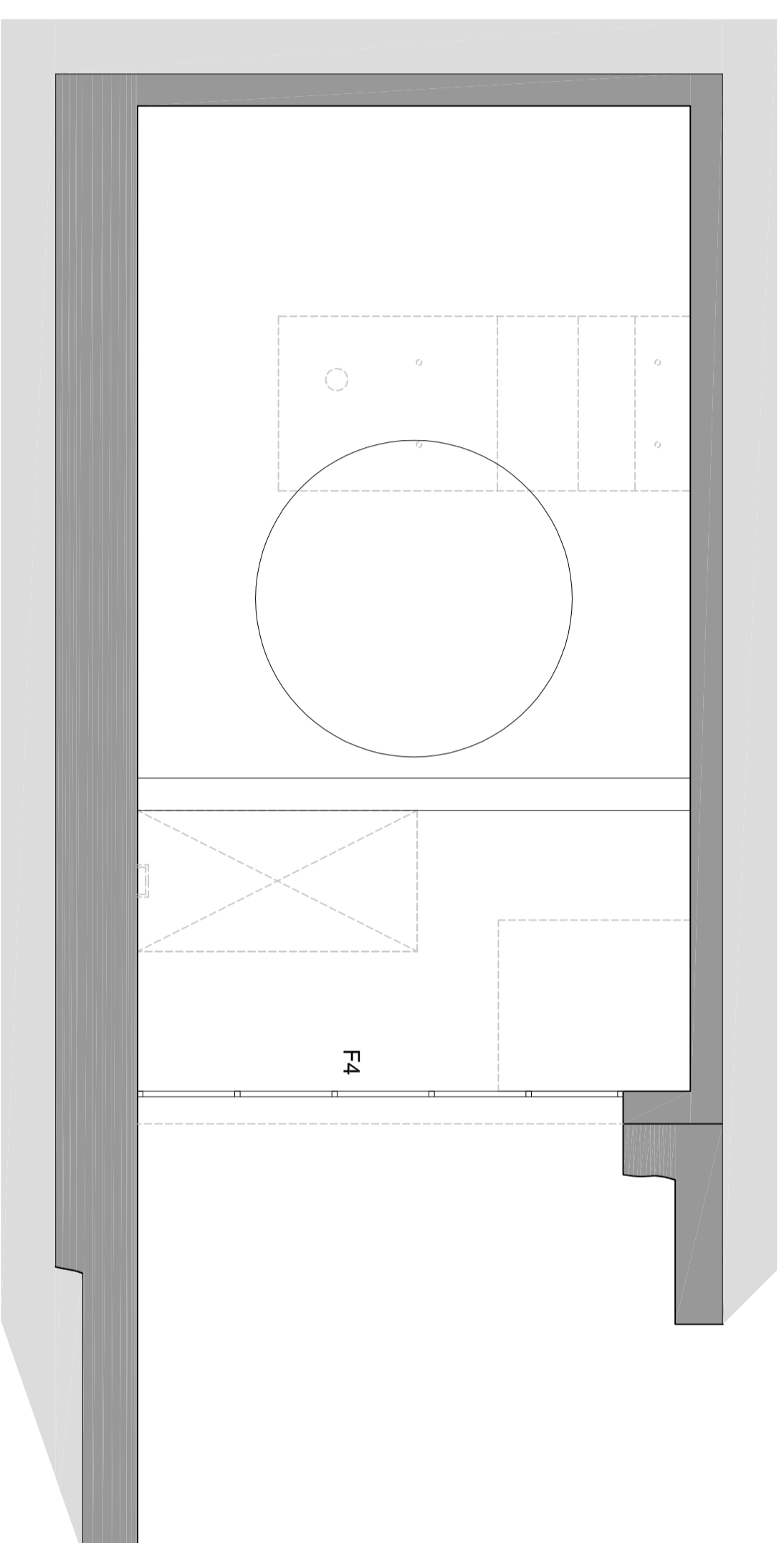

PLANTA SOTERRANI - PROPOSTA E1:50

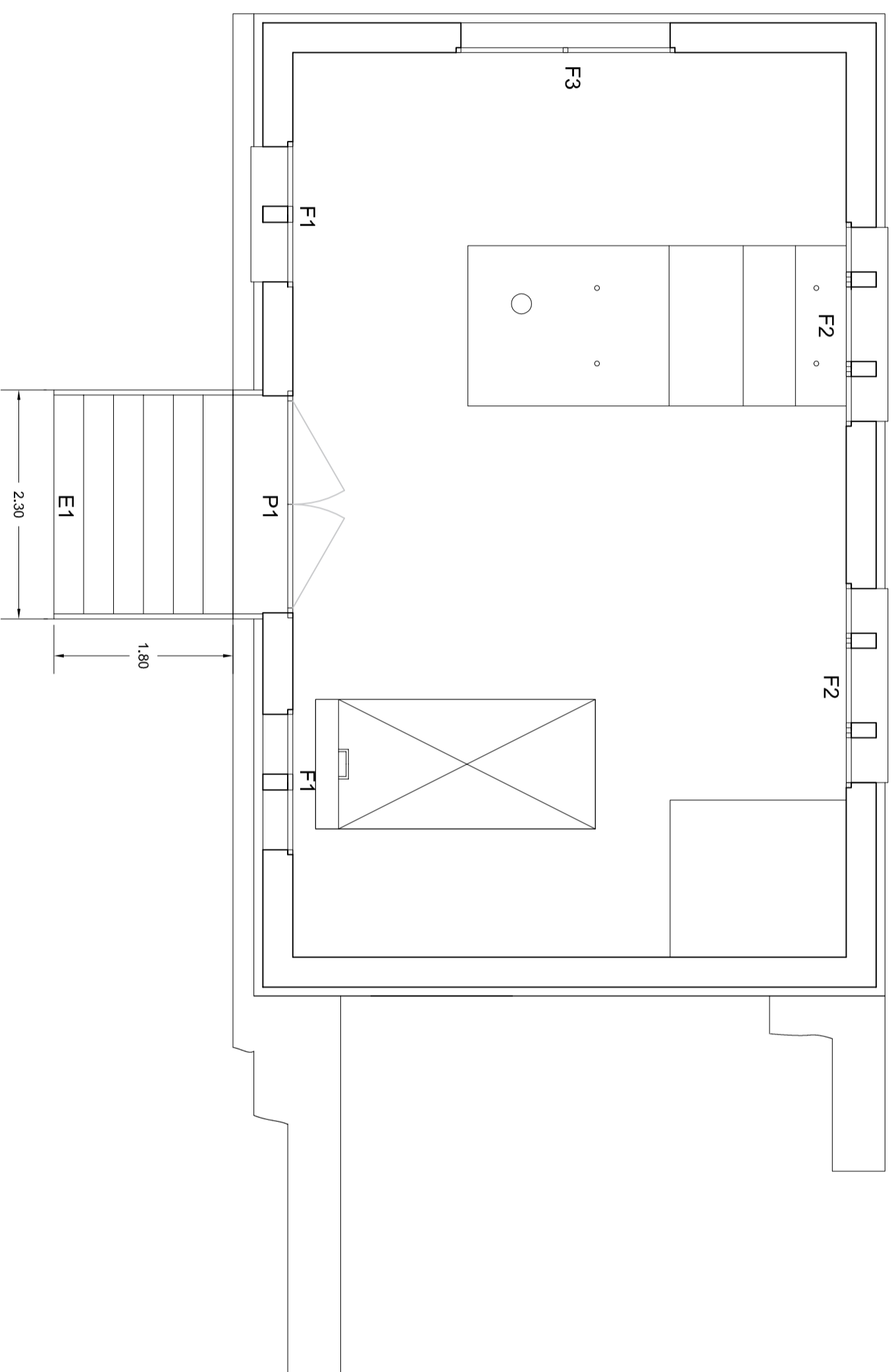

PLANTA BAIXA - PROPOSTA E1:50

PLANTA SOTERRANI - PROPOSTA	S.U. 46,35m <sup>2</sup>
SUPERFICIE ÚTIL INTERIOR	
SALA	S.U. 46,35m <sup>2</sup>
TOTAL SUP. ÚTIL	S.U. 46,35m <sup>2</sup>
TOTAL SUP. CONSTRUÏDA	S.U. 59,69m <sup>2</sup>
PLANTA BAIXA - PROPOSTA	S.U. 50,54m <sup>2</sup>
SUPERFICIE ÚTIL INTERIOR	
SALA	S.U. 50,54m <sup>2</sup>
TOTAL SUP. ÚTIL	S.U. 50,54m <sup>2</sup>
TOTAL SUP. CONSTRUÏDA	S.U. 59,69m <sup>2</sup>

EXPEDIENT: 160107

REHABILITACIÓ DE L'EDIFICI  
DE LA CENTRAL ELÈCTRICA "LA  
CATALINA" D'ALMENAR. FASE I

POLÍGON 20 PARCEL·LA 622

PROJECTE BÀSIC I D'EXECUCIÓ

DATA: NOVEMBRE DE 2016

ESCALA: 1:50

**A04**

PLÀNOL:

PLANTA SOTERRANI  
PLANTA BAIXA  
PROPOSTA

EL CLIENT:



AJUNTAMENT D'ALMENAR

071705201508

REDACTOR:  
**GELONCHARQ**

XAVIER GELONCH PIFARRÉ ARQUITECTE  
Tràdada1913 E1\_xgelonch@gelonch-arq.cat/edifici/438902-1



ALÇAT POSTERIOR E:1:50

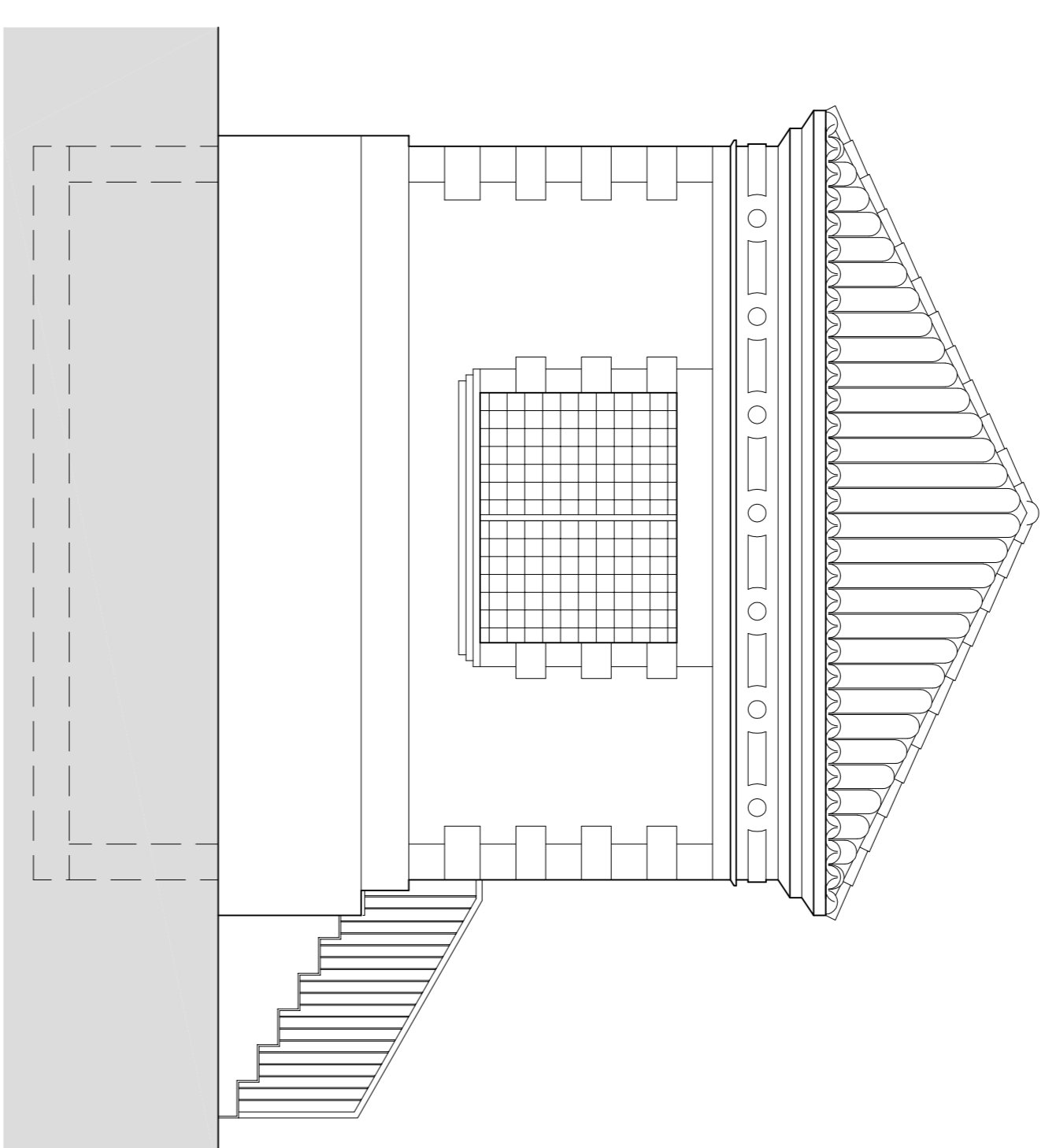

ALÇAT LATERAL NORD-EST E:1:50

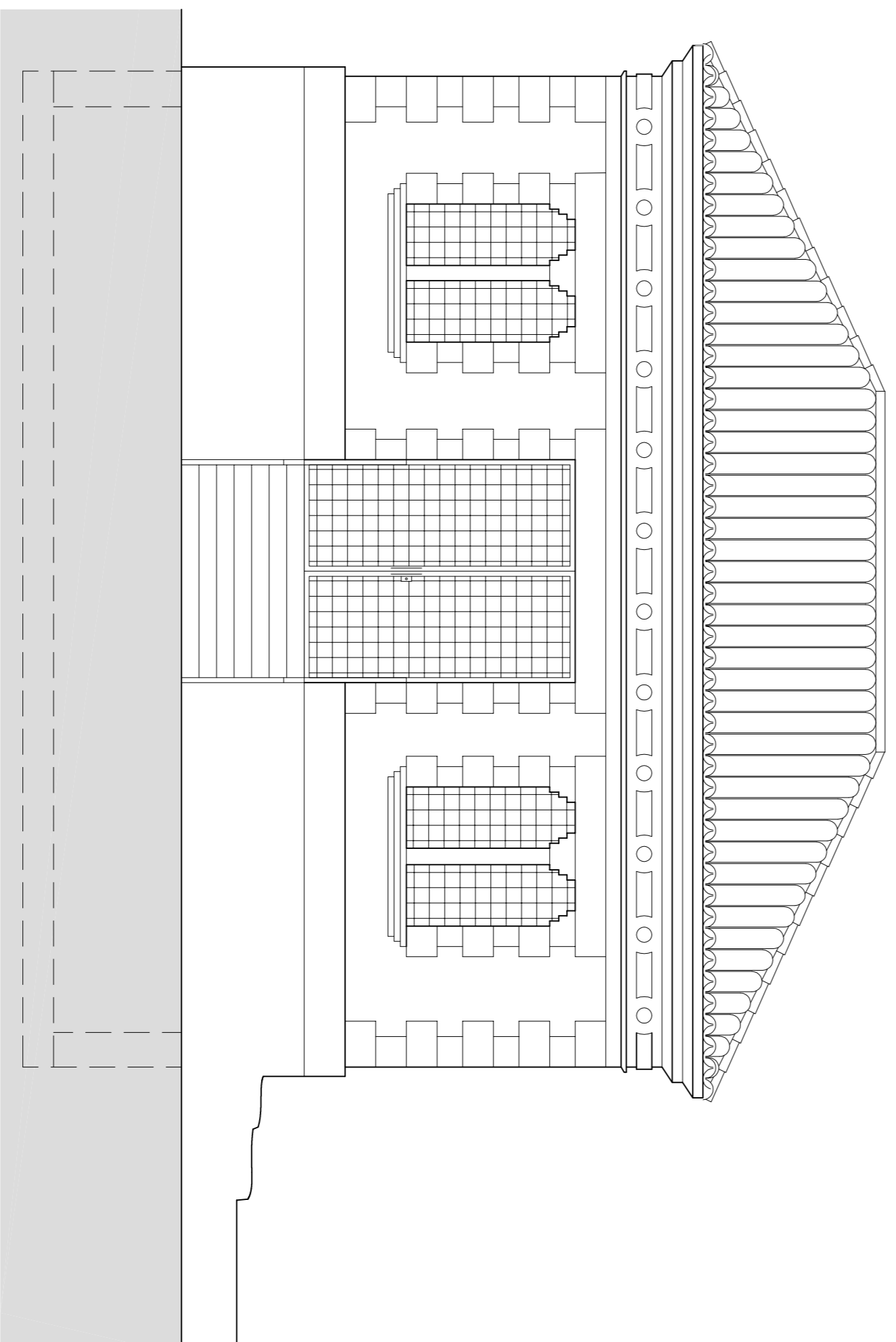

ALÇAT PRINCIPAL E:1:50

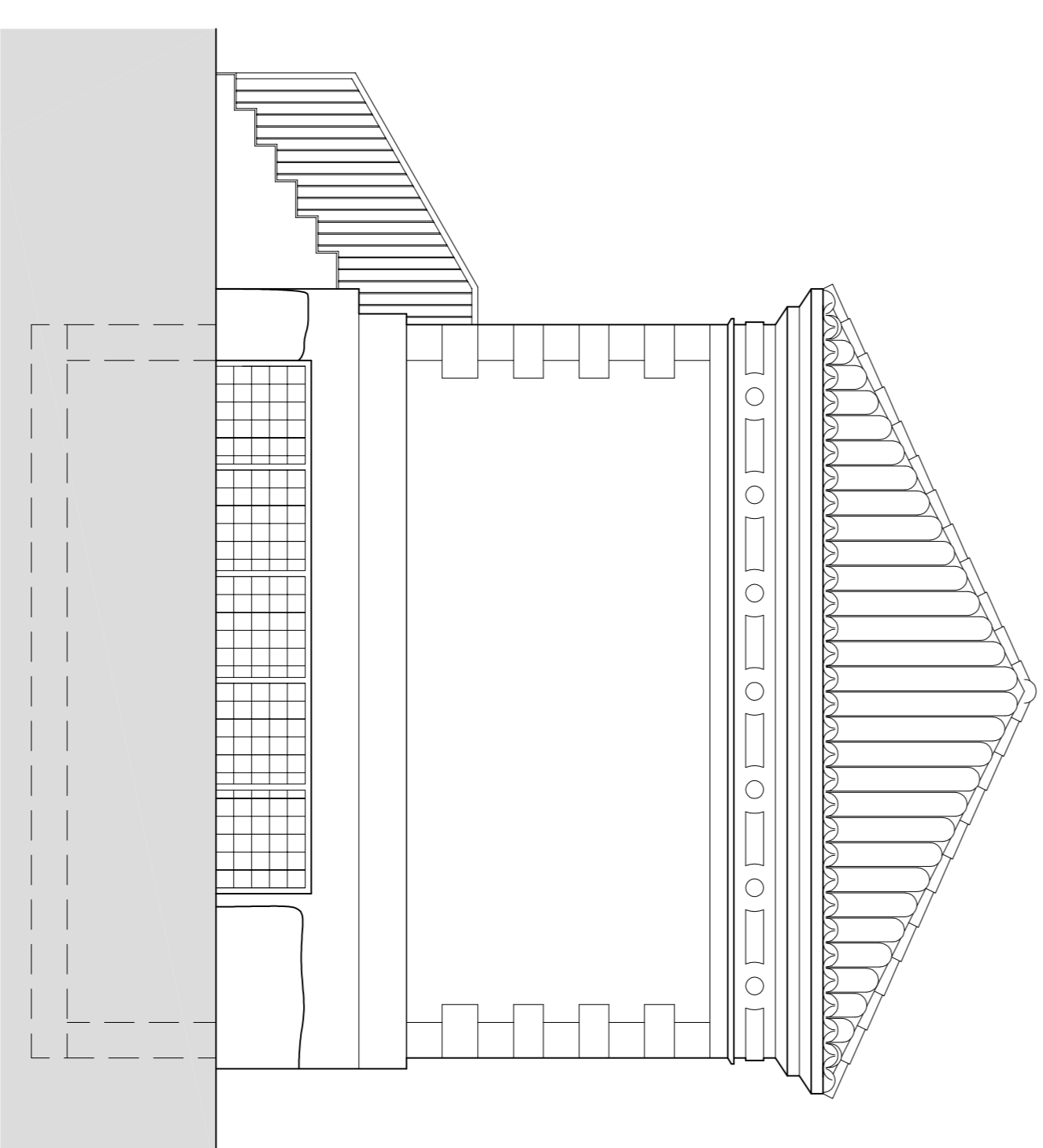

ALÇAT LATERAL SUD-OEST E:1:50

EXPEDIENT: 160107

REHABILITACIÓ DE L'EDIFICI  
DE LA CENTRAL ELÈCTRICA "LA  
CATALINA" DALMENAR, FASE I

POLÍGON 20 PARCEL·LA 622

PROJECTE BÀSIC I D'EXECUCIÓ

DATA: NOVEMBRE DE 2016

ESCALA: 1:50

PLANS:

ALÇATS I SECCIONS  
PROPOSTA

EL CLIENT:



AYUNTAMENT DALMENAR

REDACTOR:

GELONCHARG

XAVIER GELONCH PIÑARÉ, ARQUITECTE

TRABAJA EN EL EQUIPO DE ARQUITECTOS

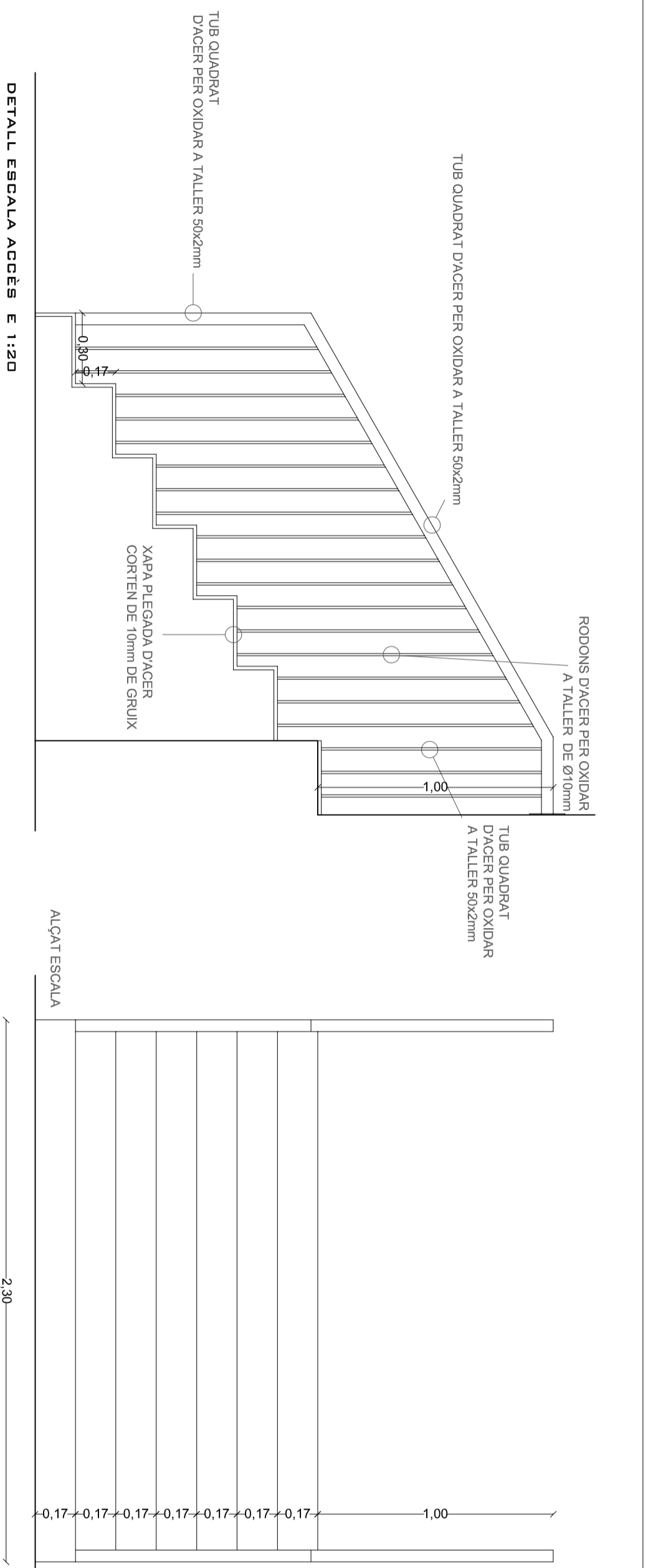

DETALL ESCALA ACCÉS E 1:20

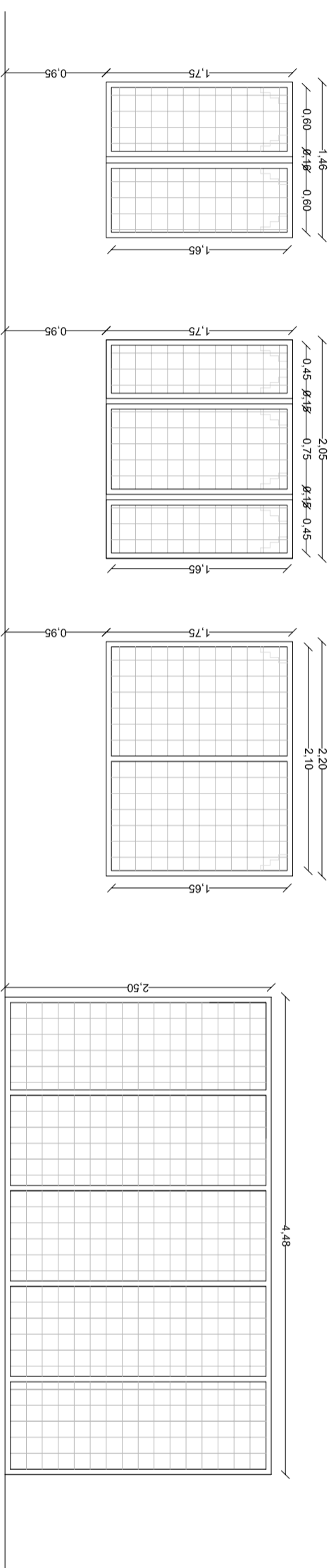

F1 2 UNITATS

F2 3 UNITATS

F3 1 UNITAT

F4 1 UNITAT

TANCAMENT DE FINESTRA FIXE. MARC FORMAT PER TUB QUADRAT DACER PER OXIDAR 50x2mm I MALLA ELECTROSOUDADA PER OXIDAR 50x50mm.

TANCAMENT DE FINESTRA FIXE. MARC FORMAT PER TUB QUADRAT DACER PER OXIDAR 50x2mm I MALLA ELECTROSOUDADA PER OXIDAR 50x50mm.

TANCAMENT DE FINESTRA FIXE. MARC FORMAT PER TUB QUADRAT DACER PER OXIDAR 50x2mm I MALLA ELECTROSOUDADA PER OXIDAR 50x50mm.

TANCAMENT DE FINESTRA FIXE. MARC FORMAT PER TUB QUADRAT DACER PER OXIDAR 50x2mm I MALLA ELECTROSOUDADA PER OXIDAR 50x50mm.

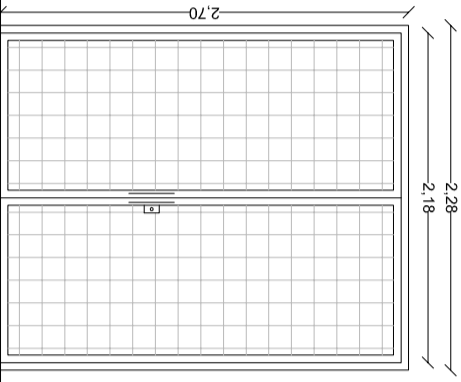

P1

TANCAMENT DE PORTA BATENT DE 2 FILLES. MARC FORMAT PER TUB QUADRAT DACER PER OXIDAR 50x2mm I MALLA ELECTROSOUDADA PER OXIDAR 50x50mm. PANNI CLAU.

TANCAMENTS EXTERIORS 1:50

EXPEDIENT: 160107

REHABILITACIÓ DE L'EDIFICI DE LA CENTRAL ELÈCTRICA "LA CATALINA" D'ALMENAR. FASE 1

POLÍGON 20 PARCEL·LA 622

PROJECTE BÀSIC I D'EXECUCIÓ

DATA: NOVENBRE DE 2016

ESCALA: 1:20; 1:50

**A06**

PLÀNOL:  
SERRALLERIA  
PROPOSTA

EL CLIENT:



AJUNTAMENT D'ALMENAR

CIF: P32021000

REDACTOR:  
GELONCHARQ

XAVIER GELONCH PIFARRÉ ARQUITECTE

T328461913 E: XGELONCH@GMAIL.COM C/LESLAT 43890.1